

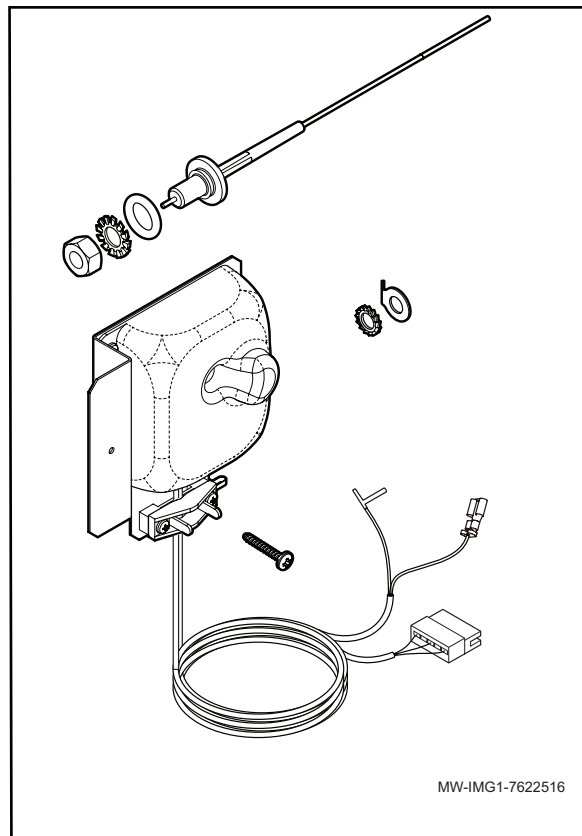

- FR** Anode à courant imposé
- DE** Fremdstromanode
- EN** Impressed current anode
- NL** Corrosiebeschermingsanode
- IT** Anodo a corrente imposta
- ES** Ánodo de corriente impresa
- PL** Anoda zasilana z obcego źródła
- RU** Анод с наводимым током
- PT** Ânodo de corrente impressa
- RO** Anod in curent impus
- BG** Активна анодна защита
- SL** Tokovna anoda
- EL** Ανόδιο με εξαναγκασμό ρεύματος
- EE** Elektriline anood
- FI** Ulkoisen virtalähteen anodi
- LT** Srovinis anodas
- NO** Anode med pålagt spenning
- LV** Piesaistītās strāvas anods
- UK** Анод з наведеним струмом

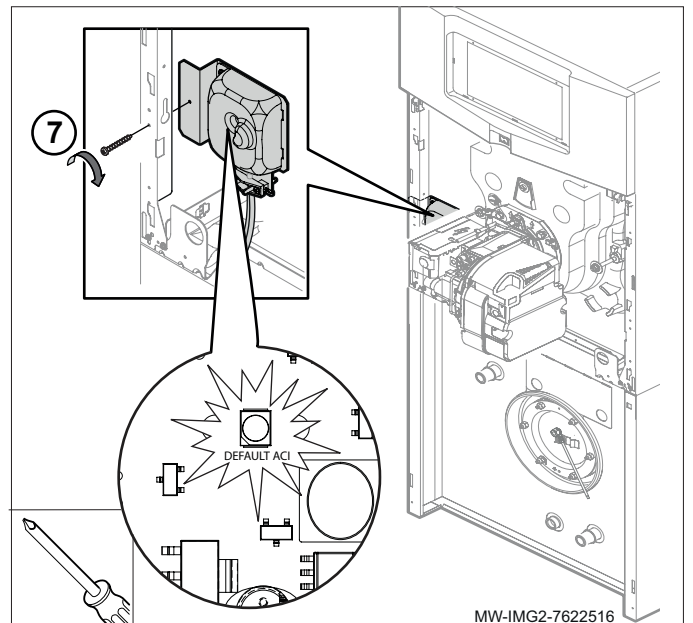

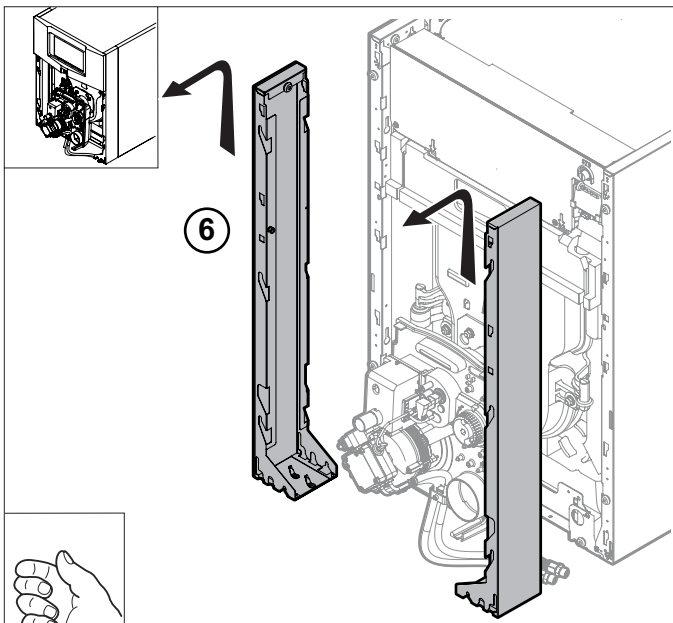
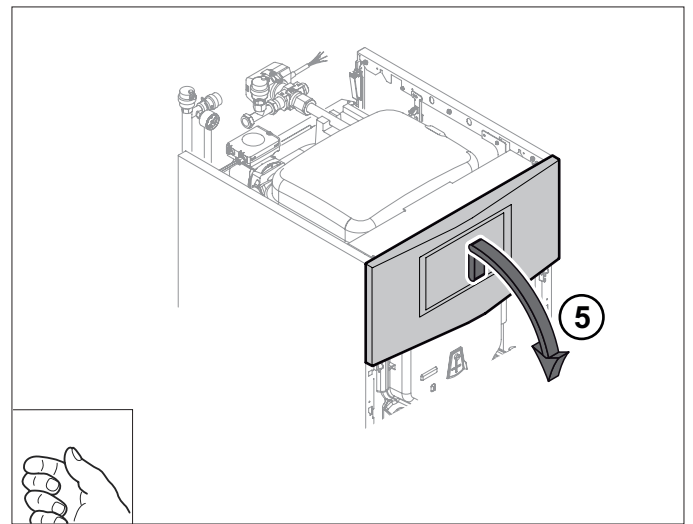
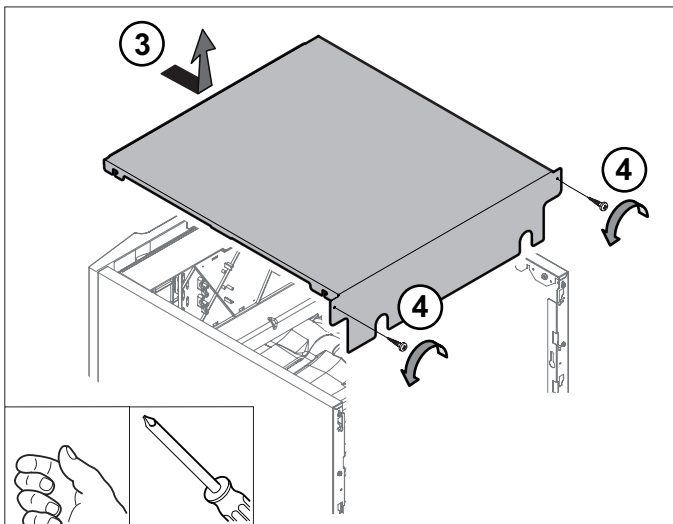
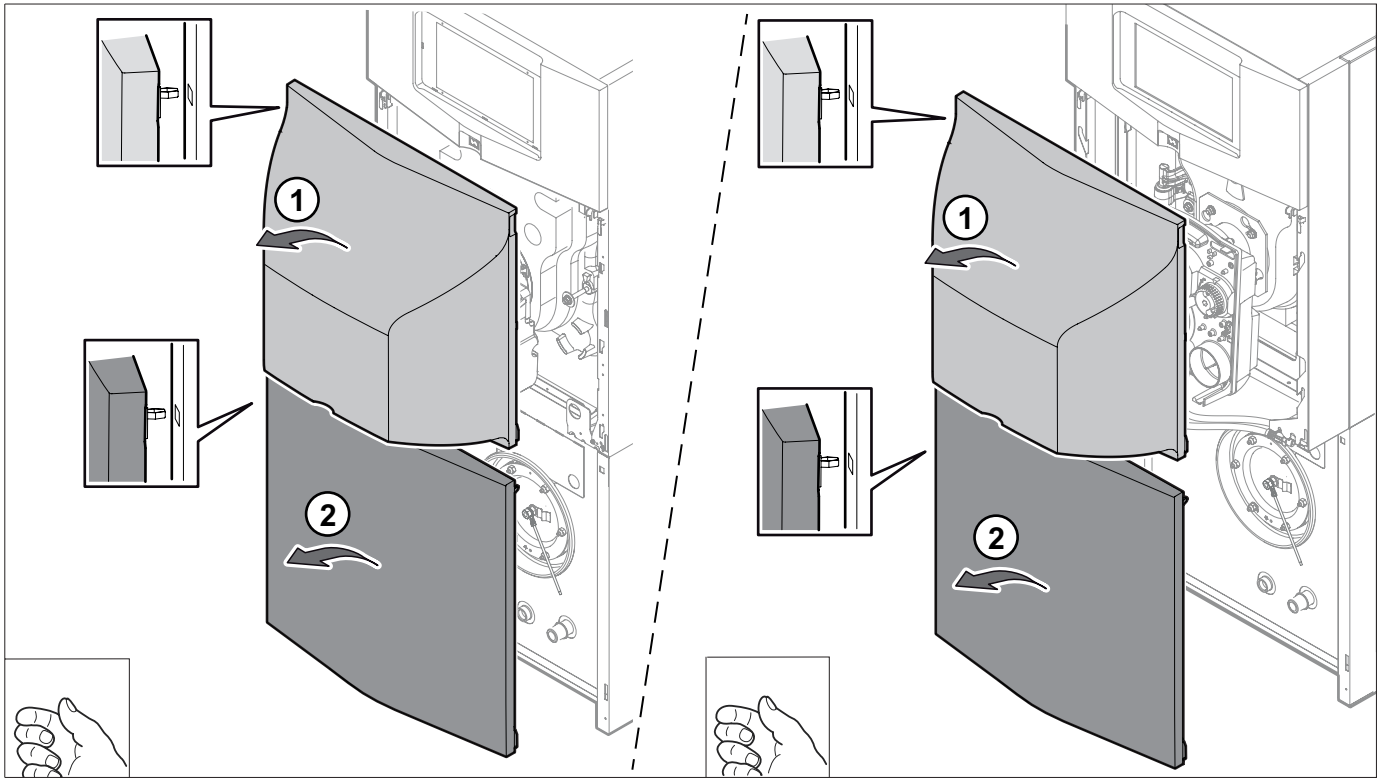

MW-IMG2-7622516

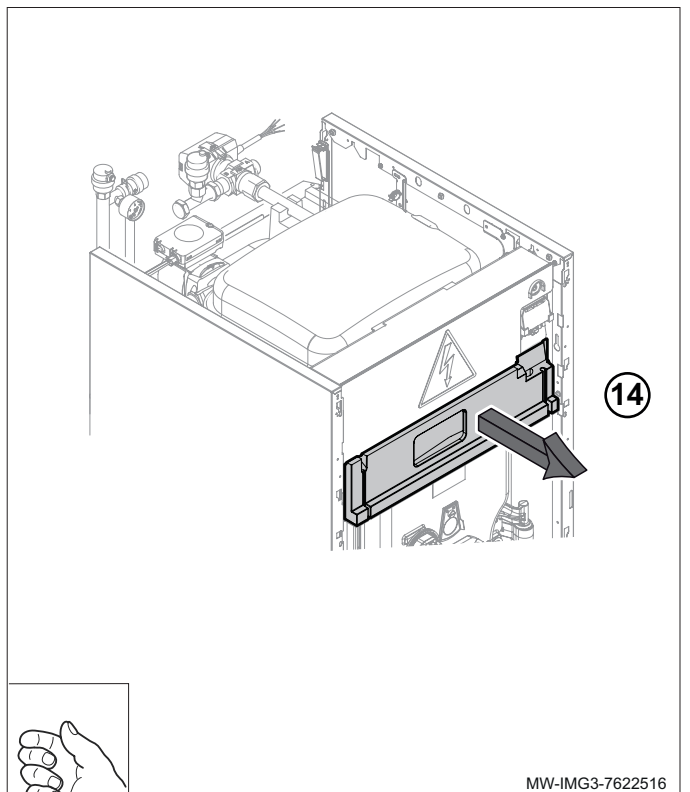
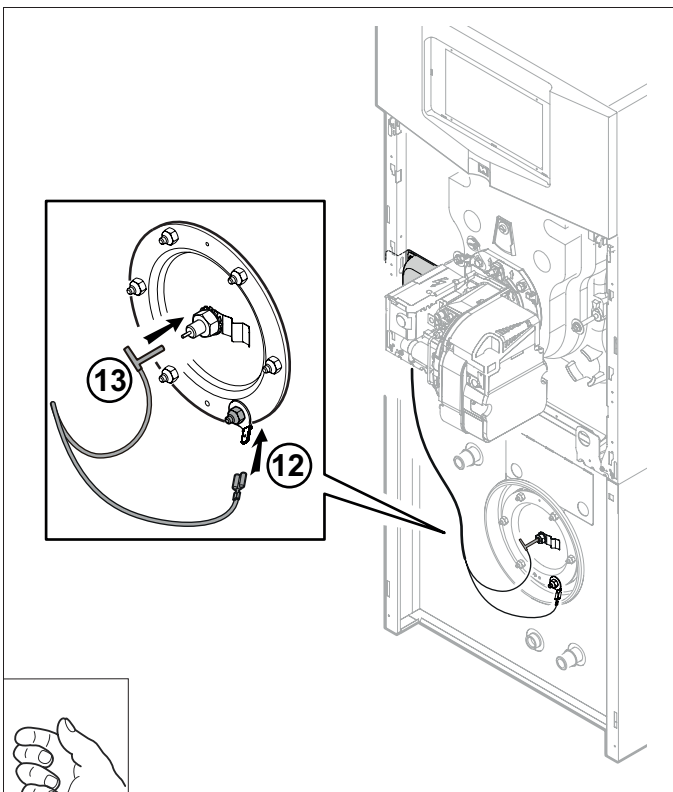
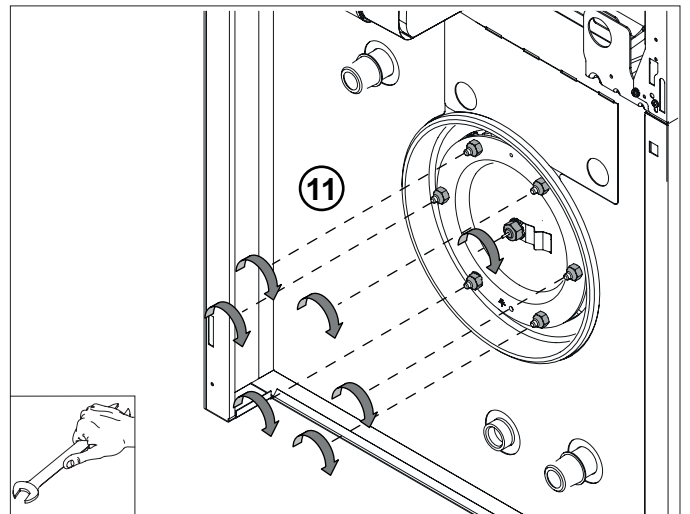
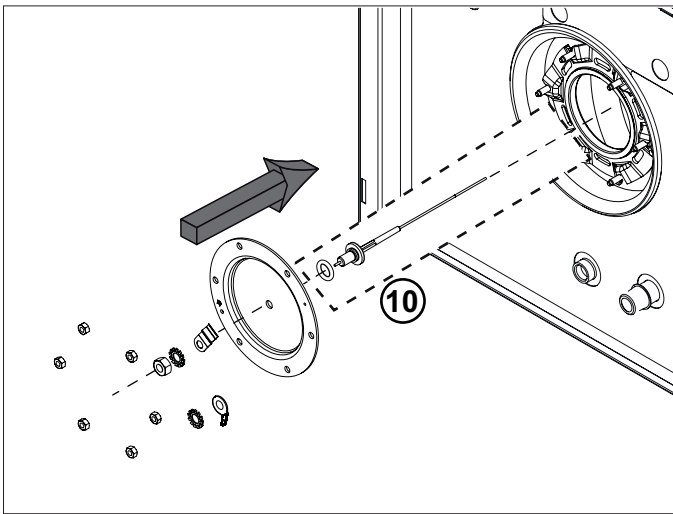
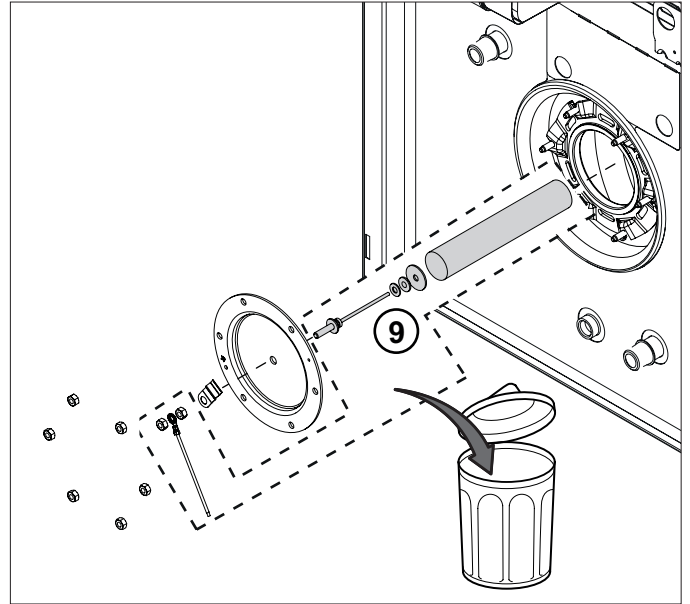
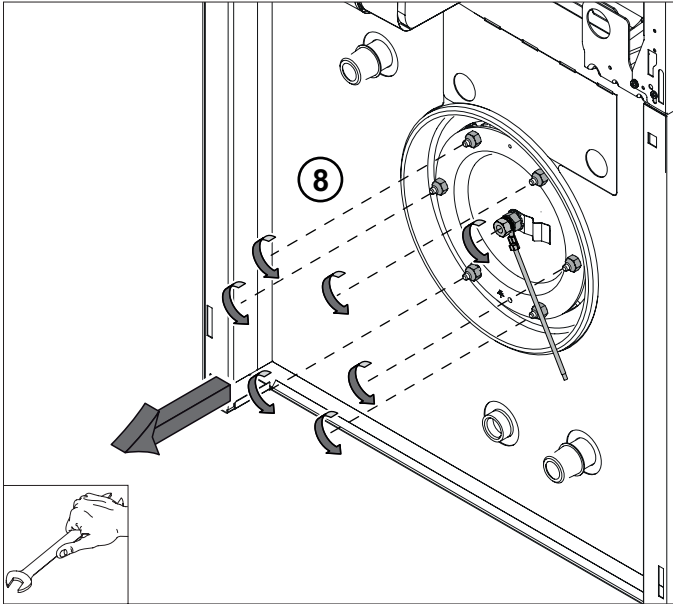

MW-IMG3-7622516

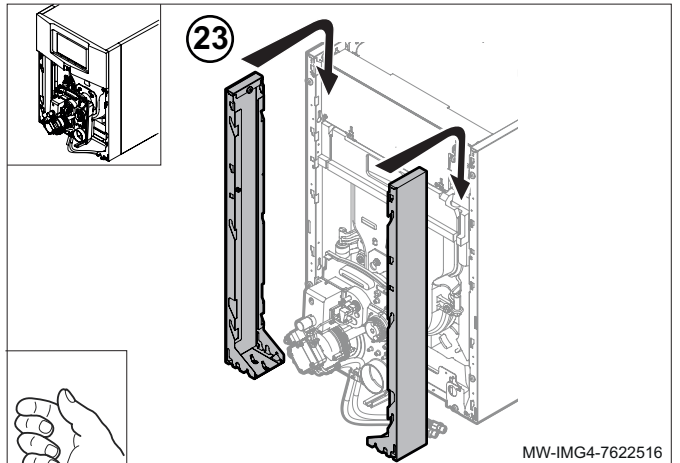
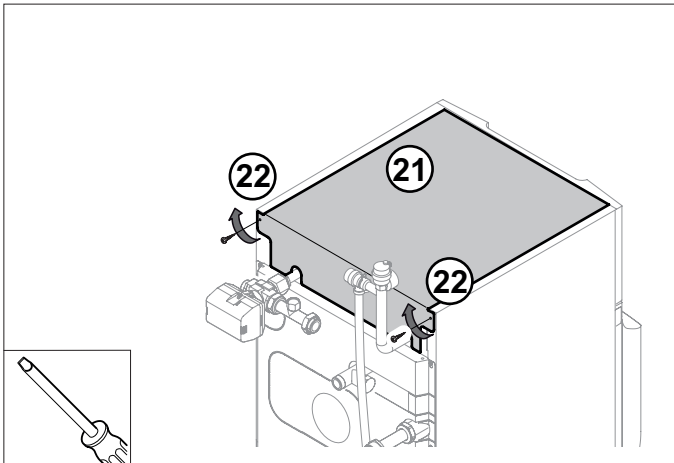
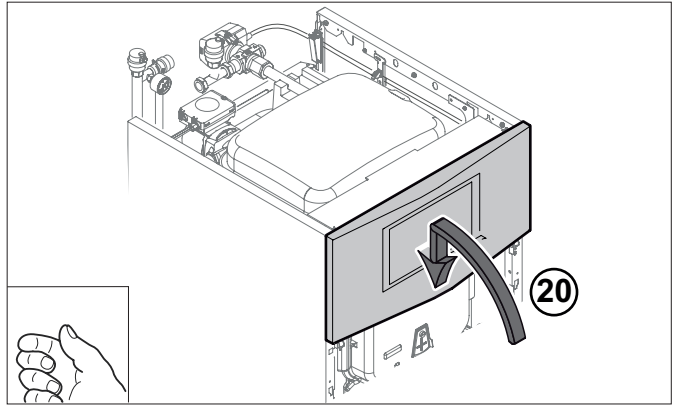
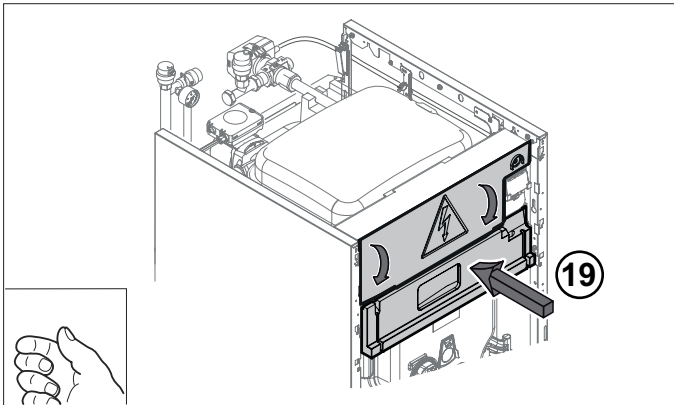
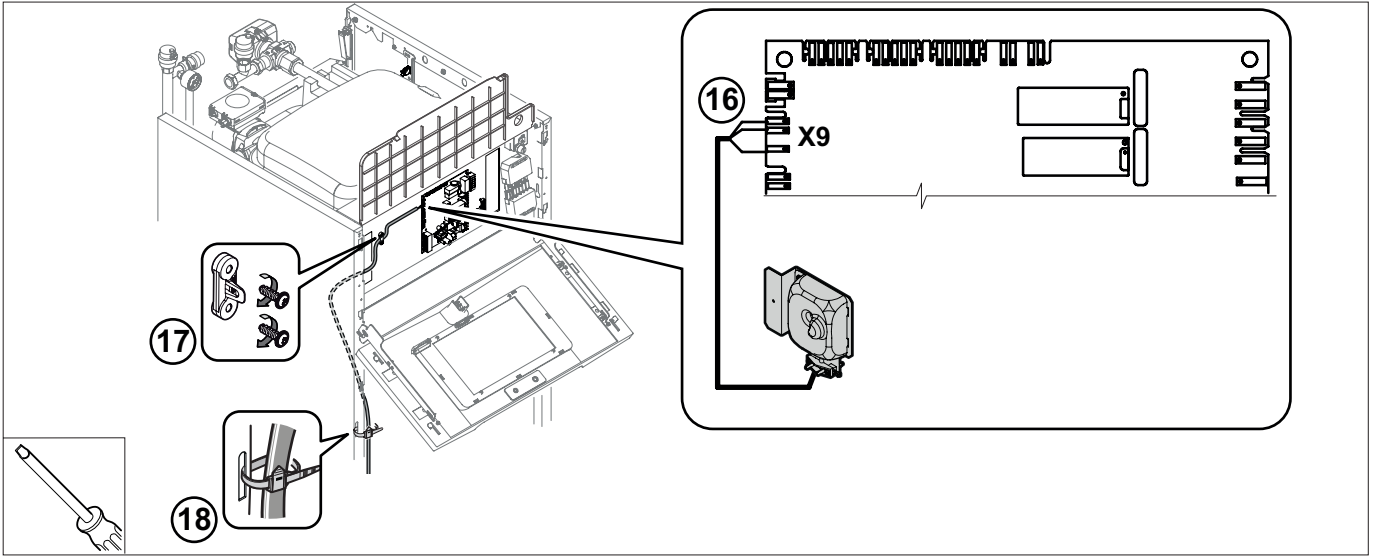
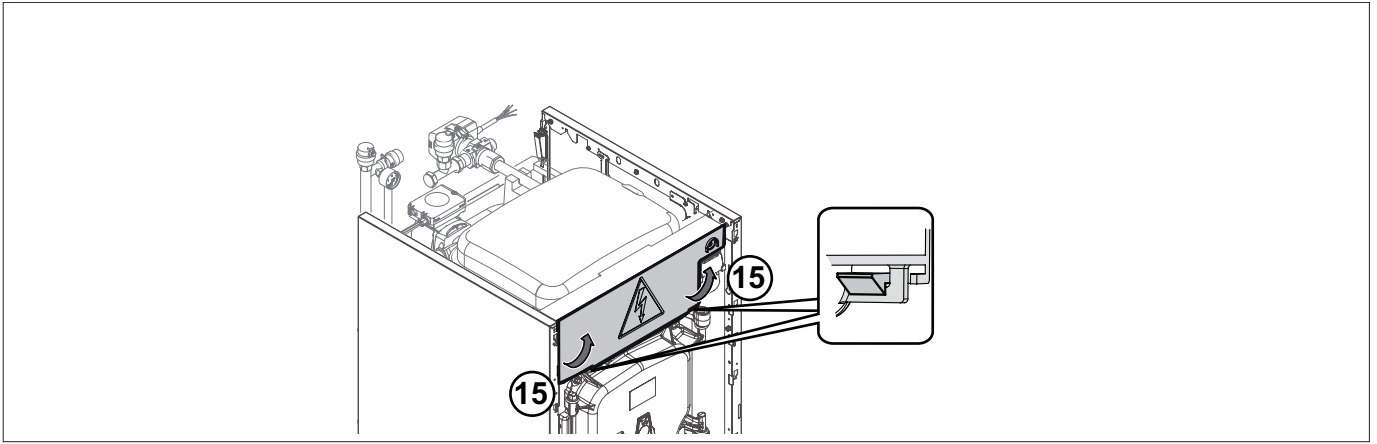

MW-IMG4-7622516

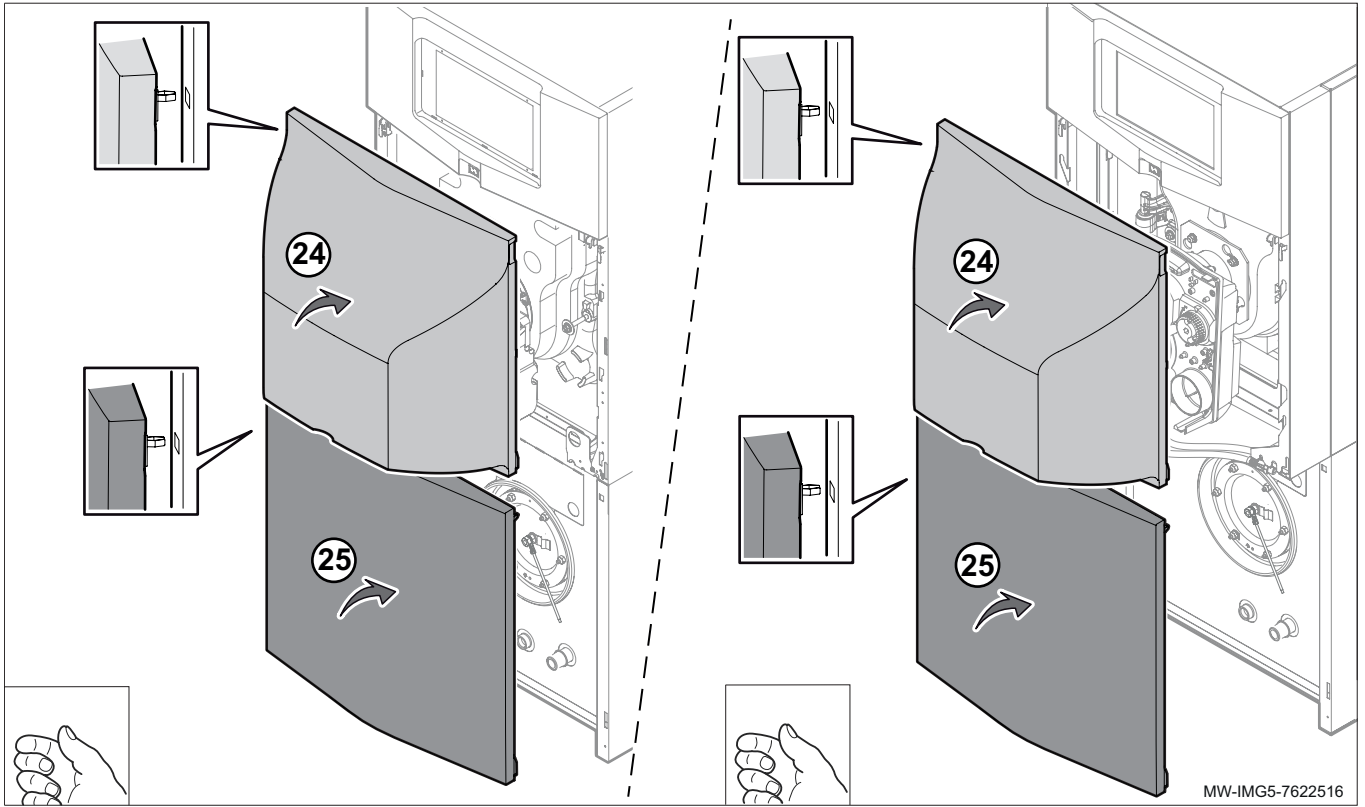

FR



Ne jamais monter une anode à courant imposé et une anode en magnésium sur un même appareil. Le montage de l'anode doit se faire avant la mise en service du préparateur. L'anode à courant imposé doit toujours être sous tension, même pendant les absences prolongées.

DE



Fremdstromanoden und Magnesiumanoden dürfen nicht gemeinsam auf einem Gerät montiert werden. Die Montage der Anode muss vor der Inbetriebnahme des Trinkwassererwärmers erfolgen. Die Fremdstromanode muss stets unter Spannung stehen, auch im Fall von längeren Abwesenheiten.

EN



Never fit an impressed current anode and a magnesium anode to the same appliance. The anode must be fitted before starting up the calorifier. The impressed current anode must always be switched on, even during long periods of absence.

NL



Nimmer een corrosiebeschermingsanode samen met magnesiumanode op hetzelfde apparaat monteren. De anode moet voor de inbedrijfstelling van het sanitairwarmwatertoestel gemonteerd worden. De corrosiebeschermingsanode moet altijd onder spanning staan, zelfs in geval van lange afwezigheid.

IT



Non montare un anodo a corrente imposta e un anodo magnesio su uno stesso apparecchio. Bisogna montare l'anodo prima della messa in funzione del bollitore. L'anodo a corrente imposta deve essere sempre sotto tensione, anche durante le assenze prolungate.

ES



Nunca se deben montar un ánodo de corriente impresa y un ánodo de magnesio simultáneamente en el mismo aparato. El ánodo debe montarse antes de la puesta en servicio del acumulador. El ánodo de corriente impresa siempre debe tener tensión, incluso durante una ausencia prolongada.

PL



Nie wolno montować w jednym podgrzewaczu c.w.u. anody zasilanej z obcego źródła razem z anodą magnezową. Montaż anody należy wykonać przed uruchomieniem podgrzewacz c.w.u.. Anoda tytanowa musi być cały czas pod napięciem, także w czasie dłuższej nieobecności użytkownika.

RU



Никогда не устанавливать анод с наводимым током и магниевый анод на одном оборудовании. Установку анода следует производить до ввода водонагревателя в эксплуатацию. Анод с наводимым током должен быть всегда под напряжением, даже в течение длительного отсутствия.

PT



Nunca montar um ânodo de corrente imposta e um ânodo de magnésio no mesmo aparelho. A montagem do ânodo deve ser efectuada antes da colocação em serviço do acumulador. O ânodo de corrente imposta deve estar sempre ligado, mesmo durante ausências prolongadas.

RO



Nu montați niciodată un anod în curent impus și un anod de magneziu pe același echipament. Montajul anodului trebuie să se efectueze înainte de punerea în funcțiune a preparatorului. Anodul în curent impus trebuie să se afle permanent sub tensiune, chiar și în perioadele de absență prelungită.

BG

Никога не монтирайте анод с външно захранване и магнезиев анод на един и същ уред.
Анодът трябва да се монтира преди пускането в експлоатация на бойлера.
Анодът с външно захранване трябва да е постоянно под напрежение, дори и в

SL

Nikoli ne nameščajte tokovne in magnezijeve anode skupaj na eno napravo.
Namestititev anode mora biti izvršena pred zagonom grelnika.
Tokovna anoda mora biti vedno pod napetostjo, tudi med daljšo odsotnostjo.

EL

Ποτέ μην τοποθετείτε ένα ανόδιο με εξαναγκασμό ρεύματος και ένα ανόδιο μαγνησίου στην ίδια συσκευή.
Το ανόδιο πρέπει να τοποθετείται πριν από την εκκίνηση του μπόιλερ.
Το ανόδιο με εξαναγκασμό ρεύματος πρέπει να είναι πάντοτε ενεργοποιημένο, ακόμα και σε περιόδους

EE

Äрге kunagi kasutage elektrilist anoodi ja magneesiumanoodi ühel ja samal aparaadil.
Anoodi monteerimine peab olema tehtud enne kasutamist.
Elektriline anood peab alati olema pinges all, isegi pikemate äraolekute ajal.

FI

Älä koskaan asenna ulkoisella virtalähteellä varustettua anodia ja magnesiumanodia samaan laitteeseen.
Anodi on asennettava paikalleen ennen käyttövesivaraajan käyttöönottoa.
Ulkoisella virtalähteellä varustetussa anodissa on aina oltava jännite - myös pitkien poissaolojen ajan.

LT

Niekada nemontuokite srovinio anodo ir magnio anodo ant to paties prietaiso.
Anodas privalo būti sumontuotas prieš paleidžiant BKV talpą.
Srovinis anodas visuomet privalo būti prijungtas prie elektros srovės, netgi tuomet kai jis nėra naudojamas ilgą laiką.

NO

Det må aldri monteres en anode med pålagt spenning og en magnesiumsanode på et og samme apparat.
Anoden må monteres før berederen settes i drift.
Anoden med pålagt spenning må alltid få spenningstilførsel, selv ved fravær over lengre tid.

LV

Nekad uz vienas ierīces neuzstādiet piesaistītās strāvas anodu un magnija anodu.
Anoda uzstādīšanai ir jānotiek pirms karstā ūdens tvertnes iedarbināšanas.
Piesaistītās strāvas anodam vienmēr ir jābūt zem sprieguma, arī ilgstošas prombūtnes

UA

Ніколи не встановлювати анод з наведеним струмом і магнезійний анод в одному обладнанні.
Встановлення анода слід проводити до введення водонагрівача в експлуатацію. Анод з наведеним струмом повинен бути завжди під напругою, навіть протягом тривалої відсутності

Pièces de rechange
Ersatzteile
Spare parts
Reserveonderdelen
Pezzi di ricambio
Piezas de recambio
Części zamienne
Запасные части
Peças de reposição
Piese de schimb

Резервни части
Rezervni deli
Ανταλλακτικά
Varuosad
Varaosaluettelo
Atsarginės dalys
Deler
Rezerves daļas
Запасні частини

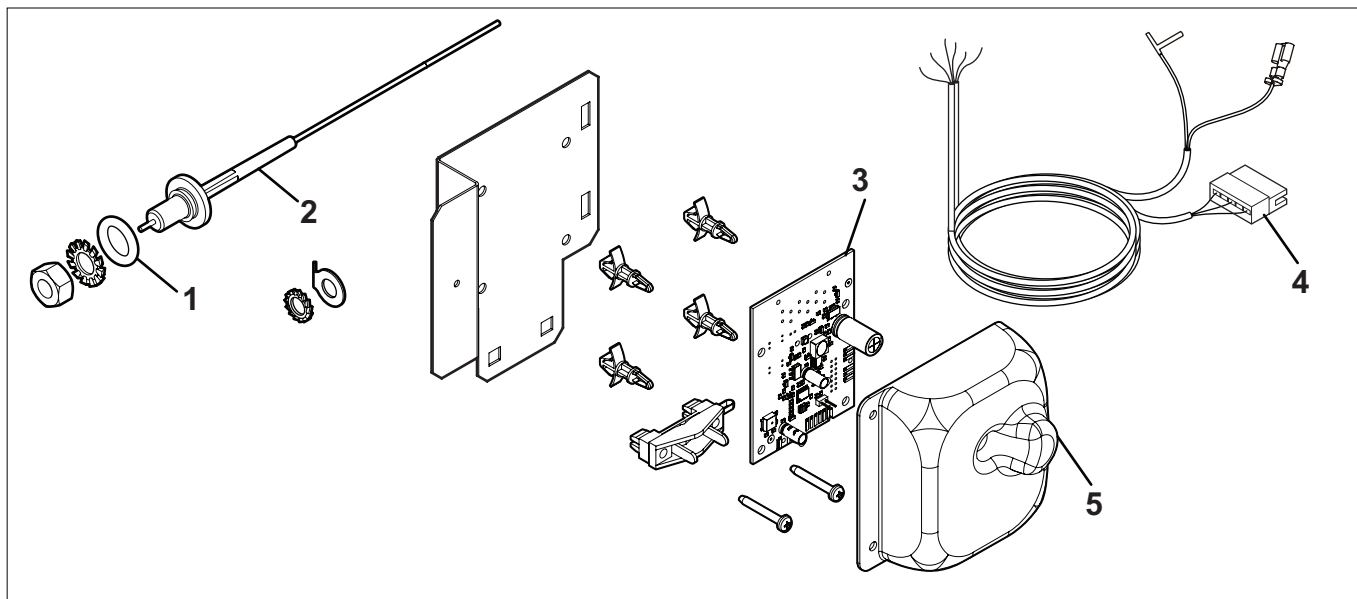

MW-IMG7-7622516

FR

Rep.	Référence	Désignation
1	300014305	Joint torique
2	200011817	Anode titane
3	300028319	Carte électronique
4	7622095	Câble d'alimentation
5	300029314	Cache cartes

DE

Nr.	Artikel-Nr.	Bezeichnung
1	300014305	O-Ring-Dichtung
2	200011817	Titananode
3	300028319	Elektro-Karte
4	7622095	Netzkabel
5	300029314	Platinenabdeckung

EN

Ref.	Reference	Description
1	300014305	O-ring
2	200011817	Titanium anode
3	300028319	PCB
4	7622095	Power supply cable
5	300029314	Card cover

NL

Kent.	Referentie	Benaming
1	300014305	O-ring
2	200011817	Titaanode
3	300028319	Printplaat
4	7622095	Voedingskabel
5	300029314	Beschermplaat printkaart

IT

Rif.	codice	Descrizione
1	300014305	Guarnizione toroidale
2	200011817	Anodo di titanio
3	300028319	Scheda elettronica
4	7622095	Cavo di alimentazione
5	300029314	Coprischeda

ES

Ref.	Referencia	Descripción
1	300014305	Junta tórica
2	200011817	Ánodo de titanio
3	300028319	Carta electrónica
4	7622095	Cable de alimentación
5	300029314	Protector tarjetas

PL

Poz.	Nr art.	Opis
1	300014305	Pierścień uszczelniający O-ring
2	200011817	Anoda tytanowa
3	300028319	Płyta główna elektroniczna
4	7622095	Kabel zasilania
5	300029314	Pokrywa kart rozszerzeń

RU

Поз.	Артикул	Обозначение
1	300014305	Тороидальная прокладка
2	200011817	Титановый анод
3	300028319	Электронная плата
4	7622095	Кабель питания
5	300029314	Защита для плат

PT

Nº	Referência	Designação
1	300014305	O-ring
2	200011817	Ânodo de titânio
3	300028319	Placa electrónica
4	7622095	Cabo de alimentação
5	300029314	Tapa-quadro

RO

Reper	Ref.	Denumire
1	300014305	Garnitura torica
2	200011817	Anod titan
3	300028319	Placa electronica
4	7622095	Cablu de alimentare
5	300029314	Masca cartele

BG

No	Art.Nr.	Описание
1	300014305	O-пръстен
2	200011817	Титанов анод
3	300028319	PCB
4	7622095	Мрежов кабел
5	300029314	Капак на платките

SL

Ref.	Referenčna številka	OZNAKA
1	300014305	Tesnilo O-ring
2	200011817	Titanova anoda
3	300028319	Elektronika
4	7622095	Glavni napajalni kabel
5	300029314	Pokrov elektronske plošče

EL

Αρ	Αναφορά	Όνομασία
1	300014305	Δακτυλιοειδές παρέμβυσμα
2	200011817	Ανόδιο πιτανίου
3	300028319	Πλακέτα PCB
4	7622095	Καλώδιο τροφοδοσίας ρεύματος
5	300029314	Κάλυμμα πίνακα

EE

Nr	Kood	Kirjeldus
1	300014305	O-rõngas
2	200011817	Titaananood
3	300028319	Elektronkaart
4	7622095	Voolukaabel
5	300029314	Plokikambri kate

FI

Nro	Koodi	Nimike
1	300014305	O-rengas
2	200011817	Titaniumanodi
3	300028319	Elektroniikkakortti
4	7622095	Virtajohto
5	300029314	Kortin kansi

LT

Num.	Kodas	Aprašymas
1	300014305	O-žiedas
2	200011817	Titano anodas
3	300028319	Elektroninė kortelė
4	7622095	elktros įtampos tiekimo kabelis
5	300029314	Plokštės dangtis

NO

Pos	Referanse	Beskrivelse
1	300014305	O-ring
2	200011817	Titan anode
3	300028319	Elektrisk skjema
4	7622095	Kabel for strømtilførsel
5	300029314	Deksel for kretskort

LV

Nr.	Artikuls	Apraksts
1	300014305	O-blīve
2	200011817	Tītāna anods
3	300028319	Elektroniskā karte
4	7622095	Barošanas kabelis
5	300029314	Vāks

UA

Поз.	Артикул	Позначення
1	300014305	Тороїдальна прокладка
2	200011817	Титановий анод
3	300028319	Електронна плата
4	7622095	Кабель живлення
5	300029314	Захист для плат



7622516-001-03