



Notice d'installation et d'entretien

Chaudière murale à gaz à condensation et haut rendement

MPX2

24

29 MI

35 MI

29 MI Compact

35 MI Compact

Table des matières

1	Consignes de sécurité	5
1.1	Consignes générales de sécurité	5
1.2	Recommandations	5
1.3	Responsabilités	6
1.3.1	Responsabilité du fabricant	6
1.3.2	Responsabilité de l'installateur	6
1.3.3	Responsabilité de l'utilisateur	6
2	A propos de cette notice	6
2.1	Généralités	6
2.2	Documentation complémentaire	6
2.3	Symboles utilisés	7
2.3.1	Symboles utilisés dans la notice	7
3	Caractéristiques techniques	7
3.1	Homologations	7
3.1.1	Certifications	7
3.1.2	Directives	7
3.1.3	Catégories de gaz	8
3.1.4	Test en sortie d'usine	8
3.2	Données techniques	8
3.2.1	Caractéristiques des sondes de température	11
3.3	Dimensions et raccordements	12
3.4	Schéma électrique	16
4	Description du produit	17
4.1	Description générale	17
4.2	Principe de fonctionnement	18
4.2.1	Schéma de principe	18
4.3	Principaux composants	19
4.4	Description du tableau de commande	20
4.4.1	Description	20
4.4.2	Signification des symboles sur l'afficheur	20
4.5	Contenu du colis	21
4.6	Accessoires et options	21
5	Avant l'installation	21
5.1	Normes et règles d'installation	21
5.2	Conditions d'installation	21
5.2.1	Alimentation	22
5.2.2	Traitement de l'eau	22
5.3	Pompe de circulation	23
5.4	Choix de l'emplacement	24
5.4.1	Choix de l'emplacement	24
5.4.2	Plaque signalétique et étiquette de maintenance de la chaudière	26
5.5	Transport	27
5.6	Déballage/préparation	27
6	Installation	28
6.1	Généralités	28
6.2	Préparation	28
6.2.1	Installation murale	29
6.2.2	Installer la sonde extérieure (accessoire disponible sur commande)	29
6.3	Raccordements hydrauliques	31
6.3.1	Platine de raccordement	31
6.3.2	Raccordement du circuit de chauffage	31
6.3.3	Raccordement du circuit d'eau chaude sanitaire	32
6.3.4	Raccorder un ballon d'eau chaude sanitaire	32
6.3.5	Capacité du vase d'expansion	33
6.3.6	Raccorder le conduit d'évacuation au siphon du boîtier du collecteur de condensat.	33
6.4	Raccordements gaz	33
6.5	Raccordement de la fumisterie	34
6.5.1	Fixation des conduits au mur	34
6.5.2	Classification	35

6.5.3	Matériau	40
6.5.4	Dimensions de la conduite de la buse de fumées	41
6.5.5	Conduits concentriques	42
6.5.6	Conduits (parallèles) séparés	44
6.5.7	Longueurs des conduits d'air-fumées	45
6.5.8	Réglages de la correction de sortie [%]	46
6.5.9	Remplacement de la chaudière dans les installations à ventilation mécanique contrôlée (VMC)	47
6.5.10	Perte de pression supplémentaire équivalente	48
6.6	Raccordements électriques	48
6.6.1	Accès à la platine de raccordement électrique de la chaudière	49
6.6.2	Accéder aux raccordements électriques	49
6.6.3	Raccorder le thermostat d'ambiance	50
6.6.4	Raccorder la sonde extérieure	50
6.6.5	Connexion pour l'entretien (SERVICE)	50
6.6.6	Positionnement du fusible de l'alimentation électrique	51
6.7	Remplissage de l'installation	51
6.7.1	Remplissage automatique du système (accessoire)	51
6.8	Remplir le siphon pendant l'installation	52
6.9	Vidanger l'installation	53
6.10	Rincer l'installation	53
7	Mise en service	54
7.1	Généralités	54
7.2	Points à vérifier avant la mise en service	54
7.3	Procédure de mise en service	54
7.3.1	Bloc gaz	54
7.3.2	Procédure de mise en service	54
7.4	Contrôle de la combustion	55
7.4.1	Paramètres de combustion	55
7.4.2	Exécuter la fonction d'étalonnage manuel	56
7.4.3	Paramètres de maintenance	57
7.4.4	Tableau des valeurs de tolérance pour CO - CO ₂ - O ₂	57
7.4.5	Finalisation des opérations	58
8	Utilisation	59
8.1	Utilisation du tableau de commande	59
8.1.1	Navigation dans les menus	59
8.1.2	Exécuter la fonction détection automatique	59
8.1.3	Fonction de purge	59
8.2	Démarrage	59
8.2.1	Procédure de démarrage	59
8.2.2	Réglage de la température de départ du chauffage	60
8.2.3	Réglage de la température de l'eau chaude sanitaire (ECS)	60
8.3	Arrêt	60
8.3.1	Désactiver le chauffage et l'eau chaude sanitaire (ECS)	60
8.4	Protection antigel	61
8.5	Protection contre les légionelles	61
9	Réglages	61
9.1	Accéder aux paramètres	61
9.2	Liste des paramètres	62
9.2.1	Restaurer les réglages d'usine	68
9.3	Réglage de la puissance maximale pour le mode chauffage	68
9.4	Régler la courbe de chauffe	71
9.5	Séchage de la chape	72
9.6	Afficher les valeurs mesurées	73
9.6.1	Statuts et sous-statuts	74
9.7	Lire des compteurs	76
9.8	Réglages avec un ballon ECS	76
10	Entretien	77
10.1	Généralités	77
10.1.1	Avertissements de maintenance	77
10.2	Message d'entretien	77
10.2.1	Notification de maintenance	77
10.2.2	Réinitialisation du message d'entretien affiché	77

10.2.3	Réinitialisation du prochain message d'entretien	78
10.3	Procédure périodique de contrôle et d'entretien	78
10.3.1	Contrôle de la pression hydraulique	78
10.3.2	Contrôle du vase d'expansion	78
10.3.3	Vérifier l'évacuation des fumées et l'arrivée d'air	79
10.3.4	Vérification de la combustion	79
10.3.5	Vérification de la purge d'air automatique	79
10.3.6	Nettoyer le siphon	79
10.3.7	Contrôler le brûleur et nettoyer l'échangeur de chaleur	80
10.3.8	Distance des électrodes	81
10.3.9	Groupe hydraulique	81
10.4	Opérations d'entretien spécifiques	83
10.4.1	Avis de maintenance	83
10.4.2	Remplacer l'électrode de détection/d'allumage	83
10.4.3	Remplacer la vanne 3 voies	83
10.4.4	Dépose de l'échangeur eau-eau	83
10.4.5	Remplacer le vase d'expansion	83
10.4.6	Remplacement de la carte électronique	83
11	Diagnostic de panne	84
11.1	Défauts temporaires et permanents	84
11.2	Codes d'erreur de la chaudière CU-GH16	85
12	Mise hors service	93
12.1	Procédure de mise hors service	93
12.2	Procédure de remise en service	93
13	Mise au rebut	93
13.1	Mise au rebut et recyclage	93

1 Consignes de sécurité

1.1 Consignes générales de sécurité



Danger

Cet appareil peut être utilisé par des enfants âgés d'au moins 8 ans et par des personnes ayant des capacités physiques, sensorielles ou mentales réduites ou dénuées d'expérience ou de connaissance, s'ils (si elles) sont correctement surveillé(e)s ou si des instructions relatives à l'utilisation de l'appareil en toute sécurité leur ont été données et si les risques encourus ont été appréhendés. Les enfants ne doivent pas jouer avec l'appareil. Le nettoyage et l'entretien par l'utilisateur ne doivent pas être effectués par des enfants sans surveillance.



Danger

En cas d'odeur de gaz :

1. Ne pas utiliser de flammes nues, ne pas fumer, ne pas actionner de contacts ou d'interrupteurs électriques (sonnette, éclairage, moteur, ascenseur, etc.).
2. Couper l'alimentation en gaz.
3. Ouvrir les fenêtres.
4. Rechercher d'éventuelles fuites et les étancher immédiatement.
5. Si la fuite se trouve en amont du compteur de gaz, en informer la compagnie de gaz.



Avertissement

Afin de limiter le risque de brûlure, la mise en place d'une vanne mélangeuse thermostatique sur la tubulure de départ d'eau chaude sanitaire est recommandée.



Important

Isoler les tuyauteries pour réduire au maximum les déperditions thermiques.



Attention

L'installation doit répondre en tout point aux règles qui régissent les travaux et interventions dans les maisons individuelles, collectives ou autres constructions.



Danger

L'eau de chauffage et l'eau sanitaire ne doivent pas être en contact.

1.2 Recommandations



Avertissement

L'installation et l'entretien de la chaudière doivent être effectués par un professionnel qualifié conformément aux réglementations locales et nationales en vigueur.



Avertissement

Avant d'intervenir sur la chaudière, la débrancher du secteur et fermer le robinet gaz principal.



Avertissement

Après une opération d'entretien, vérifier qu'il n'y a aucune fuite sur l'ensemble de l'installation.



Attention

- La chaudière doit rester accessible à tout moment.
- La chaudière doit être installée dans un local à l'abri du gel.
- Si le cordon secteur est raccordé de façon permanente, toujours monter un interrupteur principal bipolaire avec une distance d'ouverture d'au moins 3 mm (EN 60335-1).
- Vidanger la chaudière et l'installation de chauffage si l'habitation demeure vacante pendant une longue période et s'il y a le risque de gel.
- La protection antigel ne fonctionne pas si la chaudière a été mise hors service.
- La protection de la chaudière protège uniquement la chaudière, pas l'installation.
- Vérifier régulièrement la pression hydraulique dans l'installation. Si la pression hydraulique est inférieure à 0,8 bar, ajouter de l'eau dans l'installation (pression hydraulique recommandée : 1,0 à 2 bars).



Important

Conserver ce document à proximité de la chaudière.



Important

Les autocollants d'instructions et d'avertissement ne doivent jamais être retirés ni recouverts. Ils doivent rester lisibles pendant toute la durée de vie de la chaudière. Remplacer immédiatement les autocollants d'instruction et d'avertissement abîmés ou illisibles.



Important

Toute modification de la chaudière requiert l'autorisation écrite préalable de De Dietrich



Danger

Les différentes parties de l'emballage (sacs en plastique, polystyrène, etc.) ne doivent pas être laissées à la portée des enfants étant donné qu'elles constituent une source potentielle de danger.

1.3 Responsabilités

1.3.1 Responsabilité du fabricant

Nos produits sont fabriqués dans le respect des exigences des différentes directives applicables. Ils sont de ce fait livrés avec les marquages **CE** ainsi qu'avec tous les documents nécessaires. Ayant le souci de la qualité de nos produits, nous cherchons en permanence à les améliorer. Nous nous réservons donc le droit de modifier les caractéristiques indiquées dans ce document.

Notre responsabilité en qualité de fabricant ne saurait être engagée dans les cas suivants :

- Non-respect des instructions d'installation et d'entretien de l'appareil.
- Non-respect des instructions d'utilisation de l'appareil.
- Défaut ou insuffisance d'entretien de l'appareil.

1.3.2 Responsabilité de l'installateur

L'installateur a la responsabilité de l'installation et de la première mise en service de l'appareil. L'installateur est tenu de respecter les instructions suivantes :

- Lire et respecter les instructions données dans les notices fournies avec l'appareil.
- Installer l'appareil conformément à la législation et aux normes actuellement en vigueur.
- Effectuer la première mise en service et toutes les vérifications nécessaires.
- Expliquer l'installation à l'utilisateur.
- Si un entretien est nécessaire, avertir l'utilisateur de l'obligation de contrôle et d'entretien de l'appareil.
- Remettre toutes les notices à l'utilisateur.

1.3.3 Responsabilité de l'utilisateur

Pour garantir le fonctionnement optimal de l'installation, vous devez respecter les consignes suivantes :

- Lire et respecter les instructions données dans les notices fournies avec l'appareil.
- Faire appel à un professionnel qualifié pour réaliser l'installation et effectuer la première mise en service.
- Se faire expliquer l'installation par l'installateur.
- Faire effectuer les contrôles et entretiens nécessaires par un professionnel qualifié.
- Conserver les notices en bon état et à proximité de l'appareil.

2 A propos de cette notice

2.1 Généralités

Cette notice est destinée aux installateurs.

2.2 Documentation complémentaire

Cet équipement est fourni avec la présente notice ainsi qu'une notice d'utilisation.

Nous vous recommandons de lire aussi attentivement les instructions jointes aux accessoires en option qui ne font pas partie de l'équipement de la chaudière.

2.3 Symboles utilisés

2.3.1 Symboles utilisés dans la notice

Dans cette notice, différents niveaux de danger sont utilisés pour attirer l'attention sur des indications particulières. Nous souhaitons ainsi assurer la sécurité de l'utilisateur, éviter tout problème et garantir le bon fonctionnement de l'appareil.



Danger

Risque de situations dangereuses pouvant entraîner des blessures corporelles graves.



Danger d'électrocution

Risque d'électrocution.



Avertissement

Risque de situations dangereuses pouvant entraîner des blessures corporelles légères.



Attention

Risque de dégâts matériels.



Important

Attention, informations importantes.



Voir

Référence à d'autres notices ou à d'autres pages de cette notice.

3 Caractéristiques techniques

3.1 Homologations

3.1.1 Certifications

Tab.1 Certifications

Numéro de certificat CE	0085DN0051
Classe de NOx	6
Type de raccords pour les gaz de combustion	B ₂₃ , B _{23P} , B ₃₃ , C _{[10]3} , C ₁₃ , C ₃₃ , C ₄₃ , C _{43P} , C ₅₃ , C ₆₃ , C ₈₃ , C _{83P} , C ₉₃ ,

3.1.2 Directives

Notre entreprise déclare que ces produits sont estampillés du sigle **CE** car ils satisfont les exigences minimales des directives suivantes :

- Réglementation Appareils à Gaz 2016/426/EU (à partir du 21 avril 2018)
- Directive Efficacité énergétique des chaudières 92/42/EEC
- Directive Compatibilité Électromagnétique 2014/30/UE
- Directive Basse tension 2014/35/UE
- Directive Écodesign 2009/125/CE
- Réglementation 2017/1369/UE (pour les chaudières de puissance inférieure à 70 kW)
- Réglementation Écodesign 813/2013/UE
- Réglementation 811/2013/UE relative à l'étiquetage de la consommation énergétique (pour les chaudières de puissance inférieure à 70 kW)

Outre les dispositions et directives légales, il convient également d'observer les directives complémentaires mentionnées dans les présentes instructions. Tous les suppléments et exigences additionnelles sont applicables au moment de l'installation.

3.1.3 Catégories de gaz

Pays	Catégorie	Type de gaz	Pression de raccordement (mbar)
France	II ₂ Er3P	G20 G25 G31 (propane)	20 25 37



Important

Cet appareil convient au gaz G20 contenant jusqu'à 20 % d'hydrogène (H₂). En raison de variations du pourcentage de H₂, le pourcentage d'O₂ peut varier dans le temps. (Par exemple : Un pourcentage de 20 % de H₂ dans le gaz peut entraîner une augmentation de 1,5 % d'O₂ dans les fumées).

3.1.4 Test en sortie d'usine

Avant de quitter l'usine, chaque appareil est réglé pour offrir des performances optimales et les éléments suivants sont testés :

- Sécurité électrique
- Réglage de O₂/CO₂
- Fonction eau chaude sanitaire (chaudières mixtes uniquement)
- Étanchéité du circuit de chauffage
- Étanchéité du circuit d'eau sanitaire
- Étanchéité du circuit de gaz
- Paramétrage.

3.2 Données techniques

Tab.2 Paramètres techniques applicables aux dispositifs de chauffage mixtes avec chaudières

De Dietrich – MPX2			MPX2			MPX2 COMPACT	
			24	29 MI	35 MI	29 MI	35 MI
Chaudière à condensation			Oui	Oui	Oui	Oui	Oui
Chaudière basse température ⁽¹⁾			Non	Non	Non	Non	Non
Chaudière de type B1			Non	Non	Non	Non	Non
Dispositif de chauffage des locaux par cogénération			Non	Non	Non	Non	Non
Dispositif de chauffage mixte			Non	Oui	Oui	Oui	Oui
Puissance calorifique nominale	<i>Prated</i>	kW	24	20	24	20	24
Puissance calorifique utile à la puissance calorifique nominale et en mode haute température ⁽²⁾	<i>P4</i>	kW	24	20	24	20	24
Puissance calorifique utile à 30 % de la puissance calorifique nominale et en mode basse température ⁽¹⁾	<i>P1</i>	kW	8,1	6,8	8,1	6,8	8,1
Chauffage des locaux – Efficacité énergétique saisonnière	<i>ηs</i>	%	94	94	94	94	94
Rendement utile à la puissance calorifique nominale et en mode haute température ⁽²⁾	<i>η4</i>	%	87,9	88,0	88,1	88,0	88,1
Rendement utile à 30 % de la puissance calorifique nominale et en mode basse température ⁽¹⁾	<i>η1</i>	%	98,8	99,4	99,0	99,4	99,0
Consommation d'électricité auxiliaire							
Pleine charge	<i>elmax</i>	kW	0,033	0,025	0,028	0,025	0,028
Charge partielle	<i>elmin</i>	kW	0,011	0,011	0,011	0,011	0,011
Mode veille	<i>PSB</i>	kW	0,004	0,004	0,004	0,004	0,004
Autres éléments							

De Dietrich – MPX2			MPX2			MPX2 COMPACT	
			24	29 MI	35 MI	29 MI	35 MI
Pertes thermiques en veille	<i>Pstby</i>	kW	0,035	0,035	0,035	0,035	0,035
Consommation d'électricité du brûleur d'allumage	<i>Pign</i>	kW	-	-	-	-	-
Consommation annuelle d'énergie	<i>QHE</i>	GJ	74	61	74	61	74
Niveau de puissance acoustique, à l'intérieur	<i>LWA</i>	dB	50	48	48	48	48
Émissions d'oxydes d'azote	NOx	mg/kWh	21	14	21	14	21
Paramètres eau chaude sanitaire							
Profil de soutirage déclaré			–	XL	XL	XL	XL
Consommation journalière d'électricité	<i>Qelec</i>	kWh	-	0,138	0,135	0,138	0,135
Consommation annuelle d'électricité	<i>AEC</i>	kWh	-	30	30	30	30
Chauffage de l'eau – Efficacité énergétique	<i>ηwh</i>	%	-	89	87	89	87
Consommation journalière de combustible	<i>Qfuel</i>	kWh	-	21,75	22,26	21,75	22,26
Consommation annuelle de combustible	<i>AFC</i>	GJ	-	17	17	17	17
<p>(1) Basse température : température de retour (à l'entrée de la chaudière) pour les chaudières à condensation 30 °C, pour les chaudières à basse température 37 °C et pour d'autres dispositifs de chauffage 50 °C.</p> <p>(2) Le mode haute température correspond à une température de retour de 60 °C à l'entrée de la chaudière et à une température de départ de 80 °C à la sortie de la chaudière.</p>							

Tab.3 Généralités

De Dietrich – MPX2		MPX2			MPX2 COMPACT	
		24	29 MI	35 MI	29 MI	35 MI
Puissance enfournée nominale (Qn) pour eau chaude sanitaire	kW	24,7	30,0	36	30,0	36
Débit calorifique nominal (Qn) avec ballon d'eau chaude sanitaire	kW	-	-	-	-	-
Débit calorifique nominal (Qn) pour chauffage	kW	24,7	20,6	24,7	20,6	24,7
Débit calorifique réduit (Qn) 80/60 °C	kW	3,1	3,8	4,5	3,8	4,5
Puissance calorifique nominale (Pn) pour eau chaude sanitaire	kW	24,0	29,0	35,0	29,0	35,0
Puissance calorifique nominale (Pn) avec ballon d'eau chaude sanitaire	kW	-	-	-	-	-
Puissance calorifique nominale (Pn) 80/60 °C pour chauffage	kW	24	20	24	20	24
Puissance calorifique nominale (Pn) 80/60 °C Paramètres d'usine appliqués au chauffage	kW	24	20	24	20	24
Puissance calorifique nominale (Pn) 50/30 °C pour chauffage	kW	26,1	26,1	26,1	26,1	26,1
Puissance calorifique réduite (Pn) 80/60 °C	kW	3	3,6	4,4	3,6	4,4

De Dietrich – MPX2		MPX2			MPX2 COMPACT	
		24	29 MI	35 MI	29 MI	35 MI
Puissance calorifique réduite (Pn) 50/30 °C	kW	3,3	4,0	4,8	4,0	4,8
Rendement nominal 50/30 °C (Hi)	%	105,8	105,8	105,8	105,8	105,8

Tab.4 Caractéristiques du circuit chauffage

De Dietrich – MPX2		MPX2			MPX2 COMPACT	
		24	29 MI	35 MI	29 MI	35 MI
Pression maximale	bar	3	3	3	3	3
Pression minimale	bar	0,5	0,5	0,5	0,5	0,5
Plage de température du circuit de chauffage	°C	25÷80	25÷80	25÷80	25÷80	25÷80
Capacité en eau du vase d'expansion	l	10	10	10	8	8

Tab.5 Caractéristiques du circuit d'eau sanitaire

De Dietrich – MPX2		MPX2			MPX2 COMPACT	
		24	29 MI	35 MI	29 MI	35 MI
Pression maximale	bar	—	8,0	8,0	8,0	8,0
Pression dynamique minimale	bar	—	0,15	0,15	0,15	0,15
Débit d'eau minimum	l/min	—	2,0	2,0	2,0	2,0
Débit spécifique (D)	l/min	—	13,9	16,7	13,9	16,7
Plage de température du circuit d'eau sanitaire	°C	—	35÷65	35÷65	35÷65	35÷65
Production d'eau sanitaire avec $\Delta T = 25$ °C	l/min	—	16,6	20,1	16,6	20,1
Production d'eau sanitaire avec $\Delta T = 35$ °C	l/min	—	11,9	14,3	11,9	14,3
Production d'eau sanitaire avec $\Delta T = 50$ °C	l/min	—	8,3	10,0	8,3	10,0

Tab.6 Caractéristiques de combustion

De Dietrich – MPX2		MPX2			MPX2 COMPACT	
		24	29 MI	35 MI	29 MI	35 MI
Consommation de gaz G20 (Qmax)	m ³ /h	2,61	3,17	3,81	3,17	3,81
Consommation de gaz G20 (Qmax) avec ballon d'eau chaude sanitaire	m ³ /h	2,61	—	-	-	—
Consommation de gaz G20 (Qmin)	m ³ /h	0,33	0,40	0,48	0,40	0,48
Consommation de gaz G25 (Qmax)	m ³ /h	3,04	3,69	4,43	3,69	4,43
Consommation de gaz G25 (Qmax) avec ballon d'eau chaude sanitaire	m ³ /h	3,04	—	-	-	—
Consommation de gaz G25 (Qmin)	m ³ /h	0,38	0,47	0,55	0,47	0,55
Consommation de gaz propane G31 (Qmax)	kg/h	1,92	2,33	2,79	2,33	2,79

De Dietrich – MPX2		MPX2			MPX2 COMPACT	
		24	29 MI	35 MI	29 MI	35 MI
Consommation de gaz propane G31 (Qmax) avec ballon d'eau chaude sanitaire	kg/h	1,92	—	-	-	—
Consommation de gaz propane G31 (Qmin)	kg/h	0,24	0,29	0,35	0,29	0,35
Diamètre des conduits d'évacuation séparés	mm	80/80	80/80	80/80	80/80	80/80
Diamètre des conduits d'évacuation concentriques	mm	60/100	60/100	60/100	60/100	60/100
Débit massique des fumées (max)	kg/s	0,011	0,014	0,017	0,014	0,017
Débit massique des fumées (max) avec ballon d'eau chaude sanitaire	kg/s	-	-	-	-	-
Débit massique des fumées (min)	kg/s	0,001	0,002	0,002	0,002	0,002
Température des fumées	°C	80	80	80	80	80

Tab.7 Caractéristiques électriques

De Dietrich – MPX2		MPX2			MPX2 COMPACT	
		24	29 MI	35 MI	29 MI	35 MI
Tension d'alimentation	V	230	230	230	230	230
Fréquence de l'alimentation électrique	Hz	50	50	50	50	50
Puissance électrique nominale	W	76	91	98	91	98

Tab.8 Autres caractéristiques

De Dietrich – MPX2		MPX2			MPX2 COMPACT	
		24	29 MI	35 MI	29 MI	35 MI
Degré de protection contre l'humidité (EN 60529)	IP	X5D	X5D	X5D	X5D	X5D
Poids net vide/rempli d'eau	kg	31,5/32,5	31,5/32,5	32,0/34,0	28,2/31,7	29,2/32,7
Dimensions (hauteur/largeur/profondeur)	mm	763/450/334	763/450/334	763/450/334	700/395/285	700/395/285

3.2.1 Caractéristiques des sondes de température

Tab.9 Sonde de température extérieure (NTC1000 Beta 3730 470 kOhms à 25 °C)

Température [°C]	-20	-15	-10	-5	0	5	10	15	20	25	30
Résistance [Ω]	3897	2988	2312	1799	1411	1117	891	715	577	470	384

Tab.10 Sondes de température départ/retour du circuit de chauffage, ballon d'eau sanitaire et sonde d'eau sanitaire (NTC10K Beta 3977 10 KOhms à 25 °C)

Température [°C]	0	10	20	25	30	40	50	60	70	80	90
Résistance [Ω]	32505	19854	12483	9999	8060	5332	3608	2492	1754	1257	915

Tab.11 Sonde de température des fumées pour la protection de l'échangeur de chaleur (NTC20K Beta 3970 20 kOhm à 25 °C)

Température [°C]	0	10	20	25	30	40	50	60	70	80	90	100
Résistance [Ω]	66050	40030	25030	20000	16090	10610	7166	4943	3478	2492	1816	1344
----->	110	120	130	140	150	160	170	180	190	-	-	-
----->	1009	768	592	461	364	290	233	189	155	-	-	-

3.3 Dimensions et raccordements

Fig.1 Dimensions et raccordements

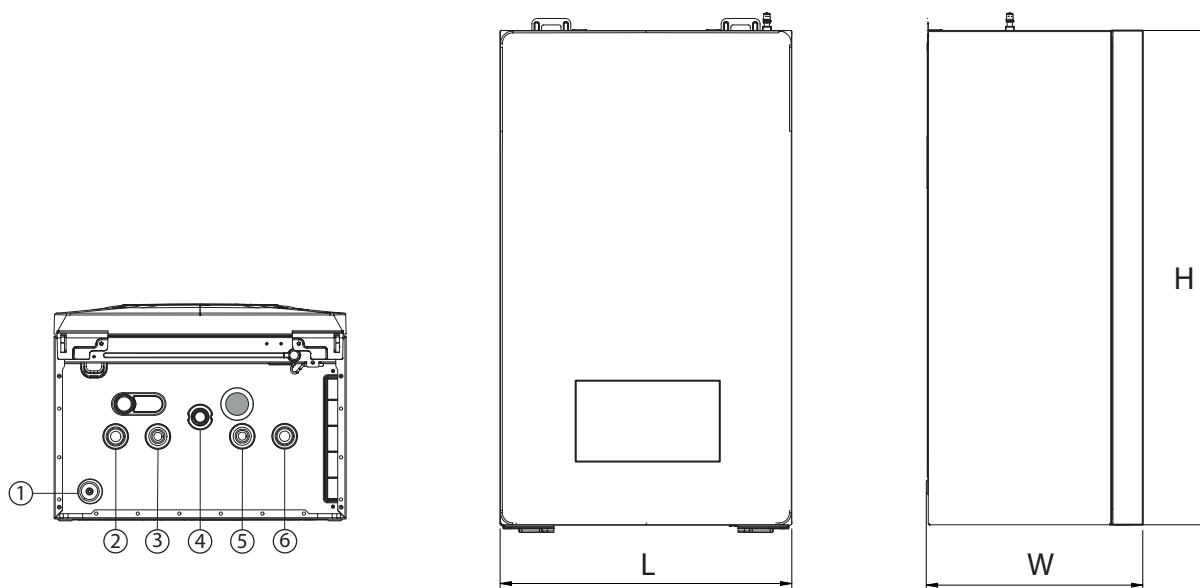

BO-7726550-3

- 1 Sortie de condensats/soupape de sécurité
- 2 Départ circuit de chauffage (3/4")
- 3 Sortie d'ECS (1/2")/Départ préparateur d'eau chaude sanitaire (3/4")
- 4 Arrivée de gaz (3/4")
- 5 Entrée du circuit d'eau froide sanitaire (1/2")
- 6 Retour de chauffage (3/4")/ ballon ECS (3/4")

Dimensions de la chaudière MPX2(mm) H=763 L=450 P=334

Dimensions de la chaudière MPX2 COMPACT(mm) H=700 L=395 P=285

Fig.2 Gabarit sur papier du modèle Chauffage seulement MPX2

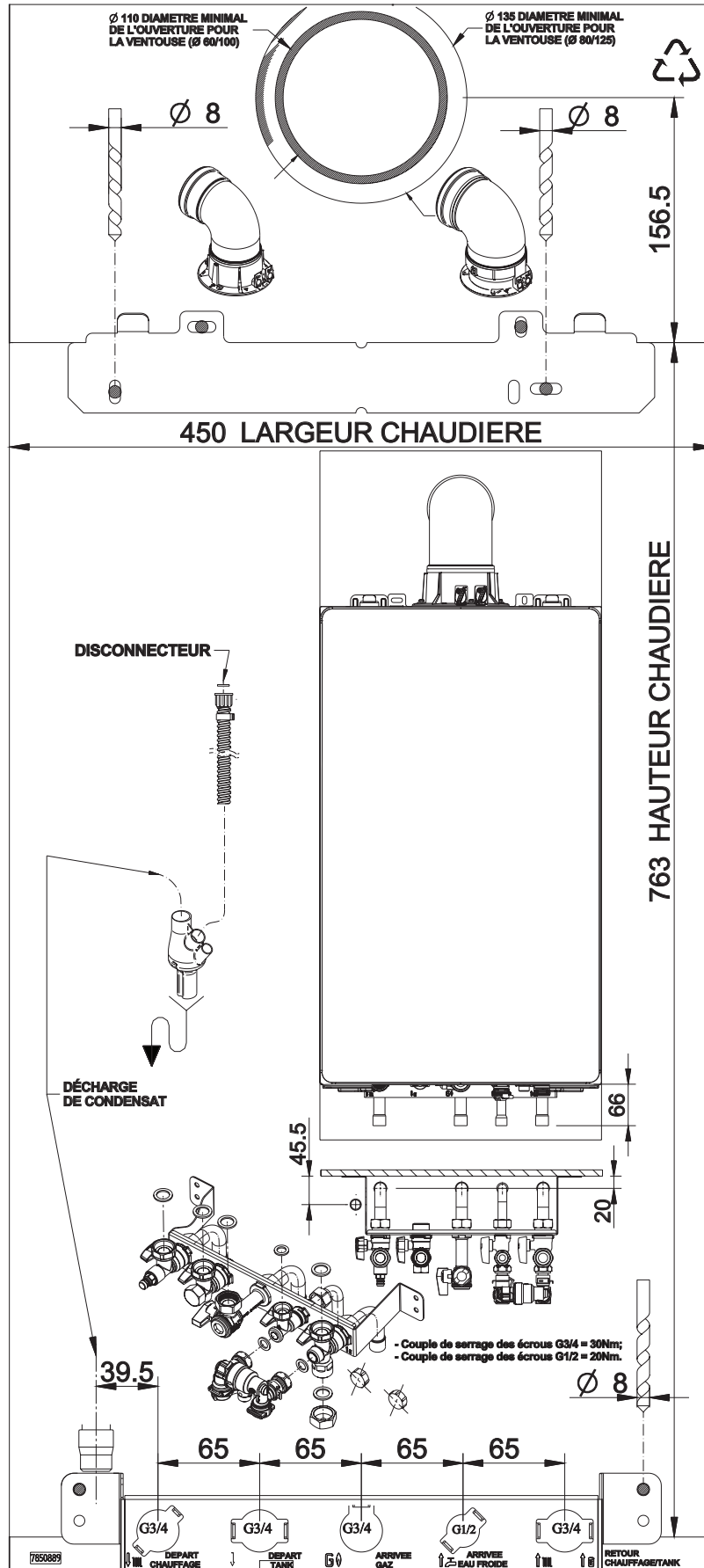

BO-7850889

Fig.3 Gabarit sur papier modèle mixte Chauffage + Eau chaude sanitaire MPX2

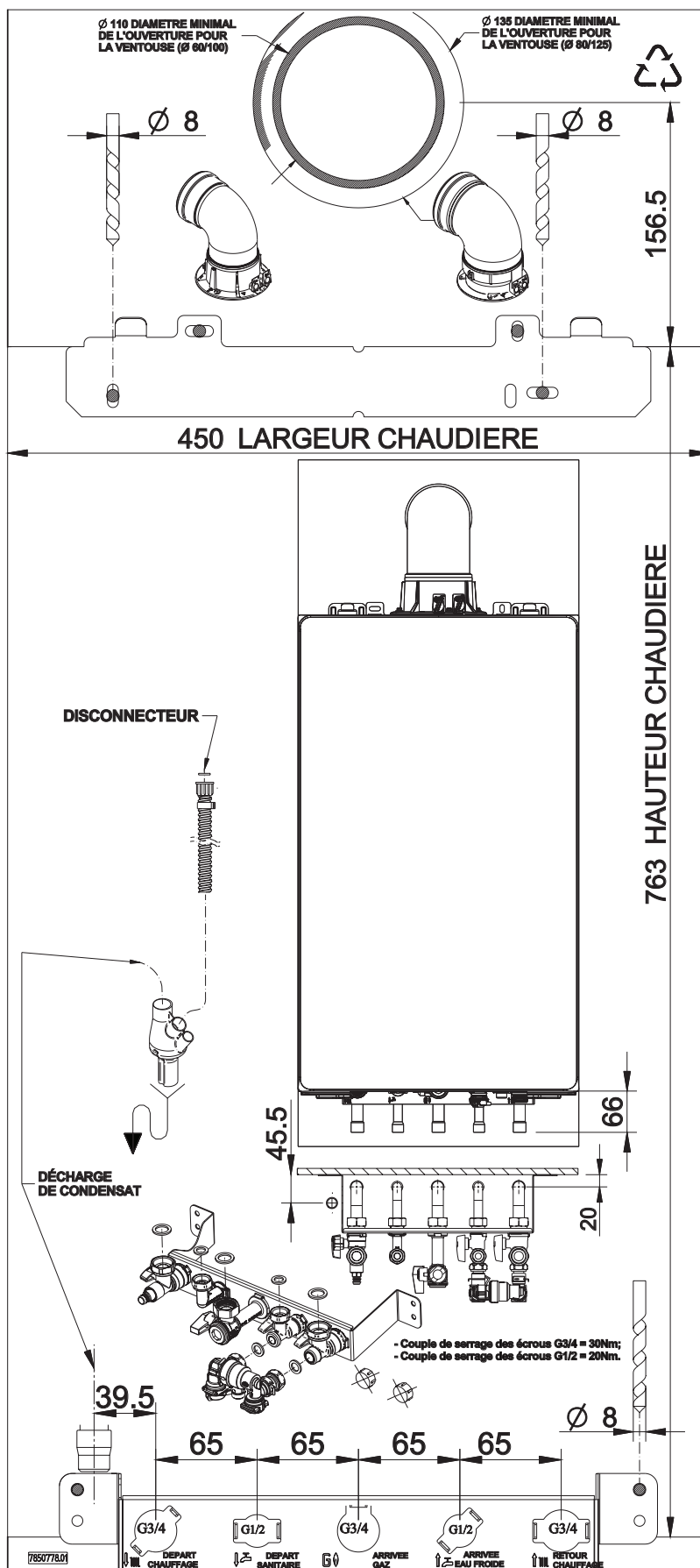

BO-7850778

Fig.4 Gabarit sur papier modèle mixte Chauffage + Eau chaude sanitaire MPX2 COMPACT

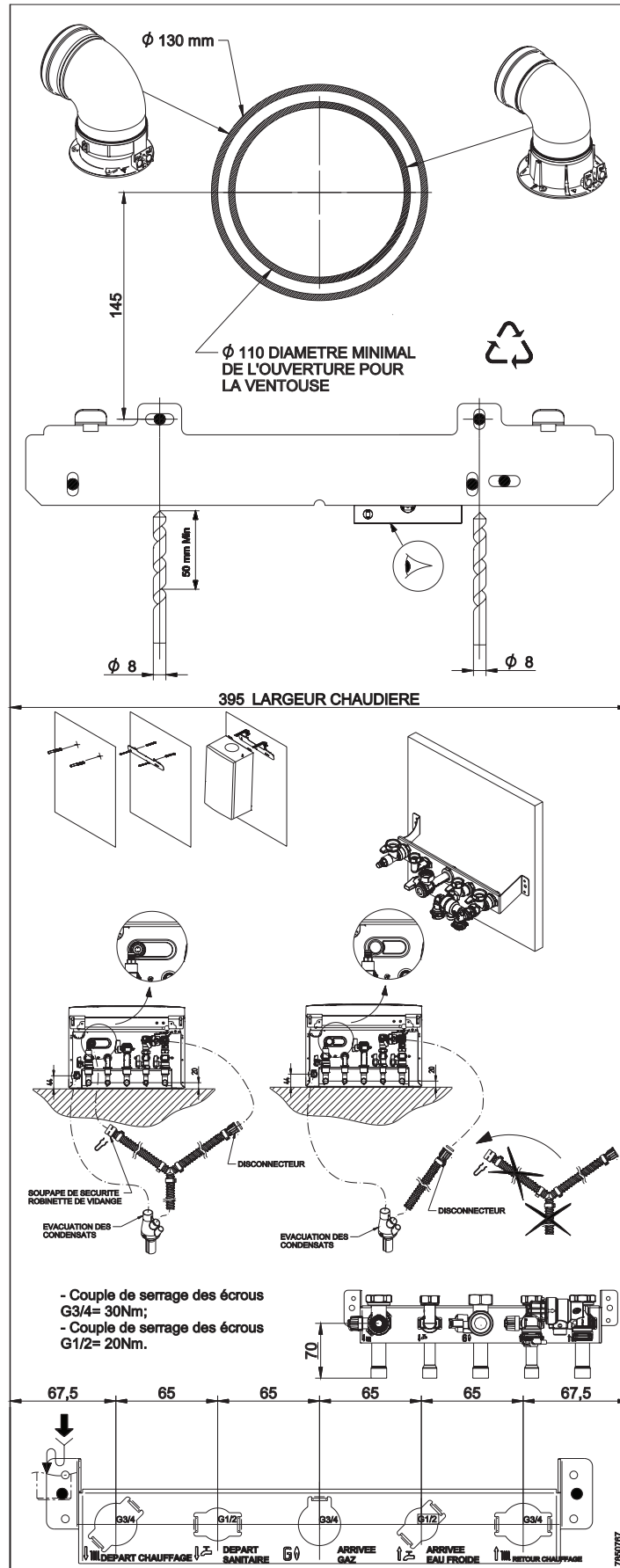

BO-7850767

3.4 Schéma électrique

Fig.5 Schéma de câblage électrique de la chaudière pour un modèle mixte chaudière+ECS

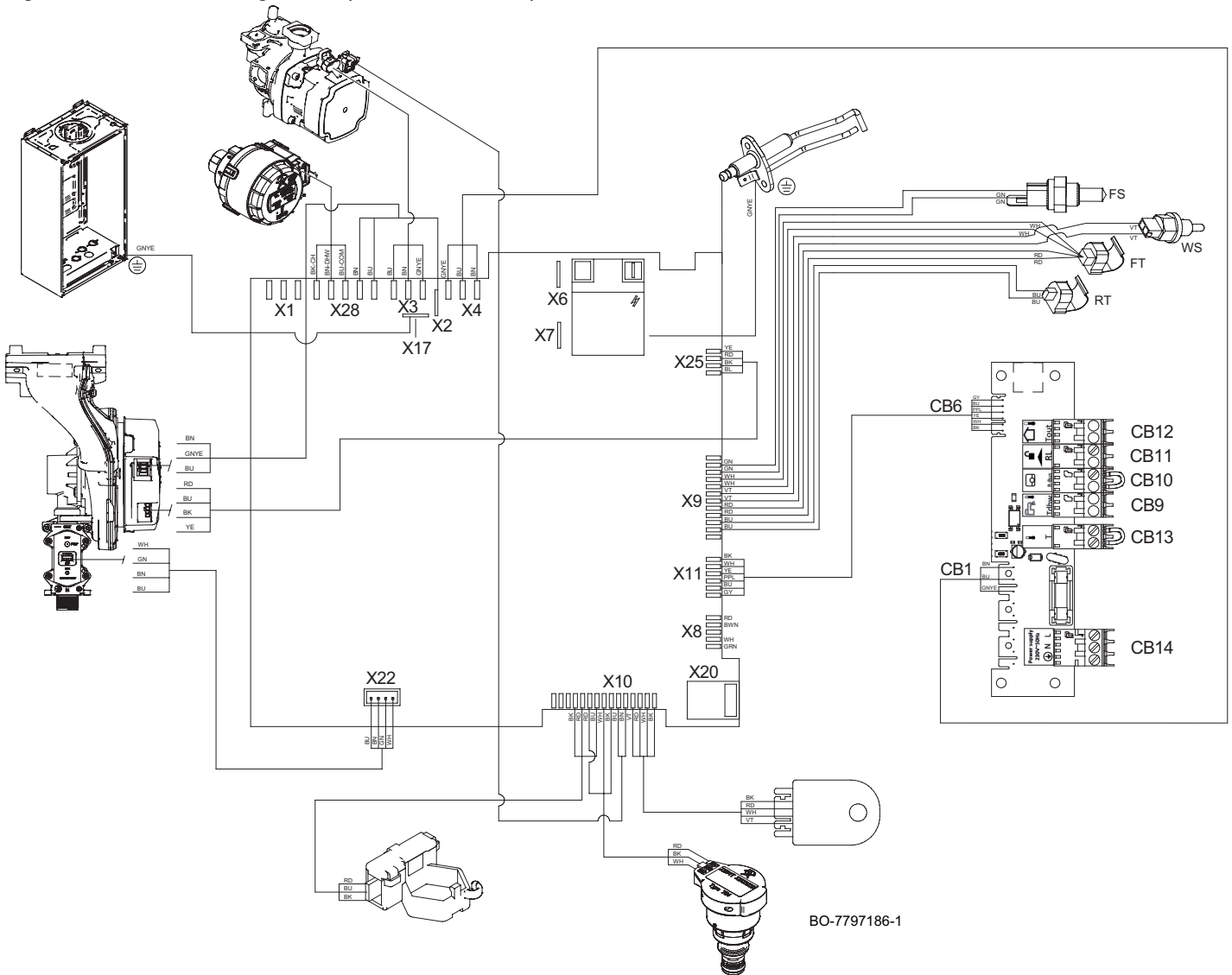

Tab.12 Raccordements électriques

X1	Prédisposition pour le chargement automatique du circuit (accessoire)
X3	Alimentation de la pompe (P)
X-4 CB14	Alimentation électrique : L : Phase 230 V - 50 Hz N : Neutre ⊕ : Connecteur de mise à la terre
X6 - X7	⊕ : Mise à la terre
X8	Connexion CAN
X9	Sondes : • Température de retour (RT) • Température de départ (DFT) • Température des fumées (FS) • Température ECS (WS)
X10	Sondes : • Débitmètre d'eau chaude sanitaire ECS (HS) – Uniquement pour un modèle mixte chauffage + ECS • Sonde de pression d'eau (WPS) • Signal PWM de la pompe (POMPE PWM)
X11 CB12	Sonde de température extérieure (OS)

X11 CB11	Bloc chaudière RL (contact normalement ouvert)
X11 CB10	Thermostat d'ambiance : Open Therm (OT), R-bus ou thermostat d'ambiance 24 V (RT)
X11 CB9	Sonde de ballon externe (TS) / Entrée ECS
X11 CB13	Raccordement du thermostat de sécurité (TSP) pour plancher chauffant (retirer le cavalier avant de raccorder le thermostat)
X17 - X2	⊕ : Mise à la terre
X20	Connexion de l'interface de SERVICE
X22	Connexion du bloc gaz (GV)
X25	Signal PWM du ventilateur (PWM FAN)
X28	Alimentation électrique : <ul style="list-style-type: none"> • Vanne 3 voies (DV) • Ventilateur (FAN)
F1	Fusible : 1,6 A, 5x20 mm, 250 Vac, T
SPK	Électrode d'allumage/de détection

Tab.13 Codes de couleur de câble

BK	Noir
BN	Marron
BU	Bleu (et bleu clair)
GNYE	Vert/jaune
GY	Gris (ardoise)
RD	Rouge
WH	Blanc
YE	Jaune
GN	Vert
PPL	Violet

4 Description du produit

4.1 Description générale

Cette chaudière à condensation à gaz est conçue pour chauffer l'eau à une température inférieure au point d'ébullition à la pression atmosphérique. Elle doit être raccordée à une installation de chauffage et un système de distribution d'eau chaude sanitaire compatible avec ses performances et sa puissance nominale. Caractéristiques de cette chaudière :



- faibles émissions de polluants,
- chauffage à haut rendement,
- produits de la combustion évacués via un conduit concentrique ou double,
- tableau de commande en façade avec afficheur,
- légère et compacte.

4.2 Principe de fonctionnement

4.2.1 Schéma de principe

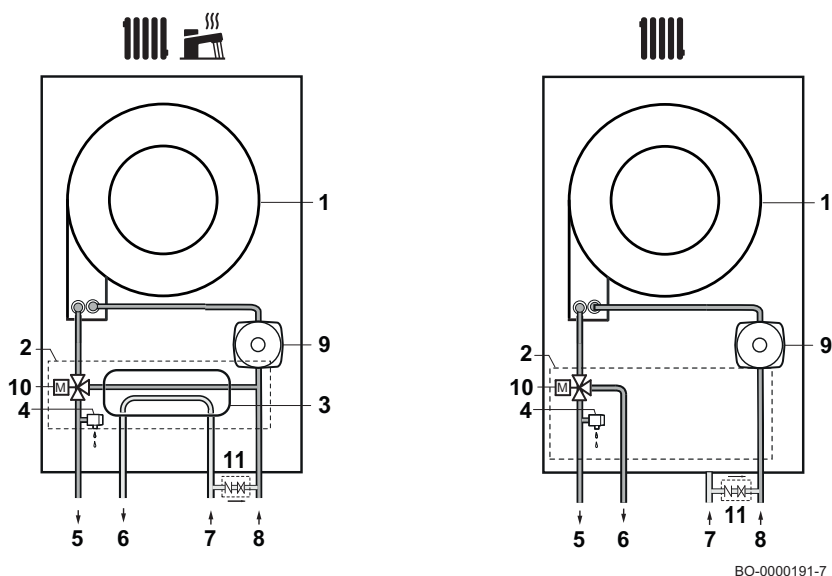
Fig.6 Schéma de principe



 Mixte : Chauffage + ECS
 Chauffage seul

1. Échangeur de chaleur (chauffage)
2. Hydrobloc
3. Échangeur thermique à plaques pour l'eau chaude sanitaire (Modèles mixtes Chauffage + ECS)
4. Soupape de sécurité
5. Départ chauffage
6. Sortie d'ECS / départ d'eau du préparateur d'eau chaude sanitaire (seulement sur modèle pré-équipé)
7. Entrée d'ECS / Retour du préparateur d'eau chaude sanitaire
8. Retour de chauffage / préparateur d'eau chaude sanitaire
9. Pompe (circuit de chauffage)
10. Vanne à 3 voies motorisée
11. Unité pour remplissage de l'installation avec disconnecteur hydraulique (accessoire)

4.3 Principaux composants

Fig.7 Schéma fonctionnel

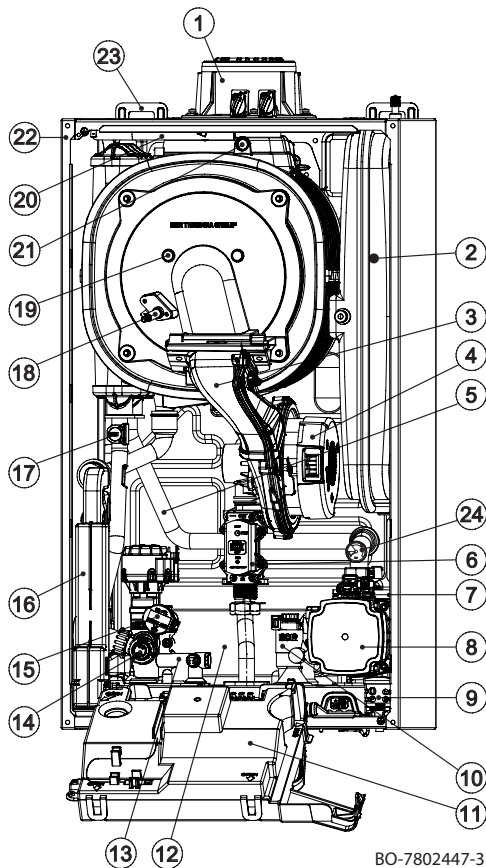

1. Conduit d'évacuation des fumées
2. Vase d'expansion
3. Conduite du collecteur air-gaz
4. Ventilateur (ensemble air-gaz)
5. Sonde de retour de chauffage
6. Bloc gaz
7. Vanne d'installation de chauffage et de bouche d'aération de pompe
8. Pompe
9. Passe-fil
10. Capteur de priorité d'eau chaude sanitaire
11. Tableau de commande avec afficheur et carte électronique de chaudière
12. Échangeur à plaques/tuyau de bypass pour l'eau chaude sanitaire
13. Vis de fixation de l'échangeur de chaleur à plaques pour l'eau chaude sanitaire
14. Soupape de sécurité (3 bar) et robinet de vidange d'eau de l'installation de chauffage.
15. Sonde de pression (circuit de chauffage)
16. Siphon
17. Sonde de départ d'eau du circuit de chauffage (°C)
18. Électrode d'allumage/de détection
19. Bride du brûleur
20. Raccord du tuyau d'écoulement des condensats vers l'évacuation
21. Sonde de température des fumées
22. Boîtier
23. Crochets pour le support mural
24. Manomètre

Fig.8 Chaudière en chauffage seul (pièce hydrobloc)

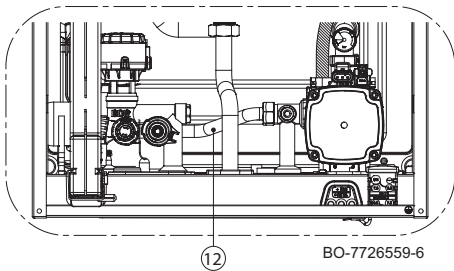

4.4 Description du tableau de commande

4.4.1 Description

Fig.9 Tableau de commande

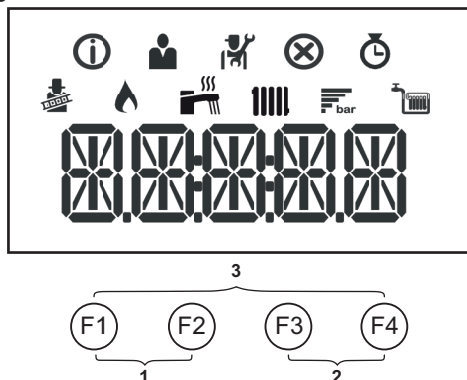

BO-0000243-D

Tab.14 TOUCHE DE CHAUFFAGE ET D'ECS

	<p>CHAUFFAGE : appuyer sur la touche F3 pour modifier la température de départ du système de chauffage (consigne de chauffage 25÷80 °C).</p> <ul style="list-style-type: none"> • appuyer sur la touche F2 pour réduire la température ; • appuyer sur la touche F3 pour augmenter la température ;
	<p>EAU CHAUDE SANITAIRE : appuyer sur la touche F2 pour modifier la température de l'eau chaude sanitaire (consigne de chauffage 35÷60 °C).</p> <ul style="list-style-type: none"> • appuyer sur la touche F2 pour réduire la température ; • appuyer sur la touche F3 pour augmenter la température ;

Fig.10 Configuration des touches

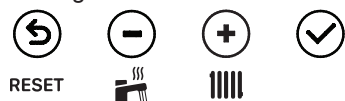

BO-0000336

Tab.15 TOUCHES

F1	Retour au menu précédent / Réinitialisation manuelle
F2	Régler la consigne de l'ECS
F3	Régler la consigne du CH
F4	Confirmation de la sélection ou de la valeur.
1	Touches du mode Ramoneur : Appuyer simultanément sur les touches F1 et F2
2	Touches de menu : Appuyer simultanément sur les touches F3 et F4
3	Touches du mode étalonnage : Appuyer simultanément sur les touches F1 et F4

4.4.2 Signification des symboles sur l'afficheur

Tab.16 Symboles sur l'afficheur

	Le mode Ramonage est activé (fonctionnement forcé à la puissance maximale ou minimale pour la mesure de O ₂ /CO ₂).
	Le brûleur est allumé.
	Affichage de la pression d'eau du système.
	La production d'ECS est activée. (*)
	Le fonctionnement en mode chauffage est activé. (*)
	Menu Informations : Afficher les différentes valeurs en cours.
	Menu Utilisateur : Les réglages de niveau utilisateur peuvent être configurés.
	Menu Installateur : Les réglages de niveau installateur peuvent être configurés.
	Menu Erreur : Les erreurs peuvent être affichées.
	Menu Compteur : Divers compteurs peuvent être affichés.
	Chargement et restauration automatique de la pression de l'installation. (**)



Important

(*) Lorsque le symbole clignote, une demande de chauffage est en cours.

**Important**

(**) Lorsque le symbole clignote, le cycle de remplissage du système est en cours. Si le symbole est allumé en continu, la fonction de remplissage est en attente.

4.5 Contenu du colis

La chaudière est livrée dans un colis comprenant :

- Une chaudière murale à gaz
- Un raccord pour l'évacuation des fumées
- Une notice d'installation et d'entretien
- Une notice d'utilisation

4.6 Accessoires et options

Tous les accessoires et les options sont disponibles en consultant la liste des prix De Dietrich.

5 Avant l'installation

5.1 Normes et règles d'installation

La chaudière doit être uniquement installée par un installateur qualifié conformément aux réglementations locales et nationales.

- Arrêté du 23 février 2018 modifiant l'arrêté du 27 avril 2009 :
Arrêté du 23 février 2018 relatif aux règles techniques et de sécurité applicables aux installations de gaz combustible des bâtiments d'habitation individuelle ou collective, y compris les parties communes.
- Arrêté du 1er juillet 2004 :
Règles Techniques et de Sécurité applicables au stockage de produits pétroliers dans les lieux non visés par la législation des installations classées ni la réglementation des établissements recevant du public.
- DTU P 45-204 :
Installations de gaz (anciennement DTU n° 61-1 - Installations de gaz - Avril 1982 + additif n° 1 Juillet 1984).
Pour les chaudières de puissance nominale entre 25 et 70 kW : dans le cas d'une amenée d'air directe, la section de l'aération obligatoire doit être d'une surface minimale de 70 cm².
- DTU 65-17 : installation de chauffage par radiateurs à eau chaude.
- Recueil de recommandations : installations de chauffage central à eau chaude – Cahier 3114 du Centre Scientifique et Technique du Bâtiment.
- Règlement Sanitaire Départemental (RSD).
- NF C15-100 : installations électriques à basse tension.
Pour les appareils raccordés au réseau électrique.

5.2 Conditions d'installation

**Avertissement**

Les présentes consignes techniques sont destinées aux installateurs.

- Arrêté du 23 février 2018 modifiant l'arrêté du 27 avril 2009 :
Arrêté du 23 février 2018 relatif aux règles techniques et de sécurité applicables aux installations de gaz combustible des bâtiments d'habitation individuelle ou collective, y compris les parties communes.
- DTU P 45-204 :
Installations de gaz (anciennement DTU n° 61-1 - Installations de gaz - Avril 1982 + additif n° 1 Juillet 1984).
Pour les chaudières de puissance nominale entre 25 et 70 kW : dans le cas d'une amenée d'air directe, la section de l'aération obligatoire doit être d'une surface minimale de 70 cm².
- Recueil de recommandations :
Installations de chauffage central à eau chaude - Cahier 3114 du Centre Scientifique et Technique du Bâtiment.
- Règlement Sanitaire Départemental
- Pour les appareils raccordés au réseau électrique :
Norme NF C15-100 - Installations électriques à basse tension

i Important**Etablissements recevant du public**

Règlement de sécurité contre l'incendie et la panique dans les établissements recevant du public.

Prescriptions générales :

- Articles GZ - Installations aux gaz combustibles et hydrocarbures liquéfiés.
- Articles CH - Chauffage, ventilation, réfrigération, conditionnement d'air et production de vapeur et d'eau chaude sanitaire.

Prescriptions particulières à chaque type d'établissements recevant du public (hôpitaux, magasins, etc.).

5.2.1 Alimentation

Tension d'alimentation	230 V ~ / 50 Hz
------------------------	-----------------

**Attention**

Respecter les polarités indiquées sur les bornes : phase (L), neutre (N) et terre (\perp).

5.2.2 Traitement de l'eau

Dans de nombreux cas, il suffit de replir la chaudière et l'installation de chauffage avec de l'eau normale du réseau, sans qu'un quelconque traitement soit nécessaire. Pour éviter tout éventuel problème avec la chaudière et son utilisation, vérifier la composition de l'eau à l'aide des valeurs du tableau ci-dessous.

**Attention**

Ne pas ajouter de produits chimiques à l'eau de chauffage central sans avoir consulté un professionnel du traitement de l'eau. Par exemple : antigel, adoucisseurs d'eau, agents pour augmenter ou réduire le pH, additifs chimiques et/ou inhibiteurs. Ceux-ci peuvent provoquer des défauts sur la chaudière et endommager notamment l'échangeur thermique.

**Important**

Toujours purger méticuleusement une installation neuve ou existante de chauffage central avant d'y raccorder une nouvelle chaudière. Cette opération est fondamentale. La purge contribue à éliminer les résidus de la procédure d'installation (scories de soudage, produits de fixation, etc.) et les dépôts de crasse (vase, boue, etc.). Elle favorise également le transfert thermique à l'intérieur du système et réduit la consommation d'énergie. Utiliser un produit spécial pour purger l'installation si nécessaire. Le fabricant du produit doit confirmer que le produit convient à une utilisation avec tous les matériaux utilisés dans le circuit de chauffage central.

Purger l'installation section par section. Éviter les complications en vérifiant que chaque section présente une circulation adéquate. Une attention spéciale doit également être apportée aux "points aveugles", où le débit est réduit et où la saleté peut s'accumuler. Les points ci-dessus sont d'autant plus importants que des produits chimiques sont utilisés pour purger le circuit. En effet, des résidus chimiques risqueraient d'affecter négativement l'installation. Le processus de purge doit être réalisé par un professionnel et avec le plus grand soin. Lorsque l'installation de chauffage central a été nettoyée et purgée, elle peut être remplie.

Tab.17 Qualité de l'eau de chauffage

Qualité	Unité	Puissance totale de l'installation ≤ 70 kW
Degré d'acidité	pH	7,0 - 9,0
Conductivité à 25 °C	μS/cm	10 - 500
Chlorures	mg/litre	≤ 50
Fer	mg/litre	< 0,5
Cuivre	mg/litre	< 0,1

Tab.18 Dureté de l'eau de chauffage

Dureté	Unité	Puissance totale de l'installation ≤ 70 kW
Dureté totale de l'eau dans l'installation jusqu'à la restauration annuelle égale à un maximum de 5 % de la capacité de l'installation	°F	5 - 15
	°dH	2,8 - 8,4
	mmol/litre	0,5 - 1,5

Outre la qualité de l'eau, le circuit joue un rôle important. Si des matériaux sensibles à la diffusion de l'oxygène sont utilisés (comme certaines bobines pour plancher chauffant), une quantité élevée d'oxygène peut pénétrer dans l'eau de chauffage. Cette situation doit toujours être évitée.

Même lorsque l'installation est régulièrement remplie avec de l'eau du réseau, de l'oxygène et d'autres composants (y compris du calcaire) peuvent pénétrer dans l'eau de chauffage. C'est pourquoi il faut éviter de remplir le circuit de façon incontrôlée. C'est pourquoi un compteur d'eau est nécessaire ainsi qu'un journal pour en enregistrer les lectures.



Important

Les appoints annuels ne doivent pas dépasser 5 % de la capacité du circuit. Ne jamais utiliser de l'eau déminéralisée à 100 % ou stérilisée pour faire l'appoint de l'installation sans tamponnage du pH. L'eau à l'intérieur de l'installation de chauffage deviendrait corrosive et pourrait endommager gravement divers composants, notamment l'échangeur thermique. Dans les chaudières en cascade, la chaudière dont la dureté d'eau admise est la plus faible dans le tableau détermine la dureté de l'eau pour toute l'installation.



Voir aussi

Dépose de l'échangeur eau-eau, page 83

Procédure périodique de contrôle et d'entretien, page 78

5.3 Pompe de circulation

Le système utilise une pompe modulante à hauteur manométrique élevée adaptée à tout type de système de chauffage à conduit simple ou double. La vanne du purgeur automatique incorporé dans la pompe permet une purge rapide de l'installation de chauffage.

Fonctionnement de la pompe en mode ECS —> fixe à 100 %.

Pour éviter des bruits d'écoulement, accorder une attention particulière à la conception hydraulique de l'installation de chauffage.

Fig.11 Graphique de la hauteur manométrique résiduelle de la pompe pour le modèle de chaudière 24

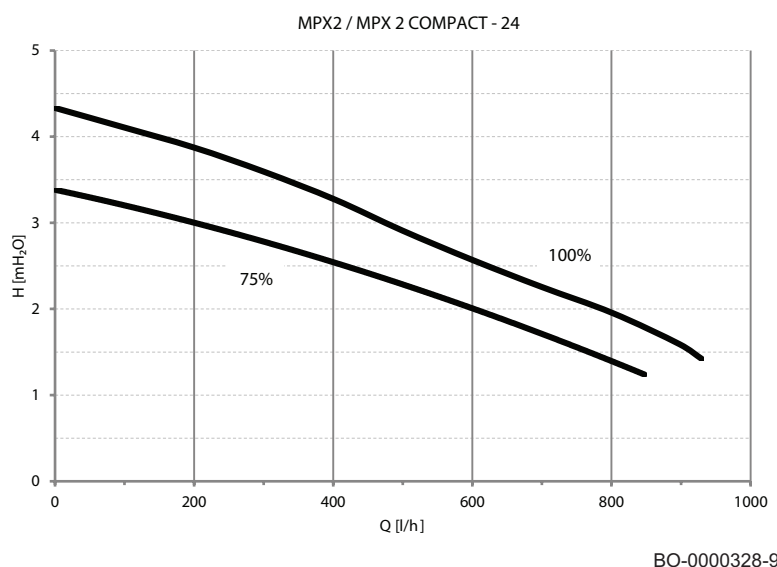
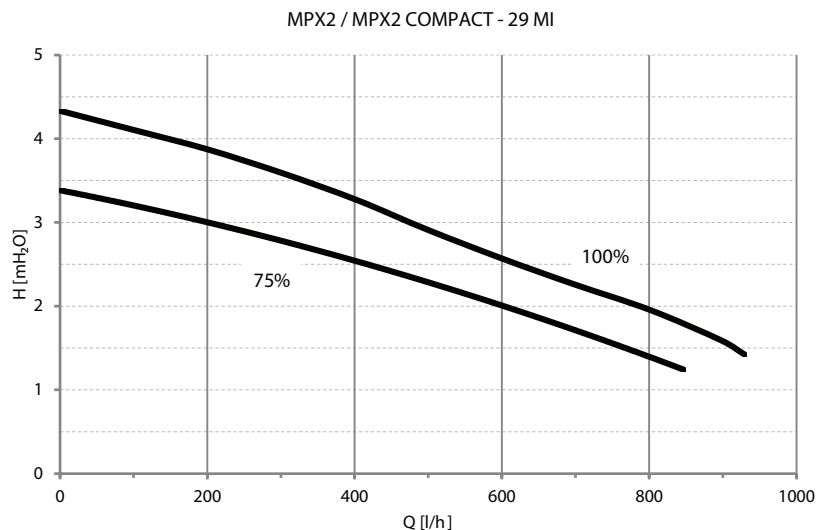
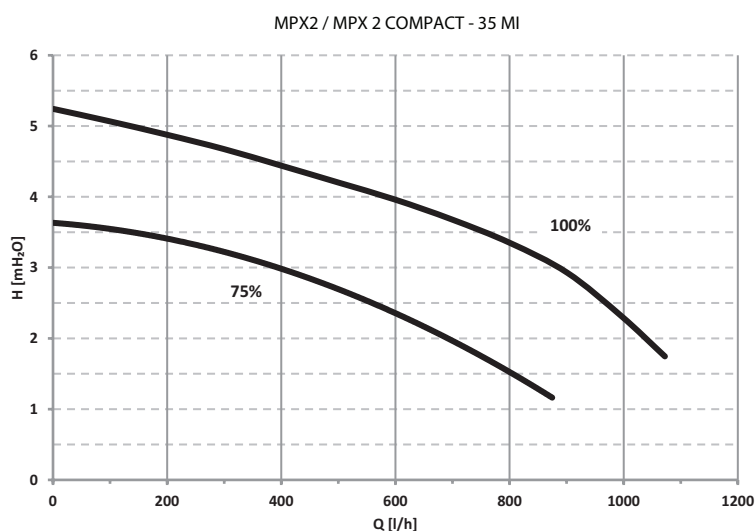

Fig.12 Graphique de la hauteur manométrique résiduelle de la pompe pour le modèle de chaudière 29 MI



BO-0000328-15

Fig.13 Graphique de la hauteur manométrique résiduelle de la pompe pour le modèle de chaudière 35 MI



BO-0000328-14

Tab.19 Description du graphique

Q	Débit
H	Hauteur manométrique résiduelle
PP018	Valeur de modulation minimum en mode chauffage.
100 %	Valeur maximum en mode chauffage

5.4 Choix de l'emplacement

5.4.1 Choix de l'emplacement



Important

Afin de simplifier l'installation et le retrait du conduit d'évacuation des fumées de la chaudière, il est recommandé d'observer les dimensions indiquées sur la figure (exprimées en mm) en fonction du type de raccord utilisé (A, B, C).

Avant d'installer la chaudière, identifier la position idéale pour le montage en tenant compte :

- des normes,
- des dimensions générales de l'appareil,
- de la position des ouvertures pour l'évacuation des gaz de combustion et/ou des raccords d'arrivée d'air ;
- que la chaudière doit être installée sur un mur solide capable de supporter le poids de l'appareil lorsqu'il est rempli d'eau et intégralement équipé de tous les accessoires ;

- que la chaudière doit être installée sur un mur plan (pente maximale autorisée : 1,5°).

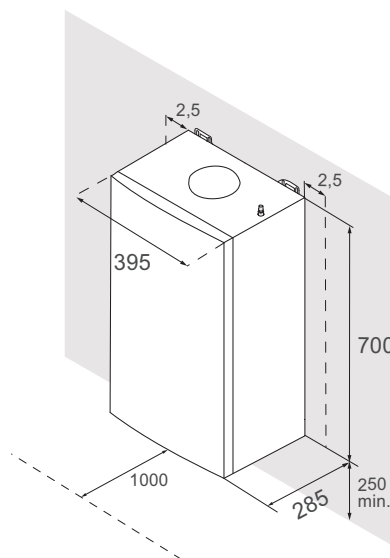
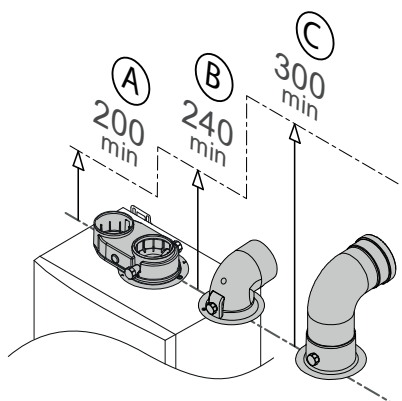

BO-000229-1

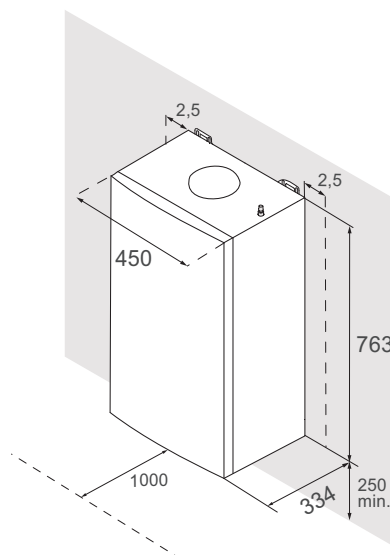
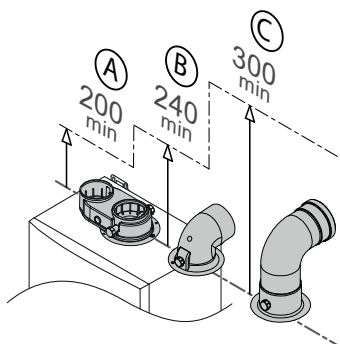

BO-000229



Attention

Ne pas installer la chaudière à un emplacement non couvert pour empêcher les intempéries d'endommager l'appareil.

5.4.2 Plaque signalétique et étiquette de maintenance de la chaudière

Fig.14 Emplacement de la plaque signalétique

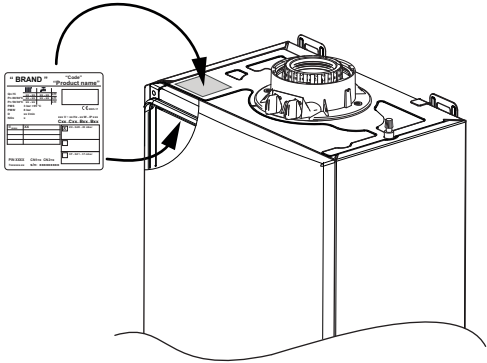

BO-0000143-1

Selon le marché prévu, la plaquette signalétique se trouve sur la partie supérieure extérieure ou sur la partie supérieure intérieure de la chaudière, comme indiqué dans l'image ci-contre.

La plaquette signalétique fournit des informations importantes au sujet de l'appareil comme le montre l'exemple suivant.

Fig.15 Plaque signalétique

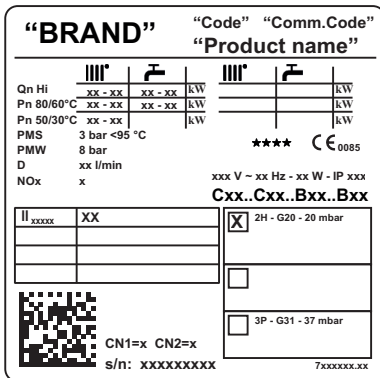

BO-0000010

Tab.20 Description de la plaque signalétique

"BRAND"	Marque de commerce
"Code"	Code du produit
"Comm.Code"	Code commercial du produit.
"Product name"	Nom du modèle
Qn Hi	Puissance nominale (pouvoir calorifique inférieur)
Pn	Puissance nominale effective (80 °C au départ, 60 °C au retour)
PMS	Pression maximale du circuit de chauffage (bar)
PMW	Pression maximale du circuit d'eau sanitaire (bar)
D	Débit spécifique (l/min)
NOx	Classe NOx
IP	Degré de protection
V-Hz-W	Alimentation électrique et puissance de sortie
Bxx/Cxx	type de fumées.
XX _{xxxxx}	Catégorie de gaz utilisée (en fonction du pays d'utilisation)
CN1/CN2	Paramètres usine
s/n	Numéro de série



Important

En cas de changement de gaz (destiné à ce modèle de chaudière), mettre à jour la plaquette signalétique à l'aide d'un marqueur permanent.

Fig.16 Étiquette de maintenance

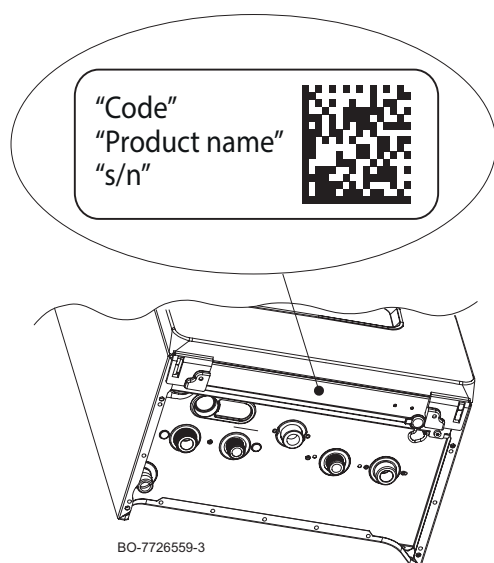

Tab.21 Description de l'étiquette de maintenance

"Code"	Code du produit
"Product name"	Nom du modèle
"s/n"	Numéro de série

5.5 Transport

Transporter le colis à l'horizontale à l'aide d'un chariot adéquat. La chaudière peut être transportée à la verticale à l'aide d'un diable, uniquement sur de courtes distances.



Avertissement

Le déplacement de la chaudière nécessite deux personnes.

5.6 Déballage/préparation



Attention

Ne pas tenir l'appareil par le siphon du tuyau d'écoulement situé sous la chaudière pour en retirer l'emballage ou pour le soulever.

Suivre la procédure décrite ci-dessous pour déballer la chaudière :

- Ôter les accessoires **(1)**, prendre le crochet de fixation de la chaudière et le fixer au mur ;
- Ôter le polystyrène en le faisant glisser vers le haut **(2)** ;
- Ôter le carton en le faisant glisser vers le haut **(3)** ;
- Ôter le morceau de polystyrène pré-percé au-dessous **(4)** ;
- **LEVER** la chaudière par les points de préhension « **a** » et « **b** » **(5)** ;
- Accrocher la chaudière au crochet fixé au mur **(5)** ;
- Ôter le polystyrène en le faisant glisser vers le bas **(6)** ;

**Danger**

Les éléments d'emballage (sacs en plastique, polystyrène, etc.) ne doivent pas être laissés à la portée des enfants, car ils représentent une source de danger potentiel.

Fig.17 Procédure de déballage

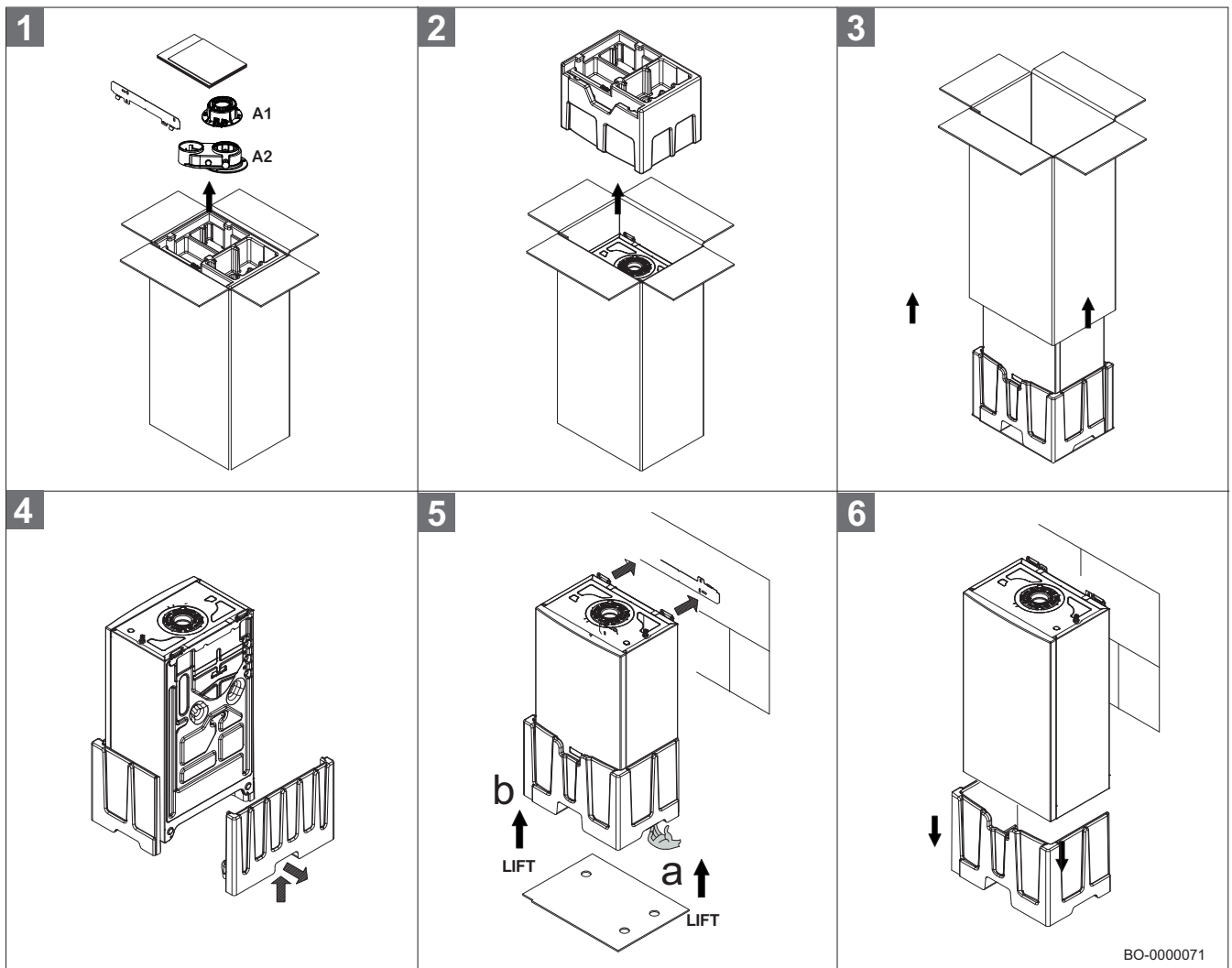
**Important**

L'adaptateur pour fumées qui se trouve dans l'emballage (A1 - A2) dépend du marché cible.

6 Installation

6.1 Généralités

L'installation doit être réalisée suivant la réglementation en vigueur, les règles de l'art et les recommandations contenues dans la présente notice.

6.2 Préparation

Une fois défini l'emplacement exact de la chaudière, fixer le gabarit au mur.

Installer le produit en commençant par le positionnement des raccords hydrauliques et de gaz. Veiller à ce que l'arrière de la chaudière (dos) soit le plus possible parallèle au mur (sinon, augmenter l'épaisseur de la zone la plus courte). En cas de systèmes préexistants ou de remplacement de systèmes préexistants, outre les indications ci-dessus, il est recommandé de préparer un filtre magnétique, au niveau du retour de la chaudière pour recueillir les éventuels dépôts et débris, y compris ceux qui peuvent être présents après le nettoyage du système ou lors de la remise en service après une longue période d'arrêt.

Lorsque la chaudière est fixée au mur, raccorder les conduits d'évacuation et d'aspiration. Raccorder le siphon à un puits de drainage, en assurant une pente continue. Les sections horizontales doivent être évitées.



Danger

Il est interdit de stocker, même temporairement, des produits et matières inflammables dans la chaufferie ou à proximité de la chaudière.



Attention

La chaudière doit être installée dans un local à l'abri du gel. Prévoir à proximité de la chaudière un raccordement aux eaux usées pour l'évacuation des condensats. Si l'appareil est installé dans un environnement où la température ambiante est inférieure à 0 °C, prendre les mesures nécessaires pour éviter la formation de glace dans le siphon et la sortie d'évacuation des condensats.

6.2.1 Installation murale



Attention

Couvrir la chaudière lors du perçage d'un trou dans le mur afin de la protéger de la poussière.

Lorsque la position exacte sur le mur a été définie, procéder comme suit pour installer la chaudière :

1. Déterminer l'emplacement des deux trous de fixation à percer dans le mur, en vérifiant qu'ils sont de niveau.
2. Percer dans la paroi sur une profondeur d'au moins 50 mm, avec un foret Ø 8 mm (1).
3. Placer les chevilles de Ø 8 mm, puis fixer le rail de montage au mur à l'aide de vis de Ø 6 mm et des rondelles correspondantes (2).
4. Lever la chaudière (deux personnes sont nécessaires) et l'aligner avec les crochets du rail de montage (3).
5. Vérifier que la chaudière est placée à la verticale et que l'écart n'excède pas 15 mm, comme illustré sur la figure (4).

Fig.18 Installation murale

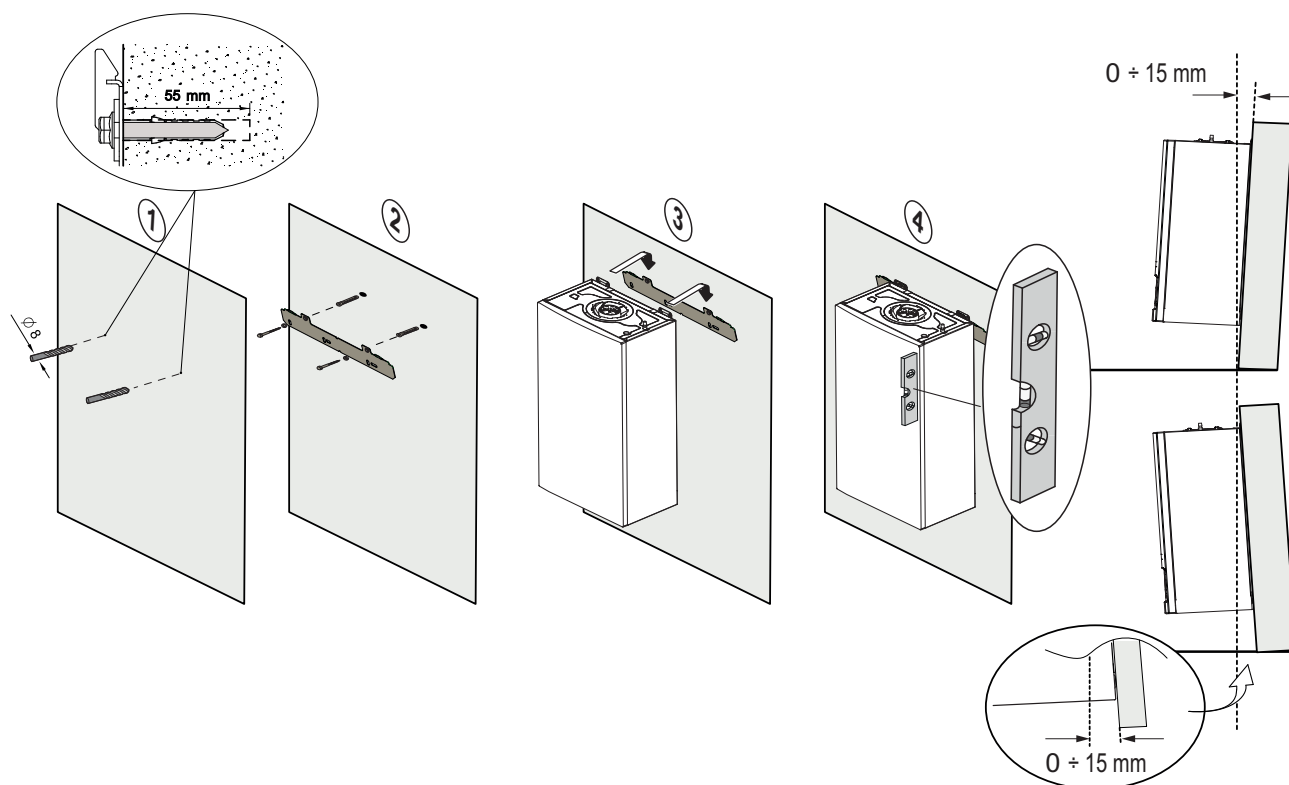

BO_0000051-3

6.2.2 Installer la sonde extérieure (accessoire disponible sur commande)

Il est important de choisir un emplacement qui permette à la sonde extérieure de mesurer correctement et efficacement les températures extérieures.

Fig.19 Emplacements recommandés A

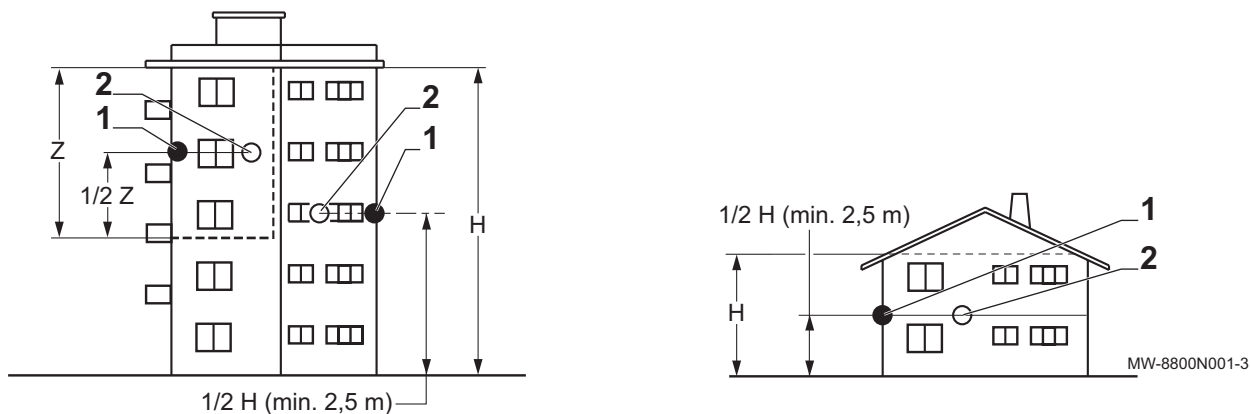

- 1 Emplacement optimal
 2 Emplacement possible
 h Hauteur habitée et contrôlée par la sonde
 Z Zone habitée et contrôlée par la sonde

Emplacements recommandés (A) :

- Sur une façade de la zone à chauffer, face au Nord.
- À mi-hauteur de la zone à chauffer.
- Protégés des rayonnements solaires directs.
- Facile d'accès.

Emplacements non recommandés (B) :

- Masqués par un élément du bâtiment (balcon, toiture, etc.)
- Près d'une source de chaleur perturbatrice (rayonnements solaires directs, cheminée, grille de ventilation, etc.)

Fig.20 Emplacements non recommandés B

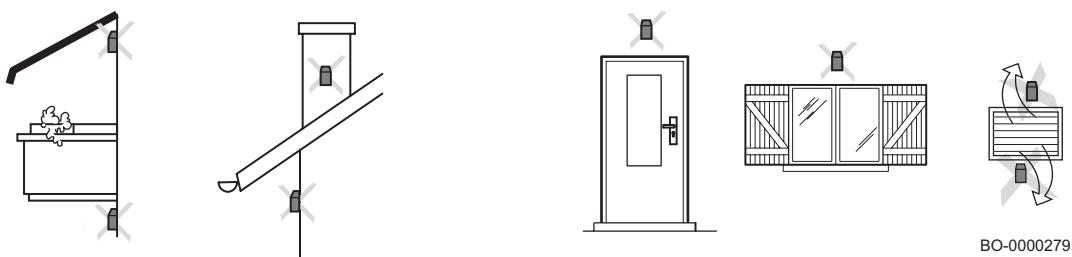

Attention

La sonde extérieure n'est pas incluse dans l'équipement, mais fournie séparément sous forme d'accessoire.



Voir aussi

Raccorder la sonde extérieure, page 50

6.3 Raccordements hydrauliques



Attention

Ne pas effectuer d'opérations de soudure directement sous l'appareil, car la base de la chaudière risquerait d'être endommagée. La chaleur pourrait aussi endommager le joint hydraulique des robinets. Souder et assembler les tuyaux avant d'installer la chaudière.



Attention

Serrer soigneusement les raccordements hydrauliques de la chaudière (couple de serrage maximal de 30 Nm).

6.3.1 Platine de raccordement

Fig.21 Description des composants sur la platine de raccordement

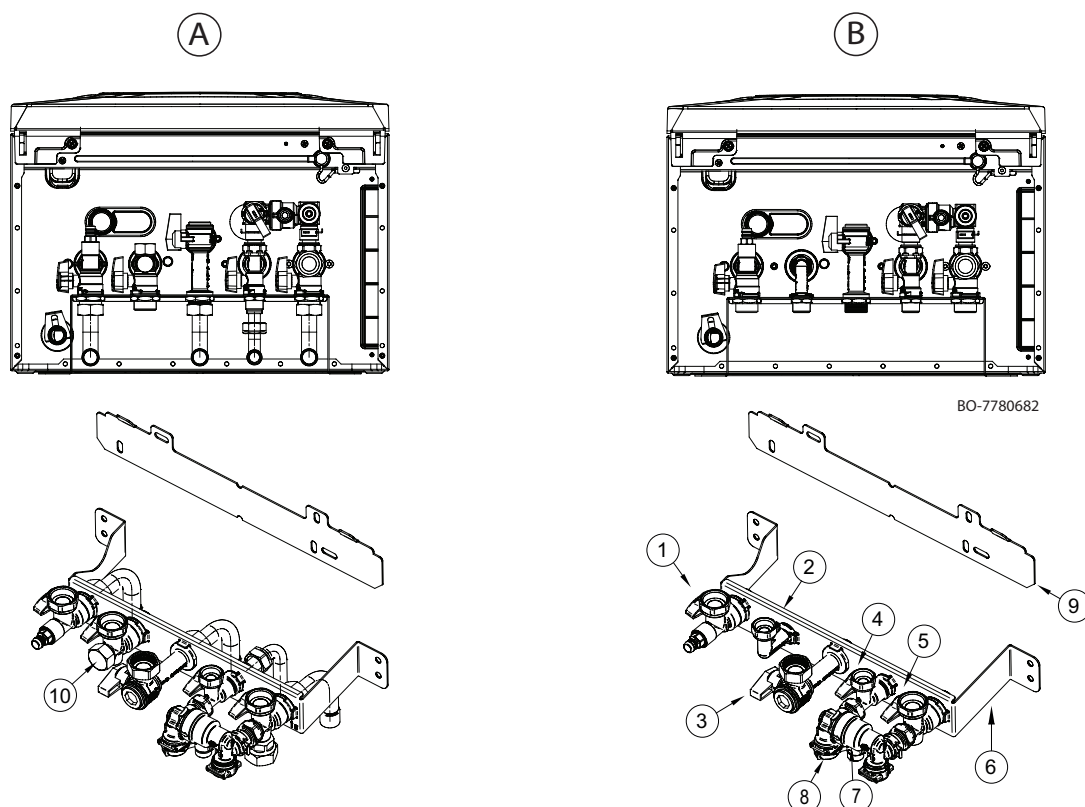

A : Modèle Chauffage seulement

B : Modèle mixte Chauffage + ECS

1. Vanne de départ de chauffage
2. Raccord de sortie d'ECS (eau chaude sanitaire)
3. Robinet d'arrivée de gaz
4. Robinet d'entrée d'eau froide sanitaire
5. Vanne de retour de chauffage
6. Platine de raccordement
7. Disconnecteur
8. Robinet de remplissage
9. Support de montage mural de la chaudière
10. Point de raccordement du ballon d'ECS

6.3.2 Raccordement du circuit de chauffage

- Il est recommandé de monter des robinets sectionneurs de départ et de retour de chauffage.
- Raccorder le retour de chauffage au raccord d'entrée de la chaudière.
- Raccorder le conduit de départ de chauffage au raccord de sortie de la chaudière.
- Nous recommandons d'installer un filtre dans la conduite de retour de la chaudière pour empêcher que les débris ne l'endommagent.
- Si nécessaire, raccorder un vase d'expansion de la taille et la pression correctes au conduit de retour de la chaudière.

**Mise en garde**

Avant de raccorder les conduits, retirer tous les bouchons de protection.

6.3.3 Raccordement du circuit d'eau chaude sanitaire

- Pour raccorder le ballon extérieur à la chaudière pour le chauffage seulement, l'adaptateur 3/4" du départ d'eau chaude sanitaire doit être raccordé au réseau de distribution de la maison, comme indiqué dans la section ci-dessous.

**Attention**

Avant de raccorder les conduits, retirer tous les bouchons de protection.

**Attention**

Sur la chaudière chauffage seul, le circuit de remplissage ne comporte pas de clapet antiretour. Prévoir son installation sur le système.

6.3.4 Raccorder un ballon d'eau chaude sanitaire

La chaudière est électriquement préconfigurée pour y raccorder un ballon extérieur. Le raccordement hydraulique du ballon est illustré à la figure ci-dessous. Raccorder la sonde de priorité d'eau chaude sanitaire NTC aux bornes **CB9**. L'élément sensible de la sonde NTC doit être inséré dans le doigt de gant approprié du ballon. Vérifier que la puissance d'échange du serpentin du ballon correspond bien à la puissance de la chaudière. Pour régler la température de l'eau sanitaire (+35 °C...+60 °C), voir la section sur le réglage de la température d'ECS au début de la notice.

- A Installation de chauffage
- B Vanne à 3 voies motorisée
- C Départ vers circuit de chauffage
- D Départ vers chauffage du ballon ECS
- E Retour du circuit de chauffage
- F Ballon d'ECS
- G Sonde de température du ballon d'ECS
- H Retour tampon

Fig.22 Raccordement du ballon d'ECS

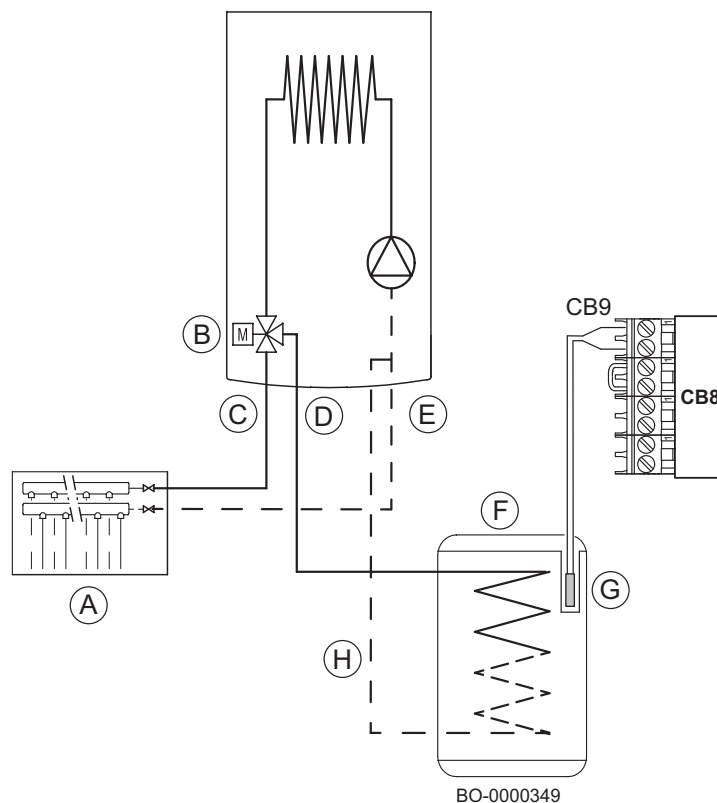

Important

Régler le paramètre **DP004** pour activer la fonction anti-légionelle et le paramètre **DP160** pour régler la valeur maximale de la température pendant l'exécution de la fonction.

6.3.5 Capacité du vase d'expansion

L'équipement standard de la chaudière comprend un vase d'expansion, dont le volume est indiqué dans le tableau « Données techniques ».

Tab.22 Volume du vase d'expansion en fonction du volume du circuit de chauffage

Pression initiale du vase d'expansion	Volume de l'installation (en litres)							
	100	125	150	175	200	250	300	> 300
0,5 bar (50 kPa)	4,8	6,0	7,2	8,4	9,6	12,0	14,4	Volume du système x 0,048
1 bar (100 kPa)	8,0	10,0	12,0	14,0	16,0	20,0	24,0	Volume du système x 0,080
1,5 bar (150 kPa)	13,3	16,6	20,0	23,3	26,6	33,3	39,9	Volume du système x 0,133

Termes et conditions de validité du tableau :

- Soupape de sécurité de 3 bars.
- Température d'eau moyenne : 70 °C
- Température de départ du circuit de chauffage : 80 °C
- Température de retour du circuit de chauffage : 60 °C
- Pression de remplissage du système inférieure ou égale à la pression initiale du vase d'expansion.

6.3.6 Raccorder le conduit d'évacuation au siphon du boîtier du collecteur de condensat.

Raccorder le siphon d'évacuation, situé sous la chaudière, à l'évacuation de la maison à l'aide d'un conduit flexible conformément aux normes et réglementations en vigueur. La pente du conduit d'évacuation doit être au minimum de 3 cm par mètre, pour une longueur horizontale maximale de 5 mètres.



Avertissement

Remplir le siphon d'eau avant de démarrer la chaudière afin d'éviter que la chaudière ne rejette les produits de la combustion dans le local.



Attention

Ne pas vidanger l'eau de condensation dans une gouttière de toit.



Avertissement

Le tuyau d'évacuation des condensats ne doit pas être remplacé ou étanché. Si un système de neutralisation des condensats est utilisé, le système doit être régulièrement nettoyé, conformément aux instructions du fabricant.



Voir aussi

Remplir le siphon pendant l'installation, page 52

6.4 Raccordements gaz



Attention

Fermer le robinet de gaz principal avant de démarrer les travaux sur les conduits de gaz. Avant toute installation, vérifier que le compteur de gaz possède une capacité suffisante. À cet égard, tenir compte de la consommation de tous les appareils ménagers. Si la capacité du compteur de gaz est insuffisante, prévenir le distributeur de gaz local.

- Retirer le bouchon de protection sur le raccord de gaz de la chaudière.
- Raccorder le tuyau de raccordement du gaz au raccord d'arrivée de gaz de la chaudière.
- Monter une vanne d'isolement du gaz sur cette conduite, directement sous la chaudière.

**Attention**

Serrer soigneusement les raccords au gaz de la chaudière (couple de serrage maximal de 30 Nm).

**Important**

Raccorder le conduit de gaz conformément aux normes et réglementations applicables. Veiller à ce que rien ne pénètre dans le conduit de gaz (eau, poussière, etc.). Dans le cas contraire, souffler dans le conduit et le secouer vigoureusement. Il est recommandé d'installer un filtre adéquat sur le conduit de gaz afin d'éviter toute obstruction de la vanne de gaz.

6.5 Raccordement de la fumisterie

6.5.1 Fixation des conduits au mur

Afin d'optimiser la sécurité de fonctionnement, les conduits d'évacuation/admission doivent être correctement fixés au mur à l'aide de supports de fixation spécifiques. Les supports doivent être placés à une distance d'un mètre les uns des autres et alignés avec les joints.

Fig.23 Méthode de fixation des conduits au mur

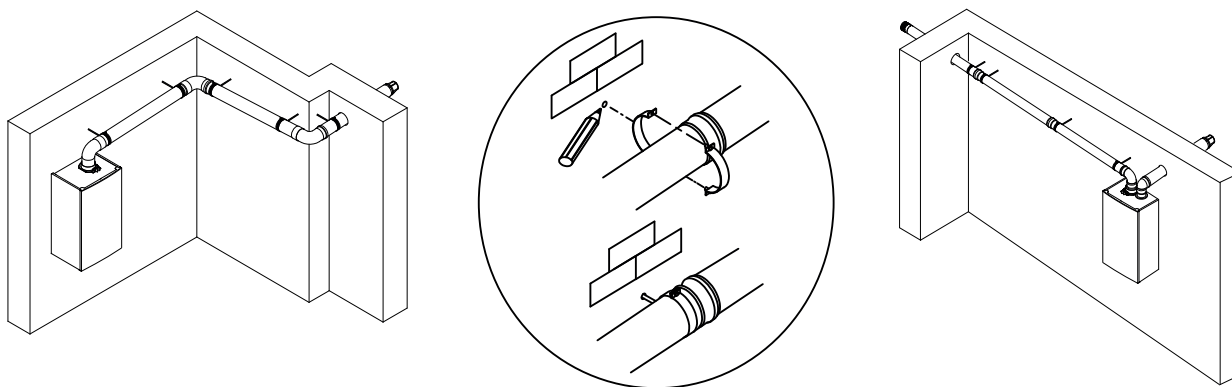

BO-000031

**Danger**

Ne pas installer les conduits de fumées et le matériel d'arrivée d'air conformément aux instructions (non serrés, correctement fixés, etc.) peut entraîner des situations dangereuses et/ou des blessures.

6.5.2 Classification

**Important**

- L'installateur est chargé de choisir le type, le diamètre et la longueur corrects du système d'évacuation des fumées.
- Utiliser toujours des matériaux de raccordement, des sorties de toit et/ou des terminaux horizontaux des fumées provenant du même fabricant. Consulter le fabricant pour les détails de compatibilité.
- Il est possible d'utiliser des systèmes d'évacuation des fumées de fabricants autres que ceux recommandés dans ce manuel. Ils ne sont autorisés que si toutes nos exigences sont remplies et que la description du système d'évacuation des fumées C₆₃ est respectée.

Tab.23 Type de système d'évacuation des fumées : B₂₃ - B_{23P}

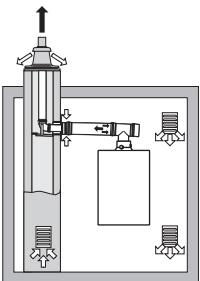
Principe	Description	Fabricants recommandés ⁽¹⁾
 <p>AD-3000924-01</p>	<p>Version en local ventilé.</p> <ul style="list-style-type: none"> • Sans coupe-tirage antirefouleur. • Évacuation des fumées par le toit. • Alimentation en air depuis la zone d'installation. • Le raccord d'entrée d'air de la chaudière doit rester ouvert. • La zone d'installation doit être ventilée pour garantir une alimentation suffisante en air. Les orifices ne doivent être ni obstrués, ni fermés. • L'indice IP de la chaudière est réduit à IP20. 	<p>Matériau de raccordement et sortie de toit :</p> <ul style="list-style-type: none"> • Burgerhout • Cox Geelen • Ubbink
<p>(1) Le matériau doit également satisfaire aux exigences de propriétés de matériau, indiquées au chapitre concerné.</p>		

Tab.24 Type de système d'évacuation des fumées : B₃₃

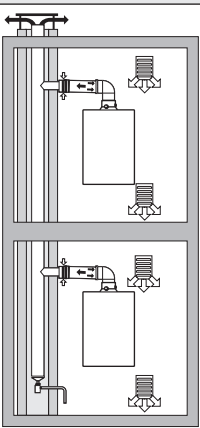
Principe	Description	Fabricants recommandés ⁽¹⁾
 <p>AD-3000925-01</p>	<p>Version en local ventilé.</p> <ul style="list-style-type: none"> • Sans coupe-tirage antirefouleur. • Évacuation commune des fumées par le toit, avec tirage naturel garanti (dépression constante dans le conduit d'évacuation des fumées). • Fumées évacuées avec l'air de la zone d'installation (construction spécifique). • L'indice IP de la chaudière est réduit à IP20. 	<p>Matériau de raccordement :</p> <ul style="list-style-type: none"> • Burgerhout • Cox Geelen • Ubbink
<p>(1) Le matériau doit également satisfaire aux exigences de propriétés de matériau, indiquées au chapitre concerné.</p>		

Tab.25 Type de système d'évacuation des fumées : C₁₃

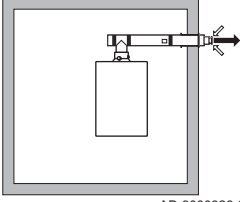
Principe	Description	Fabricants recommandés ⁽¹⁾
 <p>AD-3000926-01</p>	<p>Version en local étanche.</p> <ul style="list-style-type: none"> • Évacuation des fumées par le mur extérieur. • L'entrée d'air est dans la même zone de pression que l'évacuation (par exemple, terminal horizontal des fumées). • Conduit ventouse en parallèle non autorisé. 	<p>Terminal horizontal des fumées et matériel de raccordement :</p> <ul style="list-style-type: none"> • Burgerhout • Cox Geelen

(1) Le matériau doit également satisfaire aux exigences de propriétés de matériau, indiquées au chapitre concerné.

Tab.26 Type de système d'évacuation des fumées : C₃₃

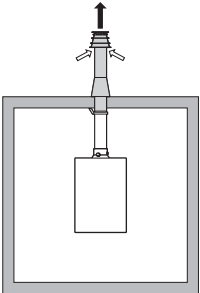
Principe	Description	Fabricants recommandés ⁽¹⁾
 <p>AD-3000927-01</p>	<p>Version en local étanche.</p> <ul style="list-style-type: none"> • Évacuation des fumées par le toit. • L'entrée d'air est dans la même zone de pression que l'évacuation (par exemple, sortie de toit concentrique). 	<p>Passage de toit et matériel de raccordement</p> <ul style="list-style-type: none"> • Burgerhout • Cox Geelen • Ubbink

(1) Le matériau doit également satisfaire aux exigences de propriétés de matériau, indiquées au chapitre concerné.

Tab.27 Type de système d'évacuation des fumées : C₄₃ - C_{43P}

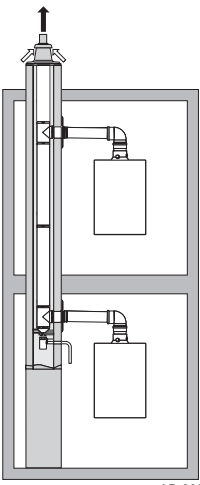
Principe ⁽¹⁾	Description	Fabricants recommandés ⁽²⁾
 <p>AD-3000928-01</p>	<p>Système combiné d'entrée d'air et d'évacuation des fumées (système collectif d'évacuation des fumées) avec surpression.</p> <ul style="list-style-type: none"> • Concentrique (de préférence). • Parallèle (si le chargement concentrique n'est pas possible). • La dépression minimale admissible entre l'entrée d'air et l'évacuation des fumées est de -200 Pa (incluant une pression du vent de -100 Pa). • Le conduit doit être conçu pour une température nominale des fumées de 25 °C. • Placer un dispositif d'évacuation des condensats, équipé d'un siphon, en bas du conduit. • Recirculation maximale admissible de 10 %. • Le système collectif d'évacuation des fumées doit être adapté à une pression d'au moins 200 Pa. • La sortie de toit doit être conçue pour cette configuration et doit provoquer un tirage dans le conduit. • Il est interdit de poser un coupe-tirage. <p>i Important</p> <ul style="list-style-type: none"> • Modifier la vitesse du ventilateur pour cette configuration. • Nous contacter pour plus d'informations. 	<p>Matériel de raccordement pour le système collectif d'évacuation des fumées :</p> <ul style="list-style-type: none"> • Burgerhout • Cox Geelen • Ubbink

(1) EN 15502-2-1 : Aspiration de 0,5 mbar due à la pression négative.
(2) Le matériau doit également satisfaire aux exigences de propriétés de matériau, indiquées au chapitre concerné.

Tab.28 Type de système d'évacuation des fumées : C₅₃

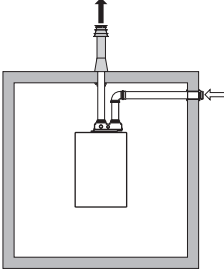
Principe	Description	Fabricants recommandés ⁽¹⁾
 <p style="text-align: center;">AD-3000929-02</p>	<p>Raccordement dans différentes zones de pression.</p> <ul style="list-style-type: none"> • Appareil étanche. • Entrée d'air et évacuation des fumées séparées. • Évacuation dans différentes zones de pression. • L'entrée d'air et l'évacuation des fumées ne doivent pas être placées sur des murs opposés. 	<p>Matériau de raccordement et sortie de toit :</p> <ul style="list-style-type: none"> • Burgerhout • Cox Geelen • Ubbink

(1) Le matériau doit également satisfaire aux exigences de propriétés de matériau, indiquées au chapitre concerné.

Tab.29 Type de système d'évacuation des fumées : C₆₃

Principe	Description	Fabricants recommandés ⁽¹⁾
	<p>Nous fournissons ce système sans entrée d'air et sans évacuation des fumées.</p> <p>Lors de la sélection du matériau, prière de noter les points suivants :</p> <ul style="list-style-type: none"> • L'eau condensée doit retourner à la chaudière. • Le matériau doit résister à la température des fumées de la chaudière. • Recirculation maximale admissible de 10 %. • L'entrée d'air et l'évacuation des fumées ne doivent pas être placées sur des murs opposés. • La dépression minimale admissible entre l'entrée d'air et l'évacuation des fumées est de -200 Pa (incluant une pression du vent de -100 Pa). • Il est interdit d'utiliser un système partagé d'évacuation des fumées avec surpression. 	<p>Cet usage n'est autorisé que si toutes nos exigences sont remplies et que la description de ce type de système d'évacuation des fumées est respectée.</p>

(1) Le matériau doit également satisfaire aux exigences de propriétés de matériau, indiquées au chapitre concerné.

Tab.30 Type de système d'évacuation des fumées : C₈₃

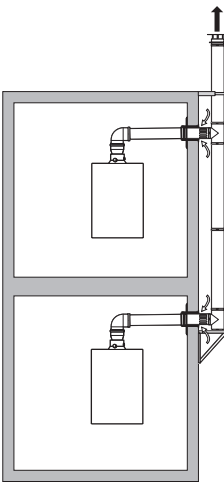
Principe ⁽¹⁾	Description	Fabricants recommandés ⁽²⁾
 <p style="text-align: center;">AD-3000930-01</p>	<p>Système d'entrée d'air individuelle et d'évacuation partagée des fumées (système collectif d'évacuation des fumées).</p> <ul style="list-style-type: none"> • Placer un dispositif d'évacuation des condensats, équipé d'un siphon, en bas du conduit. 	<p>Matériau de raccordement pour le système collectif d'évacuation des fumées :</p> <ul style="list-style-type: none"> • Burgerhout • Cox Geelen • Ubbink

(1) Une pression négative de 4 mbar peut se produire.

(2) Le matériau doit également satisfaire aux exigences de propriétés de matériau, indiquées au chapitre concerné.

Tab.31 Type de système d'évacuation des fumées : C₉₃

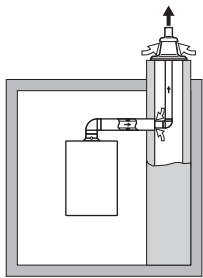
Principe ⁽¹⁾	Description	Fabricants recommandés ⁽²⁾
 <p style="text-align: center;">AD-3000931-02</p>	<p>Version en local étanche.</p> <ul style="list-style-type: none"> • Entrée d'air et évacuation des fumées dans le conduit ou la gaine : <ul style="list-style-type: none"> - Concentrique. - Arrivée d'air en provenance du conduit ou de la gaine existants. - Évacuation des fumées par le toit. - L'entrée d'air est dans la même zone de pression que l'évacuation des fumées. 	<p>Matériau de raccordement et sortie de toit :</p> <ul style="list-style-type: none"> • Burgerhout • Cox Geelen • Ubbink
<p>(1) Consulter le tableau pour les exigences concernant le conduit ou la gaine. (2) Le matériau doit également satisfaire aux exigences de propriétés de matériau, indiquées au chapitre concerné.</p>		

Tab.32 Dimensions minimales de gaine ou de conduit C₉₃

Version (D)	Sans arrivée d'air		Avec arrivée d'air	
Rigide 60 mm	Ø 110 mm	□ 110 x 110 mm	Ø 120 mm	□ 110 x 110 mm
Rigide 80 mm	Ø 130 mm	□ 130 x 130 mm	Ø 140 mm	□ 130 x 130 mm
Rigide 100 mm	Ø 160 mm	□ 160 x 160 mm	Ø 170 mm	□ 160 x 160 mm
Flexible 60 mm	Ø 110 mm	□ 110 x 110 mm	Ø 120 mm	□ 110 x 110 mm
Flexible 80 mm	Ø 130 mm	□ 130 x 130 mm	Ø 145 mm	□ 130 x 130 mm
Flexible 100 mm	Ø 160 mm	□ 160 x 160 mm	Ø 170 mm	□ 160 x 160 mm
Concentrique 60/100 mm	Ø 120 mm	□ 120 x 120 mm	Ø 120 mm	□ 120 x 120 mm
Concentrique 80/125 mm	Ø 145 mm	□ 145 x 145 mm	Ø 145 mm	□ 145 x 145 mm
Concentrique 100/150 mm	Ø 170 mm	□ 170 x 170 mm	Ø 170 mm	□ 170 x 170 mm

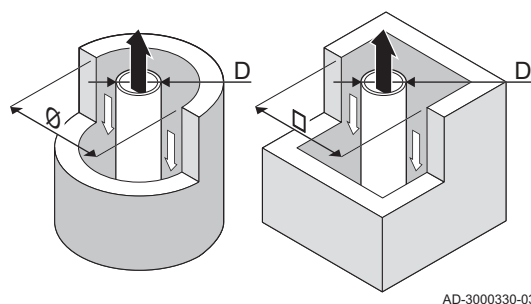
Fig.24 Dimensions minimales de la gaine ou du conduit C₉₃

i Important

Le conduit doit être conforme aux exigences de densité de l'air des réglementations locales.

i Important

- Si des tubages et/ou un raccord d'arrivée d'air sont utilisés, toujours nettoyer soigneusement les gaines.
- L'inspection des tubages doit être possible.



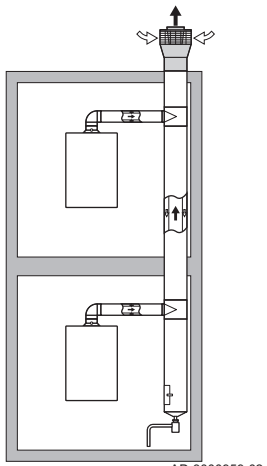





Tab.33 Type de système d'évacuation des fumées : C₍₁₀₎₃

Principe	Description	Fabricants recommandés ⁽¹⁾
 <p style="text-align: center; font-size: small;">AD-3000959-02</p>	<p>Système combiné d'entrée d'air et d'évacuation des fumées (système collectif d'évacuation des fumées) avec surpression.</p> <ul style="list-style-type: none"> • La dépression minimale admissible entre l'entrée d'air et l'évacuation des fumées est de -200 Pa (incluant une pression du vent de -100 Pa). • Le conduit doit être conçu pour une température nominale des fumées de 25 °C. • Placer un dispositif d'évacuation des condensats, équipé d'un siphon, en bas du conduit. • Recirculation maximale admissible de 10 %. • Le système collectif d'évacuation des fumées doit être adapté à une pression d'au moins 200 Pa. • La sortie de toit doit être conçue pour cette configuration et doit provoquer un tirage dans le conduit. • Il est interdit de poser un coupe-tirage. <p>i Important</p> <ul style="list-style-type: none"> • Modifier la vitesse du ventilateur pour cette configuration. • Nous contacter pour plus d'informations. 	<p>Matériau de raccordement pour le système collectif d'évacuation des fumées :</p> <ul style="list-style-type: none"> • Burgerhout • Cox Geelen • Ubbink

(1) Le matériau doit également satisfaire aux exigences de propriétés de matériau, indiquées au chapitre concerné.

■ Tableau des types d'évacuation C(10)3, C(10)3x et C(12)3, C(12)3x

Tab.34 Type de raccordement des fumées : C₍₁₀₎₃ ou C₍₁₂₎₃ (gaz naturel)

MPX2 - MPX2 COMPACT		29 MI			35 MI			24		
										
		Mini.	Maxi.	Maxi.	Mini.	Maxi.	Maxi.	Mini.	Maxi.	Maxi.
Correction de la vitesse du ventilateur	Par.	GP067	-	-	GP067	-	-	GP067	-	-
	%	6	-	-	6	-	-	6	-	-
Puissance nominale	kW	3,8	20,6	30	4,5	24,7	36	3,1	24,7	24,7
CO2	%	8,5	9	9	8,5	9	9	8,5	9	9
Pression maximale des fumées à la sortie de la chaudière	Pa	25	79,2	88,4	25	79,5	88,6	25	88,6	88,6
Pression minimale des fumées à la sortie de la chaudière	Pa	-200	-200	-200	-200	-200	-200	-200	-200	-200
Débit massique maximal des fumées	g/s	1,7	9,4	13,7	2,2	11,3	16,5	1,5	11,3	11,3
Température des fumées 80 °C/60 °C	°C	80	80	-	80	80	-	80	80	-
Température des fumées 50 °C/30 °C	°C	56	56	-	56	56	-	56	56	-
Température max. des fumées d'ECS	°C	—	-	85	—	-	85	—	-	80
Longueur minimale du conduit des fumées 60/100	m	0,2	0,2	0,2	0,2	0,2	0,2	0,2	0,2	0,2
Longueur maximale de la gaine des fumées 60/100	m	3	3	3	3	3	3	3	3	3

■ Type d'évacuation des gaz de combustion C43P







Cheminée collective fonctionnant en pression positive pour chaudières à chambre étanche

Pour ce type de fumisterie, il est obligatoire d'utiliser des conduits d'évacuation conformes aux réglementations en vigueur ou d'être détenteur d'un document d'application technique du CSTB (Centre Scientifique et Technique du Bâtiment). Le dimensionnement de la cheminée collective est déterminé par le fournisseur, conformément à la règle 13384-2.

Régler la vitesse de ventilateur (puissance minimale)

Pour ce type d'installation, il est nécessaire de modifier le paramètre **GP067** (vitesse de ventilateur à la puissance minimale) de la carte électronique de la chaudière. Consulter sur le tableau ci-dessous les valeurs à modifier.

Tab.35 Tableau des données pour le gaz G20/G25

MPX2 – MPX2 COMPACT										
Modèle		29 MI			35 MI			24		
		Mini.	Maxi. 	Maxi. 	Mini.	Maxi. 	Maxi. 	Mini.	Maxi. 	Maxi. 
Puissance enfournée nominale (Qmin-Qn-Qmax)	kW	3,8	20,6	30,0	4,5	24,7	36,0	3,1	24,7	24,7
Puissance calorifique nominale (Pmin-Pn-Pmax)	kW	3,6	20,0	29,0	4,4	24,0	35,0	3,0	24,0	24,0
Paramétrage	-	GP067	-	-	GP067	-	-	GP067	-	-
Correction de la puissance calorifique minimale	%	6,0	-	-	6,0	-	-	6,0	-	-
CO2	%	8,5	9,0	9,0	8,5	9,0	9,0	8,5	9,0	9,0
Pression du conduit de fumées	Pa	25	79,2	135	25	100	150	25	88,6	88,6
Débit massique des fumées	g/s	1,7	9,4	13,5	2,2	11,1	15,3	1,5	11,1	11,1
Température des fumées (80 °C/60 °C)	°C	80	80	-	80	80	-	80	80	-
Température des fumées (50 °C/30 °C)	°C	56	56	-	56	56	-	56	56	-
Température des fumées (ECS)	°C	—	-	85	-	-	85	-	-	85

6.5.3 Matériau

Utiliser le marquage sur la buse de fumées pour vérifier si son utilisation est adaptée à cet appareil.

Fig.25 Exemple de marquage

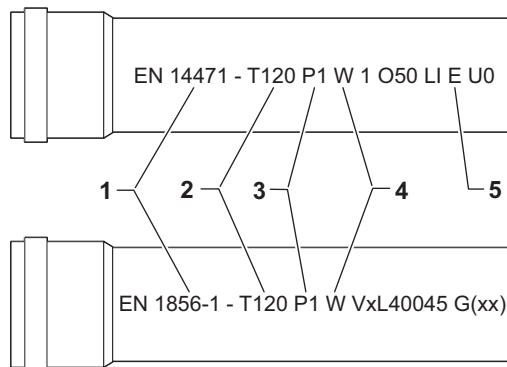

AD-3001120-01

- 1 EN 14471 ou EN 1856-1** : Le matériau est approuvé CE selon cette norme. Pour le plastique, il s'agit de la norme EN 14471 ; pour l'aluminium et l'acier inoxydable, c'est la norme EN 1856-1.
- 2 T120**: Le matériau appartient à la classe de température T120. Un numéro plus élevé est également autorisé, mais pas un numéro inférieur.
- 3 P1**: Le matériau appartient à la classe de pression P1. H1 est également autorisé.
- 4 W**: Le matériau est adapté à l'évacuation d'eau de condensation (W='wet'). D n'est pas autorisé (D='dry').
- 5 E**: Le matériau appartient à la classe E de résistance au feu. Les classes A à D sont également autorisées, mais pas la classe F. Ne s'applique qu'au plastique.

**Avertissement**

- Les méthodes de raccordement et de connexion peuvent varier en fonction du fabricant. Il est interdit de combiner les méthodes de raccordement et de connexion des différents fabricants. Cette règle s'applique également à la sortie de toit et aux conduits de fumée communs partagés.
- Les matériaux utilisés doivent être conformes aux réglementations et normes en vigueur.

Tab.36 Présentation des propriétés des matériaux

Version	Buse de fumées		Arrivée d'air	
	Matériau	Propriétés de matériau	Matériau	Propriétés de matériau
Une paroi, rigide	<ul style="list-style-type: none"> • Plastique⁽¹⁾ • Acier inoxydable⁽²⁾ • Aluminium à paroi épaisse⁽²⁾ 	<ul style="list-style-type: none"> • Avec marquage CE • Classe de température T120 ou plus • Classe de condensats W (humide) • Classe de pression P1 ou H1 • Classe de résistance au feu E ou supérieure⁽³⁾ 	<ul style="list-style-type: none"> • Plastique • Inox • Aluminium 	<ul style="list-style-type: none"> • Avec marquage CE • Classe de pression P1 ou H1 • Classe de résistance au feu E ou supérieure⁽³⁾
Flexible	<ul style="list-style-type: none"> • Plastique⁽¹⁾ • Inox⁽²⁾ 	<ul style="list-style-type: none"> • Avec marquage CE • Classe de température T120 ou plus • Classe de condensats W (humide) • Classe de pression P1 ou H1 • Classe de résistance au feu E ou supérieure⁽³⁾ 	<ul style="list-style-type: none"> • Plastique • Inox • Aluminium 	<ul style="list-style-type: none"> • Avec marquage CE • Classe de pression P1 ou H1 • Classe de résistance au feu E ou supérieure⁽³⁾

(1) conforme à EN 14471
 (2) conforme à EN 1856
 (3) conforme à EN 13501-1

6.5.4 Dimensions de la conduite de la buse de fumées

**Avertissement**

Les conduites raccordées à l'adaptateur de fumées doivent satisfaire aux exigences dimensionnelles suivantes.

Fig.26 Dimensions du raccord ouvert

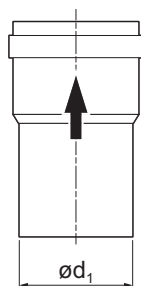

AD-3001094-01

d_1 Dimensions extérieures de la conduite de la buse de fumées

Tab.37 Dimensions de la conduite

	d_1 (min-max)
60 mm	59,3 - 60,3 mm
80 mm	79,3 - 80,3 mm
100 mm	99,3 - 100,3 mm

Fig.27 Dimensions du raccord parallèle

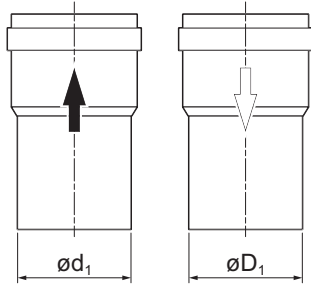

AD-3000963-01

d_1 Dimensions extérieures de la conduite de la buse de fumées
 D_1 Dimensions extérieures de la conduite d'arrivée d'air

Tab.38 Dimensions de la conduite

	d_1 (min-max)	D_1 (min-max)
80/80 mm	79,3 - 80,3 mm	79,3 - 80,3 mm
100/100 mm	99,3 - 100,3 mm	99,3 - 100,3 mm

Fig.28 Dimensions du raccord concentrique

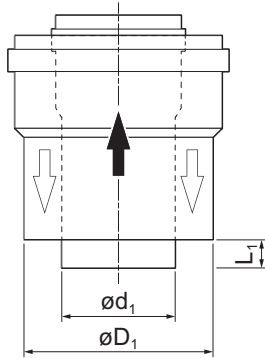

AD-3000962-01

d_1 Dimensions extérieures de la conduite de la buse de fumées
 D_1 Dimensions extérieures de la conduite d'arrivée d'air
 L_1 Différence de longueur entre la conduite de la buse de fumées et la conduite d'arrivée d'air

Tab.39 Dimensions de la conduite

	d_1 (min-max)	D_1 (min-max)	$L_1^{(1)}$ (min-max)
60/100 mm	59,3 - 60,3 mm	99 - 100,5 mm	0 - 15 mm
80/125 mm	79,3 - 80,3 mm	124 - 125,5 mm	0 - 15 mm
100/150 mm	99,3 - 100,3 mm	149 - 151 mm	0 - 15 mm

(1) Raccourcir la conduite intérieure si la différence de longueur est trop importante.

6.5.5 Conduits concentriques

Deux types d'adaptateurs sont disponibles pour les conduits concentriques (A) et (B). Le conduit vertical permet d'insérer un conduit concentrique vertical ou coudé à 90° ou 45°, et de ce fait, de raccorder la chaudière à des conduits d'admission/ d'évacuation dans toutes les directions, grâce aux possibilités de rotation à 360°. Le raccord (B) est un coude concentrique à 90° conçu pour être utilisé avec tout type d'installation lorsque l'espace supérieur entre la chaudière et l'orifice d'évacuation mural est réduit.

Fig.29 Type de conduits d'évacuation/d'admission concentrique

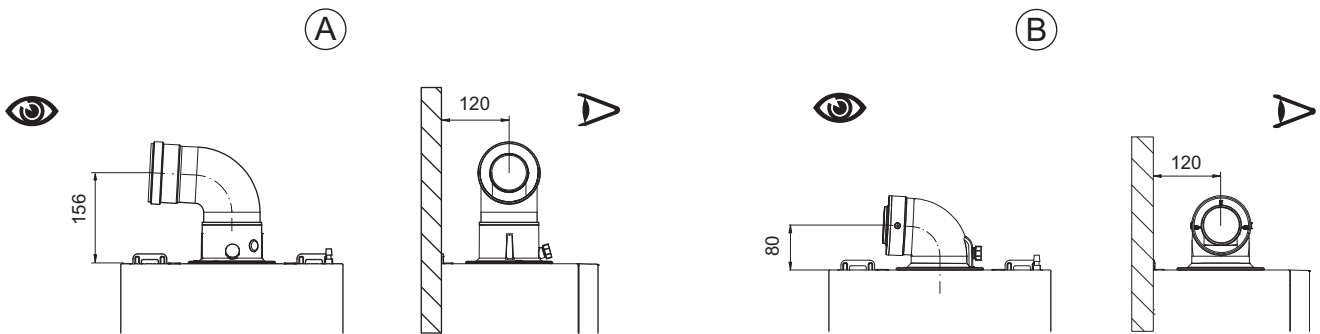

BO-0000231

Le coude à 90° permet de raccorder la chaudière à des conduits d'évacuation et d'admission en observant les différentes exigences.

Il peut également être utilisé comme coude supplémentaire en association avec le conduit ou coude à 45°.

En cas d'évacuation à l'extérieur, le conduit d'admission/d'évacuation doit sortir du mur d'au moins 18 mm afin de pouvoir placer la rondelle et le joint pour éviter toute infiltration d'eau.

6.5.6 Conduits (parallèles) séparés

Fig.31 Type de conduits d'évacuation/ d'admission séparés

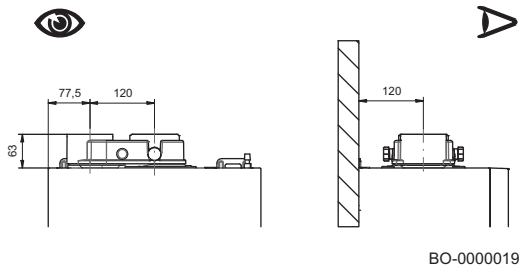

Pour l'installation de certains conduits d'évacuation/admission des gaz de combustion, il est possible d'utiliser un séparateur simple. Ce séparateur permet de diriger l'admission et l'évacuation dans n'importe quelle direction grâce à sa rotation à 360°.

Ce type de conduit permet d'évacuer les gaz de combustion hors du local ou vers une cheminée. L'admission et l'évacuation de l'air comburant peuvent se trouver à des endroits différents. Le séparateur est directement fixé sur la chaudière et permet à l'air comburant et aux gaz de combustion d'entrer/sortir de deux conduits séparés (80 mm).

Le coude à 90° permet de raccorder la chaudière à des conduits d'évacuation et d'admission en observant les différentes exigences. Il peut également être utilisé comme coude supplémentaire en association avec le conduit ou coude à 45°.

En cas de rejet à l'extérieur, le conduit d'évacuation doit sortir du mur d'au moins 18 mm afin de pouvoir placer la rondelle en aluminium et le joint pour éviter toute infiltration d'eau.



Attention

Veiller à fixer correctement le séparateur en le tournant depuis la position « 0 » à la position « 1 », comme illustré sur la figure.



Attention

Garantir au conduit d'évacuation des fumées une pente minimum vers la chaudière de 5 cm par mètre.

Fig.32 Installation des conduits séparés

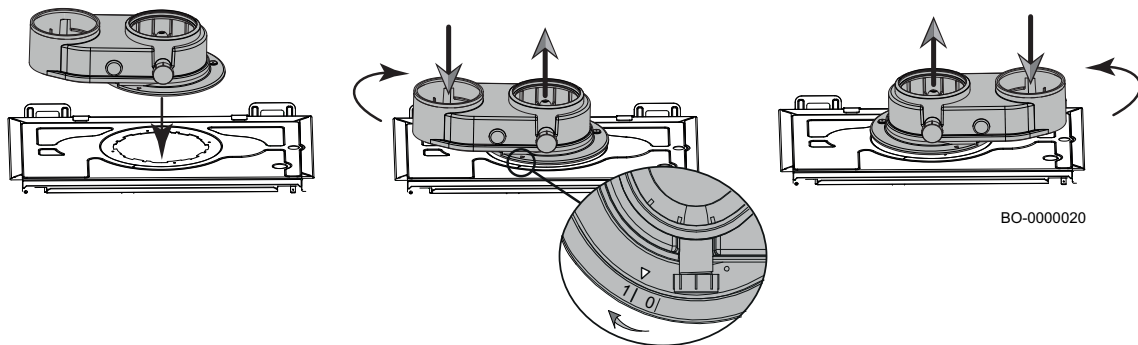

BO-000020

■ Exemples d'installation de conduits séparés

Fig.33 Exemples d'installation de conduits séparés

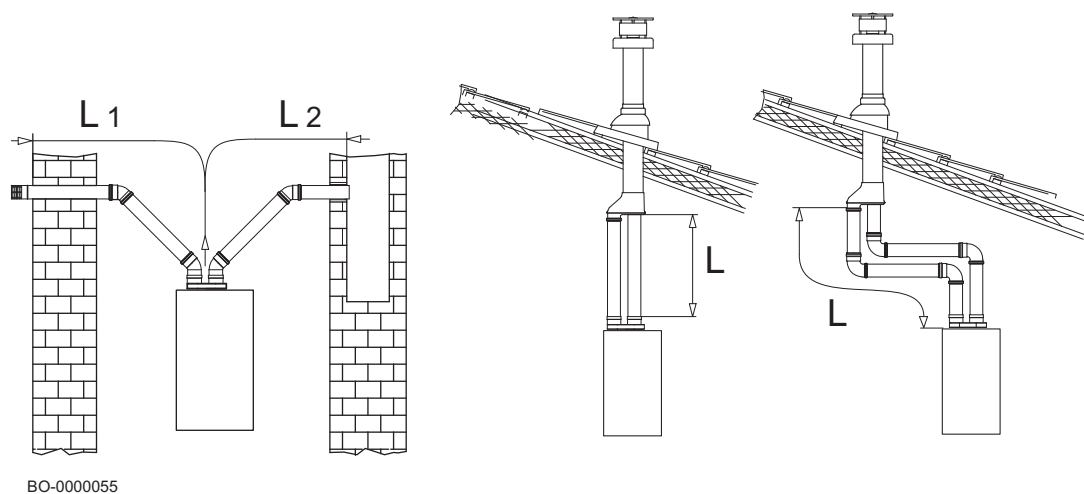

6.5.7 Longueurs des conduits d'air-fumées



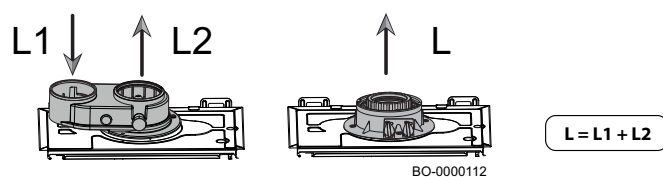

Se référer au tableau ci-dessous pour définir la longueur maximale des conduits d'arrivée d'air et d'évacuation des fumées.

Fig.34



- **L1** : Longueur maximale du conduit d'arrivée d'air comburant
- **L2** : Longueur maximale du conduit d'évacuation des fumées
- **L** : Longueur maximale du conduit d'arrivée et d'évacuation des fumées (L1+L2 en cas de conduits séparés)

Tab.40 Longueurs maximales des conduits de fumées (rigide/flexible)

Type de raccord	Ø [mm]	24 - 29 MI	24 - 29 MI	24 - 29 MI	35 MI	35 MI	35 MI
		L [m]	L ₂ [m]	L ₁ [m]	L [m]	L ₂ [m]	L ₁ [m]
	80/80	80	70	10	80	65	15
	80/50	40	30	10	30	20	10
	80/60	40	30	10	30	20	10
	60/100	10	-	-	10	-	-
	80/125	25	-	-	25	-	-

i Important
Informations sur les conduits d'évacuation des fumées vendus par le fabricant.

**Danger**

Pour les installations de type « B », le local dans lequel l'appareil est installé doit disposer des ouvertures d'arrivée en air requises. Elles ne doivent pas être réduites ou fermées.

**Important**

Pour les conduits d'évacuation 80/125, 80/50 et 80/60, des adaptateurs spécifiques sont disponibles en tant qu'accessoires.

6.5.8 Réglages de la correction de sortie [%]

Tab.41 Variation du pourcentage [%] de la vitesse du ventilateur en fonction de la longueur des conduits de fumées (entrée d'air Ø 80 mm) avec gaz naturel.

L2 [m]	24			29 MI		
	Pression des fumées [Pa]	GP068 [%]	GP088 [%]	Pression des fumées [Pa]	GP068 [%]	GP088 [%]
	-			-		
-	24 kW	24 kW	-	28 kW	20 kW*	
Ø 50 [mm] rigide / souple (L1 = 10 m)						
1-5	75	0	0	90	0	-12
6-10	130	3	3	180	7	-9
11-15	210	11	8	300	10	-5
16-20	310	16	14	390	12	0
21-25	400	20	16	530	18	2
26-30	480	23	19	630	22	4
Ø 60 [mm] rigide (L1 = 10 m)						
1-10	110	0	0	220	0	-12
11-20	290	11	8	480	10	-5
21-30	430	20	16	650	18	2

Tab.42 Variation du pourcentage [%] de la vitesse du ventilateur en fonction de la longueur des conduits de fumées (entrée d'air Ø 80 mm) avec gaz naturel.

35 MI		
Pression des fumées [Pa]	GP068 [%]	GP088 [%]
-		
-	35 kW	24 kW*
Ø 50 [mm] rigide / souple (L1 = 10 m)		
140	0	-15
320	10	-5
420	10	-5
590	10	-5
-	-	-
-	-	-
Ø 60 [mm] rigide (L1 = 10 m)		
300	0	-15
570	10	-5
-	-	-

* Réglage d'usine

6.5.9 Remplacement de la chaudière dans les installations à ventilation mécanique contrôlée (VMC)

Fig.35 Exemple d'installation

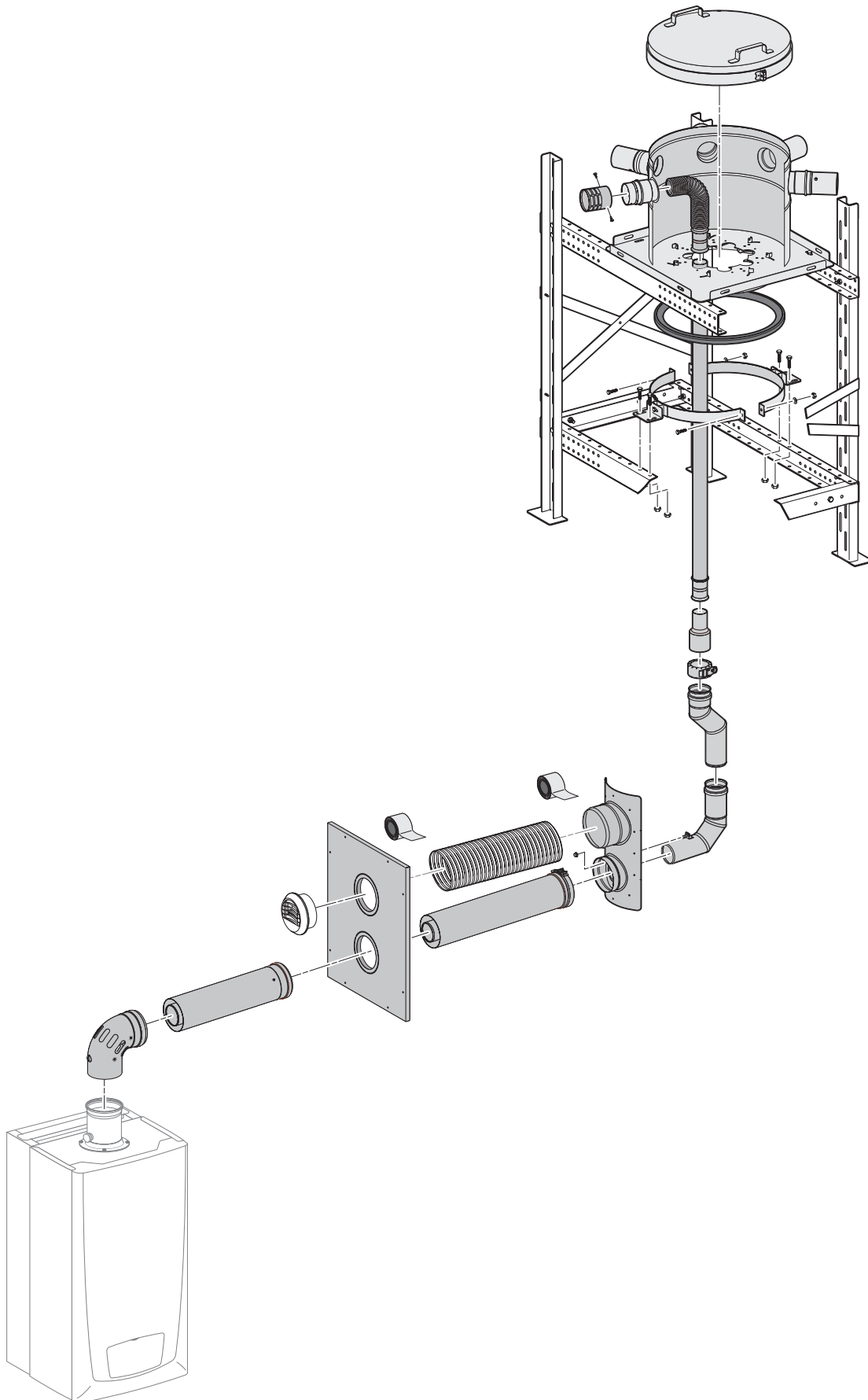

BO-0000344

Avec ce type d'évacuation, la chaudière est mise hors tension comme indiqué dans le tableau ci-dessous.

Tab.43 Type de raccord fumisterie B23 : remplacement de la chaudière sur les installations avec ventilation mécanique contrôlée (VMC), modèle 35 MI uniquement

Conduits de fumées [mm]	L2 [m]	35 MI					
		Nombre de tuyaux Ø40 mm (entre la chaudière et la sortie du conduit de fumées)	Vitesse de ventilateur GP067	Débit calorifique minimal (Qmin) [kW]	Pression du conduit de fumées [Pa]	Puissance maximale (Qmax) [kW]	Pression du conduit de fumées [Pa]
Ø 40 (pour remplacements VMC)	3,15	1	3	4,8	9	34,8	305
	6,30	2	4	4,7	12	33,5	430
	9,45	3	5	4,8	17	31,8	475
	12,60	4	5	4,6	19	30,1	550
	15,75	5	6	4,7	25	29,2	600
	18,90	6	6	4,5	26	27,8	670
	22,05	7	6	4,4	28	26,6	710
	25,20	8	6	4,6	33	25,7	750



Important

Informations sur les conduits d'évacuation des fumées Ø40 vendus par le fabricant Poujoulat.



Danger

L'installation n'est autorisée que pour le gaz G20 (gaz méthane).





Danger

Pour les installations de type « B », le local dans lequel l'appareil est installé doit disposer des ouvertures d'arrivée en air requises. Elles ne doivent pas être réduites ou fermées.

6.5.10 Perte de pression supplémentaire équivalente

Tab.44 Perte de pression supplémentaire équivalente à la longueur linéaire de conduit (L)

Angle du coude		
	Coude Ø 60/100 mm	Coude Ø 80 mm
-	[m]	[m]
90	2,0	4,0
45	1,0	1,2



Important

Voir les instructions du fabricant des conduits de fumées.

6.6 Raccordements électriques

La sécurité électrique de l'équipement est uniquement garantie lorsque ce dernier est correctement raccordé à un système de mise à la terre efficace conformément aux normes de sécurité applicables pour les installations.

La chaudière doit être électriquement connectée à une alimentation secteur 230 V monophasée + mise à la terre.



Attention

Ce raccordement doit être effectué à l'aide d'un commutateur bipolaire avec une ouverture de contact d'au moins 3 mm.

Le cordon secteur doit être un câble harmonisé « HAR H05 VV-F » de 3x0,75 mm² et d'un diamètre maximal de 8 mm.

**Avertissement**

Vérifier que la consommation nominale totale des accessoires connectés à l'appareil est inférieure à 1 A. Si elle est supérieure à 1 A, il est nécessaire d'installer un relais entre les accessoires et le circuit imprimé d'alimentation.

6.6.1 Accès à la platine de raccordement électrique de la chaudière

Pour accéder aux composants de la chaudière, desserrer les deux vis (1) sous le panneau, puis retirer le panneau avant (2). Pour accéder à la platine de raccordement électrique, retirer le câble d'alimentation de l'électrode (3) du clip situé à l'avant du ventilateur, incliner le tableau de commande (4) vers le bas, puis ouvrir le capot (5) en libérant les quatre loquets (il est recommandé de ne pas appliquer une force excessive pour ne pas casser les crochets en plastique).

Fig.36 Accès aux raccordements électriques

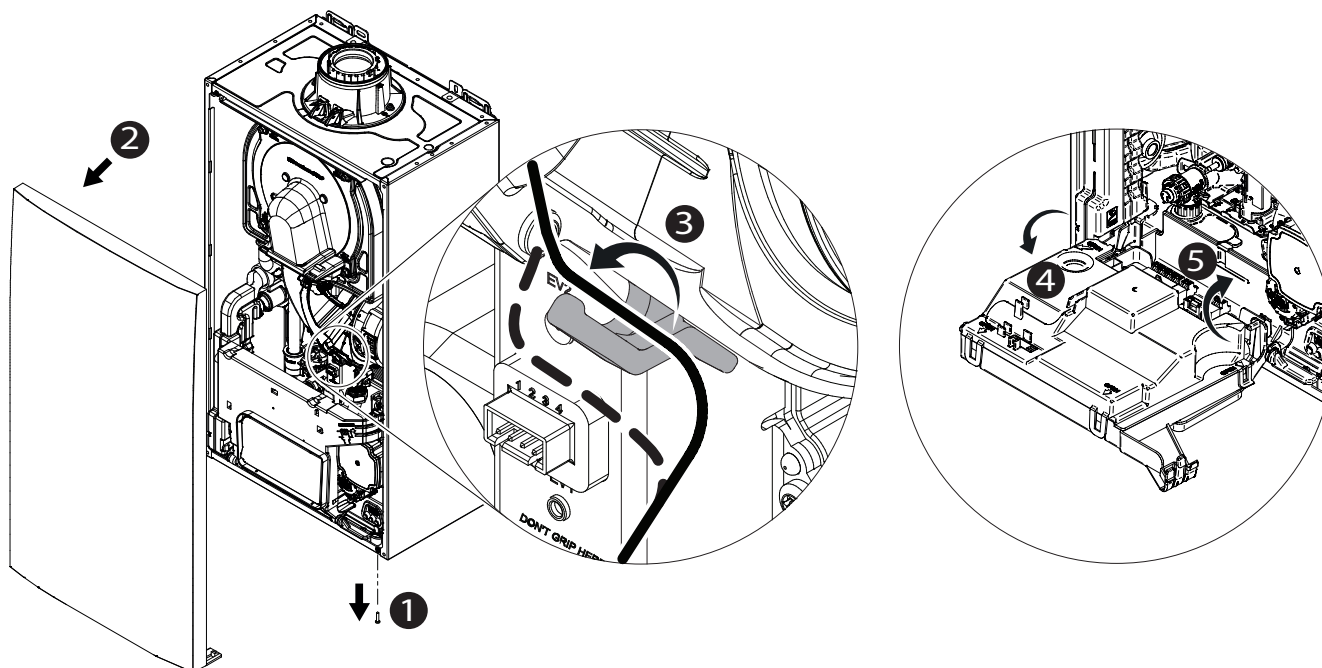

BO-7820843-1

6.6.2 Accéder aux raccordements électriques

Pour accéder aux raccords électriques de la carte de la chaudière, retirer le panneau avant comme indiqué dans le paragraphe précédent, et raccorder le câble d'alimentation 230 V - 50 Hz à la carte électronique (voir également le schéma électrique au début de ce manuel).

Pour ajouter un ou plusieurs fils au câblage de la chaudière, procéder comme suit :

- desserrer la vis (1) sur le passe-fil multiple (A) situé en bas à droite de la chaudière (la vis fait office de presse-étoupe) ;
- déterminer le diamètre correct pour le passe-fil, puis découper l'obturation correspondante (2), comme illustré sur la figure et faire passer le fil dans l'orifice ;
- raccorder le fil, puis fixer le passe-fil en serrant la vis (1).

Le câble d'alimentation électrique est raccordé au connecteur **CB14** de la carte électronique de la chaudière comme indiqué dans la figure suivante.

L : 230 V (fil marron)

N : Neutre (fil bleu)

⊕ : Mise à la terre :

Fig.37 Ajout de fils à la chaudière

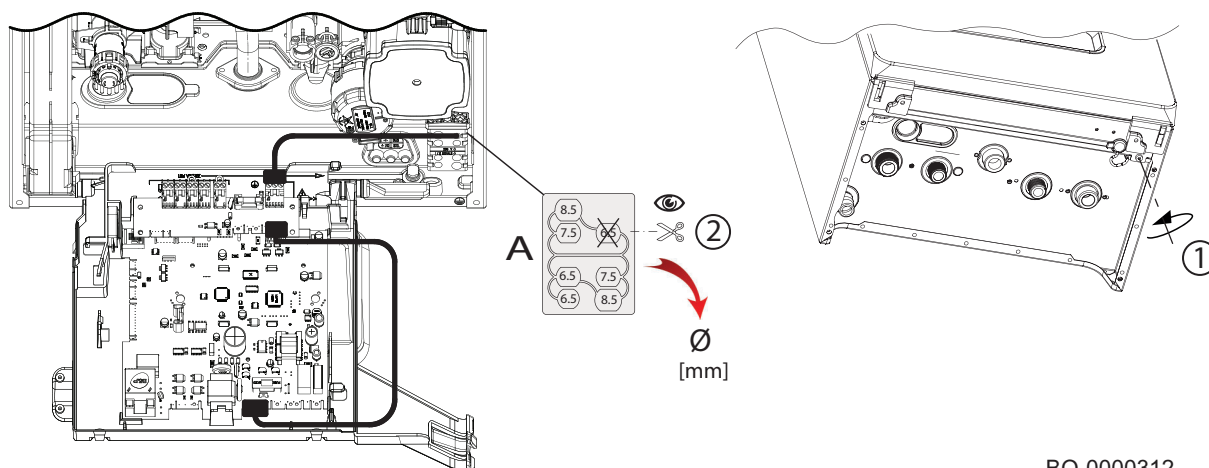

BO-0000312

Fig.38 Raccordements de la carte de la chaudière

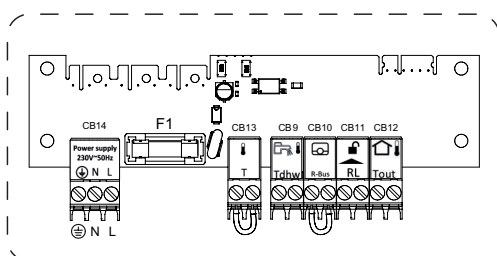

BO-0000314

- CB14** Alimentation électrique 230 V – 50 Hz
- L** Phase (230 V)
- N** Neutre (N)
- ⊕** Connecteur de mise à terre
- CB9** Raccordement de la sonde du ballon externe d'eau chaude sanitaire (connecteur bleu)
- CB10** R-Bus / OT / Marche-Arrêt - thermostat d'ambiance ; retirer le cavalier avant le raccordement d'un appareil (connecteur vert)
- CB11** Contact normalement ouvert, verrouillage de la chaudière RL (connecteur rouge)
- CB12** Raccordement de la sonde extérieure (connecteur blanc)
- CB13** Raccordement à un thermostat de sécurité (TSP) pour plancher chauffant

6.6.3 Raccorder le thermostat d'ambiance

Raccordement du thermostat d'ambiance (OT) ou (R-Bus)

Raccorder le thermostat d'ambiance (RT), l'appareil Open Therm (OT) ou (R-Bus) à la borne **CB10** de la carte de raccordement de la chaudière comme indiqué sur le schéma électrique au début de ce manuel.

i Important
Le thermostat d'ambiance doit être à basse tension.

6.6.4 Raccorder la sonde extérieure

Raccorder la sonde extérieure à la borne **CB12 (Tout/OS)** de la carte électronique de la chaudière, comme indiqué dans le schéma électrique au début de ce manuel.

i Important
Définir le type de sonde de température extérieure utilisé en réglant le paramètre **AP056** (voir le tableau du paragraphe « Liste des paramètres pour l'installateur »).

Voir aussi
Installer la sonde extérieure (accessoire disponible sur commande), page 29

6.6.5 Connexion pour l'entretien (SERVICE)

Raccorder l'interface sans fil à la borne **X20** de la carte principale de la chaudière comme illustré au chapitre « Schéma de câblage ».

6.6.6 Positionnement du fusible de l'alimentation électrique

Fig.39 Emplacement du porte-fusible

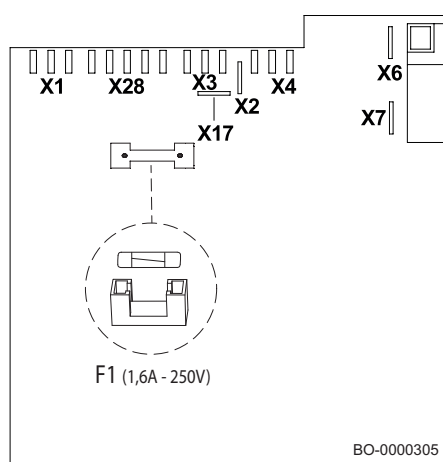

Le fusible rapide **1,6 A F1** est intégré à la carte électronique de la chaudière, dans la section haute tension derrière le connecteur X4. Pour accéder à la carte électronique, retirer le panneau avant, desserrer le capot comme décrit dans le paragraphe « Accès aux composants de la chaudière », puis retirer le fusible.

6.7 Remplissage de l'installation

Fig.40 Affichage de la valeur de pression de l'installation en veille

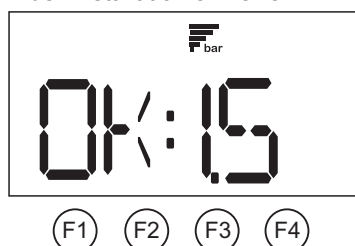

BO-0000271-1



Attention

Il est recommandé d'être très attentif lors du remplissage de l'installation de chauffage. Ouvrir notamment les vannes thermostatiques si l'installation en est équipée et laisser l'eau s'écouler tout doucement afin d'éviter la formation d'air à l'intérieur du circuit primaire, jusqu'à ce que la pression de service nécessaire soit atteinte. Enfin, purger tous les radiateurs de l'installation. De Dietrich décline toute responsabilité quant à des dommages dus à la présence de bulles d'air à l'intérieur de l'échangeur thermique en raison de la non-observation totale ou partielle des consignes susmentionnées.

Fig.41 Remplissage de l'installation

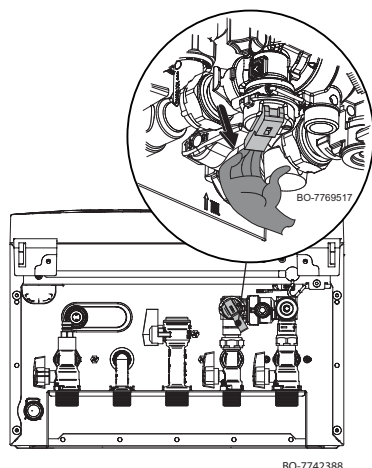

BO-7742388

1. Avant de remplir l'installation de chauffage, la nettoyer et la purger méticuleusement.
2. Monter le disconnecteur fourni dans le kit comme illustré sur la figure.
3. Tourner lentement le robinet (A) sur la platine de raccordement, dans le sens inverse des aiguilles d'une montre (vers la gauche) pour remplir l'installation. Ne pas utiliser d'outils pour ce faire, uniquement les mains.
4. Remplir l'installation jusqu'à atteindre une pression entre 1,0 et 1,5 bar.
5. Fermer le robinet et vérifier qu'il n'y a pas de fuites d'eau.
6. Pour la purge, activer la fonction comme décrit dans le chapitre « Fonction de purge ».

6.7.1 Remplissage automatique du système (accessoire)

Le remplissage automatique est une fonction qui permet :

- de remplir l'installation automatiquement en eau
- de maintenir la pression hydraulique dans le système, avec un niveau minimum et maximum de pression. La pression hydraulique de l'installation est vérifiée automatiquement.

Le remplissage automatique est une fonction de soutien pour éviter toute perte de confort ou perte d'eau importante.

Le matériel utilisé pour la fonction de remplissage automatique est le suivant :

- Capteur de pression d'eau

- Dispositif de remplissage automatique équipé d'une protection antiretour compatible avec les normes européennes applicables (EN14367 et EN1717)

La fonction de remplissage automatique vérifie à chaque remplissage s'il y a présence d'une fuite d'eau. Cette opération s'effectue par la mesure de la pression hydraulique ou par la durée de remplissage.



Voir

En ce qui concerne les raccordements hydrauliques, consulter le manuel fourni avec l'accessoire.

Une fois l'installation du dispositif de remplissage automatique terminée, brancher l'appareil au connecteur **X1** de la carte de la chaudière (voir le chapitre « Schéma électrique »)



Avertissement

Lors du câblage, utiliser uniquement les câbles fournis avec l'accessoire.



Important

Laisser le dispositif de remplissage automatique fonctionner en réglant le paramètre **AP014** (voir le paragraphe « Liste des paramètres pour l'installateur » du tableau)

Une fois le module raccordé, un remplissage initial du système sera effectué. Si le module ne peut pas atteindre une pression de l'installation de 0,3 bar dans le délai maximal défini par le paramètre **AP023**, l'erreur **E02.39** s'affiche. Si le système ne peut pas atteindre la pression définie par le paramètre **AP070** dans le délai défini par **AP071**, l'erreur **E02.32** s'affiche.

Le cycle normal de remplissage est conçu pour remplir le système et dure au maximum ~ 5 minutes.

Si, pendant le cycle de remplissage, le système n'atteint pas la pression requise (**AP006**) dans le délai défini (**AP069**), l'avertissement **A02.33** clignote, ainsi que le message **FIL**. Appuyer sur **F4** pour lancer une nouvelle tentative de remplissage.

Si l'erreur a été provoquée par un blocage de l'électrovanne, le robinet de remplissage du système peut être manœuvré à la main.

Avec **AP014=2 uniquement**, si la fréquence de remplissage dépasse celle définie par le paramètre **AP051**, le message **FIL** clignote avec l'erreur **A02.34** ; pour effectuer une nouvelle tentative de remplissage, appuyer sur la touche **F4**.



Important

Si la pression est souvent basse, contacter l'ÉQUIPE TECHNIQUE AGRÉÉE pour obtenir de l'aide.

Pendant le cycle de remplissage, toute demande de chauffe est retardée jusqu'à la fin du processus de remplissage.

Inversement, lorsqu'une demande de chauffe est active, le processus de remplissage est retardé. De plus, le remplissage est mis en attente lorsque la pompe est active, par exemple lors du temps de fonctionnement post-circulation.

6.8 Remplir le siphon pendant l'installation

Fig.42 Méthode de remplissage du siphon avant l'installation du conduit

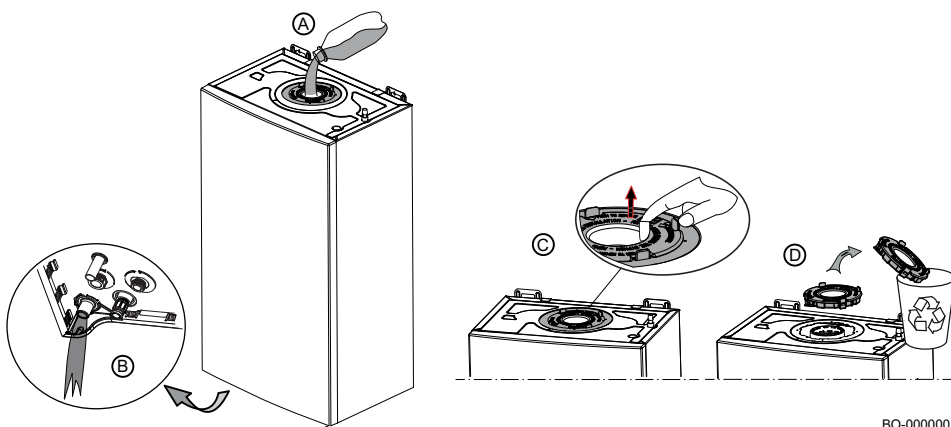

BO-000001

Pour maintenir l'échangeur de chaleur bloqué pendant le transport, un disque en plastique a été introduit dans l'orifice d'évacuation des gaz de combustion sur le dessus de la chaudière. Avant d'ôter ce disque, remplir le siphon en versant de l'eau dans l'orifice (A) jusqu'à ce qu'elle s'écoule par la sortie du siphon (B), comme illustré sur la figure. Lorsque le remplissage est terminé, retirer le disque plastique (D) à l'aide des quatre clips (C) et installer le conduit d'évacuation des gaz de combustion.

Fig.43 Méthode de remplissage du siphon avec le conduit installé

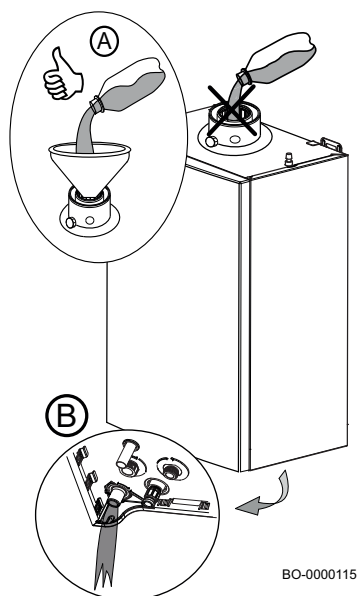

Remplir le siphon en versant de l'eau dans l'orifice (A) jusqu'à ce qu'elle commence à s'écouler par son orifice de vidange (B), comme illustré sur la figure.



Attention

Il est conseillé de faire particulièrement attention lors du remplissage du siphon comme illustré sur la figure (A). Toute présence d'eau dans le conduit d'admission d'air risquerait d'endommager l'appareil.



Attention

Cette méthode de remplissage du siphon ne doit être utilisée que pour l'installation de l'appareil. Pour remplir le siphon lors des opérations d'entretien, voir « Nettoyage du siphon » au paragraphe « Entretien ».



Voir aussi

Raccorder le conduit d'évacuation au siphon du boîtier du collecteur de condensat., page 33

6.9 Vidanger l'installation

Fig.44 Vidanger l'installation

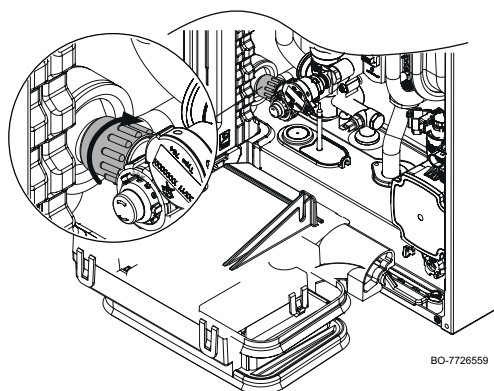

Le bouton de vidange est situé sous la chaudière, comme illustré sur la figure. Procéder comme suit pour vidanger la chaudière :

1. Tourner le bouton lentement dans le sens des aiguilles d'une montre (vers la droite) pour vidanger la chaudière. Ne pas utiliser d'outils pour ce faire, uniquement les mains.
2. Fermer de nouveau le robinet après la vidange en le tournant dans le sens inverse (vers la gauche).

6.10 Rincer l'installation

Installer la chaudière dans les nouvelles installations :

Procéder comme suit pour vidanger la chaudière :

- Rincer l'installation.
- Nettoyer l'installation avec un nettoyant universel pour éliminer les débris de l'installation (cuivre, filasse, flux de brasage).
- Rincer correctement l'installation jusqu'à ce que l'eau soit claire et exempte de toute impureté

Installer la chaudière dans les installations existantes :

- Procéder au désembouage de l'installation.
- Rincer l'installation.
- Nettoyer l'installation avec un nettoyant universel pour éliminer les débris de l'installation (cuivre, filasse, flux de brasage).
- Rincer correctement l'installation jusqu'à ce que l'eau soit claire et exempte de toute impureté

7 Mise en service

7.1 Généralités

La mise en service de la chaudière s'effectue à sa première utilisation, après une période d'arrêt prolongé (supérieure à 28 jours), ou après tout événement qui nécessiterait une réinstallation complète de la chaudière. La mise en service de la chaudière permet de passer en revue les différents réglages et vérifications à effectuer pour démarrer la chaudière en toute sécurité.

7.2 Points à vérifier avant la mise en service

Effectuer les contrôles suivants avant de mettre en service la chaudière :

1. Vérifier que le type de gaz fourni correspond aux données figurant sur la plaquette signalétique de la chaudière.



Danger

Si le gaz fourni ne correspond pas aux gaz certifiés pour la chaudière, ne pas procéder à la mise en service.

2. Vérifier le raccordement du câble de mise à la terre.
3. Contrôler le circuit de gaz, depuis le clapet anti-retour jusqu'au brûleur.
4. Contrôler le circuit hydraulique depuis les raccordements de la chaudière jusqu'au circuit de chauffage.
5. Vérifier régulièrement que la pression hydraulique de l'installation de chauffage est comprise entre 1,0 et 1,5 bars.
6. Vérifier les raccordements des alimentations électriques des différents éléments de la chaudière.
7. Vérifier les raccordements électriques du thermostat ainsi que ceux des autres composants externes.
8. Vérifier la ventilation du local d'installation.
9. Vérifier les raccordements pour l'évacuation des fumées.

7.3 Procédure de mise en service

7.3.1 Bloc gaz

Fig.45 Bloc gaz

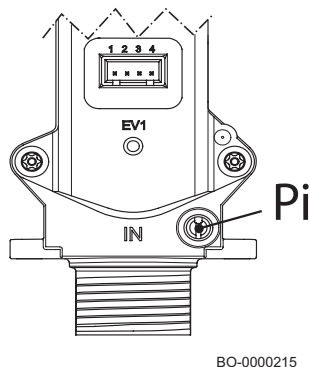

Pour mettre en service la chaudière, procéder comme suit :

1. Ouvrir le robinet de gaz principal.
2. Ouvrir le robinet de gaz de la chaudière.
3. Ouvrir le panneau avant.
4. Vérifier la pression d'alimentation en gaz à la prise de pression Pi au niveau du bloc gaz (figure ci-contre).
5. Vérifier l'étanchéité de la conduite gaz, robinetterie incluse. La pression d'essai ne doit pas dépasser 60 mbar (6 kPa).
6. Purger le tuyau d'arrivée du gaz en dévissant la prise de pression Pi sur le bloc gaz (figure ci-contre). Refermer la prise une fois le tuyau suffisamment purgé.
7. Vérifier que le siphon est plein d'eau (voir la procédure dans la section « Remplissage du siphon »).
8. Vérifier l'état/l'étanchéité des conduits de fumées.
9. Vérifier l'absence de fuite au niveau des raccordements hydrauliques.
10. Raccorder un thermostat d'ambiance / une unité d'ambiance.
11. Mettre la chaudière sous tension.

7.3.2 Procédure de mise en service



Danger

Seul un professionnel technique qualifié peut mettre en service le produit et changer de gaz.

Lorsque la chaudière est mise en marche pour la première fois, procéder de la manière suivante :

1. Lorsque « GAS » s'affiche à l'écran, appuyer sur la touche **F4**
2. L'écran affiche « GP043 », appuyer sur la touche **F4**
3. Appuyer sur les touches **F2 – F3** pour sélectionner le type de gaz :
 - 1 - Gaz naturel
 - 2 - Propane liquide (G30-G31)
4. Appuyer sur la touche **F4** pour valider.
5. Après confirmation du type de gaz, l'écran affiche « DEAIR »

6. La fonction de purge est activée automatiquement lorsque la chaudière est mise en marche. La fonction dure environ 6 minutes. Pendant la fonction, l'écran affiche alternativement le texte << **DEAIR** >> avec la barre de progression de la fonction << ----- >> et la pression du circuit de chauffage, par exemple << **1.7 bar** >>.
7. À la fin de la fonction, l'écran affiche le message << **CAL** >> ou << **H.20.39** >>
8. Si l'écran affiche le message << **CAL** >>, appuyer sur la touche **F4** : La fonction d'étalonnage commence et la bouilloire se met en marche. La durée de la fonction est d'environ 5 minutes.
9. Si l'écran affiche le message << **H.20.39** >> appuyer simultanément sur les touches **F1 + F4**, puis sur la touche **F4**. La fonction d'étalonnage commence et la chaudière se met en marche. La durée de la fonction est d'environ 5 minutes.
10. L'écran affiche alternativement le message << **CALIB** >> avec la barre de progression de la fonction << ----- >> et la pression du circuit de chauffage, par exemple << **OK: 1.7 bar** >>
11. À la fin de la fonction, si aucun défaut ne se produit, l'écran d'accueil s'affiche.



Attention

Pendant l'étalonnage, il est nécessaire d'assurer un échange de chaleur suffisant (en mode chauffage ou sanitaire) afin d'éviter une surtempérature qui interromprait la fonction elle-même.



Important

La fonction d'étalonnage peut être effectuée manuellement pendant la durée de vie de la chaudière (c'est-à-dire après la maintenance avec remplacement des composants), comme décrit dans le paragraphe suivant.



Voir aussi

Remplacement de la carte électronique, page 83

7.4 Contrôle de la combustion

7.4.1 Paramètres de combustion

Fig.46 Type de raccords — point de mesure des gaz de combustion

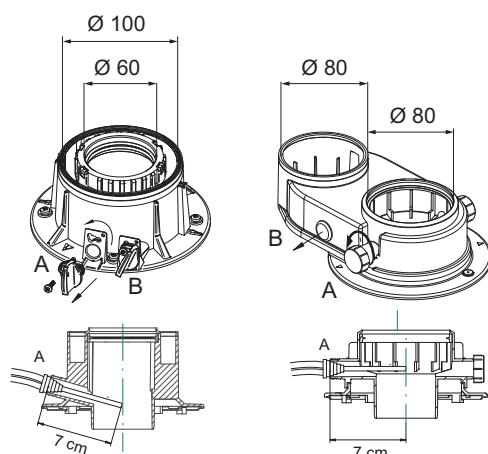

La chaudière est équipée de deux prises spéciales qui permettent de mesurer l'efficacité de la combustion et la propreté des gaz de combustion pendant le fonctionnement. L'une des deux prises est située sur le circuit d'évacuation des gaz de combustion (A) et permet de mesurer la propreté des gaz de combustion et l'efficacité de la combustion. L'autre prise est située sur le circuit d'arrivée d'air comburant (B) et permet de détecter l'éventuelle recirculation des gaz de combustion en cas de conduits concentriques. La prise située sur le circuit d'évacuation des gaz de combustion permet de mesurer les paramètres suivants :

- température des gaz de combustion,
- taux d'oxygène O_2 ou de dioxyde de carbone CO_2 ,
- taux de monoxyde de carbone CO .

La température de l'air comburant doit être mesurée à l'aide de la prise raccordée au circuit d'arrivée de l'air (B), en insérant la sonde de mesure sur environ 7 cm. Mesurer la teneur en CO_2/O_2 et la température d'évacuation des fumées au point de mesure dédié. Pour ce faire, procéder comme suit :

- Dévisser le bouchon de prélèvement des gaz de combustion (adaptateur pour système d'évacuation des fumées).
- Mesurer la teneur en CO_2/O_2 dans les gaz de combustion à l'aide de l'équipement de mesure. Comparer cette valeur avec la valeur de contrôle.
- L'analyseur de fumées doit avoir une précision minimale de $\pm 0,25\%$ O_2/CO_2 , et ± 20 ppm CO .

Mesurer la valeur de CO dans les fumées. Si le niveau de CO est supérieur à 400 ppm, effectuer les actions suivantes :

- Vérifier si l'évacuation des fumées est correctement installée.
- Vérifier si le type de gaz utilisé correspond aux paramètres de la chaudière.
- Vérifier l'état du brûleur et éliminer toutes les impuretés du brûleur.
- Vérifier à nouveau l'exactitude du rapport gaz/air.
- Contacter votre fournisseur si le niveau de CO est encore au-dessus de 400 ppm.

**Danger**

Si le niveau de CO est encore supérieur à 1000 ppm, mettre l'appareil hors tension et contacter votre fournisseur.

**Important**

La concentration en CO des fumées doit toujours être conforme aux règles d'installation dans le pays où l'appareil est installé.

Fig.47 Exemples de contrôles de la combustion

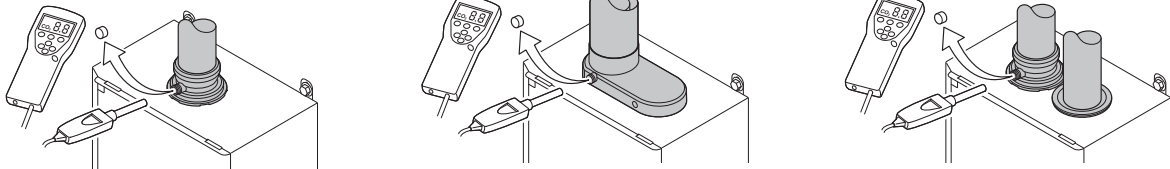

BO-0000246

**Important**

Sur cet appareil, aucun réglage mécanique n'est nécessaire sur la vanne. Le bloc gaz se règle automatiquement.

**Attention**

Pour analyser les produits de combustion, s'assurer de l'échange de chaleur approprié dans l'installation en mode chauffage ou en mode eau sanitaire (en ouvrant un ou plusieurs robinets d'eau chaude sanitaire) pour éviter l'arrêt de la chaudière à cause d'une surchauffe. Pour le bon fonctionnement de la chaudière, la teneur en CO₂ (O₂) dans les gaz de combustion doit être dans la plage de tolérance indiquée dans le tableau ci-dessous. Si la valeur de CO₂ (O₂) mesurée est différente, contrôler l'intégrité des électrodes et les intervalles entre électrodes. Si nécessaire, remettre en place les électrodes en les positionnant correctement et en lançant la fonction d'étalonnage manuel décrite ci-dessous.

7.4.2 Exécuter la fonction d'étalonnage manuel



BO-0000272-12

Pour activer manuellement la fonction d'étalonnage du bloc gaz, procéder de la manière suivante :

- À l'écran d'accueil, appuyer simultanément sur les touches **F1** et **F4** ;
- Le message << CAL >> s'affiche à l'écran ;
- Appuyer sur la touche **F4**, la fonction d'étalonnage commence. La durée de la fonction est d'environ 5 minutes ;
- L'écran affiche alternativement le message << CALIB >> avec la barre de progression de la fonction <<----->> et la pression du circuit de chauffage, par exemple << 26 °C >> ;
- À la fin de la fonction, si aucun défaut ne se produit, l'écran d'accueil s'affiche.
- Après la réalisation d'opérations de maintenance, il est recommandé d'activer la procédure d'étalonnage manuellement.

Une fois la maintenance achevée, il est recommandé d'exécuter la fonction d'étalonnage comme décrit dans cette section.

**Important**

Effectuer un étalonnage dans les cas suivants :

- Remplacement du bloc gaz.
- Remplacement du mélangeur et du ventilateur.
- Nettoyage/Remplacement de l'échangeur de chaleur.
- Remplacement de la bride de brûleur.
- Remplacement de l'électrode (et/ou du câble) pour la détection/l'allumage de la flamme.

**Voir aussi**

Remplacement de la carte électronique, page 83

7.4.3 Paramètres de maintenance

Tab.45 Paramètre GP088 - adaptation de la puissance de chauffage [%]

	24	29 MI		35 MI	
	24 kW	24 kW	20 kW*	30 kW	24 kW*
G20	0	0	-12	0	-15
G25	0	0	-12	0	-15
G31	0	0	-12	0	-15

* Réglage d'usine

7.4.4 Tableau des valeurs de tolérance pour CO - CO₂ - O₂

Tab.46 Tableau des valeurs avec panneau avant OUVERT/FERMÉ

	PANNEAU AVANT OUVERT/FERMÉ				
	% CO ₂ nominal		CO maximal	% O ₂ nominal	
	Pn maximal	Pmin	ppm	Pn maximal	Pmin
G20*	9,0 % (8,4 ÷ 9,6)	8,5 % (7,9÷9,1)	< 400	4,8 % (3,5 ÷ 5,9)	5,7 % (4,4 ÷ 6,8)
G25	9,0 % (8,4 ÷ 9,6)	8,5 % (7,9÷9,1)	< 400	4,8 % (3,5 ÷ 5,9)	5,7 % (4,4 ÷ 6,8)
G31	10,0 % (9,4 ÷ 10,6)	10,0 % (9,4 ÷ 10,6)	< 400	5,7 % (4,7 ÷ 6,6)	5,7 % (4,7 ÷ 6,6)

* Lors de l'utilisation de mélanges contenant jusqu'à 20 % d'hydrogène (H₂), ne se référer qu'à la valeur en pourcentage d'O₂.

**Mise en garde**

Pour analyser les gaz de combustion, vous devez accéder au niveau installateur, puis effectuer le test à puissance maximale et minimale comme décrit ci-dessous.

Les gaz de combustion doivent être mesurés à l'aide d'un analyseur étalonné régulièrement. En fonctionnement normal, la chaudière exécute des cycles de contrôle automatiques de la combustion. Pendant cette phase, il est possible de mesurer des valeurs de CO supérieures à 1000 ppm sur de brefs intervalles.

**Important**

Cet appareil convient au gaz G20 contenant jusqu'à 20 % d'hydrogène (H₂). En raison de variations du pourcentage de H₂, le pourcentage d'O₂ peut varier dans le temps. (Par exemple : Un pourcentage de 20 % de H₂ dans le gaz peut entraîner une augmentation de 1,5 % d'O₂ dans les fumées).

■ Activation de la fonction Ramoneur

- Appuyer simultanément sur les deux touches de gauche pour sélectionner le mode Ramoneur.
⇒ Lorsque la lettre **L** s'affiche (suivie de la température de départ), la chaudière fonctionne à la puissance minimale.
- Appuyer sur la touche **F3**
⇒ Lorsque la lettre **h** s'affiche (suivie de la température de départ), la chaudière fonctionne à la puissance maximale en MODE CHAUFFAGE.



BO-0000272-1



BO-0000272-13





BO-0000272-2

- Appuyer sur la touche **F3**
 ⇒ Lorsque la lettre **H** s'affiche (suivie de la température de départ), la chaudière fonctionne à la puissance maximale en MODE EAU CHAUDE SANITAIRE.



Important

Cette fonction est exécutée en mode chauffage. Pendant cette fonction, pour les installations À BASSE TEMPÉRATURE (notamment les planchers chauffants), la température de départ est limitée par le paramètre **CP000** (température de départ maximum).

Pour activer le mode Eau sanitaire, configurer le paramètre sur **GP082=1**

Une fois le besoin satisfait, rétablir le réglage à **GP082=0**

- Pour retourner à l'écran d'accueil, appuyer sur la touche **F1**.



Attention

Ne pas oublier de rétablir le réglage à **GP082=0** une fois l'utilisation de la fonction Ramoneur terminée.

7.4.5 Finalisation des opérations

Fig.48 Exemple d'étiquette auto-adhésive remplie

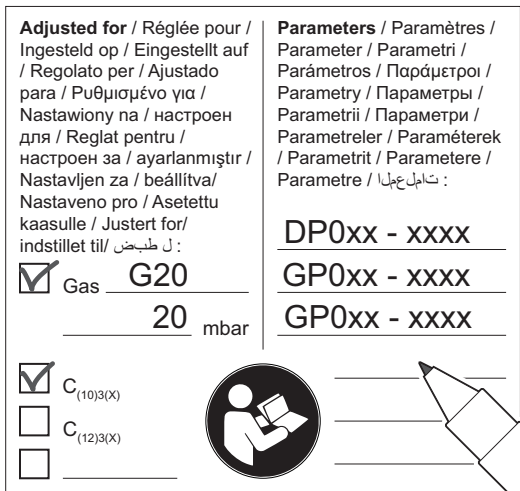

BO-0000273

- Retirer le dispositif de mesure.
- Remettre en place le bouchon de prélèvement des fumées.
- Fermer le panneau avant.
- Amener la température de l'installation à 70 °C environ.
- Éteindre la chaudière.
- Attendre environ 10 minutes, puis dégazer l'installation.
- Mettre la chaudière sous tension.
- Vérifier l'étanchéité des raccordements de l'évacuation des gaz de combustion et d'arrivée d'air.
- Vérifier la pression hydraulique du circuit de chauffage Si nécessaire, rétablir la pression (il est recommandé de régler la pression hydraulique entre 1,0 et 1,5 bar).
- Dans le cas d'installations avec un système d'évacuation collective des fumées en pression positive, utiliser l'étiquette sur le côté. Noter sur l'étiquette le type de gaz naturel et la correction de puissance (%) des paramètres modifiés.
 - Le type de gaz, s'il est adapté à un autre gaz ;
 - La pression d'alimentation en gaz ;
 - En cas d'applications en surpression, le type de buse de fumées ;
 - Les paramètres modifiés pour les changements mentionnés ci-dessus ;
 - Tout paramètre de vitesse de ventilateur modifié à d'autres fins.
- Informé l'utilisateur du fonctionnement de la chaudière et du tableau de commande (et/ou de la commande à distance si l'appareil en est équipé).
- Remettre toutes les notices à l'utilisateur.

8 Utilisation

8.1 Utilisation du tableau de commande



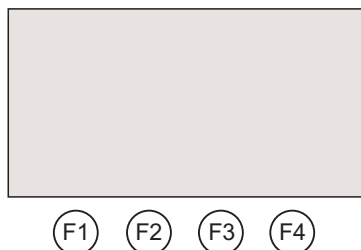

8.1.1 Navigation dans les menus

Fig.49



BO-0000271

Tab.47 Options de menu disponibles

	Menu Information
	Menu Utilisateur
	Menu Installateur
	Menu Erreur
	Menu Compteur

1. Pour activer l'unité de commande, appuyer sur un bouton quelconque.
2. Pour accéder aux réglages du menu, appuyer simultanément sur les deux touches de droite **F3 – F4**.
3. Appuyer sur la touche **F2** ou **F3** pour sélectionner le menu et appuyer sur la touche **F4** pour confirmer.
4. Appuyer sur la touche **F2** ou **F3** pour parcourir la liste des paramètres et appuyer sur la touche **F4** pour confirmer.
5. Appuyer sur la touche **F2** ou **F3** pour modifier le paramètre et appuyer sur la touche **F4** pour confirmer.
6. Appuyer sur la touche **F1** pour retourner à l'écran d'accueil.



Important

L'écran d'accueil s'affiche si aucune touche n'est actionnée pendant deux minutes. Si cela se produit, il convient de répéter la procédure.

8.1.2 Exécuter la fonction détection automatique

Après avoir retiré ou remplacé une carte électronique (en option), exécuter la fonction de détection automatique.

1. Sélectionner le menu de l'installateur et saisir le mot de passe pour accéder à la fonction
2. Appuyer sur la touche **F3** jusqu'à ce que **AD** s'affiche.
3. Appuyer sur la touche **F4** pour valider.
4. Appuyer de nouveau sur le bouton **F4** pour activer la fonction.

Au bout d'un moment, l'écran d'accueil s'affiche et la procédure de détection automatique est terminée.

8.1.3 Fonction de purge

Cette fonction vise à purger l'installation de chauffage. Une fois la chaudière installée, la fonction est automatiquement activée après la première mise en marche de la chaudière. Pour activer la fonction manuellement :

1. Sélectionner le menu de l'installateur et saisir le mot de passe pour accéder à la fonction
2. Appuyer sur la touche **F3** jusqu'à ce que **DEAIR** s'affiche
3. Appuyer sur la touche **F4** jusqu'à ce que **AIR** s'affiche à l'écran
4. Appuyer de nouveau sur le bouton **F4** pour activer la fonction.

8.2 Démarrage

8.2.1 Procédure de démarrage

Les informations suivantes s'affichent à l'écran lorsque la chaudière est alimentée en électricité :

1. Le message « **INIT** » s'affiche pour indiquer que la phase d'« initialisation » est activée (pendant quelques secondes) ;
2. La version "**Vxx.xx.**" du logiciel s'affiche (deux secondes) ;
3. La version du logiciel pour les paramètres de la chaudière "**Pxx.xx.**" s'affiche (deux secondes) ;

- La phase de purge de la chaudière et de l'installation de chauffage commence. Lors du fonctionnement, l'écran affiche alternativement le mode "-----", le mot "DEAIR" et la valeur de pression du circuit de chauffage. Au terme de cette phase qui dure 6 minutes et 20 secondes, la chaudière est prête à fonctionner ;
- Le symbole  et la valeur de pression d'eau de l'installation "x.x" s'affichent.

En cas de coupure de courant, la procédure se répète depuis le début.

Pour activer une demande de chauffage, le thermostat d'ambiance doit être réglé à une température supérieure à la température actuelle (ou ouvrir un robinet d'eau sanitaire.)

i Important
Pendant la phase d'initialisation, lors de l'étape 3, il est possible d'accéder à l'écran de réglage des paramètres CN1 et CN2 en appuyant simultanément une fois sur les touches **F1** et **F4** (sans les maintenir enfoncées)

8.2.2 Réglage de la température de départ du chauffage

Fig.50 Navigation dans les menus et/ou paramètres

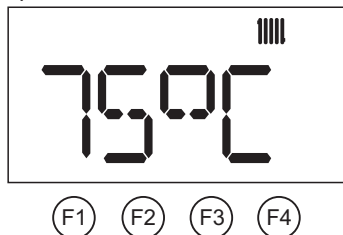

BO-0000271-2

- Appuyer sur la touche **F3** pour sélectionner la température de départ chauffage. Appuyer sur les touches **F2 - F3** pour définir la température demandée.
- Appuyer sur la touche **F4** pour valider la valeur. Si la sélection n'est pas confirmée sous 30 secondes, elle quittera automatiquement le menu sans enregistrer.

i Important
La température de départ est ajustée automatiquement en cas d'utilisation :

- d'un régulateur **OpenTherm**,
- d'une sonde extérieure
- Thermostat modulant SMART TC°

8.2.3 Réglage de la température de l'eau chaude sanitaire (ECS)

Fig.51 Navigation dans les menus et/ou paramètres

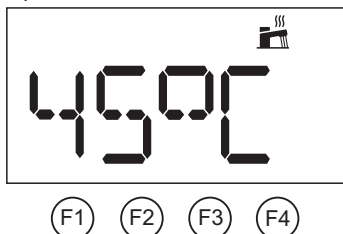

BO-0000271-3

- Appuyer sur la touche **F2** pour régler la température d'eau chaude sanitaire. Appuyer sur la touche **F2** pour sélectionner la température de l'ECS. Appuyer sur les touches **F2 - F3** pour définir la température demandée.
- Appuyer sur la touche **F4** pour valider. Si la sélection n'est pas confirmée sous 30 secondes, elle quittera automatiquement sans enregistrer.

8.3 Arrêt

8.3.1 Désactiver le chauffage et l'eau chaude sanitaire (ECS)

Fig.52 Désactivation du mode chauffage

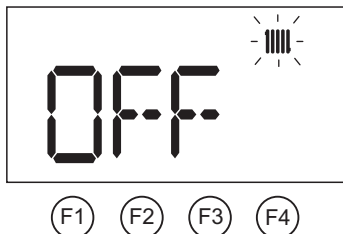

BO-0000271-4

Pour désactiver le mode chauffage de la chaudière :

- Appuyer sur la touche **F3** pour sélectionner la température de départ chauffage.
- Appuyer plusieurs fois sur la touche **F2** jusqu'à ce que **OFF** s'affiche.
- Pour valider, appuyer sur la touche **F4**. Le chauffage est arrêté.

i Important
Le chauffage est désactivé mais la protection antigèle et la production d'eau chaude sanitaire restent actives

Fig.53 Désactivation de la production d'eau chaude sanitaire (ECS)



BO-0000271-5

Pour désactiver la production d'eau chaude sanitaire :

- Appuyer sur la touche **F2** pour sélectionner la température de l'eau chaude sanitaire.
- Appuyer plusieurs fois sur la touche **F2** jusqu'à ce que **OFF** s'affiche.
- Pour valider, appuyer sur la touche **F4**. La production d'eau chaude sanitaire est désactivée.

Pour arrêter complètement la chaudière :

- couper l'alimentation électrique de l'appareil et fermer la vanne gaz.

**Important**

Dans ce cas, la chaudière et l'installation de chauffage ne sont pas protégées contre le gel.

8.4 Protection antigel

Il est conseillé de ne pas vidanger complètement l'installation de chauffage, car le remplacement de l'eau peut entraîner la formation de tartre inutile et gênante à l'intérieur de la chaudière et des éléments de chauffage. Si l'installation de chauffage n'est pas utilisée pendant les mois d'hiver et qu'un risque de gel existe, nous vous recommandons de mélanger à l'eau de l'installation des solutions antigel appropriées (à base de propylène glycol, par exemple, qui contient des inhibiteurs de corrosion et de tartre). Le système de commande électronique de la chaudière est équipé d'une fonction « antigel » pour le système de chauffage. Cette fonction active la pompe de chaudière lorsque la température de départ du système de chauffage chute au-dessous de 7 °C. Si la température de l'eau atteint 4 °C, le brûleur est allumé et amène l'eau du système à une température de 10 °C. Lorsque cette valeur est atteinte, le brûleur est éteint et la pompe continue de fonctionner pendant encore 15 minutes.

**Important**

La fonction de protection contre le gel ne fonctionne pas si la chaudière n'est pas alimentée en électricité ou si le robinet d'arrivée du gaz est fermé.

8.5 Protection contre les légionelles

**Important**

La fonction antilégionelle est désactivée par défaut. Régler le paramètre **DP004** pour activer la fonction antilégionelle et le paramètre **DP160** pour régler la valeur maximale de la température pendant l'exécution de la fonction.

9 Réglages

9.1 Accéder aux paramètres

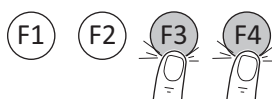

BO-0000272-3

Pour afficher/modifier la liste des paramètres de MAINTENANCE, procéder comme suit :

- Pour accéder au menu de l'installateur, appuyer simultanément sur les touches **F3-F4**.
- Appuyer sur la touche **F2** ou la touche **F3** jusqu'à atteindre le menu **INSTALLATEUR**, puis appuyer sur la touche **F4** pour confirmer.
- Les lettres **CODE** s'affichent à l'écran.
- Appuyer longuement sur la touche **F3** jusqu'à ce que le code **0012** s'affiche, puis appuyer sur la touche **F4** pour confirmer.
- Appuyer sur la touche **F2** ou la touche **F3** jusqu'à ce que le paramètre souhaité s'affiche, puis appuyer sur la touche **F4** pour confirmer.
- Appuyer sur les touches **F2 - F3** pour modifier la valeur.
- Appuyer sur **F4** pour confirmer.
- Appuyer sur **F1** pour quitter.

Pour afficher/modifier la liste des paramètres, il est également possible de connecter l'interface Bluetooth à la chaudière par le connecteur **X20**. Interfacer ensuite le combiné (maintenance) et la chaudière à l'aide du logiciel **SERVICE TOOL**.

**Danger**

POUR LES INSTALLATIONS DE CHAUFFAGE À BASSE TEMPÉRATURE, MODIFIER LE PARAMÈTRE CP000 EN FONCTION DE LA TEMPÉRATURE DE DÉPART MAXIMALE.

**Important**

Les réglages usine concernant certains paramètres peuvent être différents selon le marché auquel le produit est destiné.

9.2 Liste des paramètres

Tab.48 Tableau des paramètres

Nom	Description	Valeur usine	Mini.	Maxi.	Niveau
AP002	Demande manuelle de chauffage activée selon l'activation du paramètre AP026 0 : Désactivé 1 : Activé	0	–	–	Installateur
AP006	Pression d'eau minimale dans l'installation. Si la pression d'eau est inférieure à cette valeur, l'appareil indique une pression d'eau faible ou déclenche un remplissage automatique si cette fonction est disponible et active selon le réglage du paramètre AP014 [bar]	0,8	0,6	1,5	Installateur
AP008	Temps d'attente avant le démarrage de l'appareil. Lorsque le contact d'activation X11 est fermé dans le temps d'attente, l'appareil commence directement. Lorsque le contact d'activation n'est pas fermé dans le temps d'attente, l'appareil se bloque pendant 10 minutes [secondes].	1	1	255	Installateur
AP009	Nombre d'heures de fonctionnement de l'appareil jusqu'à l'affichage d'une notification de maintenance [heures].	3 000	0	51 000	Installateur
AP010	Activation/désactivation des notifications de maintenance : 0 : Aucune notification 1 : Notification personnalisée (selon les paramètres AP009 et AP011) 2 : Notification de maintenance ABC	0	–	–	Installateur
AP011	Nombre d'heures sur l'alimentation électrique de l'appareil jusqu'à l'émission d'une notification de maintenance [heures].	17500	0	51 000	Installateur
AP013	Configuration d'entrée de l'évacuation de la chaudière 0 : Désactivé 1 : Arrêt total 2 : Système de chauffage bloqué	1	–	–	Installateur
AP014	Mode de fonctionnement du remplissage automatique 0 : Désactivé 1 : Manuel (requiert une confirmation par le tableau de commande) 2 : Automatique (ne requiert pas de confirmation par le tableau de commande)	0	–	–	Installateur
AP016	Marche/Arrêt du chauffage 0 : Désactivé 1 : Activé	1	–	–	Utilisateur
AP017	Marche/Arrêt de l'eau chaude sanitaire (ECS) 0 : Désactivé 1 : Activé	1	–	–	Utilisateur

Nom	Description	Valeur usine	Mini.	Maxi.	Niveau
AP018	Configuration de l'entrée de l'évacuation (normalement ouverte ou normalement fermée) 0 : Normalement ouvert 1 : Normalement fermé	0	–	–	Installateur
AP023	Durée max. de la procédure de remplissage automatique pendant l'installation [minutes]	5	0	65535	Installateur
AP026	Consigne de température de départ pour demande de chauffe manuelle [°C]	40	10	90	Installateur
AP051	Temps minimum autorisé entre deux remplissages d'eau en mode automatique [jours]	90	0	65535	Installateur
AP056	Sonde extérieure 0 : Absence de sonde extérieure 1 : AF60 2 : QAC34	1	–	–	Installateur
AP069	Durée maximale de remplissage [minutes]	5	0	65535	Installateur
AP070	Niveau de pression que l'installation de chauffage doit atteindre après une séquence de remplissage automatique [bar]	1,5	0	4,0	Installateur
AP071	Durée maximale nécessaire pour remplir complètement l'installation [secondes]	840	0	3600	Installateur
AP073	Marche/arrêt du chauffage été-hiver (avec sonde extérieure connectée). Lorsque la température extérieure est supérieure à ce seuil, l'appareil est en mode été et ne démarre pas pour le chauffage central. Lorsque la température extérieure est inférieure à cette température, l'appareil est en mode hiver [°C]	22	10	30	Utilisateur
AP074	Forcer le mode été (avec sonde extérieure) Sanitaire (ECS) activé et chauffage désactivé. 0 : Auto selon AP073 1 : Été	0	–	–	Utilisateur
AP079	Niveau d'isolation du bâtiment (avec sonde extérieure) [°C] 0 : Bâtiment mal isolé 15 : Bâtiment bien isolé	3	0	15	Installateur
AP080	Température externe [°C] en dessous de laquelle la protection hors gel est activée [°C]	-10	-30	+25	Installateur
AP082	Activer/désactiver les économies d'énergie pendant la période hivernale 0 : Arrêt : Désactivé 1 : En marche : Activé	0	–	–	Installateur
AP089	Nom de l'installateur	–	–	–	Utilisateur
AP090	N° tél. installateur	–	–	–	Utilisateur
AP091	Type de sonde de température extérieure utilisée : 0 : Automatique 1 : Sonde filaire 2 : Sonde sans fil 3 : Mesure par Internet 4 : Aucune	0	–	–	Installateur
CP000	Température de départ définie pour la zone, sans sonde extérieure [°C]	80	25	80	Installateur
CP020	Fonction de la zone 0 : Désactivé 1 : Activé	1	–	–	Installateur
CP060	Température ambiante requise (°C) dans la zone pendant la période de vacances	6	5	20	Utilisateur
CP070	Limite maximale de température ambiante du circuit en mode réduit qui permet le passage en mode confort [°C]	16	5	30	Utilisateur

Nom	Description	Valeur usine	Mini.	Maxi.	Niveau
CP080	Température (°C) définie par l'activité de l'utilisateur dans la zone.	16	5	30	Utilisateur
CP081	Température (°C) définie par l'activité de l'utilisateur dans la zone.	20	5	30	Utilisateur
CP082	Température (°C) définie par l'activité de l'utilisateur dans la zone.	6	5	30	Utilisateur
CP083	Température (°C) définie par l'activité de l'utilisateur dans la zone.	21	5	30	Utilisateur
CP084	Température (°C) définie par l'activité de l'utilisateur dans la zone.	22	5	30	Utilisateur
CP085	Température (°C) définie par l'activité de l'utilisateur dans la zone.	20	5	30	Utilisateur
CP200	Réglage manuel de la température ambiante (°C).	20	5	30	Utilisateur
CP210	Compensation de la courbe de chauffe en mode confort	15	15	90	Installateur
CP220	Compensation de la courbe de chauffe en mode réduit	15	15	90	Installateur
CP230	Pente de la courbe de chauffe	1,5	0	4	Installateur
CP240	Régler l'effet du thermostat d'ambiance dans la zone	3	0	10	Installateur
CP250	Valeur ajoutée pour étalonner la température ambiante. Cette valeur peut être utilisée pour faire correspondre les températures entre l'appareil d'ambiance et un autre dispositif tel qu'une station météo, par exemple.	0	-5	5	Installateur
CP320	Mode de fonctionnement de la zone : 0 : Programmation 1 : Manuel 2 : Désactivé	1	-	-	Utilisateur
CP340	Type de mode nuit réduit : 0 : Arrêter la demande de chaleur 1 : Continuer la demande de chaleur	1	-	-	Installateur
CP510	Valeur temporaire de température ambiante définie pour la zone [°C]	20	5	30	Utilisateur
CP550	Mode cheminée 0 : Désactivé 1 : Activé	0	-	-	Utilisateur
CP570	Programme horaire pour le chauffage/rafraîchissement 0 : Programme 1 1 : Programme 2 2 : Programme 3	0	-	-	Utilisateur
CP640	Performance de chauffage pour la zone lors de l'utilisation d'un contrôleur marche/arrêt avec des contacts normalement fermés : 0 : Contact ouvert (arrêt du chauffage) 1 : Contact fermé (mise en marche du chauffage)	1	-	-	Installateur
CP660	Icône de sélection de zone	-	-	-	Utilisateur
CP730	Sélection de l'allure de chauffage de la zone 0 : Très lent 1 : Allure minimale 2 : Lente 3 : Normal 4 : Rapide 5 : Allure maximale	3	-	-	Utilisateur

Nom	Description	Valeur usine	Mini.	Maxi.	Niveau
CP740	Sélection de l'allure de refroidissement de la zone 0 : Allure minimale 1 : Lente 2 : Normal 3 : Rapide 4 : Allure maximale	2	-	-	Installateur
CP750	Temps de préchauffage maximal [minutes].	0	0	240	Installateur
CP780	Sélection de la stratégie de régulation de la zone 0 : Automatique 1 : En fonction de la température ambiante 2 : En fonction de la température extérieure 3 : En fonction de la température ambiante/extérieure	0	-	-	Installateur
DP004	Fonction anti-légionelle active 0 : Désactivé 1 : Hebdomadaire 2 : Quotidien (disponible uniquement avec un thermostat d'ambiance)	0	-	-	Installateur
DP005	Valeur de décalage réglée du départ du ballon (°C)	15	0	25	Installateur
DP006	Température d'hystérésis d'activation pour le chauffage du ballon ECS (°C)	4	2	15	Installateur
DP007	Position de la vanne à 3 voies en veille 0 : Position du système de chauffage 1 : Position de l'ECS (Eau chaude sanitaire)	1	-	-	Installateur
DP008	Valeur définie de la différence de température pour la pompe à eau chaude sanitaire	40	5	80	Installateur
DP034	Décalage pour la sonde du ballon ECS [°C]	0	0	10	Installateur
DP035	Démarrage de la pompe pour le ballon d'ECS [°C]	-3	-20	20	Installateur
DP060	Programme horaire pour l'ECS 0 : Programme 1 1 : Programme 2 2 : Programme 3	0	-	-	Utilisateur
DP070	Consigne eau chaude sanitaire (°C).	55	35	65	Utilisateur
DP080	Consigne de température réduite pour le ballon d'eau chaude sanitaire (°C).	15	7	50	Utilisateur
DP150	Activation de la sonde/thermostat du ballon 0 : Sonde d'ECS (eau chaude sanitaire) 1 : Thermostat d'ECS (eau chaude sanitaire)	1	-	-	Installateur
DP160	Valeur définie pour la fonction anti-légionelle dans ECS (avec chaudière externe) [°C].	65	50	90	Installateur
DP170	Enregistrer le début de la période de vacances	-	-	-	Installateur
DP180	Enregistrer la fin de la période de vacances	-	-	-	Installateur
DP190	Changement de l'heure de désactivation de la période de chauffage du ballon tampon	-	-	-	Utilisateur
DP200	Mode Eau chaude sanitaire (ECS) : 0 : En fonction du programme horaire 1 : mode confort 2 : Mode Eco	0 - Modèle chauffage + ECS 1 - Modèle chauffage + ballon ECS	-	-	Utilisateur
DP337	Consigne de température d'eau chaude sanitaire (ECS) pendant la période de vacances [°C]	10	10	60	Utilisateur
DP357	Délai avant l'alarme de la Zone douche [minutes]	0	0	180	Utilisateur
DP367	Action par le système primaire d'eau chaude sanitaire lorsque la temporisation de douche est écoulée 0 : Désactivé 1 : Attention 2 : Réduction de la consigne de l'ECS	0	-	-	Utilisateur
DP377	Température souhaitée de l'eau chaude sanitaire pour le mode réduit (°C)	40	20	65	Utilisateur

Nom	Description	Valeur usine	Mini.	Maxi.	Niveau
DP410	Durée de la phase de désinfection (DP160) pendant la fonction anti-légionelle de l'ECS [minutes]	3	0	600	Installateur
DP420	Durée maximale de la fonction anti-légionelle [minutes]	15	0	360	Installateur
DP430	Jour de début du programme anti-légionelle pour l'ECS [jour] 1 : Lundi 2 : Mardi 3 : Mercredi 4 : Jeudi 5 : Vendredi 6 : Samedi 7 : Dimanche	1	1	7	Installateur
DP440	Heure de début du programme anti-légionelle pour l'ECS [heures - minutes]	30	0	143	Installateur
GP043	Sélectionner le type de gaz : 0 : Aucune sélection 1 : Gaz naturel 2 : Propane liquide (G30-G31)	0	-	-	Installateur
GP066	Puissance d'allumage (%) * voir le tableau dans la section « Paramètres de maintenance »	*	20	60	Installateur
GP067	Correction de la puissance minimale (%) * voir le tableau au chapitre « Type de raccordement C ₍₁₀₎₃ -C ₍₁₃₎₃ » et « Diamètre des conduits de fumées souples et rigides de 50 mm 60 mm »	*	0	30	Installateur
GP068	Correction de la puissance maximale pour l'ECS [%] * voir le tableau au chapitre « Type de raccordement C ₍₁₀₎₃ -C ₍₁₃₎₃ » et « Diamètre des conduits de fumées souples et rigides de 50 mm 60 mm »	0	-30	30	Installateur
GP082	Activation du circuit d'eau sanitaire pendant la fonction de ramonage	0	0	1	Installateur
GP088	Correction de la puissance maximale pour le chauffage [%] * voir le tableau au chapitre « Type de raccordement C ₍₁₀₎₃ -C ₍₁₃₎₃ » et « Diamètre des conduits de fumées souples et rigides de 50 mm 60 mm » *voir le tableau au chapitre « Réglage de la puissance maximale pour le mode chauffage »	*	-70	30	Installateur
GP089	Mode de fonctionnement silencieux 0 : Désactivé 1 : Activé	0	-	-	Installateur
ZP000	Réglage du nombre de jours écoulés pendant la première phase du séchage de chape [jours]	0	0	30	Installateur
ZP010	Température de démarrage du séchage de chape pour la zone pendant la première phase [°C]	7	7	60	Installateur
ZP020	Température de fin du séchage de chape pour la zone pendant la première phase [°C]	7	7	60	Installateur
ZP030	Réglage du nombre de jours écoulés pendant la deuxième phase du séchage de chape [jours]	0	0	30	Installateur
ZP040	Température de démarrage du séchage de chape pour la zone pendant la deuxième phase [°C]	7	7	60	Installateur
ZP050	Température de fin du séchage de chape pour la zone pendant la deuxième phase [°C]	7	7	60	Installateur
ZP060	Réglage du nombre de jours écoulés pendant la troisième phase du séchage de chape [jours]	0	0	30	Installateur
ZP070	Température de démarrage du séchage de chape pour la zone pendant la troisième phase [°C]	7	7	60	Installateur

Nom	Description	Valeur usine	Mini.	Maxi.	Niveau
ZP080	Température de fin du séchage de chape pour la zone pendant la troisième phase [°C]	7	7	60	Installateur
ZP090	Séchage de chape de la zone en marche 0 = Off 1 = On	0	0	1	Installateur
PP015	Temps de post-circulation de la pompe après une demande de chauffage [minutes]	1	0	99	Installateur
PP016	Vitesse maximale de la pompe en mode chauffage (%)	100	80	100	Installateur
PP018	Vitesse minimale du circulateur [%]	85	85	100	Installateur

Tab.49 Tableau des paramètres avec SMART TC°

Nom	Description	Valeur usine	Mini.	Maxi.	Niveau
CP060	Température ambiante requise (°C) dans la zone pendant la période de vacances/protection hors gel	6	5	20	Utilisateur
CP070	Valeur maximale de la consigne de température ambiante (°C) en mode réduit qui permet le passage en mode confort avec climatisation (avec sonde extérieure)	16	5	30	Utilisateur
CP080	Température (°C) définie par l'activité SLEEP dans la zone	16	5	30	Utilisateur
CP081	Température (°C) définie par l'activité HOME dans la zone	20	5	30	Utilisateur
CP082	Température (°C) définie par l'activité AWAY dans la zone	6	5	30	Utilisateur
CP083	Température (°C) définie par l'activité MORNING dans la zone	21	5	30	Utilisateur
CP084	Température (°C) définie par l'activité EVENING dans la zone	22	5	30	Utilisateur
CP085	Température (°C) définie par l'activité CUSTOM dans la zone	20	5	30	Utilisateur
CP200	Température ambiante requise (°C) pour la zone en mode manuel	20	5	30	Utilisateur
CP210	Compensation de la courbe de chauffe en mode confort	15	15	90	Installateur
CP220	Compensation de la courbe de chauffe en mode réduit	15	15	90	Installateur
CP230	Pente de la courbe de chauffe	1,5	0	4	Installateur
CP240	Régler l'effet du thermostat d'ambiance dans la zone	3	0	10	Installateur
CP250	Valeur ajoutée pour étalonner la température ambiante. Cette valeur peut être utilisée pour faire correspondre les températures entre l'appareil d'ambiance et un autre dispositif tel qu'une station météo, par exemple.	0	-5	5	Installateur
CP320	Mode de fonctionnement de la zone 0 : Programmation 1 : Manuel 2 : Désactivé	1	-	-	Utilisateur
CP340	Type de mode nuit réduit 0 : Arrêter la demande de chaleur 1 : Continuer la demande de chaleur	1	-	-	Installateur
CP510	Valeur temporaire de température ambiante définie pour la zone [°C]	20	5	30	Utilisateur
CP550	Mode cheminée 0 : Désactivé 1 : Activé	0	-	-	Utilisateur
CP570	Programme horaire sélectionné par l'utilisateur 0 : Programme 1 1 : Programme 2 2 : Programme 3	0	-	-	Utilisateur

Nom	Description	Valeur usine	Mini.	Maxi.	Niveau
CP730	Renfort au démarrage du chauffage zonal : Modifier la courbe de chauffage pour accélérer ou ralentir le temps pris pour obtenir le confort ambiant demandé 0 : Très lentement 1 : Lente 2 : Lentement 3 : Normal 4 : Rapidement 5 : Très rapidement	3	-	-	Utilisateur
CP740	Vitesse de refroidissement du bâtiment lorsque le chauffage est arrêté 0 : Très lentement 1 : Lentement 2 : Normal 3 : Rapidement 4 : Très rapidement	2	-	-	Installateur
CP750	Temps de préchauffage maximal [minutes].	0	0	240	Installateur
DP060	Programme horaire sélectionné pour l'ECS 0 : Programme 1 1 : Programme 2 2 : Programme 3	0	-	-	Utilisateur
DP080	Consigne de température réduite pour le ballon d'eau chaude sanitaire (°C).	15	7	50	Utilisateur
DP337	Consigne de température d'eau chaude sanitaire (ECS) pendant la période de vacances [°C]	10	10	60	Utilisateur

**Important**

Les réglages usine concernant certains paramètres peuvent être différents selon le marché auquel le produit est destiné.

9.2.1 Restaurer les réglages d'usine

Pour restaurer les réglages usine, modifier les paramètres **CN1** et **CN2** avec les données de la plaquette signalétique.

**Attention**

Noter que la réinitialisation des paramètres **CN1** et **CN2** aux valeurs données sur la plaquette signalétique annule tous les réglages précédents. En cas de changement de gaz, par exemple, n'oubliez pas de régler le bon calibrage de la vanne gaz et la vitesse du ventilateur.

La procédure pour modifier les paramètres **CN1** et **CN2** est la suivante :

- Accéder au menu **INSTALLATEUR** comme décrit dans le chapitre « Accéder aux paramètres ».
- Appuyer sur la touche **F2-F3** jusqu'à ce que **CNF** s'affiche, puis appuyer sur la touche **F4** pour confirmer.
- Pour modifier la valeur de **CN1** et/ou **CN2**, appuyer sur les touches **F2-F3** puis sur la touche **F4** pour confirmer.

9.3 Réglage de la puissance maximale pour le mode chauffage

Utiliser le graphique pour voir la relation entre le pourcentage de correction et la puissance maximale en mode chauffage.

Fig.54 Réglage d'usine

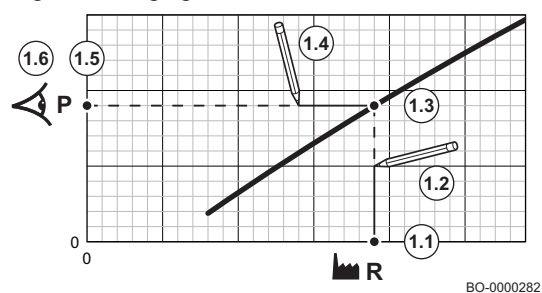

1. Consulter le tableau pour remplir le graphique correspondant au type de chaudière :
 - 1.1. Sélectionner le pourcentage de correction de puissance sur l'axe horizontal du graphique.
 - 1.2. Tracer une ligne verticale à partir de la puissance sélectionnée.
 - 1.3. Arrêter à l'intersection de la courbe.
 - 1.4. Tracer une ligne horizontale depuis le point d'intersection de la courbe.
 - 1.5. Arrêter à l'intersection de l'axe vertical du graphique.
 - 1.6. Lire la valeur au point d'intersection de la ligne horizontale et de l'axe vertical du graphique.
 - ⇒ Cette valeur représente la puissance (réglage d'usine) et le pourcentage relatif de correction.

Fig.55 Puissance requise

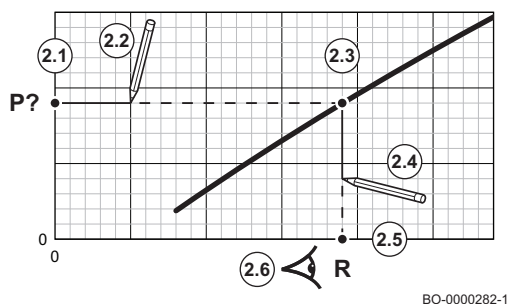

2. Consulter le graphique pour sélectionner la puissance requise par rapport au pourcentage de correction de la puissance.
 - 2.1. Sélectionner la puissance souhaitée sur l'axe vertical du graphique.
 - 2.2. Tracer une ligne horizontale à partir de la puissance sélectionnée.
 - 2.3. Arrêter à l'intersection de la courbe.
 - 2.4. Tracer une ligne verticale depuis le point d'intersection de la courbe.
 - 2.5. Arrêter la ligne à l'intersection de l'axe horizontal du graphique.
 - 2.6. Lire la valeur au point d'intersection du trait vertical et de l'axe horizontal du graphique.
 - ⇒ Cette valeur représente la valeur en pourcentage de correction pour obtenir la puissance nécessaire.

Fig.56 Graphique pour MPX2 - 24

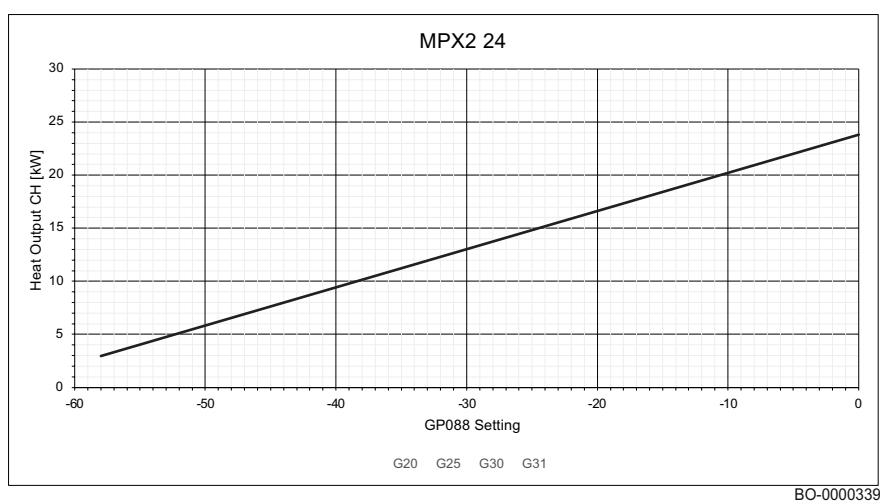

3. Modifier le paramètre **GP088** pour définir la puissance maximale souhaitée.

Tab.50 MPX2 - 24

	Puissance thermique CH [kW]		
	24,0	20,0*	3,0**
Type de gaz	GP088	GP088	GP088
G20	0	-10	-58
G31	0	-10	-58
* Réglage d'usine			
** Puissance minimale réglable			

Fig.57 Graphique pour MPX2 / MPX2 COMPACT – 29 MI / 29 MI Compact

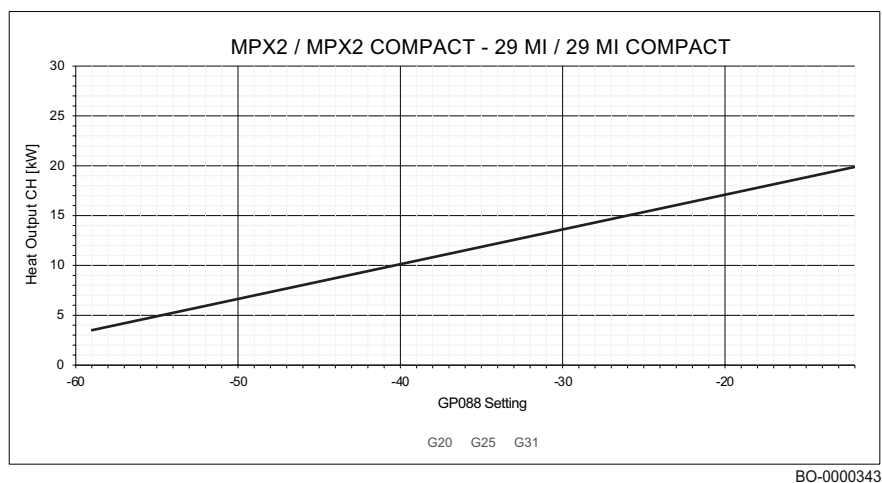

4. Modifier le paramètre **GP088** pour définir la puissance maximale souhaitée.

Tab.51 MPX2 / MPX2 COMPACT – 29 MI / 29 MI Compact

	Puissance thermique CH [kW]		
	20,0	20,0*	3,5**
Type de gaz	GP088	GP088	GP088
G20	-12	-12	-59
G31	-12	-12	-59
* Réglage d'usine			
** Puissance minimale réglable			

Fig.58 Graphique pour MPX2 / MPX2 COMPACT – 35 MI / 35 MI Compact

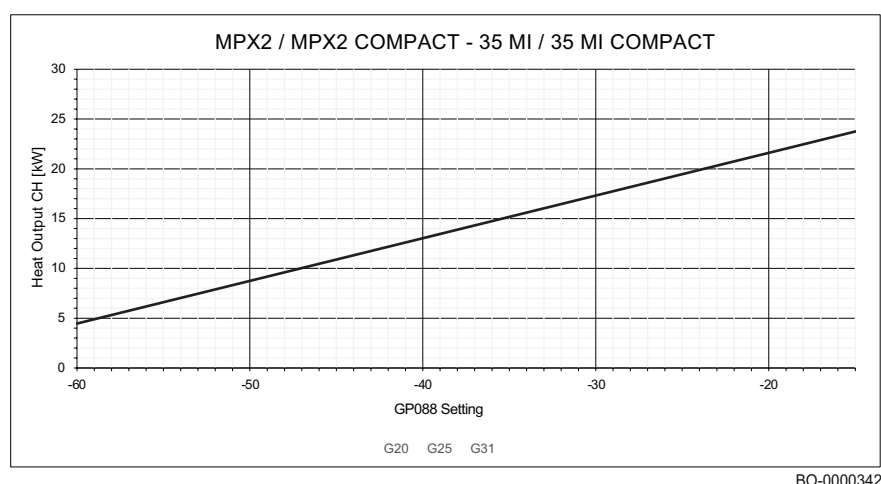

5. Modifier le paramètre **GP088** pour définir la puissance maximale souhaitée.

Tab.52 MPX2 / MPX2 COMPACT – 35 MI / 35 MI Compact

	Puissance thermique CH [kW]		
	24,0	24,0*	4,4**
Type de gaz	GP088	GP088	GP088
G20	-15	-15	-60
G25	-15	-15	-60
G31	-15	-15	-60
* Réglage d'usine			
** Puissance minimale réglable			

9.4 Régler la courbe de chauffe

Raccorder la sonde de température extérieure au connecteur **CB12 (Tout/OS)** de la carte électronique de la chaudière et raccorder le thermostat d'ambiance (**RT**), l'appareil Open Therm (**OT**) ou (**R-Bus**) au connecteur **CB10** après avoir retiré le cavalier.

i Important

Si la courbe de chauffe est réglée à l'aide d'un thermostat d'ambiance OpenTherm, ne pas régler la courbe de chauffe avec ces paramètres.

La procédure d'accès aux paramètres est identique à celle décrite au paragraphe précédent. Pour régler la courbe, changer les paramètres suivants :

- CP000 : consigne maximale de température de départ du chauffage.
- CP200 : consigne de température d'ambiance pour les zones 5,0 à 30.
- CP210 : décalage de la courbe climatique du mode confort de 15 à 90 (avec sonde extérieure). Ne pas modifier la pente de la courbe.
- CP230 : réglage de la pente de la courbe climatique de 0,0 à 4,0.

i Important

Régler le type du modèle de sonde extérieure par le paramètre **AP056**

Fig.59 Graphique de la courbe de chauffe

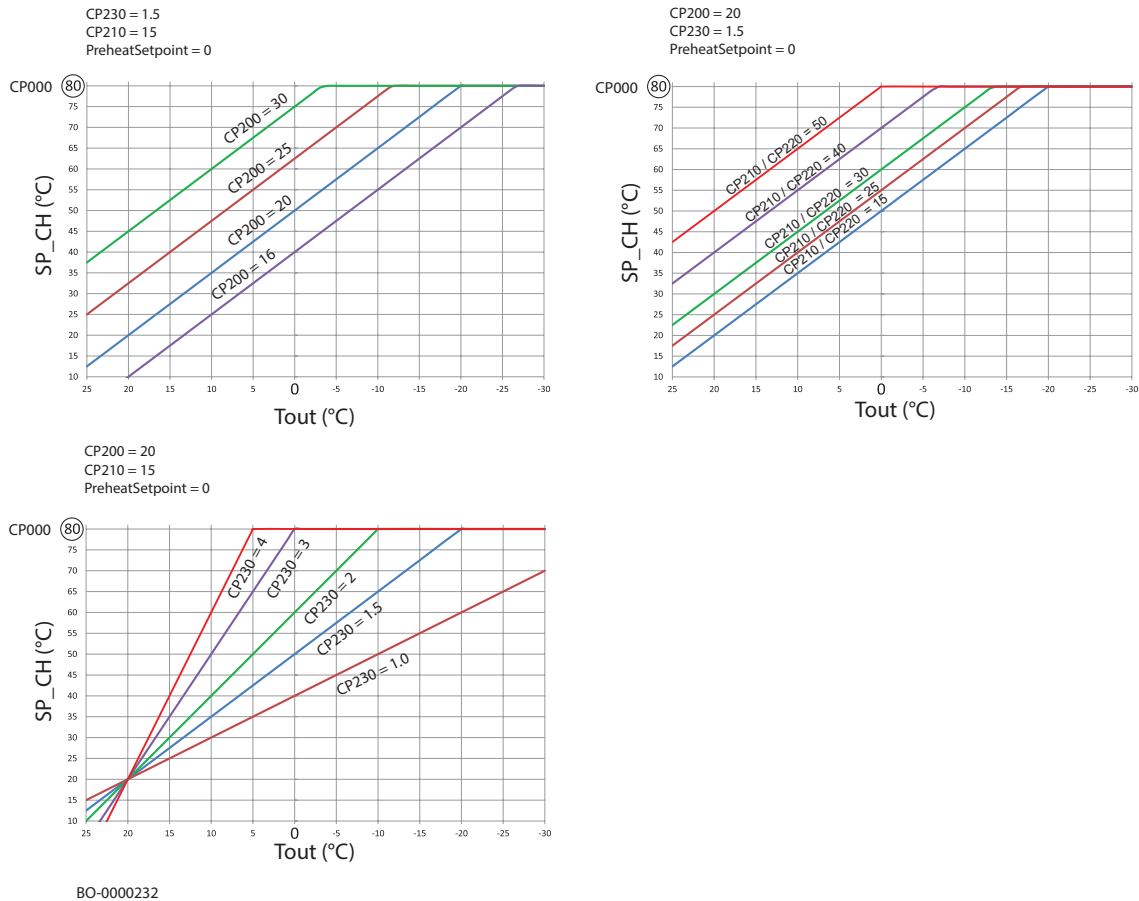

- **Tout** : température détectée par la sonde extérieure (°C)
- **SP_CH** : consigne de température de départ de chauffage (°C)

9.5 Séchage de la chape

La fonction de séchage de la chape permet d'imposer une température de départ constante ou des paliers de température successifs pour accélérer le séchage d'une chape de plancher chauffant.

i Important

- Le réglage de ces températures doit suivre les recommandations du chapiste.
- L'activation de cette fonction via le paramètre **ZP090** désactive toutes les autres fonctions du régulateur dans la zone.
- Lorsque la fonction de séchage de la chape est active sur un circuit, les autres circuits et le circuit d'eau chaude sanitaire continuent de fonctionner.
- L'utilisation de la fonction de séchage de la chape est possible sur les circuits A et B. Le réglage des paramètres doit se faire sur la carte électronique qui pilote le circuit concerné.

Fig.60 Courbe de séchage de la chape

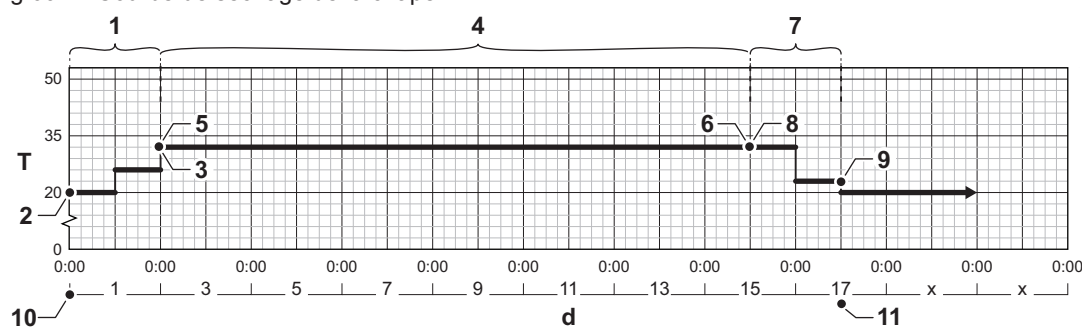

AD-3001406-02

- d** Nombre de jours
- T** Consigne de la température de chauffage
- 1** Nombre de jours dans la phase 1 de la fonction séchage chape (paramètre **ZP000**)
- 2** Température de début phase 1 (paramètre **ZP010**)
- 3** Température de fin phase 1 (paramètre **ZP020**)
- 4** Nombre de jours dans la phase 2 de la fonction séchage chape (paramètre **ZP030**)
- 5** Température de début phase 2 (paramètre **ZP040**)
- 6** Température de fin phase 2 (paramètre **ZP050**)
- 7** Nombre de jours dans la phase 3 de la fonction séchage chape (paramètre **ZP060**)
- 8** Température de début phase 3 (paramètre **ZP070**)
- 9** Température de fin phase 3 (paramètre **ZP080**)
- 10** Début de la fonction de séchage de la chape
- 11** Fin de la fonction de séchage de la chape, retour au fonctionnement normal

i Important

Chaque jour à minuit, la fonction séchage chape recalcule la consigne de la température de début et réduit le nombre de jours restants.

9.6 Afficher les valeurs mesurées

Pour accéder au menu, appuyer simultanément sur les touches **F3 - F4** ;

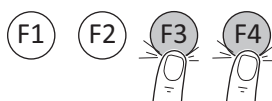

BO-0000272-3

- Le symbole **i** clignote sur l'afficheur ;
- Appuyer sur la touche **F4** pour accéder au menu **INFO** ;
- Appuyer sur les touches **F2 - F3** pour afficher les réglages ;
- Appuyer sur la touche **F1** pour quitter ;

Tab.53 Liste des réglages en lecture seule (non modifiable)

Réglage (lecture seule)	Description	Valeur
AM001	Mode ECS (eau chaude sanitaire) activé (0 : Désactivé, 1 : Activé)	0/1
AM010	Vitesse de la pompe (0 ÷ 100 %)	%
AM011	Maintenance requise (0 : Désactivé, 1 : Activé)	0/1
AM012	Statut de l'appareil	Liste des statuts
AM014	Sous-statut de l'appareil	Liste des sous-statuts
AM015	Pompe en fonctionnement	0 = Off 1 = On
AM016	Température de départ	°C
AM018	Température de retour	°C
AM019	Pression réelle de l'eau dans l'installation de chauffage central	bar
AM024	Sortie relative actuelle	0.....100%
AM027	Température extérieure	°C
AM036	Température des fumées	°C
AM037	Statut de la vanne à 3 voies (0 : Chauffage, 1 : ECS)	0/1
AM040	Température utilisée pour la régulation	°C
AM088	Position de la vanne de remplissage automatique	0 = Remplissage automatique activé 1 = Remplissage automatique désactivé

Réglage (lecture seule)	Description	Valeur
AM091	Mode saison	0 = Hiver 3 = Été
AM101	Consigne interne	°C
BM000	Température ECS	°C
CM030	Température ambiante actuelle de la zone	°C
CM120	Mode de zone actuel	0 = Programme 1 = Manuelle 2 = Antigel 3 = Temporaire
CM190	Réglage de température ambiante de la zone	°C
CM210	Température extérieure dans la zone	°C
CM280	Consigne calculée de la zone	°C
DM001	Température du préparateur d'eau chaude sanitaire (sonde inférieure)	°C
DM002	Débit d'ECS en sortie	l/min
DM005	Température du ballon solaire d'ECS	°C
DM009	Mode de fonctionnement principal (0 : Programmation, 1 : Manuel, 2 : Antigel/ Vacances)	0/1/2
DM019	Mode ECS actif (1 : Confort, 2 : Basse température, 3 : Vacances, 4 : Antigel)	1/2/3/4
DM029	Consigne de température d'ECS	°C
GM001	Vitesse de rotation réelle du ventilateur	tr/min
GM002	Point de consigne de la vitesse de rotation réelle du ventilateur	tr/min
GM003	Flamme détectée	0 = absence 1 = présence
GM004	Bloc gaz	0 = Ouvert 1 = Fermé
GM007	Démarrage	0 = Off 1 = On
GM008	Courant réel de la flamme mesurée	µA
GM013	Entrée de signal d'arrêt de la chaudière	0 = Ouvert 1 = Fermé
GM044	Raison du blocage vérifiée Aucune) 1. Verrouillage du chauffage 2. Blocage de l'ECS 3. En attente de l'allumage du brûleur 4. Température de départ de chauffage supérieure à la valeur maximale 5. Température de départ de chauffage supérieure à la valeur de démarrage 6. Température de l'échangeur de chaleur supérieure à la valeur de démarrage 7. Valeur moyenne de la température de départ de chauffage supérieure à la valeur de démarrage 8. Température de départ de chauffage supérieure à la valeur de consigne 9. Différence de température excessive entre le départ et le retour 10. Température de départ de chauffage supérieure à la valeur d'arrêt 11. Demande de chauffe avant le temps d'attente minimal entre deux demandes consécutives 12. Arrêt dû à une valeur de flamme trop basse 13. Température solaire supérieure à la valeur d'arrêt	0/13

9.6.1 Statuts et sous-statuts

- Le **STATUT** correspond à la phase de fonctionnement de la chaudière au moment de l'affichage. Pour consulter le statut, sélectionner le réglage **AM012**.
- Le **SOUS-STATUT** correspond au fonctionnement immédiat de la chaudière au moment de l'affichage. Pour consulter le sous-statut, sélectionner le réglage **AM014**.

Tab.54 Liste des statuts

STATUT	
Veille	0
Demande de chaleur	1
Allumage du brûleur	2
Fonctionnement en mode chauffage	3
Fonctionnement en mode eau chaude sanitaire	4
Brûleur éteint	5
Post-circulation de la pompe	6
Brûleur à l'arrêt pour atteindre la température de référence	8
Défaut temporaire	9
Défaut permanent (défaut à réinitialiser manuellement)	10
Fonction ramonage de la cheminée à puissance minimale	11
Fonction ramonage de la cheminée à puissance maximale en mode chauffage	12
Fonction ramonage de la cheminée à puissance maximale en mode eau sanitaire	13
Demande de chaleur manuelle	15
Fonction de protection contre le gel activée	16
Fonction de purge activée	17
Réinitialisation de la chaudière en cours	19
Remplissage automatique en cours	20
Étalonnage forcé actif	22

Tab.55 Liste des sous-statuts

SOUS-STATUT	
Veille	0
L'appareil attend que la température satisfasse aux conditions de démarrage	4
Attendre avant le prochain allumage en mode chauffage	1
Préventilation	13
Signal d'allumage du brûleur envoyé au groupe de sécurité	15
Pré-allumage du brûleur	17
Allumage du brûleur	18
Contrôle de la flamme	19
Fonctionnement du ventilateur pendant les tentatives d'allumage	20
Fonctionnement avec une température de référence définie	30
Fonctionnement avec une température limite définie	31
Fonctionnement à la puissance requise	32
Pente de niveau 1 détectée	33
Pente de niveau 2 détectée	34
Pente de niveau 3 détectée	35
Protection de la flamme activée	36
Temps de stabilisation	37
Démarrage de la chaudière à la puissance minimale	38
Le fonctionnement en mode chauffage a été interrompu par une demande d'eau chaude sanitaire. Redémarrer à partir de la puissance à laquelle il y a eu interruption.	39
Post-ventilation	41
Ventilateur à l'arrêt	44
Réduction de la puissance en raison de la température élevée des gaz de combustion	45
Le dispositif de remplissage automatique remplit l'installation. L'installation était vide	46
Le dispositif de remplissage automatique fait l'appoint de l'installation. La pression hydraulique dans l'installation était faible	47

SOUS-STATUT	
Post-circulation de la pompe	60
La chaudière est en mode veille jusqu'à ce que la pression hydraulique soit suffisante. Le programme de purge ne démarrera pas	95

9.7 Lire des compteurs

Procéder comme suit pour accéder au menu :

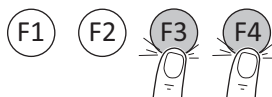

BO-0000272-3

- Appuyer simultanément sur les touches **F3 - F4**;
- Le symbole ⓘ clignote sur l'afficheur ;
- Appuyer sur les touches **F2 - F3** jusqu'au symbole ⌚, puis appuyer sur la touche **F4** pour confirmer ;
- Pour accéder aux compteurs au niveau installateur par le symbole **SVC**, appuyer sur la touche **F4** pour confirmer ;
- Utiliser les touches **F2-F3** pour saisir le code **0012** et confirmer en appuyant sur la touche **F4** ;
- Appuyer sur les touches **F2-F3** jusqu'à ce que le compteur souhaité soit atteint, puis appuyer sur la touche **F4** pour confirmer ;
- Appuyer sur **F1** pour quitter.

Tab.56 Liste des compteurs (lecture seule)

Compteurs	Niveau	Description
AC001	Utilisateur	Nombre d'heures d'alimentation électrique de la chaudière
AC002	Installateur	Nombre d'heures de fonctionnement de la chaudière après la dernière opération d'entretien
AC003	Installateur	Nombre d'heures d'alimentation électrique de la chaudière après la dernière opération d'entretien
AC004	Installateur	Tentatives de démarrage échouées depuis la dernière opération d'entretien
AC005	Utilisateur	Consommation indicative d'énergie [kW/h] en mode chauffage
AC006	Utilisateur	Consommation indicative d'énergie [kW/h] en mode eau chaude sanitaire (ECS)
AC016	Installateur	Compteur de remplissages, compte le nombre de cycles de remplissage
AC026	Installateur	Nombre d'heures de service de la pompe
AC027	Installateur	Nombre de démarrages de la pompe
AM033	Utilisateur	Indication entrante de type de maintenance A, B ou C
CLR	Installateur	Réinitialisation des compteurs AC002, AC003 et AC004 (à confirmer en appuyant sur la touche F4 . Lorsque CLR clignote, appuyer longuement sur la touche F4 pendant 3 secondes ; le message DONE s'affiche) REMARQUE : Ces compteurs sont réinitialisés uniquement si AC003 > 24 h
DC002	Installateur	Nombre de cycles d'eau chaude sanitaire (commutations de la vanne à 3 voies)
DC003	Installateur	Nombre d'heures en mode eau chaude sanitaire (commutations de la vanne à 3 voies)
DC004	Installateur	Nombre de démarrages du brûleur pour le mode eau chaude sanitaire
DC005	Installateur	Nombre d'heures de démarrage du brûleur pour le mode eau chaude sanitaire
GC007	Utilisateur	Tentatives de démarrage échouées
PC002	Installateur	Nombre de démarrages du brûleur pour le mode chauffage et eau chaude sanitaire
PC003	Installateur	Nombre d'heures de démarrage du brûleur pour le mode chauffage et eau chaude sanitaire
PC004	Installateur	Fuites de flamme du brûleur
ZC000	Installateur	Temps restant pour le programme actif de séchage de chape

9.8 Réglages avec un ballon ECS

Accéder au menu des paramètres et saisir le paramètre **DP200=1**

**Attention**

Pour activer la fonction anti-légionelle, régler le paramètre **DP004=1**

10 Entretien

10.1 Généralités

La chaudière ne nécessite aucune tâche de maintenance complexe. Nous recommandons néanmoins de l'inspecter fréquemment et d'effectuer la maintenance régulièrement.

La chaudière doit être entretenue par un professionnel qualifié conformément aux réglementations locales et nationales.

- Vérifier que la chaudière n'est pas sous tension.
- Remplacer les pièces usées ou défectueuses par des pièces de rechange d'origine.
- Toujours remplacer tous les joints sur les pièces démontées lors des interventions de contrôle et d'entretien.
- Vérifier que tous les joints d'étanchéité sont bien positionnés (la position est correcte et ils reposent à plat dans la rainure correspondante, qui est étanche à l'eau et à l'air).
- Les éléments électriques ne doivent jamais être en contact avec de l'eau (gouttes, éclaboussures) pendant les interventions de contrôle et d'entretien pour éviter les risques de chocs électriques.

10.1.1 Avertissements de maintenance

Après la réalisation d'opérations de maintenance, il est recommandé d'activer la procédure d'étalonnage manuellement.

Effectuer un étalonnage dans les cas suivants :

- Remplacement du bloc gaz.
- Remplacement du mélangeur et du ventilateur.
- Nettoyage/Remplacement de l'échangeur de chaleur.
- Remplacement de la bride de brûleur.
- Remplacement de l'électrode (et/ou du câble) pour la détection/l'allumage de la flamme.

Pour activer la fonction, voir la procédure décrite dans la section « Paramètres de combustion ».

10.2 Message d'entretien

10.2.1 Notification de maintenance

Lorsque la chaudière nécessite une intervention, un message d'intervention requise apparaît à l'écran. Utiliser la notification automatique d'assistance de maintenance préventive pour réduire au minimum les interruptions.

La notification SERVICE indique quel jeu d'entretien doit être utilisé. Ces jeux d'entretien contiennent toutes les pièces et les joints nécessaires pour l'entretien requis. Ces jeux d'entretien (A, B ou C) rassemblés par De Dietrich sont disponibles auprès d'un fournisseur de pièces de rechange.

**Important**

L'entretien doit être effectué dans les deux mois suivant la notification.

**Important**

Si le thermostat modulable est raccordé à la chaudière, il peut également afficher le message SERVICE. Consulter la notice du thermostat.

**Important**

Réinitialiser la notification SERVICE une fois l'entretien réalisé.

10.2.2 Réinitialisation du message d'entretien affiché

Réinitialiser le message d'entretien affiché une fois l'entretien de la chaudière effectué, comme indiqué ci-dessous :

1. Appuyer sur la touche **F1**.
2. Maintenir la touche **F3** enfoncée jusqu'à ce que le code **0012** s'affiche.
3. Appuyer sur la touche **F4** pour valider et réinitialiser le message d'entretien.

**Important**

Le message d'entretien n'est actif que si le paramètre AP010 ≠ 0.

10.2.3 Réinitialisation du prochain message d'entretien

Réinitialiser le prochain message d'entretien une fois l'entretien intermédiaire de la chaudière effectué

1. Accéder au menu Compteur.
2. Appuyer sur la touche **F4** pour ouvrir le menu.
3. Appuyer sur la touche **F3** jusqu'à ce que **SVC** s'affiche.
4. Appuyer sur la touche **F4** pour accéder au message d'entretien.
5. Maintenir la touche **F3** enfoncée jusqu'à ce que le code **0012** s'affiche.
6. Appuyer sur la touche **F4** pour valider.
7. Appuyer sur la touche **F3** jusqu'à ce que **CLR** s'affiche.
8. Appuyer pendant environ 3 secondes sur la touche **F4** pour valider et réinitialiser le message d'entretien.
⇒ L'afficheur indique **DONE**. Le message d'entretien est réinitialisé.
9. Appuyer plusieurs fois sur la touche **F1** pour retourner à l'écran d'accueil.

10.3 Procédure périodique de contrôle et d'entretien



Avertissement

Avant d'effectuer toute opération de contrôle et d'entretien, vérifier que la chaudière n'est pas en marche. Lorsque les opérations d'entretien ont toutes été effectuées, réinitialiser les paramètres de fonctionnement initiaux de la chaudière s'ils ont été modifiés.



Danger

En cas d'entretien/démontage du circuit de combustion de la chaudière installée sur un système collectif d'évacuation des fumées à pression positive, prendre les précautions nécessaires pour empêcher les fumées des autres chaudières installées sur le système collectif de pénétrer dans la salle où est installée la chaudière.



Avertissement

Laisser la chambre de combustion et les tuyaux refroidir.



Important

L'appareil ne doit pas être nettoyé à l'aide de substances abrasives, agressives et/ou facilement inflammables (comme de l'essence ou de l'acétone).

Les contrôles suivants doivent être effectués tous les ans afin de veiller au fonctionnement optimal de la chaudière :

1. Contrôler l'aspect et l'étanchéité des joints du circuit de gaz et du circuit de combustion. Toujours remplacer tous les joints sur les pièces démontées lors des interventions de contrôle et d'entretien.
2. Contrôler l'état et la bonne position de l'électrode d'allumage et de détection de flamme.
3. Contrôler l'état du brûleur et vérifier qu'il est correctement fixé.
4. Contrôler la présence d'éventuelles impuretés à l'intérieur de la chambre de combustion. Pour ce faire, utiliser un aspirateur ;
5. Contrôler la pression du système de chauffage.
6. Contrôler la pression du vase d'expansion.
7. Contrôler le bon fonctionnement du ventilateur.
8. Vérifier que les conduits de fumées ne sont pas obstrués.
9. Contrôler la présence éventuelle d'impuretés à l'intérieur du siphon.
10. Contrôler l'état de l'anode en magnésium, le cas échéant, pour les chaudières équipées d'un ballon d'eau chaude.



Voir aussi

Traitement de l'eau, page 22

10.3.1 Contrôle de la pression hydraulique

Pour veiller au bon fonctionnement de la chaudière, la pression hydraulique dans le circuit de chauffage, visible sur l'affichage , doit être comprise entre **1,0** et **1,5** bar. Si nécessaire, rétablir la pression hydraulique conformément au chapitre « Remplissage de l'installation ».

10.3.2 Contrôle du vase d'expansion

Contrôler le vase d'expansion et le remplacer si nécessaire. Contrôler sa précharge une fois par an et rétablir la pression à 1 bar, le cas échéant.

10.3.3 Vérifier l'évacuation des fumées et l'arrivée d'air

Vérifier l'ensemble des conduits de gaz de combustion, et particulièrement l'étanchéité des raccords d'évacuation des fumées et d'arrivée d'air de combustion.

10.3.4 Vérification de la combustion

Mesurer la teneur en CO_2/O_2 et la température d'évacuation des fumées au point de mesure spécifique.

10.3.5 Vérification de la purge d'air automatique

Pour accéder à la pompe de la chaudière, retirer le panneau avant et abaisser le tableau de commande. Vérifier que le purgeur de la vanne d'aération de la pompe fonctionne. En cas de fuite, remplacer le purgeur.

10.3.6 Nettoyer le siphon

Fig.61 Démontage du siphon

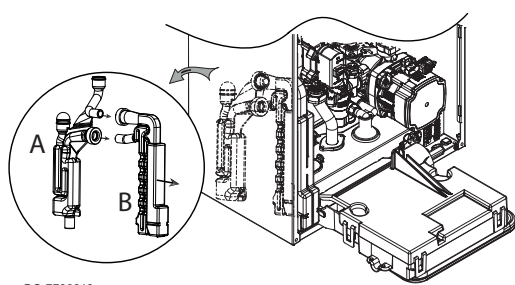

BO-7726648

Pour extraire le siphon (B) de la partie fixe (A), il convient d'ôter le panneau avant.

Retirer le siphon et le nettoyer. Contrôler l'état des joints d'étanchéité et les remplacer si nécessaire. Remplir le siphon d'eau et le réinstaller dans la partie fixe (A).

10.3.7 Contrôler le brûleur et nettoyer l'échangeur de chaleur



Avertissement

La poussière provenant des panneaux d'isolation avant et arrière peut nuire à votre santé.

- Nettoyer l'échangeur de chaleur uniquement avec une brosse douce et de l'eau.
- Éviter tout contact avec les plaques arrière et avant.
- Ne pas utiliser de brosse métallique ou d'air comprimé.



Danger

En cas d'entretien/démontage du circuit de combustion de la chaudière installée sur un système collectif d'évacuation des fumées à pression positive, prendre les précautions nécessaires pour empêcher les fumées des autres chaudières installées sur le système collectif de pénétrer dans la salle où est installée la chaudière.

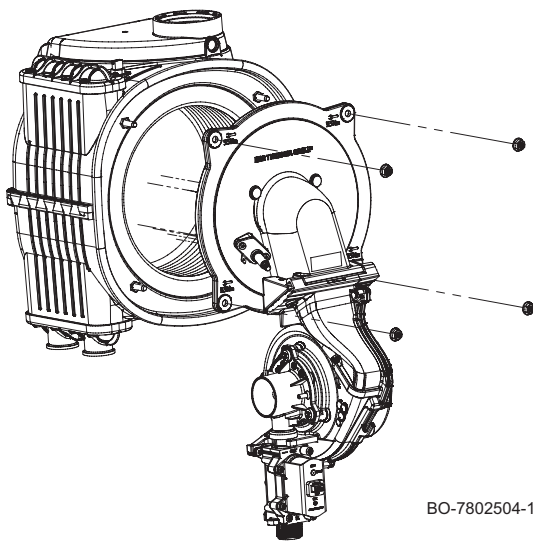

BO-7802504-1

Procéder au nettoyage comme décrit ci-après :

1. Isoler l'unité de l'alimentation électrique (débrancher la chaudière du secteur).
2. Couper l'alimentation en gaz de la chaudière.
3. Fermer les robinets hydrauliques.
4. Démontez le panneau avant.
5. Ouvrir le capot de protection du ventilateur sur la partie supérieure, puis déposer toutes les fiches.
6. Retirer intégralement l'unité air-gaz en dévissant les quatre écrous de fixation M6 de la bride et le raccord 3/4 situé sous le robinet de gaz.
7. Contrôler l'usure de l'électrode d'allumage/détection. Remplacer l'électrode le cas échéant.
8. Vérifier l'état du brûleur, du joint et du panneau d'isolation.
9. Le brûleur est autonettoyant et ne requiert aucun entretien. Vérifier qu'il n'y a pas de fissures et/ou d'autres dommages à la surface du brûleur démonté. En cas de dommages, remplacer le brûleur.
10. Remplacement du joint de bride du brûleur.
11. Vérifier le panneau d'isolation avant pour détecter des fissures, des dommages ou toute trace d'humidité, de vieillissement ou de déformation. En cas de doute, remplacer le panneau d'isolation.
12. Couvrir le panneau d'isolation arrière avant le nettoyage.
13. Pour nettoyer la partie supérieure de l'échangeur de chaleur (chambre de combustion), utiliser un aspirateur et une brosse à soies plastiques.
14. Nettoyer une nouvelle fois soigneusement à l'aide de l'aspirateur non équipé de l'embout (brosse).
15. Vérifier (à l'aide d'un miroir, par exemple) qu'il ne reste plus aucun résidu de poussière visible. Aspirer les résidus éventuels.
16. Il est interdit de nettoyer la chambre de combustion à l'aide de produits chimiques non autorisés comme l'ammoniac, l'acide chlorhydrique, l'hydroxyde de sodium (potasse), etc.
17. Rincer à l'eau pour éliminer toute particule de poussière. L'eau s'écoulera de l'échangeur de chaleur vers le siphon d'évacuation des condensats. Ne pas diriger le jet d'eau directement sur la surface isolante à l'arrière de l'échangeur de chaleur. Si l'échangeur de chaleur est propre, passer au dernier point, sinon poursuivez conformément à la description ci-dessous.
18. Humecter généreusement les surfaces à nettoyer avec un vaporisateur manuel contenant une solution d'eau et de vinaigre. Ne pas utiliser la solution sur les surfaces très chaudes (40 °C max.). Laisser agir 7-8 minutes, puis brosser la surface sans la rincer. Répéter la procédure. Laisser agir de nouveau 8 minutes et brosser. Si le résultat n'est pas satisfaisant, répéter l'opération.
19. Rincer à l'eau pour éliminer toute particule de poussière. L'eau s'écoulera de l'échangeur de chaleur vers le siphon d'évacuation des condensats. Ne pas diriger le jet d'eau directement sur la surface isolante à l'arrière de l'échangeur de chaleur.

20. Si l'évacuation de l'eau hors des serpentins de l'échangeur est difficile, cela signifie que l'échangeur n'est pas propre. Si le nettoyage de l'échangeur est difficile, celui-ci doit être remplacé.
21. Pour le remontage, procéder en sens inverse.

**Attention**

Le couple de serrage maximal des 4 écrous M6 de fixation de la bride est de 5 Nm (+/- 0,5).

10.3.8 Distance des électrodes

Fig.62 Distance des électrodes

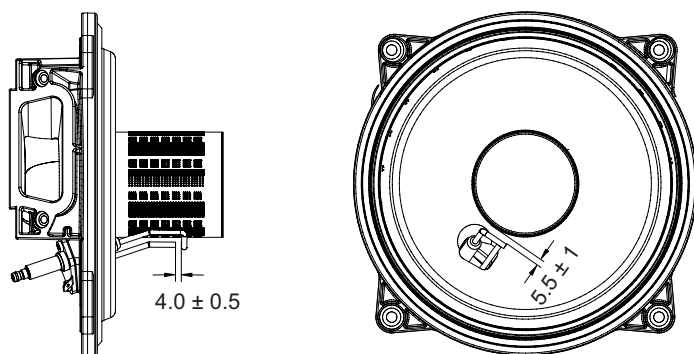

BO-7726650

Vérifier les distances entre l'électrode et le brûleur et entre l'électrode d'allumage et l'électrode de détection de flamme.

■ Avis de maintenance

**Important**

Une fois la maintenance terminée, nous recommandons que la fonction d'étalonnage soit toujours exécutée dans les cas spécifiés au début de cette section.

10.3.9 Groupe hydraulique

**Attention**

Ne pas utiliser d'outils pour retirer les composants (un filtre, par exemple) situés à l'intérieur du groupe hydraulique.

Pour certaines utilisations, lorsque la dureté de l'eau sanitaire dépasse 20 °F (200 mg de carbonate de calcium par litre d'eau), il est recommandé d'installer un doseur de polyphosphate ou un système équivalent conforme aux normes applicables.

NETTOYAGE DU FILTRE D'EAU SANITAIRE

Le filtre d'eau sanitaire est logé dans une cartouche amovible appropriée positionnée sur l'arrivée d'eau froide (D). Procéder comme suit pour son nettoyage :

1. Débrancher l'alimentation électrique de la chaudière ;
2. Fermer le robinet d'arrivée d'eau sanitaire ;
3. Vider l'eau contenue dans le circuit d'eau sanitaire en ouvrant un robinet d'utilisation ;
4. Retirer le clip (1-D) comme indiqué sur la figure et extraire la cartouche (2-D) contenant le filtre, en veillant à ne pas appliquer une force excessive.
5. Nettoyer le filtre de toute impureté et tout dépôt éventuels.
6. Remettre le filtre dans la cartouche et la réinsérer dans son logement sans oublier de remettre les clips de maintien.

**Mise en garde**

Si les joints toriques du groupe hydraulique doivent être remplacés et/ou nettoyés, n'utiliser comme lubrifiant que des additifs recommandés par le fabricant, mais jamais d'huile ni de graisse.

Fig.63 Composants du groupe hydraulique

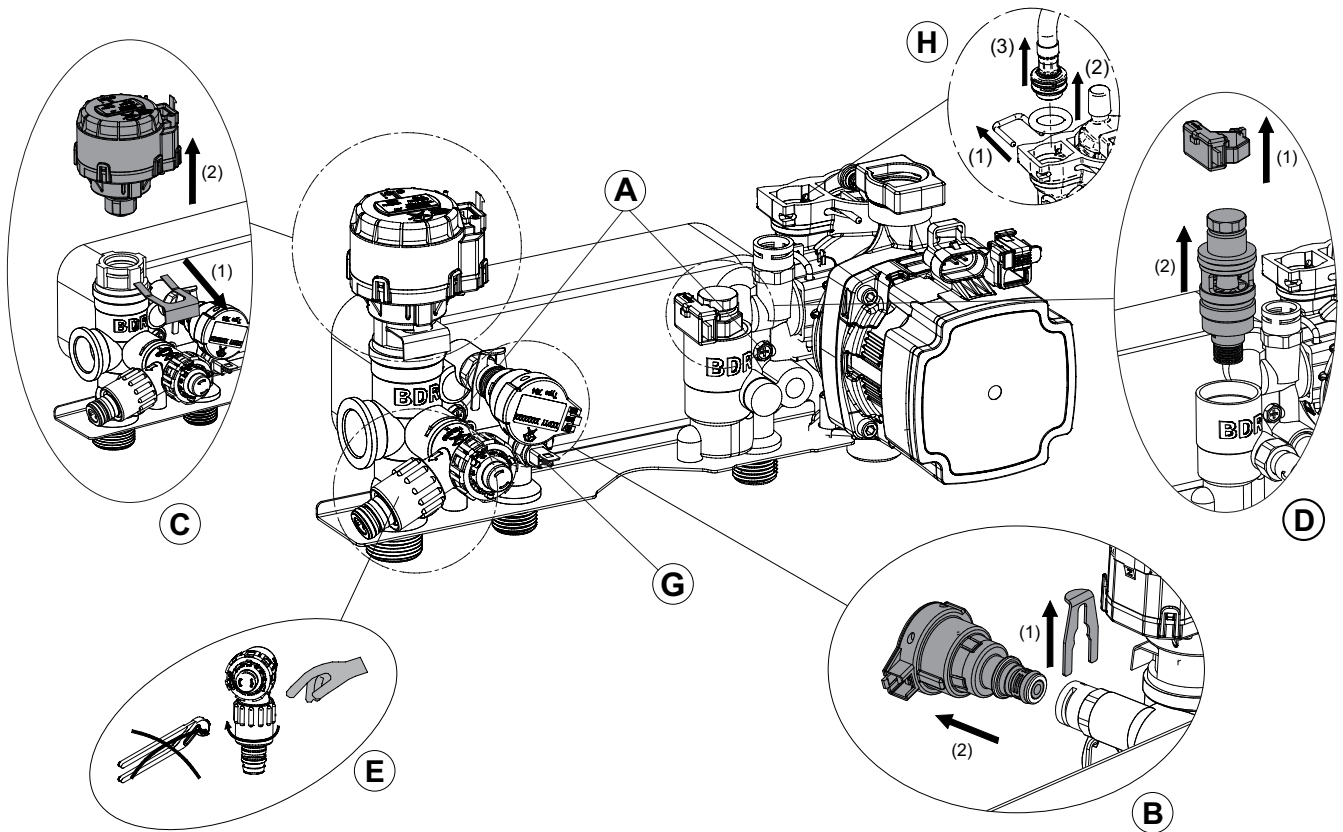

BO-0000310

Fig.64 Pièces pour groupe hydraulique de la chaudière de chauffage seulement

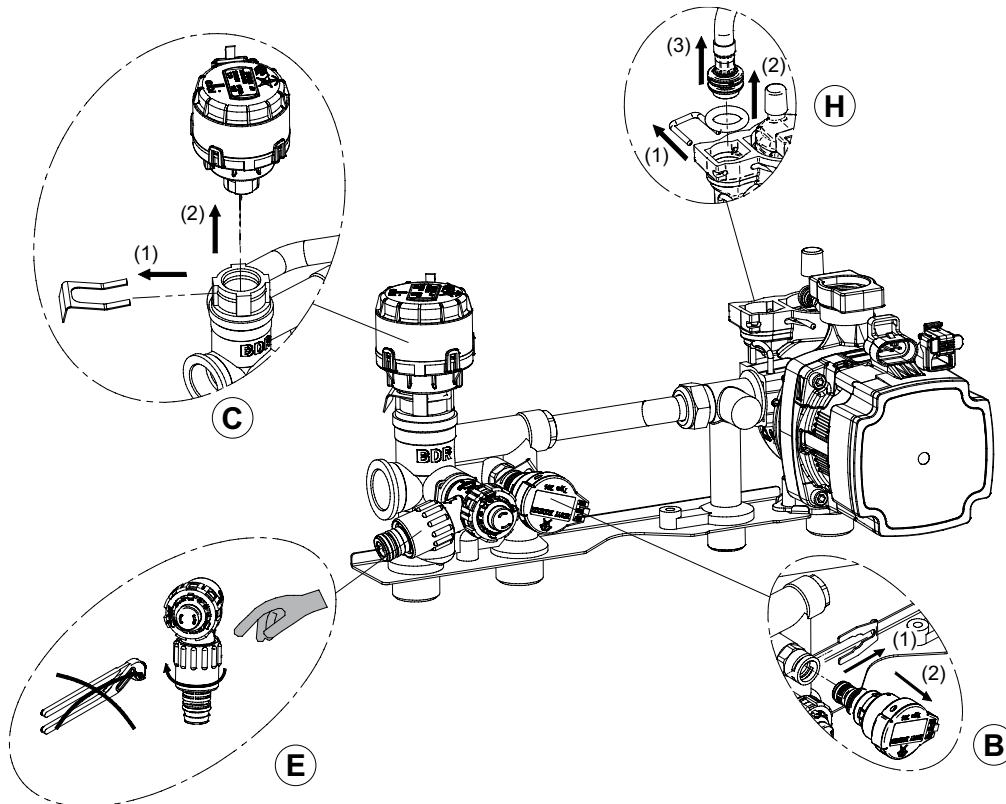

BO-0000309

10.4 Opérations d'entretien spécifiques

10.4.1 Avis de maintenance



Important

Une fois la maintenance terminée, nous recommandons que la fonction d'étalonnage soit toujours exécutée dans les cas spécifiés au début de cette section.

10.4.2 Remplacer l'électrode de détection/d'allumage

Remplacer l'électrode de détection/d'allumage si elle est usée. Pour le démontage de l'électrode :

1. Ouvrir le capot de protection du ventilateur sur le dessus, ôter la broche de l'électrode et le câble de mise à la terre.
2. Desserrer les 2 vis de l'électrode d'allumage et ôter cette dernière.
3. Installer la nouvelle électrode et le joint. Pour le remontage, procéder aux étapes ci-dessus en sens inverse.

10.4.3 Remplacer la vanne 3 voies

Si nécessaire, procéder comme suit pour remplacer la vanne 3 voies :

1. Débrancher l'alimentation électrique de la chaudière ;
2. Fermer le robinet de gaz ;
3. Fermer les robinets de départ et de retour du système de chauffage ;
4. Vidanger le système, uniquement la chaudière si possible, à l'aide du robinet de vidange spécifique (E) ;
5. Désassembler le moteur de la vanne trois voies (C) en retirant le clip de retenue (1) et extraire le moteur (2) ;
6. Retirer le clip (3) et extraire la vanne 3 voies (4) ;
7. Remplacer la vanne 3 voies ;
8. Pour le remontage, procéder aux étapes ci-dessus en sens inverse.

10.4.4 Dépose de l'échangeur eau-eau

L'échangeur eau-eau à plaques en acier inoxydable peut être facilement déposé, comme décrit ci-dessous :

1. Débrancher l'alimentation électrique de la chaudière ;
2. Fermer le robinet de gaz ;
3. Fermer les robinets de départ et de retour du système de chauffage.
4. Vidanger le système, uniquement la chaudière si possible, à l'aide du robinet de vidange spécifique (E) ;
5. Vider l'eau contenue dans le circuit d'eau sanitaire en ouvrant un robinet d'utilisation ;
6. Retirer le silencieux, puis desserrer les deux vis Allen Ø 6 mm (G) assurant la fixation de l'échangeur thermique et le retirer de son logement.
7. Nettoyer l'échangeur à plaques à l'aide d'un produit naturel (comme du vinaigre) et un agent détartrant (exemple: acide formique ou citrique à un pH de 3 environ) ;
8. Pour le remontage, procéder en sens inverse.



Attention

Le couple de serrage maximal des deux vis de fixation (A) de l'échangeur à plaques est de 4 Nm.



Voir aussi

Traitement de l'eau, page 22

10.4.5 Remplacer le vase d'expansion

Avant de remplacer le vase d'expansion, procéder comme suit :

1. Débrancher l'alimentation électrique de la chaudière.
2. Fermer le robinet de gaz.
3. Fermer le robinet d'arrivée d'eau sanitaire principal.
4. Fermer les robinets de départ et de retour de l'installation de chauffage.

10.4.6 Remplacement de la carte électronique

Après le remplacement de la carte principale, mettre la chaudière sous tension. L'écran affichera l'erreur **H.03.26** et l'étalonnage manuel devra être répété (voir chapitre "Exécution de la fonction Etalonnage manuel"). Si la carte et la clé CSU sont remplacées toutes les deux, la mise en service doit être entièrement recommencée (voir chapitre "Procédure de mise en service").

**Attention**

Pendant l'étalonnage, il est nécessaire d'assurer un échange de chaleur suffisant (en mode chauffage ou sanitaire) afin d'éviter une surtempérature qui interromprait la fonction elle-même.

**Important**

La fonction d'étalonnage peut être effectuée manuellement pendant la durée de vie de la chaudière (par exemple après la maintenance avec remplacement des composants), comme décrit ci-dessus.

**Voir aussi**

Exécuter la fonction d'étalonnage manuel, page 56
Procédure de mise en service, page 54

11 Diagnostic de panne

11.1 Défauts temporaires et permanents

Trois codes sont affichés à l'écran : deux types de défaut et un type d'avertissement :

1. Avertissement (**A**)
2. Arrêt temporaire (**H**)
3. Verrouillage (**E**)

Le premier élément qui s'affiche à l'écran est une lettre suivie d'un nombre à deux chiffres. Pour les défauts, la lettre indique le type de défaut : temporaire (**H**) ou permanent (**E**). Le nombre indiquant le groupe dans lequel le défaut est survenu se classe en fonction de son impact sur le fonctionnement sûr et fiable. Le second élément, qui s'affiche en alternance avec le premier élément, donne un code spécifique au type de défaut survenu et se compose d'un nombre à deux chiffres (voir la liste des défauts ci-après).

1. L'avertissement est codé à l'écran par la lettre "**A**" suivie de deux nombres séparés par un point "**XX . XX**" (code de groupe . code spécifique). Le code avant activation d'un défaut est un avertissement qui informe l'utilisateur de ce qu'il doit faire avant qu'un défaut soit généré. Suivre les indications données à l'écran pour empêcher le défaut.
2. Un arrêt temporaire est codé à l'écran par la lettre "**H**" suivie par deux nombres séparés par un point "**XX . XX**" (code du groupe . code spécifique). Une anomalie temporaire est un type de défaut qui ne provoque pas de blocage permanent de l'appareil, mais se résout dès que la cause qui l'a générée est éliminée
3. Un arrêt permanent est codé à l'écran par la lettre "**E**" suivie par deux nombres séparés par un point "**XX . XX**" (code du groupe . code spécifique). Un défaut permanent est un défaut qui interrompt le fonctionnement de la chaudière de manière permanente. Après avoir éliminé la cause du blocage, il est nécessaire de réinitialiser le défaut en appuyant pendant deux secondes sur la touche de sélection/confirmation .

Type de code	Format du code	Couleur de l'écran
Avertissement	Axx.xx	Rouge fixe
Blocage	Hxx.xx	Rouge fixe
Arrêt permanent	Exx.xx	Rouge clignotant

**Important**

Lors du raccordement d'un thermostat d'ambiance/d'une unité de commande « Open Therm » à la chaudière, le code « **254** » apparaît toujours si un défaut survient. Lire le code de défaut sur l'écran de l'appareil.

**Important**

Si des défauts s'affichent de façon répétée, contacter un technicien qualifié.
Le code d'erreur est important pour le diagnostic correct et rapide du défaut et nécessaire pour obtenir une assistance de la part de votre fournisseur.

11.2 Codes d'erreur de la chaudière CU-GH16

Tab.57 Liste des avertissements

AFFICHAGE	DESCRIPTION DE L'AVERTISSEMENT	CAUSE – Vérification/Solution
A00.34	Sonde extérieure manquante	Vérifier le câblage basse tension Vérifier la carte d'interconnexion Contrôler la sonde de température extérieure Vérifier les dispositifs raccordés à l'installation avec la fonction « menu maintenance avancée » Contrôler/remplacer la carte électronique
A02.06	Pression basse dans le circuit de chauffage	Contrôler la pression de l'installation et rétablir la pression correcte Contrôler la pression du vase d'expansion Vérifier l'étanchéité de la chaudière/de l'installation
A02.18	Mauvaise configuration	Accéder à CN1/CN2 Contrôler/remplacer la carte électronique
A02.33	Erreur de dépassement de la durée maximale de remplissage	Contrôler le câblage du pressostat Contrôler le robinet de remplissage d'eau Contrôler/remplacer la carte électronique Vérifier l'étanchéité de la chaudière/de l'installation
A02.34	Pour le remplissage automatique, l'intervalle de temps minimal entre deux demandes n'a pas été atteint	Contrôler le câblage du pressostat Contrôler le robinet de remplissage d'eau Contrôler/remplacer la carte électronique Vérifier l'étanchéité de la chaudière/de l'installation
A02.36	Dispositif fonctionnel déconnecté	DÉFAUT DE COMMUNICATION Lancer la fonction d'autodétection
A02.37	Dispositif fonctionnel passif déconnecté	DÉFAUT DE COMMUNICATION Lancer la fonction d'autodétection
A02.45	Erreur de connexion	DÉFAUT DE COMMUNICATION Lancer la fonction d'autodétection
A02.46	Erreur de priorité de dispositif	DÉFAUT DE COMMUNICATION Lancer la fonction d'autodétection
A02.48	Erreur de configuration de la fonction de l'unité	ERREUR DE RACCORDEMENT ÉLECTRIQUE Lancer la fonction d'autodétection Vérifier les branchements électriques des appareils externes.
A02.49	Echec de l'initialisation du nœud	ERREUR DE RACCORDEMENT ÉLECTRIQUE Lancer la fonction d'autodétection Vérifier les branchements électriques des appareils externes.
A02.55	Numéro de série incorrect ou absent	Contacteur le service après-vente
A02.76	Mémoire interne réservée pour la personnalisation complète des paramètres. Aucune modification supplémentaire ne peut être effectuée	Contacteur le service après-vente
A02.80	Pas de résistance de terminaison sur le bus	Vérifier la présence de la résistance de terminaison sur le bus
A05.95	Une brève interruption du signal de flamme a été détectée	
A08.02	Erreur d'écoulement du temps de douche	Vérifier le bus de communication Vérifier que l'appareil d'ambiance est raccordé Contrôler/remplacer la carte électronique

Tab.58 Liste des défauts temporaires

AFFICHAGE	DESCRIPTION DES DÉFAUTS TEMPORAIRES	CAUSE – Vérification/Solution <i>Un installateur est nécessaire pour la plupart des contrôles et des solutions.</i>
H00.42	Capteur de pression ouvert/défectueux ou pression trop élevée	ERREUR CAPTEUR PRESSION EAU Contrôler ou remplacer le capteur de pression d'eau Contrôler le câblage du capteur de pression d'eau Contrôler ou remplacer la carte électronique principale Contrôler la pression de l'installation
H00.81	Sonde de température ambiante manquante	Vérifier le bus de communication Vérifier que l'appareil d'ambiance est raccordé Contrôler/remplacer la carte électronique
H01.00	Erreur temporaire de communication sur la carte électronique	L'erreur est résolue automatiquement
H01.05	Différence maximale de température entre la température de départ et la température de retour atteinte	CIRCULATION INSUFFISANTE Contrôler la circulation de la chaudière/de l'installation Activer un cycle de dégazage manuel Contrôler la pression de l'installation AUTRES CAUSES Contrôler l'état de propreté de l'échangeur Vérifier le fonctionnement des sondes de température Contrôler le raccordement des sondes de température
H01.08	La température de départ augmente trop rapidement dans l'installation de chauffage.	CIRCULATION INSUFFISANTE Contrôler la circulation de la chaudière/de l'installation Activer un cycle de purge manuelle Contrôler la pression de l'installation AUTRES CAUSES Contrôler l'état de propreté de l'échangeur Vérifier le fonctionnement des sondes de température Contrôler le raccordement des sondes de température
H01.14	Valeur de température maximale de départ ou de retour atteinte	CIRCULATION INSUFFISANTE Contrôler les sondes de départ et de retour Contrôler la circulation de la chaudière/de l'installation Activer un cycle de purge manuelle
H01.18	Aucune circulation d'eau (temporaire)	CIRCULATION INSUFFISANTE Contrôler la pression de l'installation Activer un cycle de purge manuelle Vérifier le fonctionnement de la pompe Contrôler la circulation de la chaudière/de l'installation ERREUR DE SONDE DE TEMPÉRATURE Vérifier le fonctionnement des sondes de température Contrôler le raccordement des sondes de température
H01.21	Augmentation de température de départ trop rapide pendant la production d'ECS.	CIRCULATION INSUFFISANTE Contrôler la pression de l'installation Activer un cycle de purge manuelle Vérifier le fonctionnement de la pompe Contrôler la circulation de la chaudière/de l'installation ERREUR DE SONDE DE TEMPÉRATURE Vérifier le fonctionnement des sondes de température Contrôler le raccordement des sondes de température
H02.00	Réinitialisation en cours.	Le défaut se résout de lui-même
H02.02	En attente de la saisie des paramètres de configuration (CN1,CN2)	CONFIGURATION MANQUANTE CN1/CN2 Configurer CN1/CN2
H02.03	Saisie des paramètres de configuration (CN1,CN2) incorrecte	ERREUR DE CONFIGURATION POUR LES PARAMÈTRES CN1–CN2 Vérifier la configuration CN1/CN2 Configurer CN1/CN2 correctement
H02.04	Impossible de lire les paramètres de la carte électronique	ERREUR CARTE ÉLECTRONIQUE PRINCIPALE Configurer CN1/CN2 Remplacer CSU (mémoire de configuration externe) Remplacer la carte électronique principale

AFFICHAGE	DESCRIPTION DES DÉFAUTS TEMPORAIRES	CAUSE – Vérification/Solution <i>Un installateur est nécessaire pour la plupart des contrôles et des solutions.</i>
H02.05	Mémoire des paramètres non compatible avec le type de carte électronique de la chaudière.	Contacteur le professionnel qualifié
H02.07	Basse pression dans le circuit de chauffage (remplissage d'eau requis).	ERREUR CAPTEUR PRESSION EAU Contrôler la pression de l'installation Contrôler la pression du vase d'expansion Activer un cycle de dégazage manuel Vérifier le fonctionnement de la pompe Contrôler la circulation de la chaudière/de l'installation ERREUR DE SONDE Vérifier le fonctionnement des sondes de température Contrôler le raccordement des sondes de température
H02.12	Défaut de l'entrée bloquante de déverrouillage (RL) de la chaudière	DÉFAUT D'ENTRÉE BLOQUANTE DE LA CHAUDIÈRE Contrôler que le contact RL (évacuation) est ouvert Vérifier l'appareil externe qui commande l'entrée de l'évacuation
H02.31	L'appareil nécessite le remplissage automatique du système dû à la basse pression	DEMANDE DE REMPLISSAGE POUR LA CHAUDIÈRE / LE SYSTÈME (ACTIVATION MANUELLE) Activer le remplissage automatique Contrôler la pression du vase d'expansion Vérifier l'étanchéité de la chaudière/de l'installation
H02.38	Nombre maximal de cycles de remplissage automatique atteint	ERREUR DE REMPLISSAGE AUTOMATIQUE DE LA CHAUDIÈRE/DU SYSTÈME Le nombre maximal de remplissages automatiques autorisé a été atteint Vérifier l'étanchéité de la chaudière/de l'installation Contacter le service après-vente
H02.70	Echec du test de récupération de chaleur de l'unité extérieure	Erreur d'accessoire de la carte électronique SCB-09 Vérifier l'appareil relié au contact X9
H03.00	Aucune donnée d'identification pour le dispositif de sécurité de la chaudière	DÉFAUT DE CARTE ÉLECTRONIQUE Remplacer la carte électronique principale
H03.01	Défaut de communication dans le logiciel de confort (défaut interne dans la carte électronique de la chaudière)	DÉFAUT DE CARTE ÉLECTRONIQUE Remplacer la carte électronique principale
H03.02	Perte temporaire de flamme	PROBLÈME D'ÉLECTRODE Vérifier les raccordements électriques de l'électrode Contrôler l'état des électrodes ALIMENTATION EN GAZ Vérifier la pression d'alimentation en gaz Contrôler l'étalonnage du bloc gaz CONDUIT D'ÉVACUATION DES FUMÉES Contrôler l'admission d'air et le terminal d'évacuation des fumées AUTRES CAUSES Contrôler la tension d'alimentation.
H03.05	Arrêt interne	DÉFAUT DE CARTE ÉLECTRONIQUE Contrôler/remplacer la carte électronique d'interconnexion Accéder à CN1/CN2 Contrôler/remplacer la carte électronique
H03.08	Fausse flamme	PROBLÈME D'ÉLECTRODE Vérifier les raccordements électriques de l'électrode Contrôler l'état des électrodes FAUSSE FLAMME Contrôler le circuit de mise à la terre Contrôler la tension d'alimentation. DÉFAUT DE CARTE ÉLECTRONIQUE Contrôler/remplacer la carte électronique
H03.09	Basse tension	DÉFAUT D'ALIMENTATION ÉLECTRIQUE Vérifier l'alimentation électrique de la chaudière Contrôler/remplacer la carte électronique

AFFICHAGE	DESCRIPTION DES DÉFAUTS TEMPORAIRES	CAUSE – Vérification/Solution <i>Un installateur est nécessaire pour la plupart des contrôles et des solutions.</i>
H03.17	Défaut dans système de régulation du gaz	DÉFAUT DE CARTE ÉLECTRONIQUE Accéder à CN1/CN2 Contrôler/remplacer la carte électronique
H03.26	Demande d'étalonnage de la chaudière	DEMANDE D'ÉTALONNAGE Régler la fonction d'étalonnage manuel de la chaudière Contrôler/remplacer la carte électronique
H03.28	Erreur de synchronisation	DÉFAUT D'ALIMENTATION ÉLECTRIQUE Vérifier la fréquence d'alimentation électrique de la chaudière
H03.31	Défaut de cheminée obstruée	DÉFAUT DU CONDUIT D'ÉVACUATION DES FUMÉES Contrôler l'admission d'air et le terminal d'évacuation des fumées Activer l'étalonnage manuel
H03.254	Erreur inconnue	DÉFAUT INDÉFINI Contrôler/remplacer la carte électronique Vérifier l'alimentation électrique de la chaudière Vérifier les interférences électromagnétiques de l'alimentation électrique de la chaudière
H03.54	Erreur inconnue	DÉFAUT INDÉFINI Contrôler/remplacer la carte électronique Vérifier l'alimentation électrique de la chaudière Vérifier les interférences électromagnétiques de l'alimentation électrique de la chaudière
H20.36	Échec de l'étalonnage manuel	PROBLÈME D'ÉLECTRODE Vérifier les raccordements électriques de l'électrode Contrôler l'état des électrodes ALIMENTATION EN GAZ Vérifier la pression d'alimentation en gaz Contrôler le réglage CONDUIT D'ÉVACUATION DES FUMÉES Contrôler l'admission d'air et le terminal d'évacuation des fumées AUTRES CAUSES Contrôler la tension d'alimentation électrique Contrôler/remplacer la carte électronique Vérifier que l'échange de chaleur est suffisant pendant l'étalonnage
H20.39	Aucun étalonnage primaire	ÉTALONNAGE NÉCESSAIRE Si l'étalonnage primaire n'a pas été terminé, l'étalonnage manuel doit être effectué. Contrôler/remplacer la carte électronique
H20.40	Pas de configuration du gaz	TYPE DE GAZ Si l'étalonnage primaire n'a pas été terminé, l'étalonnage manuel doit être effectué et le type de gaz utilisé doit être saisi. Contrôler/remplacer la carte électronique

Tab.59 Liste des défauts permanents (arrêt de la chaudière, réinitialisation requise)

AFFICHAGE	DESCRIPTION DES ANOMALIES PERMANENTES (REINITIALISATION REQUISE)	CAUSE – Vérification/Solution <i>Un installateur est nécessaire pour la plupart des contrôles et des solutions.</i>
E00.04	Sonde de température du retour non connectée à l'allumage de la chaudière (lorsque la chaudière se met en marche, la carte électronique détecte si la sonde est présente et connectée)	PROBLÈME DE SONDE/RACCORDEMENT Contrôler le raccordement de la sonde/carte électronique Contrôler le fonctionnement de la sonde de température Mesure de la valeur ohmique
E00.05	Sonde de température de retour en court-circuit	PROBLÈME DE SONDE/RACCORDEMENT Contrôler le raccordement de la sonde/carte électronique Contrôler le fonctionnement de la sonde de température Mesure de la valeur ohmique

AFFICHAGE	DESCRIPTION DES ANOMALIES PERMANENTES (REINITIALISATION REQUISE)	CAUSE – Vérification/Solution <i>Un installateur est nécessaire pour la plupart des contrôles et des solutions.</i>
E00.06	Sonde de retour non connectée pendant le fonctionnement de la chaudière (la carte électronique a détecté que la sonde s'était débranchée pendant le fonctionnement de la chaudière)	PROBLÈME DE SONDE/RACCORDEMENT Contrôler le raccordement de la sonde/carte électronique Contrôler le fonctionnement de la sonde de température Mesurer la valeur de la résistance
E00.07	Température excessive de la sonde de retour	PROBLÈME DE SONDE/RACCORDEMENT Contrôler le raccordement de la sonde/carte électronique Contrôler le fonctionnement de la sonde de température Mesurer la valeur de la résistance
E00.16	Sonde de température du préparateur d'eau chaude sanitaire non raccordée	PROBLÈME DE SONDE/RACCORDEMENT Contrôler le raccordement de la sonde/carte électronique Contrôler le fonctionnement de la sonde de température Mesurer la valeur de la résistance Lors du retrait d'un ballon d'eau chaude sanitaire, saisir le réglage DP150=MARCHE
E00.17	Sonde de température du préparateur d'eau chaude sanitaire en court-circuit	PROBLÈME DE SONDE/RACCORDEMENT Contrôler le raccordement de la sonde/carte électronique Contrôler le fonctionnement de la sonde de température Mesurer la valeur de la résistance
E00.40	Entrée du capteur de pression d'eau ouverte	DÉFAUT DE CAPTEUR DE PRESSION HYDRAULIQUE Contrôler la pression de l'installation et rétablir la pression correcte Contrôler la pression du vase d'expansion Vérifier l'étanchéité de la chaudière/de l'installation
E00.41	Entrée du capteur de pression d'eau fermée	DÉFAUT DE CAPTEUR DE PRESSION HYDRAULIQUE Contrôler la pression de l'installation et rétablir la pression correcte Contrôler la pression du vase d'expansion Vérifier l'étanchéité de la chaudière/de l'installation
E00.44	Sonde ECS ouverte	PROBLÈME DE SONDE/RACCORDEMENT Contrôler le raccordement de la sonde/carte électronique Contrôler le fonctionnement de la sonde de température Mesure de la valeur ohmique
E00.45	Sonde d'ECS en court-circuit	PROBLÈME DE SONDE/RACCORDEMENT Contrôler le raccordement de la sonde/carte électronique Contrôler le fonctionnement de la sonde de température Mesurer la valeur de la résistance
E01.12	La température mesurée par la sonde de retour est supérieure à la température de départ.	PROBLÈME DE SONDE/RACCORDEMENT Vérifier que les sondes sont placées dans le bon sens Vérifier que la sonde de départ est à la bonne position Contrôler la température de retour dans la chaudière Contrôler le fonctionnement des sondes SI LE PROBLÈME PERSISTE 1- Réinitialiser CN1/CN2 2- Remplacer la carte électronique
E01.17	Aucune circulation d'eau (permanent)	CIRCULATION INSUFFISANTE Contrôler la pression de l'installation Activer un cycle de dégazage manuel Vérifier le fonctionnement de la pompe Contrôler la circulation de la chaudière/de l'installation ERREUR DE SONDE Vérifier le fonctionnement des sondes de température Contrôler le raccordement des sondes de température
E01.20	Température maximale des fumées atteinte	ÉCHANGEUR CÔTÉ FUMÉES OBSTRUÉ Contrôler l'état de propreté de l'échangeur
E02.15	Temps minimum pour la reconnaissance de la clé CSU dépassé	DÉLAI DÉPASSÉ DE LA CLÉ CSU Clé non raccordée ou non reconnue
E02.17	Erreur permanente de communication sur la carte électronique	ERREUR CARTE ÉLECTRONIQUE PRINCIPALE Vérifier les interférences électromagnétiques Contacter le service après-vente

AFFICHAGE	DESCRIPTION DES ANOMALIES PERMANENTES (REINITIALISATION REQUISE)	CAUSE – Vérification/Solution <i>Un installateur est nécessaire pour la plupart des contrôles et des solutions.</i>
E02.32	Temps écoulé pour le remplissage automatique	DÉFAUT DE CARTE ÉLECTRONIQUE Contrôler le câblage du pressostat Contrôler le robinet de remplissage d'eau Contrôler/remplacer la carte électronique
E02.35	Dispositif de sécurité critique déconnecté	DÉFAUT DE COMMUNICATION Lancer la fonction d'auto-détection (paramètre AD)
E02.39	Augmentation de pression insuffisante après un remplissage automatique	DÉFAUT DE CARTE ÉLECTRONIQUE Contrôler le câblage du pressostat Contrôler le robinet de remplissage d'eau Contrôler/remplacer la carte électronique Vérifier l'étanchéité de la chaudière/de l'installation
E02.47	Connexion impossible au dispositif externe	ERREUR DE RACCORDEMENT ÉLECTRIQUE Lancer la fonction d'auto-détection (réglage AD) Vérifier les branchements électriques des appareils externes.
E04.00	Défaut des réglages de sécurité	ERREUR CARTE ÉLECTRONIQUE PRINCIPALE Remplacer la carte électronique principale
E04.01	Court-circuit de la sonde de température de départ	PROBLÈME DE SONDE/RACCORDEMENT Contrôler le raccordement de la sonde/carte électronique Contrôler le fonctionnement de la sonde
E04.02	Sonde de température de départ débranchée	PROBLÈME DE SONDE/RACCORDEMENT Contrôler le raccordement de la sonde/carte électronique Contrôler le fonctionnement de la sonde
E04.03	Température de départ maximale dépassée	CIRCULATION INSUFFISANTE Contrôler la circulation de la chaudière/de l'installation Activer un cycle de dégazage manuel Contrôler le fonctionnement des sondes
E04.04	Sonde des gaz de combustion court-circuitée	DYSFONCTIONNEMENT DE LA SONDE DE FUMÉES Contrôler le fonctionnement de la sonde de fumées Contrôler le raccordement de la sonde/carte électronique
E04.05	Sonde de fumées débranchée	PROBLÈME DE SONDE/RACCORDEMENT Contrôler le fonctionnement de la sonde de fumées Contrôler le raccordement de la sonde/carte électronique
E04.06	Température critique des fumées atteinte	OBSTRUCTION DE LA CHEMINÉE Vérifier si quelque chose obstrue la cheminée DYSFONCTIONNEMENT DE LA SONDE DE FUMÉES Contrôler le fonctionnement de la sonde
E04.07	Différence maximale atteinte entre les températures de départ	PROBLÈME DE SONDE Vérifier que la sonde est correctement positionnée Vérifier que la sonde fonctionne correctement CIRCULATION INSUFFISANTE Contrôler la pression de l'installation Activer un cycle de dégazage manuel Vérifier le fonctionnement de la pompe Contrôler la circulation de la chaudière/de l'installation
E04.10	Le brûleur n'est pas parvenu à s'allumer après cinq tentatives.	ALIMENTATION EN GAZ Vérifier la pression d'alimentation en gaz Contrôler le raccordement électrique du bloc gaz Contrôler l'étalonnage du bloc gaz Contrôler le fonctionnement du bloc gaz PROBLÈME D'ÉLECTRODE Vérifier les raccordements électriques de l'électrode Contrôler l'état des électrodes AUTRES CAUSES Contrôler le fonctionnement du ventilateur Vérifier l'état de l'évacuation des fumées (présence d'obstructions)
E04.11	Échec du test du bloc gaz VPS	CÂBLAGE/BLOC GAZ Remplacer le câblage. Remplacer le bloc gaz.

AFFICHAGE	DESCRIPTION DES ANOMALIES PERMANENTES (REINITIALISATION REQUISE)	CAUSE – Vérification/Solution <i>Un installateur est nécessaire pour la plupart des contrôles et des solutions.</i>
E04.12	Echec de l'allumage pour la détection de fausse flamme	ÉCHEC DE FLAMME Contrôler le circuit de mise à la terre Contrôler la tension d'alimentation.
E04.13	Pale du ventilateur bloquée	PROBLÈME DE VENTILATEUR/CARTE ÉLECTRONIQUE Contrôler le raccordement entre la carte électronique et le ventilateur Remplacer l'unité air-gaz
E04.14	Défaut de combustion	PROBLÈME D'ÉLECTRODE Vérifier les raccordements électriques de l'électrode Contrôler l'état des électrodes ALIMENTATION EN GAZ Vérifier la pression d'alimentation en gaz Contrôler l'étalonnage du bloc gaz CONDUIT D'ÉVACUATION DES FUMÉES Contrôler l'admission d'air et le terminal d'évacuation des fumées Contrôler la tension d'alimentation électrique
E04.15	Défaut de fumées obstruées	PROBLÈME D'ÉLECTRODE Vérifier les raccordements électriques de l'électrode Contrôler l'état des électrodes Lancer un étalonnage manuel CONDUIT D'ÉVACUATION DES FUMÉES Contrôler l'admission d'air et le terminal d'évacuation des fumées Contrôler la tension d'alimentation.
E04.17	Défaut au niveau du circuit de commande de la vanne gaz	ERREUR CARTE ÉLECTRONIQUE PRINCIPALE Remplacer la carte électronique principale Remplacer le bloc gaz
E04.18	La température départ est inférieure à la température minimale	PROBLÈME DE SONDE/RACCORDEMENT Contrôler le raccordement de la sonde/carte électronique Contrôler le fonctionnement de la sonde
E04.23	Blocage interne de la communication	BLOC VANNE GAZ Contrôler/remplacer le câblage du bloc vanne gaz Contrôler/remplacer le bloc vanne gaz ERREUR CARTE ÉLECTRONIQUE PRINCIPALE Remplacer la carte électronique principale Couper l'alimentation électrique, la rétablir, puis REINITIALISER
E04.24	Erreur de détection de la famille de gaz	PROBLÈME D'ÉLECTRODE Vérifier les raccordements électriques de l'électrode Contrôler l'état des électrodes ALIMENTATION EN GAZ Vérifier la pression d'alimentation en gaz Contrôler l'étalonnage du bloc gaz CONDUIT D'ÉVACUATION DES FUMÉES Contrôler l'admission d'air et le terminal d'évacuation des fumées AUTRES CAUSES Contrôler la tension d'alimentation. Saisir le type de gaz correct

AFFICHAGE	DESCRIPTION DES ANOMALIES PERMANENTES (REINITIALISATION REQUISE)	CAUSE – Vérification/Solution <i>Un installateur est nécessaire pour la plupart des contrôles et des solutions.</i>
E04.25	Erreur de perte de flamme pendant le délai de sécurité	PROBLÈME D'ÉLECTRODE Vérifier les raccordements électriques de l'électrode Contrôler l'état des électrodes ALIMENTATION EN GAZ Vérifier la pression d'alimentation en gaz Contrôler l'étalonnage du bloc gaz CONDUIT D'ÉVACUATION DES FUMÉES Contrôler l'admission d'air et le terminal d'évacuation des fumées AUTRES CAUSES Contrôler la tension d'alimentation. Saisir le type de gaz correct
E04.26	Erreur d'allumage	PROBLÈME D'ÉLECTRODE Vérifier les raccordements électriques de l'électrode Contrôler l'état des électrodes ALIMENTATION EN GAZ Vérifier la pression d'alimentation en gaz Contrôler l'étalonnage du bloc gaz CONDUIT D'ÉVACUATION DES FUMÉES Contrôler l'admission d'air et le terminal d'évacuation des fumées AUTRES CAUSES Contrôler la tension d'alimentation. Saisir le type de gaz correct
E04.27	Erreur de bloc gaz ouvert avec détection de flamme	PROBLÈME D'ÉLECTRODE Vérifier les raccordements électriques de l'électrode Contrôler l'état des électrodes ALIMENTATION EN GAZ Vérifier la pression d'alimentation en gaz Contrôler l'étalonnage du bloc gaz CONDUIT D'ÉVACUATION DES FUMÉES Contrôler l'admission d'air et le terminal d'évacuation des fumées AUTRES CAUSES Contrôler la tension d'alimentation. Saisir le type de gaz correct
E04.28	Défaut de retour du bloc gaz	BLOC GAZ Contrôler/remplacer la carte électronique Contrôler/remplacer le bloc gaz Contrôler/remplacer le câblage du bloc gaz
E04.29	Nombre maximal autorisé de réinitialisations atteint	Mettre l'alimentation électrique à l'arrêt, la remettre en marche, puis RÉINITIALISER Contrôler/remplacer la carte électronique principale
E04.50	Défaut du bloc gaz	BLOC GAZ Contrôler/remplacer la carte électronique Contrôler/remplacer le bloc gaz Contrôler/remplacer le câblage du bloc gaz
E04.54	Erreur inconnue	ERREUR CARTE ÉLECTRONIQUE PRINCIPALE Vérifier les raccordements électriques
E04.250	Défaut du bloc gaz	BLOC GAZ Contrôler/remplacer la carte électronique Contrôler/remplacer le bloc gaz Contrôler/remplacer le câblage du bloc gaz
E04.254	Erreur inconnue	ERREUR CARTE ÉLECTRONIQUE PRINCIPALE Vérifier les raccordements électriques

12 Mise hors service

12.1 Procédure de mise hors service



Important

Seul un professionnel qualifié est autorisé à intervenir sur la chaudière et l'installation de chauffage.

Procéder comme suit pour le démontage de la chaudière :

1. Éteindre la chaudière.
2. Débrancher l'alimentation électrique de la chaudière.
3. Fermer la vanne de gaz de la chaudière.
4. Fermer le robinet d'arrivée d'eau froide sanitaire de la chaudière.
5. Laisser couler l'eau sanitaire en ouvrant un robinet pour diminuer la pression dans le circuit d'eau sanitaire.
6. Vidanger l'installation de chauffage.



Avertissement

Si la chaudière était en fonctionnement, attendre que l'eau à l'intérieur de l'installation de chauffage refroidisse.

7. Enlever le conduit reliant la chaudière à la cheminée et fermer le raccord à l'aide d'un tampon.
8. Dévisser les raccords hydrauliques et de gaz dans la partie inférieure de la chaudière.



Avertissement

Le déplacement de la chaudière nécessite deux personnes.

12.2 Procédure de remise en service



Important

Seul le réseau de distributeurs est autorisé à intervenir sur la chaudière et sur l'installation de chauffage.

Pour remettre la chaudière en service, suivre les instructions de démontage en commençant par la fin.

13 Mise au rebut

13.1 Mise au rebut et recyclage

L'appareil se compose de multiples composants fabriqués dans plusieurs matériaux différents, comme l'acier, le cuivre, le plastique, la fibre de verre, l'aluminium, le caoutchouc, etc.

DÉSASSEMBLAGE ET MISE AU REBUT DE L'APPAREIL (DIRECTIVE DEEE)

Après son démontage, l'appareil ne doit pas être jeté dans les déchets municipaux en mélange.

Ce type de déchet doit être trié pour que les matériaux qui composent l'appareil puissent être récupérés et réutilisés.

Contactez votre administration locale pour plus d'informations sur les dispositifs de recyclage à votre disposition.

Un traitement incorrect des déchets peut générer potentiellement des effets négatifs sur l'environnement et la santé humaine.

Lorsqu'un ancien appareil est remplacé par un nouveau, le vendeur est tenu légalement de le reprendre et de le mettre au rebut gratuitement.

Le symbole  figurant sur l'appareil indique qu'il est interdit de jeter l'appareil dans les déchets municipaux en mélange.



Avertissement

La dépose et la mise au rebut de la chaudière doivent être effectuées par un installateur qualifié conformément aux réglementations locales et nationales.

Procéder comme suit pour le démontage de la chaudière :

1. Débrancher l'alimentation électrique de la chaudière.
2. Fermer le dispositif d'alimentation de gaz en amont de la chaudière.
3. Débrancher les câbles des composants électriques.
4. Couper l'arrivée d'eau.
5. Vidanger l'installation.
6. Démonter le flexible de purge d'air au-dessus du siphon.
7. Démonter le siphon.

8. Déposer les conduits air/fumées.
9. Débrancher tous les tuyaux situés sous la chaudière.
10. Jeter l'appareil selon les prescriptions de la directive DEEE.



MW-1002249-1

Notice originale - © Copyright

Toutes les informations techniques contenues dans la présente notice ainsi que les dessins et schémas électriques sont notre propriété et ne peuvent être reproduits sans notre autorisation écrite préalable. Sous réserve de modifications.

DE DIETRICH
FRANCE

Direction de la Marque
57, rue de la Gare - F-67580 Mertzwiller
www.dedietrich-thermique.fr

DE DIETRICH SERVICE

AT

 0800 / 201608 freecall
www.dedietrich-heiztechnik.com

VAN MARCKE NV

BE

LAR Blok Z, 5
B- 8511 KORTRIJK
 +32 (0)56/23 75 11
www.vanmarcke.be

MEIER TOBLER AG

CH

Bahnstrasse 24 - CH - 8603 SCHWERZENBACH
 +41 (0) 44 806 41 41
 info@meiertobler.ch
+41 (0)8 00 846 846  Serviceline
www.meiertobler.ch

MEIER TOBLER SA

CH

Chemin de la Veyre-d'En-Haut B6,
CH -1806 St-Légier-La-Chiésaz
 +41 (0) 21 943 02 22
 info@meiertobler.ch
+41 (0)8 00 846 846  Serviceline
www.meiertobler.ch



DE DIETRICH

CN

UNIT 1006 , CBD International
Mansion, No.16 Yong An Dong li,
Chaoyang District, 100022, Beijing China
 +400 6688700
 +86 10 6588 4834
 contactBJ@dedietrich.com.cn
www.dedietrich-heating.com

BDR THERMEA Czech Republic s.r.o

CZ

Jeseniova 2770/56 - 130 00 Praha 3
 +420 271 001 627
 dedietrich@bdrthermea.cz
www.dedietrich.cz

HS Tarm A/S

DK

Smedevej 2
DK- 6880 Tarm, Denmark
 +45 97 37 15 11
 info@hstarm.dk
www.hstarm.dk

DE DIETRICH THERMIQUE IBERIA S.L.U.

ES

C/Salvador Espriu, 11
08908 L'HOSPITALET de LLOBREGAT
 +34 902 030 154
 info@dedietrichthermique.es
www.dedietrich-calefaccion.es

DUEDI S.r.l

IT

Distributore Ufficiale Esclusivo
De Dietrich-Thermique Italia Via Maestri del Lavoro, 16
12010 San Defendente di Cervasca (CN)
 +39 0171 857170
 +39 0171 687875
 info@duediciima.it
www.duediciima.it

NEUBERG S.A.

LU

39 rue Jacques Stas - B.P.12
L- 2549 LUXEMBOURG
 +352 (0)2 401 401
www.neuberg.lu
www.dedietrich-heating.com

DE DIETRICH

Technika Grzewcza sp. z o.o.

PL

ul. Północna 15-19, 54-105 Wrocław
 +48 71 71 27 400
 biuro@dedietrich.pl



801 080 881

Infocentrala
0,35 zł / min

www.facebook.com/DeDietrichPL
www.dedietrich.pl



ООО «БДР ТЕРМИЯ РУС»

RU

129164, Россия, г. Москва
Зубарев переулок, д. 15/1
Бизнес-центр «Чайка Плаза», офис 309
 8 800 333-17-18
 info@dedietrich.ru
www.dedietrich.ru

BDR THERMEA (SLOVAKIA) s.r.o

SK

Hroznová 2318-911 05 Trenčín
 +421 907 790 221
 info@baxi.sk
www.dedietrichsk.sk



De Dietrich 

