



Notice d'entretien
Chaudière à gaz murale haut rendement

AMC PRO EVO

35
45
65
90
115

Table des matières

1	Consignes de sécurité	4
1.1	Consignes générales de sécurité	4
1.2	Consignes de sécurité pour l'installateur	5
1.3	Consignes de sécurité pour l'utilisateur final	5
1.4	Responsabilités	6
1.4.1	Responsabilité du fabricant	6
1.4.2	Responsabilité de l'installateur	6
1.4.3	Responsabilité de l'utilisateur	6
2	A propos de cette notice	7
2.1	Documentation complémentaire	7
2.2	Symboles utilisés dans la notice	7
3	Description du produit	8
3.1	Types de chaudière	8
3.2	Principaux composants	8
3.3	Introduction à la plate-forme de commandes	10
4	Instructions pour l'installateur	11
4.1	Accès aux menus de niveau utilisateur	11
4.2	Accéder au niveau installateur	12
4.3	Mettre en service l'appareil	12
4.3.1	Menu Ramoneur	12
4.3.2	Enregistrer les réglages de mise en service	14
4.4	Configuration de l'installation au niveau installateur	14
4.4.1	Modifier les réglages du tableau de commande	15
4.4.2	Configurer les informations de l'installateur	15
4.4.3	Réglage des combinaisons fixes	16
4.4.4	Réglage des entrées et des sorties	16
4.4.5	Régler les paramètres	23
4.4.6	Régler la courbe de chauffe	23
4.4.7	Augmenter temporairement la température de l'eau chaude sanitaire	24
4.4.8	Réglage des paramètres de chaudière lors de l'installation d'une carte SCB-10	24
4.4.9	Séchage de la chape	25
4.5	Entretien de l'installation	26
4.5.1	Afficher la notification d'entretien	26
4.5.2	Afficher les valeurs mesurées	26
4.5.3	Afficher les informations sur la fabrication et le logiciel	27
4.5.4	Purge d'air manuelle	27
4.6	Réinitialisation ou rétablissement des paramètres	27
4.6.1	Réinitialiser les numéros de configuration CN1 et CN2	27
4.6.2	Réaliser une détection automatique	28
4.6.3	Rétablir les réglages de mise en service	28
4.6.4	Rétablir les réglages d'usine	29
4.7	Réglages avancés	29
4.7.1	Paramètres de notification de maintenance	29
4.7.2	Régler la puissance maximale pour le mode chauffage	29
4.7.3	Réglage de l'application de chauffage industriel	31
4.7.4	Modification du réglage de ΔT	32
4.7.5	Réglage de la fonction d'entrée 0-10 V sur la carte SCB-10	32
4.7.6	Commande d'une cascade	33
5	Exemples d'installation	34
5.1	Raccordements électriques	34
5.1.1	Emplacement du Quick connect	34
5.1.2	Emplacements des cartes électroniques	35
5.1.3	Accès au boîtier de commande	36
5.1.4	Accès au boîtier pour cartes d'extension	37
5.1.5	La carte de connexion CB-23	38
5.1.6	Carte d'extension SCB-10	42
5.2	Schémas hydrauliques	45
5.2.1	Symboles utilisés	45
5.2.2	Chaudière seule - 2 circuits (Circuit direct, Circuit de brassage du plancher chauffant) - Préparateur d'eau chaude sanitaire avec deux sondes	46

5.2.3	Chaudière seule - 3 circuits (Circuit de brassage du plancher chauffant, Ventilateur-convecteur (direct), Piscine (direct)) - Préparateur d'eau chaude sanitaire avec deux sondes	47
5.2.4	Cascade de deux chaudières - 3 circuits (Circuit de brassage, Circuit de brassage, Circuit de brassage) - Préparateur d'eau chaude sanitaire avec deux sondes	48
6	Réglages	50
6.1	Introduction aux codes de paramètres	50
6.2	Rechercher les paramètres, compteurs et signaux	50
6.3	Liste des paramètres	51
6.3.1	Paramètres de l'unité de commande CU-GH22	51
6.3.2	Paramètres de la carte d'extension SCB-10	63
6.4	Liste des valeurs mesurées	74
6.4.1	Compteurs de l'unité de commande CU-GH22	74
6.4.2	Compteurs de la carte d'extension SCB-10	76
6.4.3	Signaux de l'unité de commande CU-GH22	77
6.4.4	Signaux de la carte d'extension SCB-10	84
6.4.5	État et sous-état	88
7	Entretien	90
7.1	Réglementations pour la maintenance	90
7.2	Préparation	90
7.2.1	Réalisation du test à pleine charge	91
7.2.2	Valeurs de contrôle et de réglage de O ₂ à pleine charge	91
7.2.3	Réalisation du test à faible charge	93
7.2.4	Valeurs de contrôle et de réglage du O ₂ à faible charge	94
7.3	Ouverture de la chaudière	96
7.4	Opérations de contrôle et d'entretien standard	96
7.4.1	Contrôle de la qualité de l'eau	97
7.4.2	Nettoyage du siphon	97
7.5	Opérations de contrôle et d'entretien spécifiques	97
7.5.1	Remplacement de l'électrode d'ionisation/d'allumage	97
7.5.2	Nettoyer le brûleur	98
7.5.3	Contrôle du clapet antiretour	100
7.5.4	Nettoyage de l'échangeur de chaleur	100
7.5.5	Nettoyage du récupérateur de condensats	101
7.5.6	Assemblage après entretien	103
7.6	Travaux de finition	106
7.7	Mise au rebut et recyclage	106
7.7.1	Démontage	106
8	Diagnostic de panne	107
8.1	Codes d'erreur	107
8.1.1	Afficher les codes d'erreur	107
8.1.2	Avertissement	108
8.1.3	Blocage	111
8.1.4	Verrouillage	121
8.2	Historique des erreurs	125
8.2.1	Lire et effacer l'historique des erreurs	125
9	Caractéristiques techniques	127
9.1	Schéma électrique	127
10	Pièces de rechange	128
10.1	Généralités	128
10.2	Pièces de rechange	129
10.3	Liste des pièces	133
11	Annexes	135
11.1	Explication des paramètres	135
11.1.1	Plate-forme de commandes - Paramètres	135
11.1.2	Plate-forme de commandes - Compteurs	147
11.1.3	Plate-forme de commandes - Signaux	148

1 Consignes de sécurité

1.1 Consignes générales de sécurité



Danger

Appareil dangereux

Risque de blessure pour les utilisateurs non qualifiés.

- Cet appareil n'est pas prévu pour être utilisé par des personnes (y compris les enfants) dont les capacités physiques, sensorielles ou mentales sont réduites, ou des personnes dénuées d'expérience ou de connaissance, sauf si elles ont pu bénéficier, par l'intermédiaire d'une personne responsable de leur sécurité, d'une surveillance ou d'instructions préalables concernant l'utilisation de l'appareil.
- Les enfants doivent être surveillés pour s'assurer qu'ils ne jouent pas avec l'appareil.



Danger

Fuite de fumées

Risque d'empoisonnement au CO.

- Installer un détecteur de CO près de l'appareil.



Danger

Appareil fonctionnant au gaz

Risque d'incendie.

- Installer des détecteurs de fumées dans tous les endroits appropriés.



Avertissement

Appareil dangereux

Risque de blessure.

- Seul un installateur qualifié peut procéder à l'installation, la mise en service, l'entretien et la mise hors service de l'appareil et du système, conformément aux réglementations et aux informations données dans la notice.



Danger d'électrocution

Hautes tensions

Risque d'électrocution dû à un câble d'alimentation mal installé.

- Un câble d'alimentation endommagé doit être remplacé par le fabricant d'origine, le distributeur du fabricant ou un autre technicien qualifié.



Danger d'électrocution

Hautes tensions

Risque d'électrocution.

- Il doit être possible de couper l'alimentation de l'appareil à tout moment.



Mise en garde

Domage dû au gel

Domage au produit.

- Installer l'appareil uniquement dans un local à l'abri du gel.



Important

L'appareil doit être accessible à tout moment.



Important

Conserver toute la documentation fournie à proximité de l'appareil.



Important

Les étiquettes de consignes et d'avertissement ne doivent jamais être enlevées ou couvertes. Elles doivent être clairement lisibles tout au long de la durée de vie de l'appareil. Remplacer immédiatement les autocollants d'instruction et d'avertissement abîmés ou illisibles.



Important

Des modifications ne peuvent être effectuées sur l'appareil qu'après autorisation écrite de **De Dietrich**.

1.2 Consignes de sécurité pour l'installateur



Danger

Fuite de gaz

Risque d'explosion.

- Si vous sentez du gaz, procédez toujours de la manière suivante :
- Ne pas utiliser de flamme nue, ne pas fumer, ne pas actionner de contacts ni d'interrupteurs électriques, tels qu'une sonnette, un interrupteur d'éclairage ou un bouton d'ascenseur.
- Couper l'alimentation en gaz.
- Ouvrir les fenêtres.
- Rechercher d'éventuelles fuites et les étancher immédiatement.
- Si la fuite se trouve en amont du compteur de gaz, en informer la compagnie de gaz.



Danger

Fuite de fumées

Risque d'empoisonnement au CO.

- Si vous sentez des fumées, procédez toujours de la manière suivante :
- Éteindre la chaudière.
- Ouvrir les fenêtres.
- Rechercher d'éventuelles fuites et les étancher immédiatement.



Avertissement

Incompatibilité des composants

Situations dangereuses dues à des composants incompatibles.

- Seules des pièces de rechange d'origine doivent être utilisées.

1.3 Consignes de sécurité pour l'utilisateur final



Danger

Fuite de gaz

Risque d'explosion.

- Si vous sentez du gaz, procédez toujours de la manière suivante :
- Ne pas utiliser de flamme nue, ne pas fumer, ne pas actionner de contacts ni d'interrupteurs électriques, tels qu'une sonnette, un interrupteur d'éclairage ou un bouton d'ascenseur.
- Couper l'alimentation en gaz.
- Ouvrir les fenêtres.
- Évacuer les lieux.
- Contacter un installateur qualifié.



Danger

Fuite de fumées

Risque d'empoisonnement au CO.

- Si vous sentez des fumées, procédez toujours de la manière suivante :
- Éteindre la chaudière.
- Ouvrir les fenêtres.
- Évacuer les lieux.
- Contacter un installateur qualifié.



Attention

Pièces chaudes

Risque de brûlure.

- Ne pas toucher aux conduits de fumées. La température des conduits de fumées peut dépasser 60 °C.



Attention

Pièces chaudes

Risque de brûlure.

- Ne pas entrer en contact prolongé avec les radiateurs. La température des radiateurs peut dépasser 60 °C.



Attention
Eau chaude

Risque de brûlure.

- Faire preuve de prudence en cas d'utilisation de l'eau chaude sanitaire. La température de l'eau chaude sanitaire peut dépasser 65 °C.



Attention
Usure des composants

Situations dangereuses dues à des composants usés.

- S'assurer que l'appareil est entretenu régulièrement. Contacter un installateur qualifié ou souscrire un contrat de maintenance pour l'entretien de l'appareil.



Mise en garde
Évacuation des condensats colmatée

Dompage au produit.

- Ne pas modifier ou sceller l'évacuation des condensats.
- Si un système de neutralisation des condensats est utilisé, le système doit être régulièrement nettoyé, conformément aux instructions du fabricant.



Mise en garde
Niveau d'eau bas

Dompage au produit.

- Contrôler régulièrement le niveau et la pression d'eau dans l'installation de chauffage.
- Si la pression du système est trop faible, faire l'appoint.



Mise en garde
Dompage dû au gel

Dompage au produit.

- Maintenir l'appareil en marche pour que la protection antigel puisse fonctionner. La protection antigel ne fonctionne pas si l'appareil a été mise hors tension.
- Si vous vous absentez longtemps alors qu'un risque de gel existe, vidangez l'appareil et le système de chauffage.

1.4 Responsabilités

1.4.1 Responsabilité du fabricant

Nos produits sont fabriqués dans le respect des exigences des différentes directives applicables. Ils sont de ce fait livrés avec les marquages **CE** ainsi qu'avec tous les documents nécessaires. Ayant le souci de la qualité de nos produits, nous cherchons en permanence à les améliorer. Nous nous réservons donc le droit de modifier les caractéristiques indiquées dans ce document.

Notre responsabilité en qualité de fabricant ne saurait être engagée dans les cas suivants :

- Non-respect des instructions d'installation et d'entretien du produit.
- Non-respect des instructions d'utilisation du produit.
- Défaut ou insuffisance d'entretien du produit.

1.4.2 Responsabilité de l'installateur

L'installateur a la responsabilité de l'installation et de la première mise en service du produit. L'installateur est tenu de respecter les instructions suivantes :

- Lire et respecter les instructions données dans les notices du produit.
- Installer le produit conformément à la législation et aux normes actuellement en vigueur.
- Pour l'Autriche : Installer le produit en conformité avec la régulation des directives de l'ÖVGW.
- Effectuer la première mise en service et toutes les vérifications nécessaires.
- Expliquer l'installation à l'utilisateur.
- Si un entretien est nécessaire, avertir l'utilisateur de l'obligation de contrôle et d'entretien du produit.
- Donner à l'utilisateur toutes les notices d'instruction de sécurité et d'utilisation fournies avec le produit.

1.4.3 Responsabilité de l'utilisateur

Pour garantir le fonctionnement optimal de l'installation, vous devez respecter les consignes suivantes :

- Lire et respecter les instructions données dans les notices du produit.
- Contacter un professionnel qualifié pour effectuer l'installation et la mise en service initiale.
- Se faire expliquer l'installation par l'installateur.
- Faire effectuer les contrôles et entretiens nécessaires par un professionnel qualifié.
- Conserver les notices fournies en bon état et à proximité du produit.

2 A propos de cette notice

2.1 Documentation complémentaire

La documentation suivante est disponible en complément de la présente notice :

- Notice d'installation et d'utilisation
- Informations sur le produit

2.2 Symboles utilisés dans la notice

Cette notice comporte des instructions spéciales, indiquées par des symboles spécifiques. Veuillez à accorder une attention particulière partout où ces symboles sont utilisés.



Danger d'électrocution

Indique une situation dangereuse imminente

Conséquence si la situation n'est pas évitée : Cause la mort ou une blessure grave.

- Voici comment éviter ce danger.



Danger

Indique une situation dangereuse imminente

Conséquence si la situation n'est pas évitée : Cause la mort ou une blessure grave.

- Voici comment éviter ce danger.



Avertissement

Indique une situation potentiellement dangereuse

Conséquence si la situation n'est pas évitée : Peut causer la mort ou une blessure grave.

- Voici comment éviter ce danger.



Attention

Indique une situation potentiellement dangereuse

Conséquence si la situation n'est pas évitée : Peut causer une blessure mineure ou légère.

- Voici comment éviter ce danger.



Mise en garde

Indique un risque potentiel de dommage matériel

Conséquence si la situation n'est pas évitée : Peut causer des dommages au produit ou à d'autres biens.

- Voici comment éviter ce danger.



Important

Attention, informations importantes.

Les symboles ci-dessous sont moins importants, mais peuvent vous aider à parcourir cette documentation ou vous apporter des informations utiles.



Voir

Référence à d'autres notices ou à d'autres pages de cette notice.



Informations utiles ou assistance supplémentaire.



Navigation directe dans le menu. Aucune confirmation affichée. À utiliser si le système vous est déjà familier.

3 Description du produit

3.1 Types de chaudière

Les types de chaudière suivants sont disponibles :

Tab.1 Types de chaudière

Nom	Puissance ⁽¹⁾	Puissance ⁽²⁾
AMC PRO EVO 35 ⁽³⁾	35,0 kW	33,2 kW
AMC PRO EVO 45	42,4 kW	40,0 kW
AMC PRO EVO 65	65,0 kW	60,9 kW
AMC PRO EVO 90	89,5 kW	84,2 kW
AMC PRO EVO 115	109,7 kW	103,9 kW



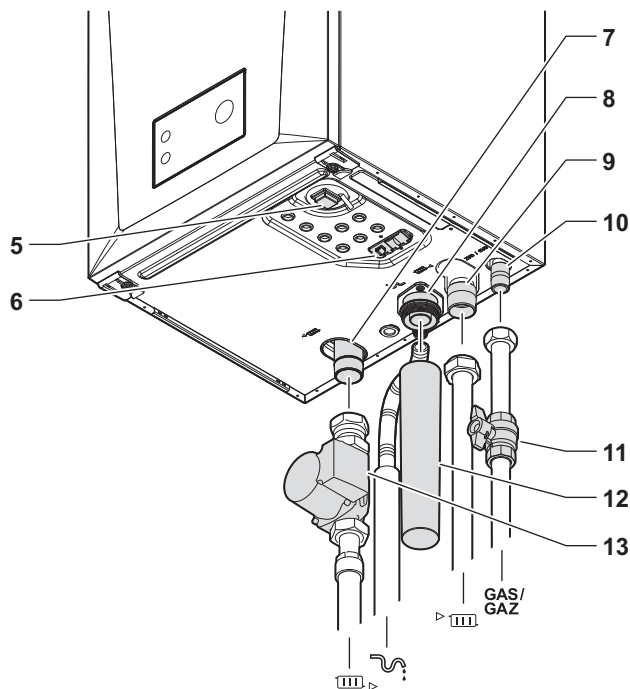
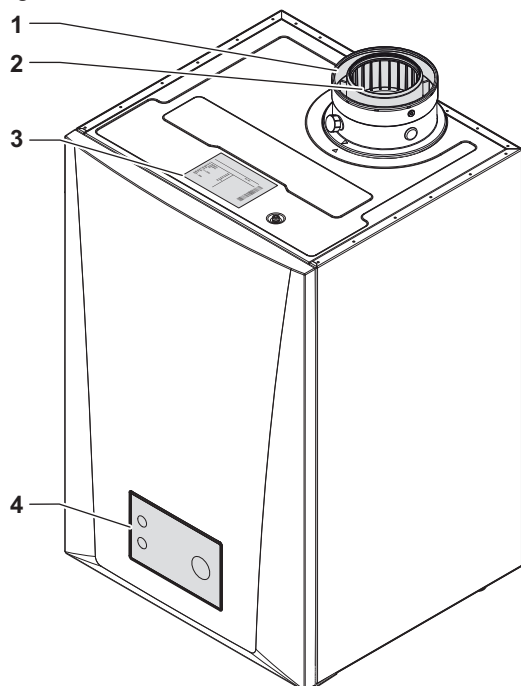

(1) Puissance nominale P_{nc} 50/30 °C.
 (2) Puissance nominale P_n 80/60 °C.
 (3) Ce type de chaudière est une AMC PRO EVO 45 configurée à 35 kW. Utiliser les informations AMC PRO EVO 35 de cette notice.

3.2 Principaux composants

Fig.1 Généralités



- 1 Raccordement de l'entrée d'air
- 2 Raccordement de la sortie des fumées
- 3 Plaquette signalétique
- 4 Tableau de commande
- 5 Bouton marche/arrêt
- 6 Quick connect

- 7 Raccordement du retour
- 8 Raccordement des condensats
- 9 Raccordement du départ
- 10 Raccord du gaz
- 11 Vanne gaz
- 12 Siphon
- 13 Pompe
-  Tuyau de retour du système
-  Tube d'évacuation des condensats
-  Tuyau de départ du système
-  Tuyau d'alimentation gaz

AD-3002806-01

Fig.2 Intérieur

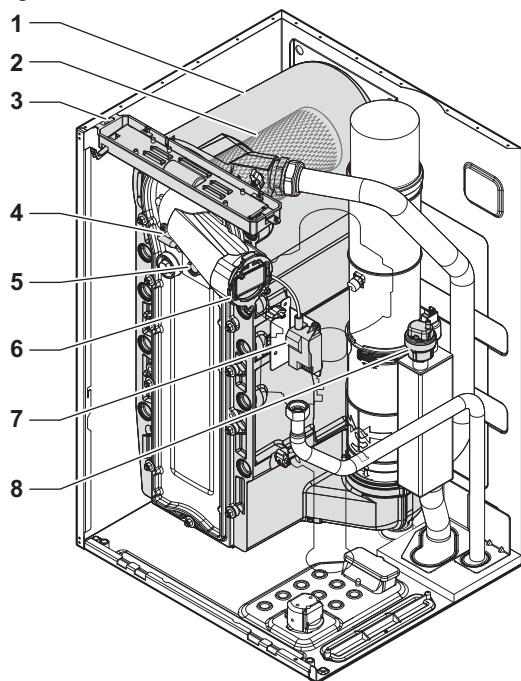

AD-3002807-01

- 1 Échangeur de chaleur
- 2 Brûleur
- 3 Éclairage intérieur
- 4 Électrode d'allumage/d'ionisation
- 5 Voyant d'inspection du brûleur
- 6 Clapet antiretour
- 7 Transformateur d'allumage/d'ionisation
- 8 Purgeur automatique

Fig.3 Unité gaz-air

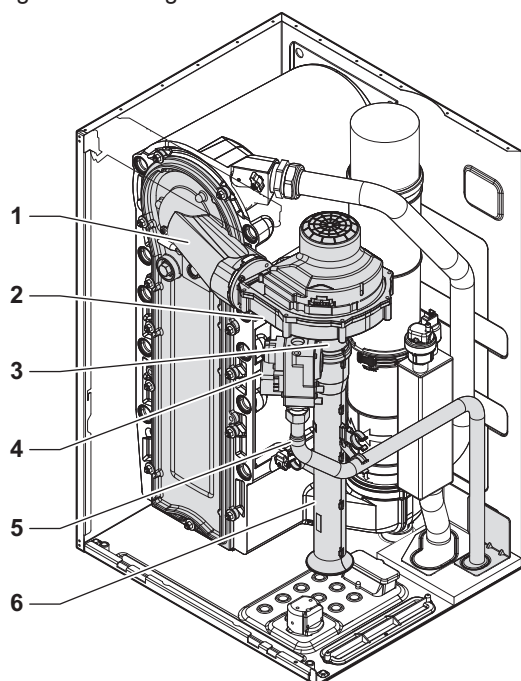

AD-3002808-01

- 1 Plaque avant avec tube de brassage
- 2 Ventilateur
- 3 Venturi
- 4 Bloc vanne gaz
- 5 Tube d'alimentation gaz
- 6 Silencieux d'admission d'air

Fig.4 Capteurs et boîtiers

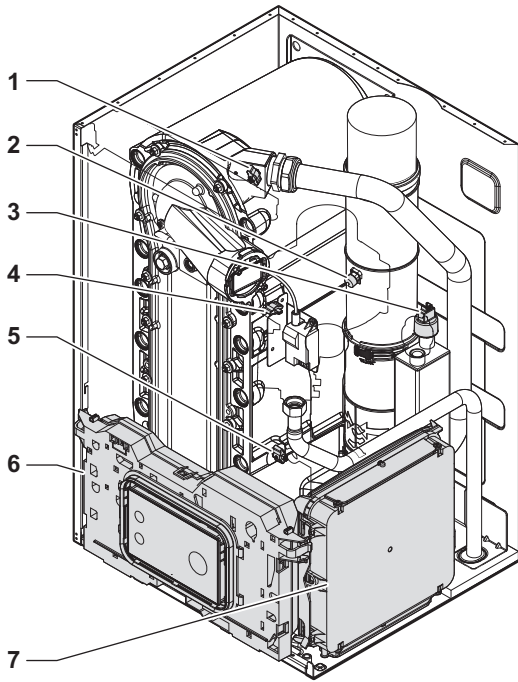

- 1 Sonde de température du départ
- 2 Sonde de température des fumées
- 3 Capteur de pression d'eau
- 4 Sonde de température de l'échangeur de chaleur
- 5 Sonde de température du retour
- 6 Boîtier de commandes
- 7 Boîtier pour cartes d'extension

AD-3002809-01

3.3 Introduction à la plate-forme de commandes

La chaudière AMC PRO EVO est équipée de la plate-forme de commandes . C'est un système modulaire qui offre compatibilité et connectivité entre tous les produits utilisant la même plate-forme.

Fig.5 Exemple générique

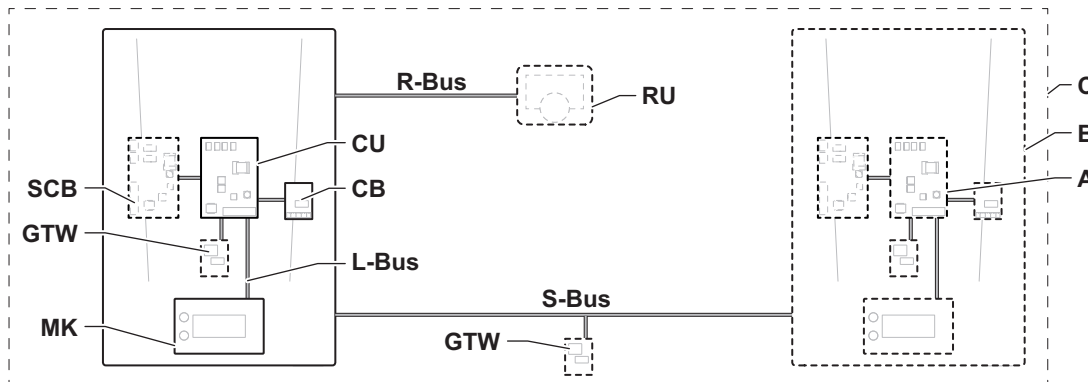

AD-3001366-02

Tab.2 Composants de l'exemple

Élément	Description	Fonction
CU	Control Unit: Unité de commande	L'unité de commande gère toutes les fonctions de base de l'appareil.
CB	Connection Board: Carte de connexion	La carte de connexion fournit un accès facile à tous les connecteurs de l'unité de commande.
SCB	Smart Control Board: Carte d'extension	Une carte d'extension permet de disposer de fonctions supplémentaires, par exemple un ballon interne ou la prise en charge de plusieurs zones.
GTW	Gateway: Carte de conversion	Une carte gateway peut être installée sur un appareil ou une installation, afin d'offrir les possibilités suivantes : <ul style="list-style-type: none"> • Connectivité (sans fil) supplémentaire • Connexions de service • Communication avec d'autres plates-formes
MK	Control panel: Tableau de commande et afficheur	Le tableau de commande est l'interface utilisateur de l'appareil.
RU	Room Unit: Appareil d'ambiance (par exemple, un thermostat)	Un appareil d'ambiance mesure la température dans une pièce de référence.

Élément	Description	Fonction
L-bus	Local Bus: Raccordement entre appareils	Le bus local fournit la communication entre les appareils.
S-bus	System Bus: Raccordement entre appareils	Le bus système permet aux appareils de communiquer entre eux.
R-bus	Room unit Bus: Raccordement à un thermostat d'ambiance	Le bus du thermostat d'ambiance permet de communiquer avec le thermostat d'ambiance.
A	Dispositif	Un dispositif est une carte électronique, un tableau de commande ou un appareil d'ambiance.
B	Appareil	Un appareil est un ensemble de dispositifs reliés par le même L-bus
C	Système	Un système est un ensemble d'appareils reliés par le même S-bus

Tab.3 Appareils spécifiques livrés avec la chaudière AMC PRO EVO

Nom affiché à l'écran	Version du logiciel	Description	Fonction
CU-GH22	1.0	Unité de commande CU-GH22	L'unité de commande CU-GH22 gère toutes les fonctions de base de la chaudière AMC PRO EVO.
MK3	1.98	Tableau de commande Diematic Evolution	Le Diematic Evolution est l'interface utilisateur de la chaudière AMC PRO EVO.
SCB-10	1.04	Carte d'extension SCB-10	La SCB-10 permet l'utilisation d'un ballon d'eau chaude sanitaire et de deux zones de chauffage, et dispose d'une connexion 0-10 V pour un système de pompage PWM ainsi que d'un contact sec pour notification d'état. Compléter la SCB-10 avec l'AD249 (option). L' AD249 permet l'utilisation d'une zone de chauffage supplémentaire et d'un bouclage ECS.

4 Instructions pour l'installateur

4.1 Accès aux menus de niveau utilisateur

Les icônes sur l'écran d'accueil permettent à l'utilisateur d'accéder rapidement aux menus correspondants.

Fig.6 Sélection du menu

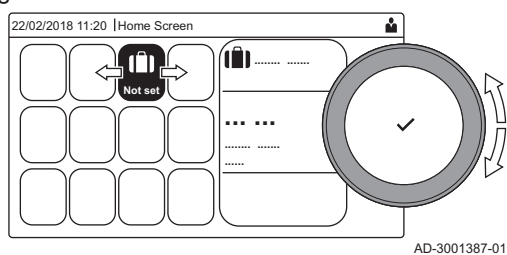

1. Sélectionner le menu requis à l'aide du bouton rotatif.

Fig.7 Confirmer la sélection du menu

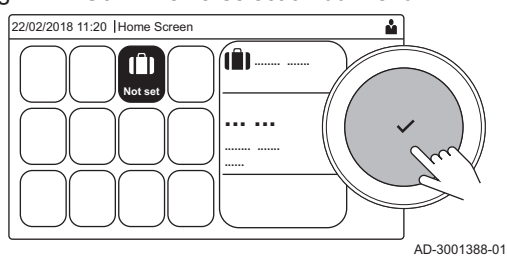

2. Appuyer sur le bouton ✓ pour valider la sélection.
 - ⇒ Les réglages possibles de ce menu sélectionné apparaissent sur l'afficheur.
3. Sélectionner le réglage souhaité à l'aide du bouton rotatif.
4. Appuyer sur le bouton ✓ pour valider la sélection.
 - ⇒ Toutes les options de modification possibles apparaissent sur l'afficheur (si un réglage ne peut être changé, **Impossible d'éditer un point de données en lecture seule** s'affiche).
5. Tourner le sélecteur rotatif pour modifier le réglage.
6. Appuyer sur le bouton ✓ pour valider la sélection.
7. Sélectionner le réglage suivant à l'aide du bouton rotatif ou appuyer sur le bouton ↻ pour revenir à l'écran d'accueil.

4.2 Accéder au niveau installateur

Certains réglages sont protégés par l'accès installateur. Activer l'accès installateur pour modifier ces réglages.

- 💡 Utiliser le bouton rotatif pour naviguer.
- Utiliser le bouton ✓ pour confirmer la sélection.

1. Accéder au niveau installateur via l'icône :

- 1.1. Sélectionner l'icône [🔒].
- 1.2. Utiliser le code : **0012**.

⇒ L'icône [🔒] indique que l'accès installateur est activé

(**Marche**), et l'icône en haut à droite de l'affichage devient 🔒.

Fig.8 Niveau installateur

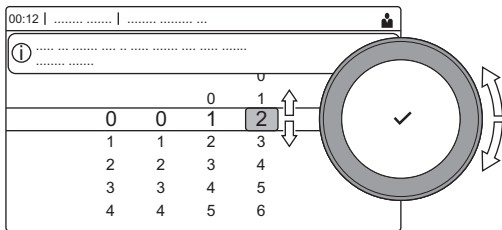

AD-3001378-02

2. Accéder au niveau installateur via le menu :

- 2.1. Sélectionner **Activer les droits d'accès installateur** dans le **Menu principal**.

- 2.2. Utiliser le code : **0012**.

⇒ Lorsque le niveau installateur est activé ou désactivé, l'état de l'icône [🔒] devient **Marche** ou **Arrêt**.

Lorsque le tableau de commande n'est pas utilisé pendant 30 minutes, le niveau installateur est désactivé automatiquement. L'accès installateur peut être désactivé manuellement via l'icône [🔒] ou le **Menu principal** en sélectionnant **Désactiver accès**.

Fig.9 Niveau installateur

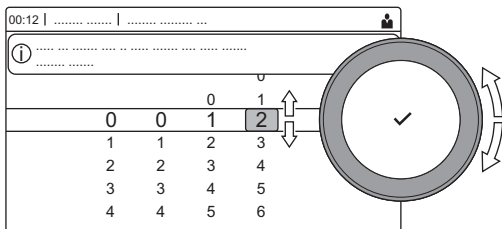

AD-3001378-02

4.3 Mettre en service l'appareil

Au premier démarrage de l'appareil, l'écran affiche l'assistant de mise en service. Selon l'appareil, certaines étapes mettront quelques minutes à s'achever, par exemple les appareils qui nécessitent une purge d'air après l'installation ou la configuration d'une chaudière.

- 💡 Utiliser le bouton rotatif pour naviguer.
- Utiliser le bouton ✓ pour confirmer la sélection.

1. Démarrer l'appareil.
2. Suivre les instructions affichées à l'écran.



Important

Certaines étapes peuvent prendre quelques minutes pendant la mise en service de l'appareil. Ne pas tenter d'arrêter l'appareil ou d'ignorer des étapes sauf instruction contraire affichée à l'écran.

3. Accéder aux différentes étapes de la mise en service :

- 3.1. Appuyer sur le bouton ≡.
- 3.2. Sélectionner **Menu mise en service**.
- 3.3. Sélectionner l'étape de mise en service à réaliser.

4.3.1 Menu Ramoneur

Sélectionner l'icône [🔧] pour ouvrir le menu Ramoneur. Le menu **Modifier la charge du mode test** s'affiche :

Fig.10 Test de charge

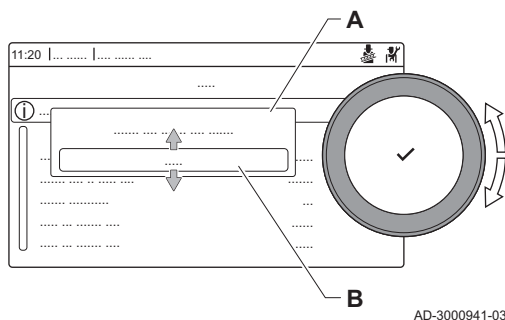

- A** Modifier la charge du mode test
B Mode test de charge

AD-3000941-03

Tab.4 Tests de charge dans le menu Ramoneur

Modifier le mode test de charge	Réglages
Off	Aucun test
Puissance Mini	Test à faible charge
Puissance moyenne	Test à pleine charge pour le mode chauffage
Puissance Max	Test à pleine charge pour le mode chauffage + eau chaude sanitaire
Personnalisé	Test avec charge personnalisée, la charge peut être configurée

Tab.5 Réglages du test de charge

Menu Test de charge	Réglages
Etat test fonct	Sélectionner le test de charge pour démarrer le test.
T. Départ	Lire la température de départ du chauffage
T retour	Lire la température de retour du chauffage
Vitesse ventilateur	Lire la vitesse de ventilateur réelle
Courant d'ionisation	Lire le courant de flamme réel
Vit max ventil CC	Ajuster la vitesse maximum du ventilateur en mode chauffage
Vit min ventil	Ajuster la vitesse minimum du ventilateur en mode chauffage + eau chaude sanitaire
Vit ventil démarrage	Ajuster la vitesse départ du ventilateur

**Voir aussi**

Valeurs de contrôle et de réglage de O2 à pleine charge, page 91

Valeurs de contrôle et de réglage du O2 à faible charge, page 94

■ Réalisation du test à pleine charge

- Sélectionner l'icône [👤].
⇒ Le menu **Modifier la charge du mode test** s'affiche.
- Sélectionner le test **Puissance moyenne**.

A Modifier la charge du mode test

B Puissance moyenne

⇒ Le test à pleine charge commence. Le menu affiche le mode de test de charge sélectionné et l'icône 👤 apparaît en haut à droite de l'écran.

- Contrôler les réglages du test de charge et les ajuster si nécessaire.
⇒ Seuls les paramètres affichés en gras peuvent être modifiés.

Fig.11 Test à pleine charge

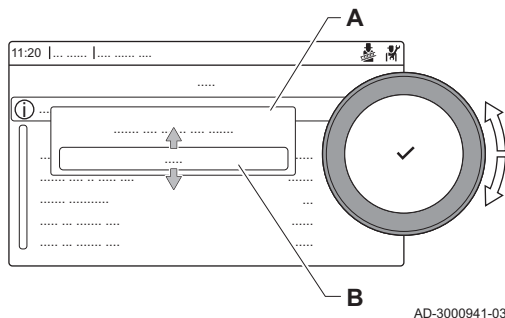

AD-3000941-03

■ Réalisation du test à faible charge

- Si le test à pleine charge est toujours en cours, appuyer sur le bouton ✓ pour modifier le mode de test de charge.

Fig.12 Test de faible charge

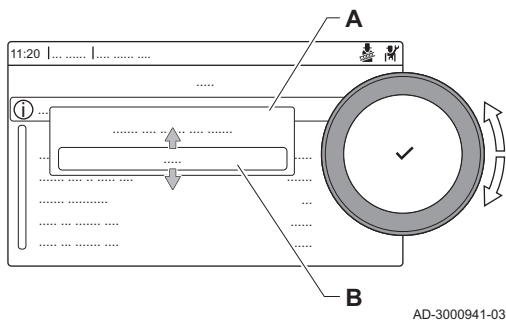

2. Si le test à pleine charge est terminé, sélectionner l'icône [⚡] pour redémarrer le menu Ramoneur.

A Modifier la charge du mode test

B Puissance Mini

3. Sélectionner le test **Puissance Mini** dans le menu **Modifier la charge du mode test**.
⇒ Le test à faible charge commence. Le menu affiche le mode de test de charge sélectionné et l'icône ⚡ apparaît en haut à droite de l'écran.
4. Contrôler les réglages du test de charge et les ajuster si nécessaire.
⇒ Seuls les paramètres affichés en gras peuvent être modifiés.
5. Mettre fin au test de faible charge en appuyant sur le bouton ↩.
⇒ Le message **Le ou les tests de fonctionnement en cours ont été arrêtés !** est affiché.

4.3.2 Enregistrer les réglages de mise en service

Vous pouvez enregistrer tous les réglages actuels dans le tableau de commande. Ces réglages peuvent être restaurés si nécessaire, par exemple après le remplacement de l'unité de commande.

- ▶▶ ≡ > **Menu d'entretien avancé** > **Enregistrer comme paramètres de mise en service**

💡 Utiliser le bouton rotatif pour naviguer.
Utiliser le bouton ✓ pour confirmer la sélection.

1. Appuyer sur le bouton ≡.
2. Sélectionner **Menu d'entretien avancé**.
3. Sélectionner **Enregistrer comme paramètres de mise en service**.
4. Sélectionner **Valider** pour enregistrer les réglages.

Si les réglages de mise en service ont été enregistrés, l'option **Rétablissement des paramètres de mise en service** devient disponible dans le **Menu d'entretien avancé**.

4.4 Configuration de l'installation au niveau installateur

Configurer l'installation en appuyant sur le bouton ≡, puis en sélectionnant **Configuration de l'installation** ⚡. Sélectionner l'unité de commande ou la carte électronique à configurer.

Tab.6 Configuration de l'unité de commande

Icône	Zone ou fonction	Description
⚡	CIRCA / CH	Circuit chauffage
⚡	Appareil à gaz	Chaudière gaz

Tab.7 Configuration de la SCB-10

Icône	Zone ou fonction	Description
	CIRCA 1	Circuit chauffage A
	CIRCB 1	Circuit chauffage B
⚡	DHW 1	Circuit d'eau chaude sanitaire externe
	CIRCC 1	Circuit chauffage C
🏠	Temp. extérieure	Sonde de température extérieure
	Entrée 0-10V	Signal d'entrée 0-10 V
	Entrée analogique	Signal d'entrée analogique
📄	Gestion product. B	Gestion de plusieurs chaudières en cascade
	Entrée digitale	Signal d'entrée numérique

Icône	Zone ou fonction	Description
	Ballon tampon	Activer un ballon tampon avec une ou deux sondes
	Status de l'appareil	Information d'état de la carte électronique SCB-10

Tab.8 Configuration d'une zone ou fonction

Paramètres, compteurs, signaux	Description
Paramètres	Régler les paramètres au niveau installateur
Compteurs	Lire les compteurs au niveau installateur
Signaux	Lire les signaux au niveau installateur

4.4.1 Modifier les réglages du tableau de commande

Vous pouvez modifier les réglages du tableau de commande dans les réglages du système.

▶▶ ≡ > **Paramètres du système**

 Utiliser le bouton rotatif pour naviguer.
Utiliser le bouton ✓ pour confirmer la sélection.

1. Appuyer sur le bouton ≡.
2. Sélectionner **Paramètres du système** .
3. Exécuter l'une des opérations décrites dans le tableau ci-dessous :

Tab.9 Réglages du tableau de commande

Menu Réglages du système	Réglages
Régler la date et l'heure	Configurer la date et l'heure courantes.
Sélectionner le pays et la langue	Sélectionner le pays et la langue
Heure d'été	Activer ou désactiver l'heure d'été. Lorsque l'heure d'été est activée, l'heure interne du système sera mise à jour de manière à correspondre aux heures d'été et d'hiver.
Informations de l'installateur	Afficher le nom et le numéro de téléphone de l'installateur
Définir les noms des activités de chauffage	Créer les noms des activités du programme horaire
Régler la luminosité de l'écran	Ajuster la luminosité de l'écran
Régler le clic	Activer ou désactiver le son du clic du bouton rotatif
Informations de licence	Lire les informations de licence détaillées de l'appareil

4.4.2 Configurer les informations de l'installateur

Vous pouvez enregistrer votre nom et votre numéro de téléphone dans le tableau de commande pour que l'utilisateur puisse les afficher. En cas d'erreur, ces coordonnées de contact s'affichent.

▶▶ ≡ > **Paramètres du système > Informations de l'installateur**

 Utiliser le bouton rotatif pour naviguer.
Utiliser le bouton ✓ pour confirmer la sélection.

1. Appuyer sur le bouton ≡.
Activer l'accès installateur s'il ne l'est pas déjà.
 - 1.1. Sélectionner **Activer les droits d'accès installateur**.
 - 1.2. Utiliser le code **0012**.
2. Sélectionner **Paramètres du système** .
3. Sélectionner **Informations de l'installateur**.
4. Saisir les données suivantes :

Nom installateur	Le nom de votre société
Tél. installateur	Le numéro de téléphone de votre société

4.4.3 Réglage des combinaisons fixes

Vous pouvez configurer la fonctionnalité des connecteurs d'entrée et de sortie configurables avec les paramètres prédéfinis suivants :



Important

Certains des connecteurs d'entrée et de sortie configurables seront utilisés par ces configurations. Vous ne serez plus en mesure de configurer manuellement ces entrées/sorties après avoir activé ces configurations.

Fig.13 Réglage des combinaisons fixes

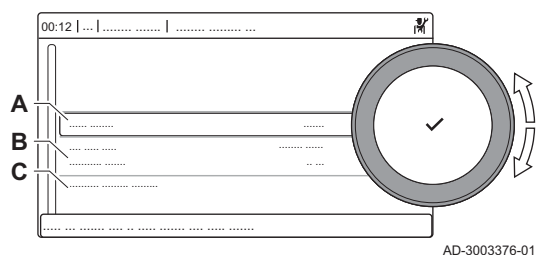

- A Activer ou désactiver la fonction.
- B Liste des paramètres concernés
- C Accès rapide aux paramètres et signaux concernés

■ Activation de la ventilation du local de la chaudière

Activer la ventilation du local de la chaudière à l'aide de la fonction **Ventilation du local de la chaudière**.

- ▶▶ ≡ > **Configuration de l'installation** > **Ventilation du local de la chaudière** > **Activé**



- Utiliser le bouton rotatif pour naviguer.
- Utiliser le bouton ✓ pour confirmer la sélection.



Important

Cette fonction utilise Entrée numérique 2 et Sortie multifonction 2.

1. Appuyer sur le bouton ≡.
2. Sélectionner **Configuration de l'installation**.
3. Sélectionner **Ventilation du local de la chaudière**.
4. Sélectionner **Basculer fonction**.
5. Sélectionner **Activé**.

4.4.4 Réglage des entrées et des sorties

Vous pouvez configurer manuellement la fonctionnalité des connecteurs d'entrée et de sortie configurables.



Important

Certains des connecteurs d'entrée et de sortie configurables peuvent être utilisés avec des combinaisons fixes prédéfinies. En cas d'erreur lors de la configuration des entrées et des sorties, désactiver la configuration fixe qui est en conflit.

Fig.14 Réglage des entrées et des sorties

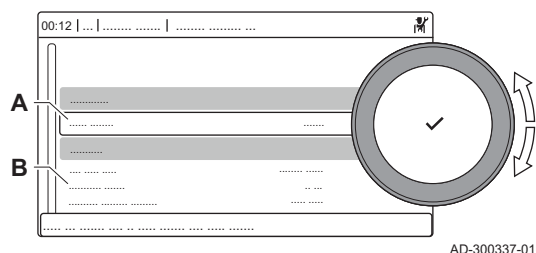

- A Paramétrer la fonction
- B Liste des paramètres concernés

■ Réglage de l'entrée

Vous pouvez configurer l'entrée pour prendre en charge une large gamme de fonctionnalités différentes.

▶▶ ≡ > **Configuration de l'installation > Entrée numérique**



Utiliser le bouton rotatif pour naviguer.

Utiliser le bouton ✓ pour confirmer la sélection.

1. Appuyer sur le bouton ≡.
2. Sélectionner **Configuration de l'installation**.
3. Sélectionner **Entrée numérique 1** ou **Entrée numérique 2**.
Ce menu indique tous les paramètres utilisés pour configurer l'entrée.

- Paramètres d'entrée

Tab.10 Paramètre d'entrée - Aucun

Réglage	Utilisation et réglages possibles
Aucun	Pas de fonction sélectionnée.

Tab.11 Réglage de l'entrée - Pressostat gaz

Réglage	Utilisation et réglages possibles
Pression min. gaz Fonction pressostat gaz minimum.	<p>Contact marche/arrêt pour raccorder un pressostat gaz pour détecter une pression de gaz faible. Si la pression de gaz est trop basse, toutes les demandes de chauffe sont bloquées.</p> <p>Logique Logique des entrées multifonctions 0 = Normal ouvert La chaudière est bloquée lorsque l'entrée est ouverte. 1 = Normal fermé La chaudière est bloquée lorsque l'entrée est fermée.</p> <p>Contrôle GPS Contrôle pressostat de gaz on/off 0 = Non La pression de gaz n'est pas surveillée. 1 = Oui La pression de gaz est surveillée.</p>
Pression gaz max. Fonction pressostat gaz maximum.	<p>Contact marche/arrêt pour raccorder un pressostat gaz pour détecter une pression de gaz élevée. Si la pression de gaz est trop élevée, toutes les demandes de chauffe sont bloquées.</p> <p>Logique Logique des entrées multifonctions 0 = Normal ouvert La chaudière est bloquée lorsque l'entrée est ouverte. 1 = Normal fermé La chaudière est bloquée lorsque l'entrée est fermée.</p> <p>Contrôle GPS Contrôle pressostat de gaz on/off 0 = Non La pression de gaz n'est pas surveillée. 1 = Oui La pression de gaz est surveillée.</p>

Tab.12 Réglage de l'entrée - Entrée bloquante

Réglage	Utilisation et réglages possibles
Bloquer CC Bloquer CC.	<p>Contact marche/arrêt pour bloquer la fonction de chauffage de l'appareil.</p> <p>Logique Logique des entrées multifonctions 0 = Normal ouvert Les demandes de chauffe pour le chauffage sont bloquées lorsque l'entrée est ouverte 1 = Normal fermé Les demandes de chauffe pour le chauffage sont bloquées lorsque l'entrée est fermée</p> <p>Afficher erreur Sélectionne si cette fonction affiche une erreur lorsque la fonction est active 0 = Non Le code d'erreur ne s'affiche pas lorsque les demandes de chauffe pour le chauffage sont bloquées 1 = Oui Le code d'erreur s'affiche lorsque les demandes de chauffe pour le chauffage sont bloquées</p> <p>Bloquer hors-gel Sélectionne si cette fonction bloquera la protection hors-gel 0 = Non La protection antigel du chauffage n'est pas bloquée lorsque la fonction Bloquer CC est active 1 = Oui La protection antigel du chauffage est bloquée lorsque la fonction Bloquer CC est active</p>
Bloquer ECS Bloquer ECS.	<p>Contact marche/arrêt pour bloquer la fonction d'eau chaude sanitaire de l'appareil.</p> <p>Logique Logique des entrées multifonctions 0 = Normal ouvert Les demandes de chauffe pour l'eau chaude sanitaire sont bloquées lorsque l'entrée est ouverte 1 = Normal fermé Les demandes de chauffe pour l'eau chaude sanitaire sont bloquées lorsque l'entrée est fermée</p> <p>Afficher erreur Sélectionne si cette fonction affiche une erreur lorsque la fonction est active 0 = Non Le code d'erreur ne s'affiche pas lorsque les demandes de chauffe pour l'eau chaude sanitaire sont bloquées 1 = Oui Le code d'erreur s'affiche lorsque les demandes de chauffe pour l'eau chaude sanitaire sont bloquées</p> <p>Bloquer hors-gel Sélectionne si cette fonction bloquera la protection hors-gel 0 = Non La protection antigel de l'eau chaude sanitaire n'est pas bloquée lorsque la fonction Bloquer ECS est active 1 = Oui La protection antigel de l'eau chaude sanitaire est bloquée lorsque la fonction Bloquer ECS est active</p>

Réglage	Utilisation et réglages possibles
Bloc chauffage + ECS Bloc chauffage + ECS.	<p>Contact marche/arrêt pour bloquer à la fois la fonction de chauffage et la fonction d'eau chaude sanitaire de l'appareil.</p> <p>Logique Logique des entrées multifonctions</p> <p>0 = Normal ouvert Les demandes de chauffe pour le chauffage et l'eau chaude sanitaire sont bloquées lorsque l'entrée est ouverte</p> <p>1 = Normal fermé Les demandes de chauffe pour le chauffage et l'eau chaude sanitaire sont bloquées lorsque l'entrée est fermée</p> <p>Afficher erreur Sélectionne si cette fonction affiche une erreur lorsque la fonction est active</p> <p>0 = Non Le code d'erreur ne s'affiche pas lorsque les demandes de chauffe pour le chauffage et l'eau chaude sanitaire sont bloquées</p> <p>1 = Oui Le code d'erreur s'affiche lorsque les demandes de chauffe pour le chauffage et l'eau chaude sanitaire sont bloquées</p> <p>Bloquer hors-gel Sélectionne si cette fonction bloquera la protection hors-gel</p> <p>0 = Non La protection antigel du chauffage et de l'eau chaude sanitaire n'est pas bloquée lorsque la fonction Bloc chauffage + ECS est active</p> <p>1 = Oui La protection antigel du chauffage et de l'eau chaude sanitaire est bloquée lorsque la fonction Bloc chauffage + ECS est active</p>
Verrouiller appareil Verrouiller l'appareil.	<p>Contact marche/arrêt pour générer une erreur de verrouillage.</p> <p>Logique Logique des entrées multifonctions</p> <p>0 = Normal ouvert L'appareil est bloqué quand l'entrée est ouverte.</p> <p>1 = Normal fermé L'appareil est bloqué quand l'entrée est fermée.</p> <p> Pour résoudre l'erreur de verrouillage, il faut réinitialiser l'appareil.</p>

Tab.13 Réglage de l'entrée - Entrée active

Réglage	Utilisation et réglages possibles
Déclenchement CC Déclenchement CC	<p>Contact marche/arrêt pour déclencher la fonction de chauffage. Le déclenchement du contact va entraîner la production de chaleur pour le chauffage par l'appareil.</p> <p>Logique Logique des entrées multifonctions 0 = Normal ouvert Les demandes de chauffe pour le chauffage sont actives lorsque l'entrée est ouverte 1 = Normal fermé Les demandes de chauffe pour le chauffage sont actives lorsque l'entrée est fermée</p> <p>Expiration Durée avant l'expiration de la fonction 0 - 65535 Sec Définir le délai entre la demande de chauffe et l'arrêt de l'appareil. Si l'appareil ne se déclenche pas avant la fin du délai, il est bloqué pendant 10 minutes</p> <p>Bloquer hors-gel Sélectionne si cette fonction bloquera la protection hors-gel 0 = Non La protection antigel du chauffage n'est jamais bloquée 1 = Oui La protection antigel du chauffage reste bloquée jusqu'au déclenchement de l'appareil</p>
Déclenchement CC +ECS Déclenchement CC +ECS	<p>Contact marche/arrêt pour déclencher les fonctions de chauffage et d'eau chaude sanitaire. Le déclenchement du contact va entraîner la production de chaleur pour le chauffage et l'eau chaude sanitaire.</p> <p>Logique Logique des entrées multifonctions 0 = Normal ouvert Les demandes de chauffe pour le chauffage et l'eau chaude sanitaire sont actives lorsque l'entrée est ouverte 1 = Normal fermé Les demandes de chauffe pour le chauffage et l'eau chaude sanitaire sont actives lorsque l'entrée est fermée</p> <p>Expiration Durée avant l'expiration de la fonction 0 - 65535 Sec Définir le délai entre la demande de chauffe et l'arrêt de l'appareil. Si l'appareil ne se déclenche pas avant la fin du délai, il est bloqué pendant 10 minutes</p> <p>Bloquer hors-gel Sélectionne si cette fonction bloquera la protection hors-gel 0 = Non La protection antigel du chauffage et de l'eau chaude sanitaire n'est jamais bloquée 1 = Oui La protection antigel du chauffage et de l'eau chaude sanitaire reste bloquée jusqu'au déclenchement de l'appareil</p>

Tab.14 Réglage de l'entrée - Signal de déclenchement de la chaudière

Réglage	Utilisation et réglages possibles
Libér. du chauffage Libération de la demande du chauffage.	<p>Contact marche/arrêt pour ne plus utiliser l'appareil pour le chauffage. Utiliser cette option lorsque d'autres appareils peuvent également produire de la chaleur pour le chauffage. Lorsque l'appareil est désactivé en cas de demande de chauffe, seule la pompe est activée et l'appareil ne produit pas de chaleur.</p> <p>Logique Logique des entrées multifonctions 0 = Normal ouvert Les demandes de chauffe pour le chauffage sont activées par d'autres appareils lorsque l'entrée est ouverte 1 = Normal fermé Les demandes de chauffe pour le chauffage sont activées par d'autres appareils lorsque l'entrée est fermée</p>
Libération de l'ECS Libération de la demande de l'ECS	<p>Contact marche/arrêt pour ne plus utiliser l'appareil pour l'eau chaude sanitaire. Utiliser cette option lorsque d'autres appareils peuvent également produire de la chaleur pour l'eau chaude sanitaire. Lorsque l'appareil est désactivé en cas de demande de chauffe, seule la pompe est activée et l'appareil ne produit pas de chaleur.</p> <p>Logique Logique des entrées multifonctions 0 = Normal ouvert Les demandes de chauffe pour l'eau chaude sanitaire sont activées par d'autres appareils lorsque l'entrée est ouverte 1 = Normal fermé Les demandes de chauffe pour l'eau chaude sanitaire sont activées par d'autres appareils lorsque l'entrée est fermée</p>
Libér. chauffage+ECS Libération de la demande du chauffage +ECS	<p>Contact marche/arrêt pour ne plus utiliser l'appareil pour le chauffage et l'eau chaude sanitaire. Utiliser cette option lorsque d'autres appareils peuvent également produire de la chaleur pour le chauffage et l'eau chaude sanitaire. Lorsque l'appareil est désactivé en cas de demande de chauffe, seule la pompe est activée et l'appareil ne produit pas de chaleur.</p> <p>Logique Logique des entrées multifonctions 0 = Normal ouvert Les demandes de chauffe pour le chauffage et l'eau chaude sanitaire sont activées par d'autres appareils lorsque l'entrée est ouverte 1 = Normal fermé Les demandes de chauffe pour le chauffage et l'eau chaude sanitaire sont activées par d'autres appareils lorsque l'entrée est fermée</p>

Tab.15 Réglage de l'entrée - Signal de demande de chauffe

Réglage	Utilisation et réglages possibles
Dem. chauffe externe Demande de chauffe externe.	<p>Contact marche/arrêt pour générer une demande de chauffe à l'appareil.</p> <p>Logique Logique des entrées multifonctions 0 = Normal ouvert La demande de chauffe pour le chauffage est active lorsque l'entrée est ouverte 1 = Normal fermé La demande de chauffe pour le chauffage est active lorsque l'entrée est fermée</p> <p>Consigne température Consigne de température demandée lorsque l'entrée est active 0 - 100 °C Régler la consigne de température pour la demande de chauffe par de l'appareil</p>

■ Configuration de la sortie

Vous pouvez configurer la sortie pour prendre en charge une large gamme de fonctionnalités différentes.

▶▶ ≡ > **Configuration de l'installation > Sortie multifonction**



Utiliser le bouton rotatif pour naviguer.

Utiliser le bouton ✓ pour confirmer la sélection.

1. Appuyer sur le bouton ≡.
2. Sélectionner **Configuration de l'installation**.
3. Sélectionner **Sortie multifonction 1** ou **Sortie multifonction 2**.
Ce menu indique tous les paramètres utilisés pour configurer la sortie.

- Réglages de sortie

Tab.16 Réglages de sortie - Aucun

Réglage	Utilisation et réglages possibles
Aucun	Pas de fonction sélectionnée.

Tab.17 Réglage de la sortie - Bloc gaz externe

Réglage	Utilisation et réglages possibles
Vanne gaz externe Fonction bloc gaz externe (EGV).	Contact pour raccorder un bloc gaz externe. Le bloc gaz externe s'ouvre et se ferme en même temps que le bloc vanne gaz dans l'appareil. Pas de réglages supplémentaires disponibles.

Tab.18 Réglage de la sortie - Vanne d'arrêt

Réglage	Utilisation et réglages possibles
Vanne hydraulique Fonction vanne hydraulique (HDV).	Contact pour raccorder une vanne d'arrêt. Lorsque l'appareil ne produit pas de chaleur, cette vanne l'isole du système (en cascade). Cela empêche l'eau de circuler dans l'appareil inactif d'un système ne possédant qu'une seule pompe cascade. Tempo vanne hydr. Temps d'attente du générateur de chaleur pour la commande d'ouverture de la vanne 0 - 255 Sec Définir le temps d'attente avant l'ouverture de la vanne d'arrêt. Après l'expiration du temps d'attente, l'appareil produira de la chaleur.

Tab.19 Réglage de la sortie - Contact d'état

Réglage	Utilisation et réglages possibles
Verrouillage Notifier le système externe en cas d'erreur de verrouillage.	Contact d'état pour signaler une erreur de verrouillage. Pas de réglages supplémentaires disponibles.
Blocage/Verrouillage Notifier le système externe en cas d'erreur de verrouillage ou de blocage.	Contact d'état pour signaler une erreur de verrouillage ou de blocage. Pas de réglages supplémentaires disponibles.
Brûleur allumé Notifier le système externe en cas de combustion du brûleur.	Contact d'état pour signaler que le brûleur est actif. Pas de réglages supplémentaires disponibles.
Demande d'entretien Notifier les systèmes externes en cas de demande de service.	Contact d'état pour signaler qu'une demande d'entretien a été émise. Pas de réglages supplémentaires disponibles.
Chaudière en CC Notifier le système externe en cas de production par la chaudière pour le chauffage central.	Contact d'état pour signaler qu'une demande de chauffage a été émise. Pas de réglages supplémentaires disponibles.
Chaudière en ECS Notifier le système externe en cas de production par la chaudière pour l'eau chaude sanitaire.	Contact d'état pour signaler qu'une demande d'eau chaude sanitaire a été émise. Pas de réglages supplémentaires disponibles.
Pompe chauff.Marche Notifier le système externe en cas de marche de la pompe de chauffage.	Contact d'état pour signaler que la pompe de chauffage est en marche. Pas de réglages supplémentaires disponibles.
Pompe ECS en marche Notifier le système externe en cas de marche de la pompe d'eau chaude sanitaire.	Contact d'état pour signaler que la pompe d'eau chaude sanitaire est en marche. Pas de réglages supplémentaires disponibles.

4.4.5 Régler les paramètres

Pour configurer l'installation, vous pouvez modifier les réglages de l'unité de commande, des cartes d'extension et sondes raccordées, etc. Les réglages usine conviennent aux systèmes de chauffage les plus courants. L'utilisateur ou l'installateur peut optimiser les paramètres selon les besoins.



Important

La modification des réglages d'usine peut avoir un impact négatif sur le fonctionnement de l'installation.

▶▶ ≡ > **Configuration de l'installation** > sélectionner la zone ou l'appareil > **Paramètres, compteurs, signaux** > **Paramètres**



Utiliser le bouton rotatif pour naviguer.

Utiliser le bouton ✓ pour confirmer la sélection.

1. Appuyer sur le bouton ≡.
2. Sélectionner **Configuration de l'installation**.
3. Sélectionner la zone ou le dispositif que vous voulez configurer.
4. Sélectionner **Paramètres, compteurs, signaux**.
5. Sélectionner **Paramètres**.

A - Paramètres

- Compteurs

- Signaux

B Liste des réglages ou valeurs

⇒ La liste des paramètres disponibles s'affiche.

Fig.15 Paramètres, compteurs, signaux

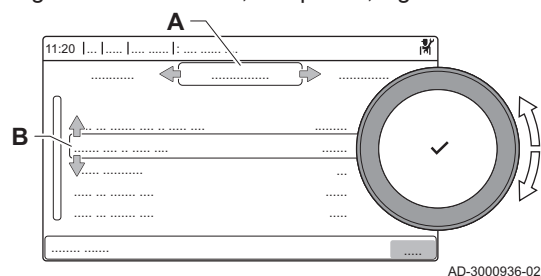

AD-3000936-02

4.4.6 Régler la courbe de chauffe

Si une sonde extérieure est raccordée à l'installation, la relation entre la température extérieure et la température de départ du chauffage est commandée par une courbe de chauffe. Cette courbe peut être ajustée selon les exigences de l'installation.

▶▶ Sélectionner la zone > **Courbe de chauffe**



Utiliser le bouton rotatif pour naviguer.

Utiliser le bouton ✓ pour confirmer la sélection.

1. Sélectionner l'icône de la zone à configurer.
2. Sélectionner **Stratégie régulation**.
3. Sélectionner le paramètre **Selon T. Ext.** ou **Selon T.Ext et T.Amb.**
 - ⇒ L'option **Courbe de chauffe** s'affiche dans le menu **Configuration zone**.
4. Sélectionner **Courbe de chauffe**.
 - ⇒ Un graphique représentant la courbe de chauffe s'affiche.

Fig.16 Courbe de chauffe

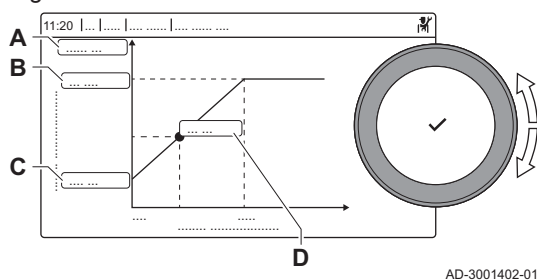

AD-3001402-01

5. Ajuster les paramètres suivants :

Tab.20 Réglages de courbe de chauffe

	Réglage	Description
A	Pente :	Pente de la courbe de chauffe : <ul style="list-style-type: none"> • Circuit plancher chauffant : pente entre 0,4 et 0,7 • Circuit radiateurs : pente à environ 1,5
B	Max :	Température maximale du circuit de chauffage
C	Pied :	Consigne de température ambiante
D	xx°C ; xx°C	Relation entre la température de départ du circuit de chauffage et la température extérieure. Cette information est visible sur toute la pente.

4.4.7 Augmenter temporairement la température de l'eau chaude sanitaire

Il est possible d'augmenter temporairement la température d'eau chaude lorsque le programme horaire fonctionne sur le point de consigne de température réduite. Procéder ainsi pour déroger au programme horaire ou tester la production d'eau chaude.

► ≡ > **Configuration de l'installation** > **Circuit ECS** > **Boost de l'eau chaude** > **Durée de la dérogation**



Utiliser le bouton rotatif pour naviguer.

Utiliser le bouton ✓ pour confirmer la sélection.

1. Appuyer sur le bouton ≡.
2. Sélectionner **Configuration de l'installation**.
3. Sélectionner **Circuit ECS**.
4. Sélectionner **Boost de l'eau chaude**.
5. Sélectionner **Durée de la dérogation**.
6. Définir la durée en heures et en minutes.
 - ⇒ La température de l'eau chaude est augmentée à **Consigne ECS Confort**.

Il est possible d'abandonner l'augmentation temporaire de température en sélectionnant **Réinitialiser**.

4.4.8 Réglage des paramètres de chaudière lors de l'installation d'une carte SCB-10

Lorsque la chaudière est équipée de la SCB-10, les paramètres CU-GH22 doivent être vérifiés et ajustés, si nécessaire.



Utiliser le bouton rotatif pour naviguer.

Utiliser le bouton ✓ pour confirmer la sélection.

1. Appuyer sur le bouton ≡.
2. Sélectionner **Configuration de l'installation**.
 - Activer l'accès installateur si **Configuration de l'installation** n'est pas disponible.
 - 2.1. Sélectionner **Activer les droits d'accès installateur**.
 - 2.2. Utiliser le code **0012**.
3. Vérifier et régler le paramètre **CP020 (Fonction du circuit)** :
 - 3.1. Sélectionner le sous-menu **CIRCA** pour la carte CU-GH22.
 - 3.2. Sélectionner **Paramètres, compteurs, signaux**.
 - 3.3. Sélectionner **Paramètres**.
 - 3.4. Sélectionner le paramètre **CP020 (Fonction du circuit)**.
 - 3.5. Passer la valeur à **Désactivé**.
4. Vérifier et régler le paramètre **DP007 (Attente V3V ECS)** :
 - 4.1. Sélectionner le sous-menu **Circuit ECS** pour la carte CU-GH22.
 - 4.2. Sélectionner **Paramètres, compteurs, signaux**.
 - 4.3. Sélectionner **Paramètres**.
 - 4.4. Sélectionner le paramètre **DP007 (Attente V3V ECS)**.
 - 4.5. Passer la valeur à **Position chauffage**.

5. Vérifier et régler le paramètre **AP102 (Fonc. pompe appareil)** :
 - 5.1. Sélectionner le sous-menu **Appareil à gaz** pour la carte CU-GH22.
 - 5.2. Sélectionner **Paramètres, compteurs, signaux**.
 - 5.3. Sélectionner **Paramètres**.
 - 5.4. Sélectionner le paramètre **AP102 (Fonc. pompe appareil)**.
 - 5.5. Passer la valeur à **Non**.

4.4.9 Séchage de la chape

La fonction de séchage de la chape permet d'imposer une température de départ constante ou des paliers de température successifs pour accélérer le séchage d'une chape de plancher chauffant.

i Important

- Le réglage de ces températures doit suivre les recommandations du chapiste.
- L'activation de cette fonction via le paramètre **ZP090** désactive toutes les autres fonctions du régulateur dans la zone.
- Lorsque la fonction de séchage de la chape est active sur un circuit, les autres circuits et le circuit d'eau chaude sanitaire continuent de fonctionner.
- L'utilisation de la fonction de séchage de la chape est possible sur les circuits A et B. Le réglage des paramètres doit se faire sur la carte électronique qui pilote le circuit concerné.

Fig.17 Courbe de séchage de la chape

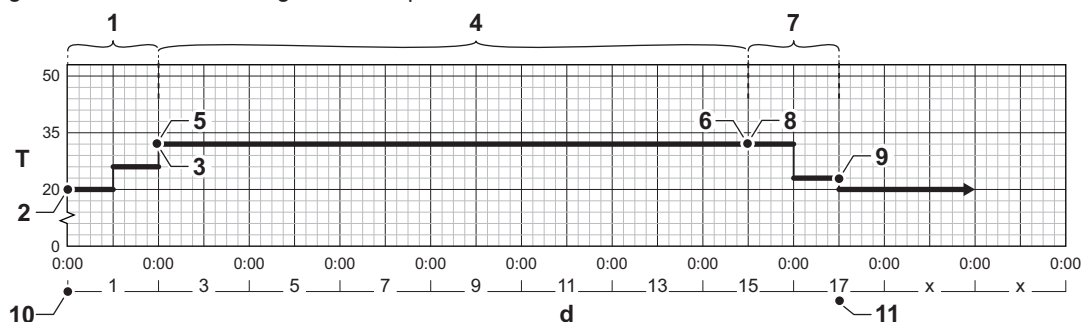

AD-3001406-02

- | | |
|---|---|
| d Nombre de jours | 6 Température de fin phase 2 (paramètre ZP050) |
| T Consigne de la température de chauffage | 7 Nombre de jours dans la phase 3 de la fonction séchage chape (paramètre ZP060) |
| 1 Nombre de jours dans la phase 1 de la fonction séchage chape (paramètre ZP000) | 8 Température de début phase 3 (paramètre ZP070) |
| 2 Température de début phase 1 (paramètre ZP010) | 9 Température de fin phase 3 (paramètre ZP080) |
| 3 Température de fin phase 1 (paramètre ZP020) | 10 Début de la fonction de séchage de la chape |
| 4 Nombre de jours dans la phase 2 de la fonction séchage chape (paramètre ZP030) | 11 Fin de la fonction de séchage de la chape, retour au fonctionnement normal |
| 5 Température de début phase 2 (paramètre ZP040) | |

i Important

Chaque jour à minuit, la fonction séchage chape recalcule la consigne de la température de début et réduit le nombre de jours restants.

■ Activer le séchage de chape

Vous pouvez activer le séchage de chape pour une zone de plancher chauffant. Cette fonction force une température de départ constante ou une série de niveaux de températures successifs pour accélérer le séchage de la chape.

▶▶ Sélectionner la zone > **Régler le séchage de chape**



Utiliser le bouton rotatif pour naviguer.
Utiliser le bouton ✓ pour confirmer la sélection.

1. Sélectionner l'icône de la zone à configurer.

2. Sélectionner **Régler le séchage de chape**.
3. Sélectionnez la phase souhaitée pour en modifier les réglages.
4. Ajuster les paramètres suivants :

Tab.21 Réglages du séchage de chape

Phase	Réglage	Description
1	<ul style="list-style-type: none"> • Temps séch. chape 1 • T. début chape 1 • Temps séch. chape 1 	<ul style="list-style-type: none"> • Définit le nombre de jours passés pour la première étape de séchage de chape • Définit la température de début pour la première étape du séchage de la chape • Définit le nombre de jours passés pour la première étape de séchage de chape
2	<ul style="list-style-type: none"> • Temps séch. chape 2 • T. début chape 2 • T. fin chape 2 	<ul style="list-style-type: none"> • Définit le nombre de jours passés pour la deuxième étape de séchage de chape • Définit la température de début pour la deuxième étape du séchage de la chape • Définit la température de fin pour la deuxième étape du séchage de la chape
3	<ul style="list-style-type: none"> • Temps séch. chape 3 • T. début chape 3 • T. fin chape 3 	<ul style="list-style-type: none"> • Définit le nombre de jours passés pour la troisième étape de séchage de chape • Définit la température de début pour la troisième étape du séchage de la chape • Définit la température de fin pour la troisième étape du séchage de la chape



Sélectionner **Réinitialiser** pour revenir aux réglages par défaut de chaque phase.

5. Sélectionner **Activer** pour démarrer le séchage de chape.

4.5 Entretien de l'installation

4.5.1 Afficher la notification d'entretien

Lorsqu'une notification d'entretien s'affiche à l'écran, vous pouvez afficher les détails de la notification.



Utiliser le bouton rotatif pour naviguer.
Utiliser le bouton ✓ pour confirmer la sélection.

1. Sélectionner l'icône [🔧].
⇒ Le menu **Afficher la notification d'entretien** s'affiche.
2. Sélectionner le paramètre ou la valeur à afficher.

4.5.2 Afficher les valeurs mesurées

L'appareil enregistre en continu les valeurs mesurées du système. Vous pouvez lire ces valeurs sur le tableau de commande.



☰ > **Configuration de l'installation** > sélectionner la zone ou l'appareil > **Paramètres, compteurs, signaux** > **Compteurs** ou **Signaux**



Utiliser le bouton rotatif pour naviguer.
Utiliser le bouton ✓ pour confirmer la sélection.

1. Appuyer sur le bouton ☰.
2. Sélectionner **Configuration de l'installation**.
Activer l'accès installateur si **Configuration de l'installation** n'est pas disponible.
 - 2.1. Sélectionner **Activer les droits d'accès installateur**.
 - 2.2. Utiliser le code **0012**.
3. Sélectionner la zone ou le dispositif à consulter.
4. Sélectionner **Paramètres, compteurs, signaux**.

Fig.18 Paramètres, compteurs, signaux

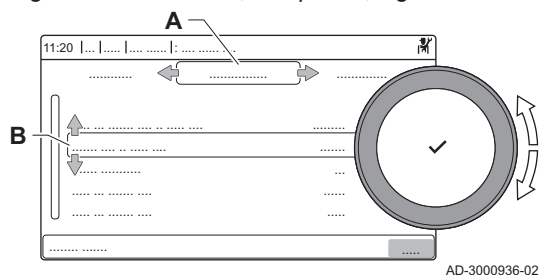

5. Sélectionner **Compteurs** ou **Signaux** pour lire un compteur ou un signal.

- A - Paramètres
- Compteurs
- Signaux
- B Liste des réglages ou valeurs

4.5.3 Afficher les informations sur la fabrication et le logiciel

Vous pouvez lire les détails concernant les dates de fabrication, les versions du matériel et des logiciels de l'appareil et de tous les dispositifs qui y sont branchés.

▶▶ ≡ > **Informations sur la version**

- 💡 Utiliser le bouton rotatif pour naviguer.
- Utiliser le bouton ✓ pour confirmer la sélection.

1. Appuyer sur le bouton ≡.
2. Sélectionner **Informations sur la version**.
3. Sélectionner l'appareil, le tableau de commande ou tout autre dispositif que vous voulez afficher.

Fig.19 Informations sur la version

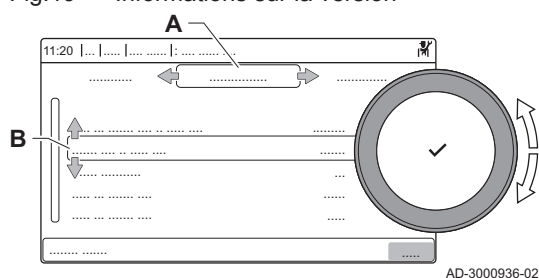

- A Sélection de l'appareil, du tableau de commande ou du dispositif
- B Liste des informations

4. Sélectionner les informations que vous voulez afficher.

4.5.4 Purge d'air manuelle

Vous pouvez purger manuellement l'air de votre appareil.

▶▶ ≡ > **Menu mise en service > Programme de purge**

- 💡 Utiliser le bouton rotatif pour naviguer.
- Utiliser le bouton ✓ pour confirmer la sélection.

1. Appuyer sur le bouton ≡.
2. Sélectionner **Menu mise en service**.
3. Sélectionner **Programme de purge**.
⇒ Le menu de purge manuelle s'ouvre.
4. Suivre les instructions affichées à l'écran.

- 💡 Appuyer longuement sur ↵ pour abandonner la procédure.

4.6 Réinitialisation ou rétablissement des paramètres

4.6.1 Réinitialiser les numéros de configuration CN1 et CN2

Les numéros de configuration doivent être réinitialisés lorsque c'est indiqué par un message d'erreur ou lorsque l'unité de commande a été remplacée. Les numéros de configuration figurent sur la plaquette signalétique de la chaudière.

**Important**

Tous les réglages personnalisés seront effacés lorsque les valeurs de configuration seront réinitialisées. Selon l'appareil, des paramètres peuvent être réglés en usine pour permettre l'utilisation de certains accessoires.

- Utiliser les réglages de mise en service enregistrés pour restaurer ces paramètres après la réinitialisation.
- Si les paramètres de mise en service n'ont pas été sauvegardés, noter par écrit les réglages personnalisés avant la réinitialisation. Inclure tous les paramètres appropriés liés aux accessoires.

▶▶ ≡ > **Menu d'entretien avancé > Régler les numéros de configuration**



Utiliser le bouton rotatif pour naviguer.

Utiliser le bouton ✓ pour confirmer la sélection.

Fig.20 Numéros de configuration

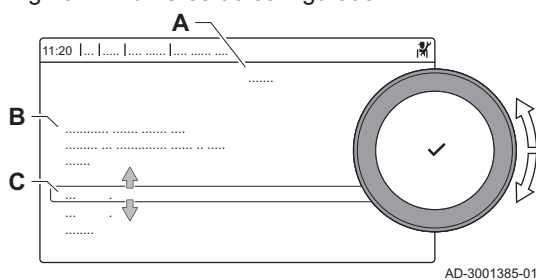

- A** Sélectionner l'unité de commande
B Informations supplémentaires
C Numéros de configuration

1. Appuyer sur le bouton ≡.
2. Sélectionner **Menu d'entretien avancé**.
3. Sélectionner **Régler les numéros de configuration**.
4. Sélectionner l'appareil à réinitialiser.
5. Sélectionner et modifier le paramètre **CN1**.
6. Sélectionner et modifier le paramètre **CN2**.
7. Sélectionner **Valider** pour valider les numéros modifiés.

4.6.2 Réaliser une détection automatique

La fonction de détection automatique recherche sur l'installation les dispositifs et autres appareils raccordés au L-Bus et au S-Bus. Vous pouvez utiliser cette fonction lorsqu'un dispositif ou appareil raccordé a été remplacé ou retiré de l'installation.

▶▶ ≡ > **Menu d'entretien avancé > Détection automatique**



Utiliser le bouton rotatif pour naviguer.

Utiliser le bouton ✓ pour confirmer la sélection.

1. Appuyer sur le bouton ≡.
2. Sélectionner **Menu d'entretien avancé**.
3. Sélectionner **Détection automatique**.
4. Sélectionner **Valider** pour procéder à la détection automatique.

4.6.3 Rétablir les réglages de mise en service

Cette option n'est disponible que lorsque les réglages de mise en service ont été enregistrés sur le tableau de commande. Elle vous permet de rétablir ces réglages.

▶▶ ≡ > **Menu d'entretien avancé > Rétablissement des paramètres de mise en service**



Utiliser le bouton rotatif pour naviguer.

Utiliser le bouton ✓ pour confirmer la sélection.

1. Appuyer sur le bouton ≡.
2. Sélectionner **Menu d'entretien avancé**.
3. Sélectionner **Rétablissement des paramètres de mise en service**.
4. Sélectionner **Valider** pour rétablir les réglages de mise en service.

4.6.4 Rétablir les réglages d'usine

Les réglages d'usine de l'appareil peuvent être rétablis.

▶▶ ≡ > **Menu d'entretien avancé** > **Réinitialiser aux réglages d'usine**



Utiliser le bouton rotatif pour naviguer.

Utiliser le bouton ✓ pour confirmer la sélection.

1. Appuyer sur le bouton ≡.
2. Sélectionner **Menu d'entretien avancé**.
3. Sélectionner **Réinitialiser aux réglages d'usine**.
4. Sélectionner **Valider** pour rétablir les réglages d'usine.

4.7 Réglages avancés

4.7.1 Paramètres de notification de maintenance

Cet appareil peut notifier l'utilisateur lorsqu'une opération de maintenance est nécessaire. Les commandes surveillent le contenu de deux compteurs :

- Le total des heures de fonctionnement du brûleur depuis le dernier entretien (**AC002**)
- Le total des heures d'alimentation par le réseau électrique depuis le dernier entretien (**AC003**)

Lorsque l'un de ces compteurs atteint la valeur définie dans les paramètres **AP009** ou **AP011**, l'utilisateur est notifié sur le tableau de commande.

Tab.22 Réglage des paramètres de notification de maintenance

Code	Texte affiché	Conseils
AP009	Heures entretien	Régler ce paramètre sur une valeur adaptée aux conditions de fonctionnement. Généralement, il s'agit de 3000 heures pour une chaudière commerciale dans une configuration normale de chauffage.
AP010	Notif. d'entretien	Régler ce paramètre sur 1 = Révision manuelle de manière à utiliser les valeurs définies dans AP009 et AP011
AP011	Heures sous tension	Régler ce paramètre sur une valeur adaptée aux conditions de fonctionnement. Généralement, il s'agit de 8750 heures (1 an) pour une chaudière commerciale dans une configuration normale de chauffage.

4.7.2 Régler la puissance maximale pour le mode chauffage

Consulter le graphique pour connaître la relation entre vitesse de rotation du ventilateur et puissance.

Fig.21 Remplir le champ du réglage d'usine

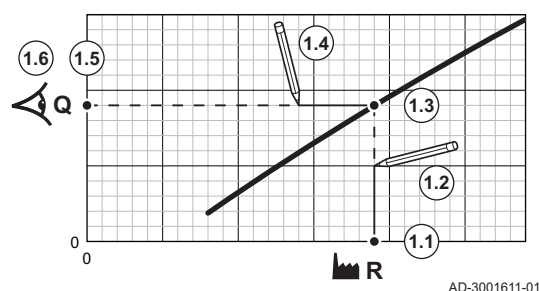

1. Consulter le tableau pour remplir le graphique correspondant au type de chaudière :

- 1.1. Sélectionner la vitesse de rotation du ventilateur sur l'axe horizontal du graphique.
- 1.2. Tracer une ligne verticale depuis la vitesse de rotation du ventilateur.
- 1.3. Arrêter à l'intersection de la courbe.
- 1.4. Tracer une ligne horizontale depuis le point d'intersection de la courbe.
- 1.5. Arrêter à l'intersection de l'axe vertical du graphique.
- 1.6. Lire la valeur au point d'intersection de la ligne horizontale et de l'axe vertical du graphique.
⇒ Cette valeur correspond à la puissance (réglage d'usine) de la vitesse de rotation du ventilateur sélectionnée.

Fig.22 Remplir le champ de la puissance souhaitée.

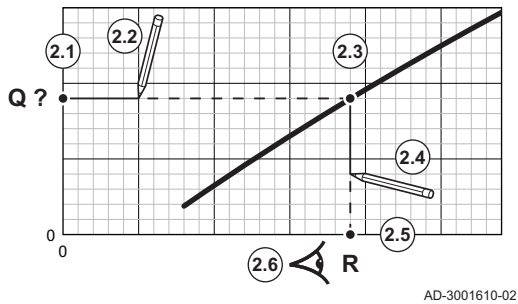

2. Consulter le graphique pour sélectionner la puissance souhaitée et la vitesse de rotation du ventilateur correspondante :
 - 2.1. Sélectionner la puissance souhaitée sur l'axe vertical du graphique.
 - 2.2. Tracer une ligne horizontale à partir de la puissance sélectionnée.
 - 2.3. Arrêter à l'intersection de la courbe.
 - 2.4. Tracer une ligne verticale depuis le point d'intersection de la courbe.
 - 2.5. Arrêter la ligne à l'intersection de l'axe horizontal du graphique.
 - 2.6. Lire la valeur au point d'intersection du trait vertical et de l'axe horizontal du graphique.
 - ⇒ Cette valeur est la vitesse de rotation du ventilateur pour la puissance souhaitée.

3. Modifier le paramètre **GP007** pour définir la puissance maximale souhaitée.

Fig.23 Entrée maximale pour le chauffage central

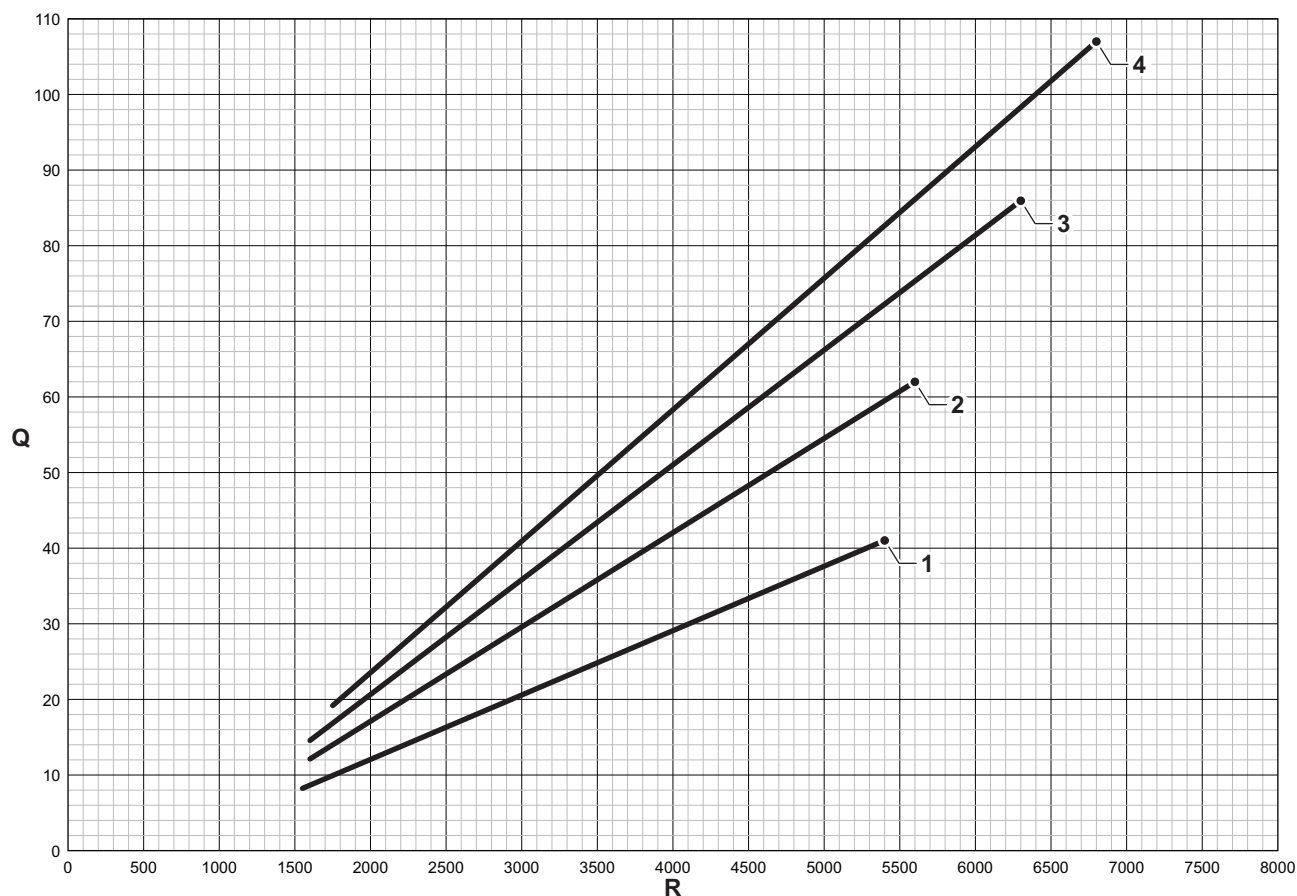

AD-3003099-01

Q Entrée (Hi) (kW)

R Vitesse de rotation du ventilateur

1 AMC PRO EVO 35 - 45

2 AMC PRO EVO 65

3 AMC PRO EVO 90

4 AMC PRO EVO 115

Tab.23 Vitesses de rotation du ventilateur

Type de chaudière	Puissance minimum	Réglage d'usine ⁽¹⁾	Puissance maximum
AMC PRO EVO 35	1550	4700	4700
AMC PRO EVO 45	1550	5400	5400
AMC PRO EVO 65	1600	5600	5600
AMC PRO EVO 90	1600	6300	6300
AMC PRO EVO 115	1800	6800	6800

(1) Paramètre **GP007**.

4.7.3 Réglage de l'application de chauffage industriel

i Important

La durée de vie de la chaudière peut être moins longue si elle est utilisée dans des applications de chaleur industrielle.

Dans le cas de cette application, ajuster les paramètres suivants :

1. Régler le paramètre **DP140** sur **Chauffage industriel**.
2. Régler les paramètres **DP005** et **DP070** sur la valeur appropriée pour cette installation.
3. Si une sonde d'ECS est utilisée, régler les paramètres **DP006** et **DP034** sur la valeur appropriée pour cette installation.

4.7.4 Modification du réglage de ΔT

Il est possible d'augmenter ΔT en réglant un paramètre.



Important

Si vous augmentez ΔT , l'unité de commande limite la température de départ à un maximum de 80 °C.

1. Régler le paramètre **GP021** à la température requise.

Tab.24 Modification du réglage de ΔT

Type de chaudière	ΔT minimum	ΔT par défaut	ΔT maximum
AMC PRO EVO 35	5 °C	25 °C	45 °C
AMC PRO EVO 45	5 °C	25 °C	45 °C
AMC PRO EVO 65	5 °C	25 °C	45 °C
AMC PRO EVO 90	5 °C	25 °C	45 °C
AMC PRO EVO 115	5 °C	20 °C	35 °C

2. Si une pompe PWM est raccordée à la chaudière, régler le paramètre **PP014** sur 2 °C.

4.7.5 Réglage de la fonction d'entrée 0-10 V sur la carte SCB-10

Il existe trois options pour la commande de l'entrée 0-10 Volt sur la carte SCB-10 :

- désactivation de la fonction d'entrée ;
- entrée en fonction de la température ;
- entrée en fonction de la puissance calorifique.

La régulation d'entrée 0-10 V peut être modifiée avec le paramètre **EP014**

Les consignes de température peuvent être modifiées avec le paramètre **EP030** (minimum) et le paramètre **EP031** (maximum).

Les consignes de puissance peuvent être modifiées avec le paramètre **EP032** (minimum) et le paramètre **EP033** (maximum).

Les consignes de tension peuvent être modifiées avec le paramètre **EP034** (minimum) et le paramètre **EP035** (maximum).

■ Régulation de la température (°C) par commande analogique 0-10 volts

L'appareil peut être commandé par un signal d'entrée 0-10 V. Lorsqu'il est configuré sur la base de la température, le signal 0-10 V commande la température de départ de la chaudière.

Fig.24 Graphique de régulation de la température

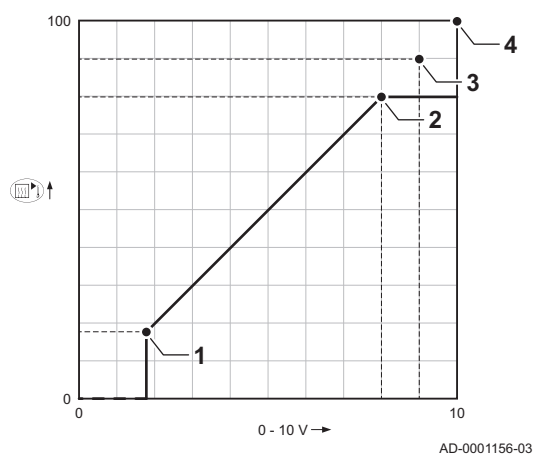

- 1 Chaudière en marche
- 2 Paramètre **CP010**
- 3 Température maximale de départ
- 4 Valeur calculée

Tab.25 Régulation de la température

Signal d'entrée (V)	Température en °C	Description
0-1,5	0-15	Chaudière éteinte
1,5-1,8	15-18	Hystérésis
1,8-10	18-100	Température souhaitée

■ Commande basée sur sortie analogique 0-10 V

L'appareil peut être commandé par un signal d'entrée 0-10 V. Lorsqu'il est configuré ainsi, le signal 0-10 V commande la puissance de la chaudière.



Important

La tension de démarrage dépend de la relation entre la gamme de vitesse du ventilateur et la vitesse maximale réelle définie pour le ventilateur. Il est possible de calculer une estimation de la tension de démarrage.

Fig.25 Graphique de régulation de la puissance

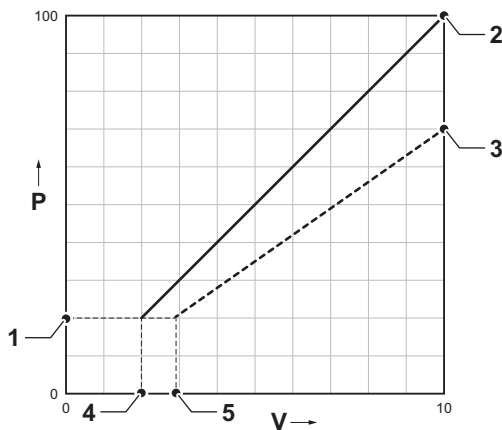

AD-3002131-01

- V Tension
- P Puissance chaudière
- 1 Puissance minimale
- 2 Puissance maximale
- 3 Puissance maximale réduite (exemple)
- 4 Tension de démarrage
- 5 Tension de démarrage pour la puissance réduite (exemple)

La formule de calcul de la tension de démarrage est la suivante :

$$V_{start} = ((10.3 * GP008) - (0.5 * GP007_{factory})) / GP007_{current}$$

- Vstart** Tension de démarrage.
- GP008** Vitesse du ventilateur définie à l'aide du paramètre GP008.
- GP007factory** Vitesse du ventilateur réglée en usine à l'aide du paramètre GP007.
- GP007current** Vitesse du ventilateur actuellement définie à l'aide du paramètre GP007.

4.7.6 Commande d'une cascade

Tous les appareils en cascade sont raccordés par un câble S-Bus. La sonde du système est raccordée à l'appareil pilote. Les appareils en cascade sont numérotés automatiquement :

Fig.26 Numérotation de la cascade

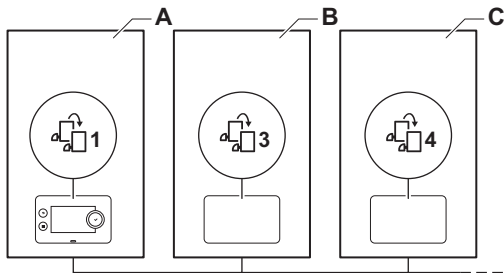

AD-3000964-02

- A L'appareil pilote est le numéro 1.
- B Le premier appareil suiveur est le numéro 3. Le numéro 2 n'existe pas.
- C Le deuxième appareil suiveur est le numéro 4, et ainsi de suite.

Il y a deux options pour la commande de la cascade :

- Commande traditionnelle : Ajout successif d'appareils supplémentaires.
- Commande parallèle : Ajout simultané d'appareils supplémentaires.

Le type de commande d'une cascade peut être modifié à l'aide du paramètre **NP006**.

Fig.27 Commande traditionnelle d'une cascade

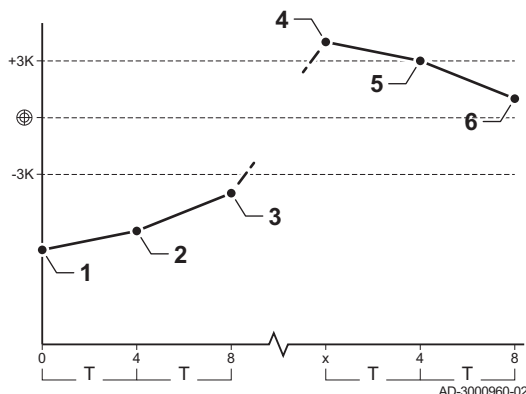

AD-3000960-02

- 1 Le premier appareil commence à fonctionner lorsque la température du système est inférieure de 3 °C à la consigne.
 - 2 Après 4 minutes, le deuxième appareil commence à fonctionner si $\Delta T < 6$ K et si la température du système est toujours inférieure de plus de 3 °C à la consigne.
 - 3 Après 8 minutes, le troisième appareil commence à fonctionner si $\Delta T < 6$ K et si la température du système est toujours inférieure de plus de 3 °C à la consigne.
 - 4 Le premier appareil s'arrête lorsque la température du système est supérieure de 3 °C à la consigne.
 - 5 Après 4 minutes, le deuxième appareil arrête de fonctionner si $\Delta T < 6$ K et si la température du système est toujours supérieure de plus de 3 °C à la consigne.
 - 6 Après 8 minutes, le troisième appareil arrête de fonctionner si $\Delta T < 6$ K et si la température du système est toujours supérieure de plus de 3 °C à la consigne.
- T La durée entre le démarrage et l'arrêt des appareils peut être modifiée avec le paramètre **NP009**.

Fig.28 Commande d'une cascade en parallèle

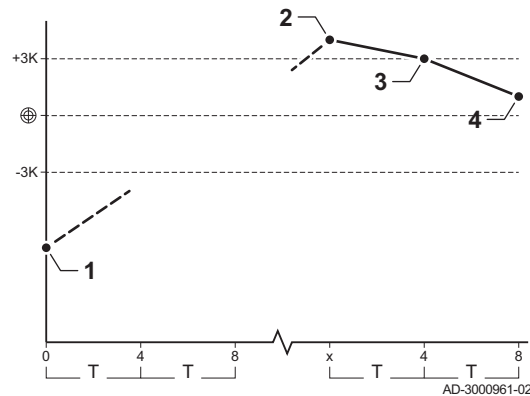

- 1 Tous les appareils de la cascade commencent à fonctionner lorsque la température du système est inférieure de 3 °C à la consigne.
 - 2 Le premier appareil s'arrête lorsque la température du système est supérieure de 3 °C à la consigne.
 - 3 Après 4 minutes, le deuxième appareil arrête de fonctionner si $\Delta T < 6 K$ et si la température du système est toujours supérieure de plus de 3 °C à la consigne.
 - 4 Après 8 minutes, le troisième appareil arrête de fonctionner si $\Delta T < 6 K$ et si la température du système est toujours supérieure de plus de 3 °C à la consigne.
- T La durée entre le démarrage et l'arrêt des appareils peut être modifiée avec le paramètre **NP009**.

Avec un algorithme de cascade basé sur la température, la consigne envoyée à l'appareil en fonctionnement est :

- Puissance : demandée par les zones.
- Température : consigne de sortie demandée par les zones + erreur de calcul.

Avec un algorithme de cascade basé sur la puissance, la consigne envoyée à l'appareil en fonctionnement est :

- Puissance : selon des algorithmes PI.
- Température : -90 °C

Le type d'algorithme de cascade peut être modifié avec le paramètre **NP011**.



Voir

Voir la notice de la plateforme de commandes pour une description détaillée de la cascade.

5 Exemples d'installation

5.1 Raccordements électriques

5.1.1 Emplacement du Quick connect

Fig.29 Emplacement du Quick connect

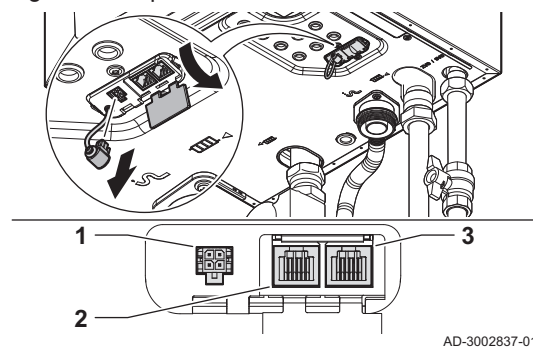

Le Quick connect dispose de connecteurs L-Bus et S-Bus pour connexions externes. Il est facile de raccorder des appareils externes et d'autres dispositifs sans avoir à ouvrir la chaudière.

- 1 Connecteur L-Bus pour une prise Molex Micro-Fit à 4 broches
- 2 Connecteur S-Bus pour une prise RJ12
- 3 Connecteur S-Bus pour une prise RJ12



Avertissement

Qualité des câbles

Risque d'incendie électrique

- Utiliser uniquement des câbles d'origine, disponibles comme accessoires ou fournis avec un accessoire.

Fig.30 Connecteur L-Bus



■ Connecteur L-Bus Quick connect

Il est possible de connecter un appareil externe au connecteur. Cela permet d'étendre le bus de données local vers un boîtier mural ou une carte de communication. Pour utiliser ce connecteur, retirer le terminateur L-Bus.



- Le terminateur L-Bus dispose d'un loquet de rétention. Appuyer sur le loquet pour retirer le terminateur.
- Après avoir déconnecté l'appareil externe, reconnecter le terminateur L-Bus.

■ **Connecteurs S-Bus Quick connect**

Fig.31 Connecteurs S-Bus (RJ12)

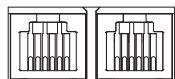

AD-3003127-01

Vous pouvez créer un système en cascade de chaudières à l'aide des connecteurs. Utiliser les connecteurs S-Bus pour relier jusqu'à 8 chaudières dans un système en cascade.

Vous pouvez relier les chaudières pour créer un système en cascade.

Fig.32 Système en cascade

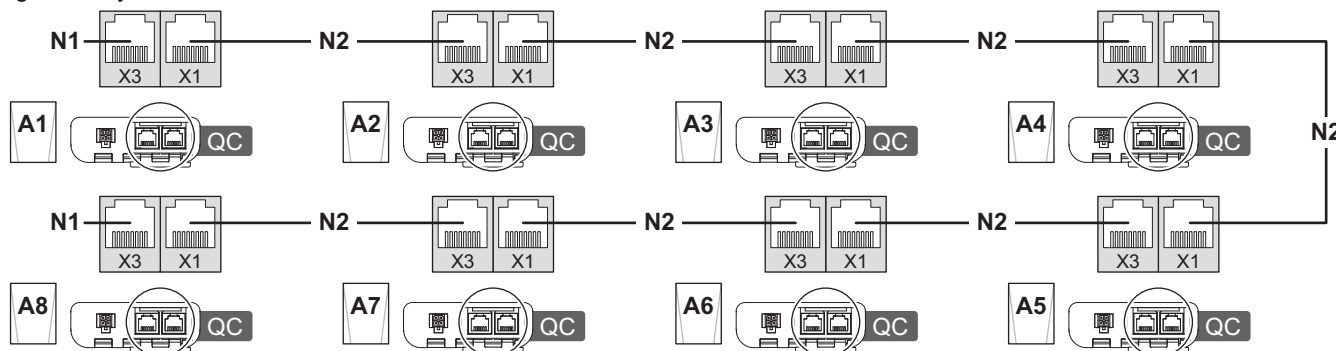

AD-3003417-01

- | | |
|---|---|
| A1 Chaudière pilote avec Quick connect | A6 Chaudière suiveuse avec Quick connect |
| A2 Chaudière suiveuse avec Quick connect | A7 Chaudière suiveuse avec Quick connect |
| A3 Chaudière suiveuse avec Quick connect | A8 Chaudière suiveuse avec Quick connect |
| A4 Chaudière suiveuse avec Quick connect | N1 Connecteur de terminaison S-Bus |
| A5 Chaudière suiveuse avec Quick connect | N2 Raccordement S-Bus entre appareils |

5.1.2 Emplacements des cartes électroniques

Cette illustration indique l'emplacement de chaque carte électronique. Les cartes affichées sont celles installées en usine et celles en option.

Fig.33 Emplacements des cartes électroniques

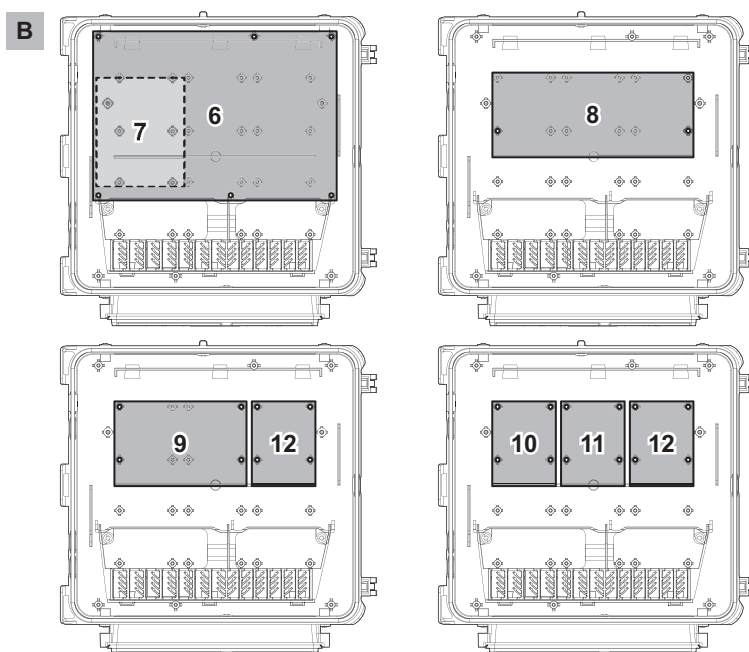
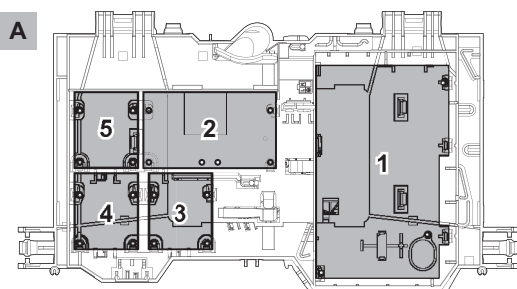
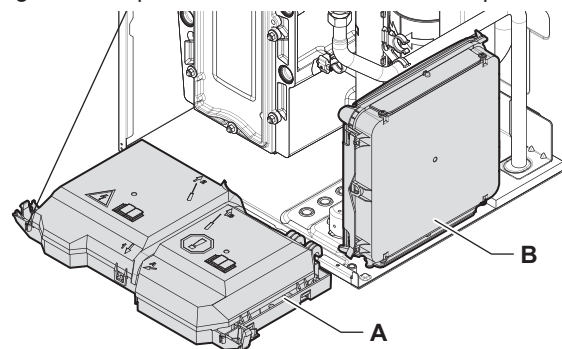

AD-3002824-01

Tab.26 Emplacements primaires et optionnels

Dispositif	Emplacement principal	Emplacement optionnel
CU-GH22	1	-
CB-23	2	-
SCB-09 (option)	5	3 / 4
SCB-10	6	-
AD249 (option)	7	-
GTW-08 Modbus (option)	3	4
GTW-21 BACNet (option)	3	4

5.1.3 Accès au boîtier de commande

Fig.34 Basculer le boîtier de commande vers l'avant

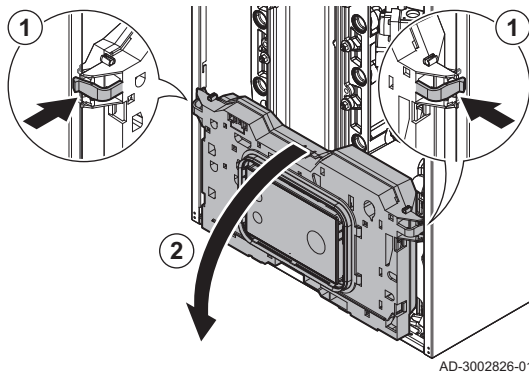

AD-3002826-01

1. Enfoncer légèrement vers l'intérieur les clips de fixation situés sur les côtés du boîtier de commande.
2. Basculer le boîtier de commande vers l'avant.

Fig.35 Soulever le couvercle

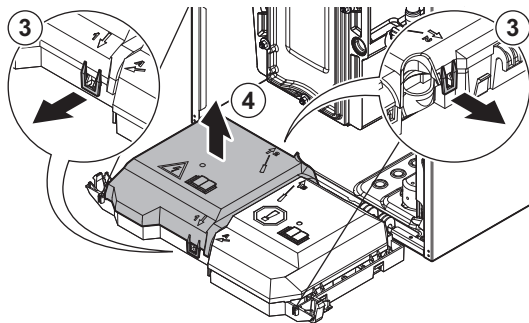

AD-3002827-01

3. Tirer légèrement vers l'avant et en même temps les clips de fixation situés sur le côté avant 1↓ et le côté arrière ↑2 du couvercle.
4. Soulever le couvercle.
⇒ Les connecteurs situés sur les cartes de connexion sont maintenant accessibles.

💡 Vous avez également accès à l'unité de commande. Répéter les étapes ci-dessus pour les clips de fixation situés sur le côté avant A et le côté arrière B de l'autre couvercle.

Fig.36 Cheminement des câbles

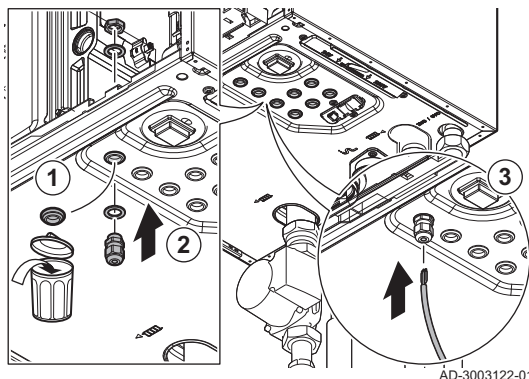

AD-3003122-01

■ Cheminement des câbles vers le boîtier de commande

La chaudière dispose de huit emplacements pour presse-étoupe. Vous pouvez utiliser les presse-étoupes pour acheminer les câbles jusqu'au boîtier de commande.

1. Sélectionner l'emplacement souhaité pour le presse-étoupe et retirer le passe-fil.
2. Fixer le presse-étoupe.
3. Acheminer le câble jusqu'au boîtier de commande.

Fig.37 Connexion du câble

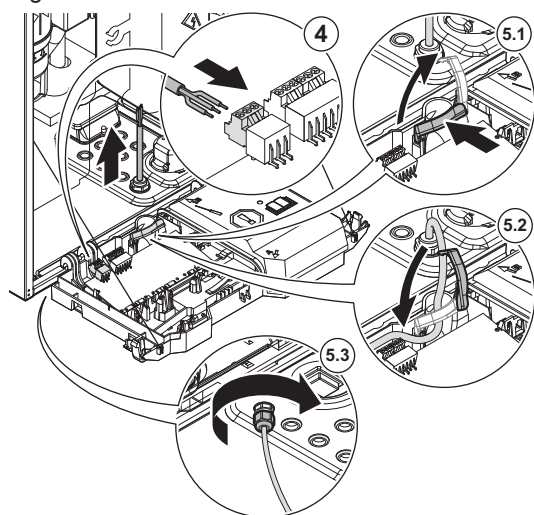

AD-3003123-02

4. Connecter le câble à la carte de connexion.

5. Fixer le câble :

5.1. Ouvrir le clip dans le boîtier de commande.



Pour ouvrir le clip : Appuyer sur le centre du clip et tourner.

5.2. Fermer le clip dans le boîtier de commande.

5.3. Serrer l'écrou d'étanchéité sur le presse-étoupe.

5.1.4 Accès au boîtier pour cartes d'extension

Fig.38 Accès au boîtier pour cartes d'extension

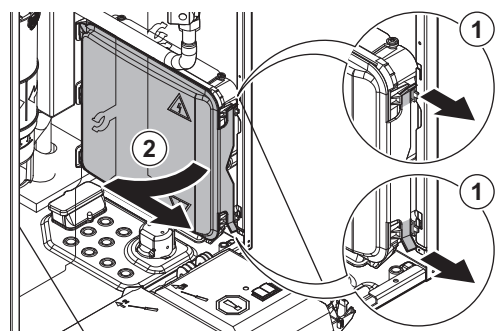

AD-3002828-01

1. Tirer doucement vers l'avant les clips sur le côté avant du couvercle.

2. Retirer le couvercle.

■ Cheminement des câbles vers le boîtier pour cartes d'extension

Le boîtier pour cartes d'extension dispose de deux ouvertures possibles pour le passage des câbles. Vous pouvez utiliser ces ouvertures pour acheminer les câbles jusqu'au boîtier pour cartes d'extension.

1. Couper le joint en caoutchouc dans l'ouverture souhaitée.

A Ouverture pour câbles basse tension (≤ 24 V)B Ouverture pour câbles d'alimentation (≈ 230 V)

2. Acheminer le câble vers le boîtier pour cartes d'extension.

Fig.39 Cheminement des câbles

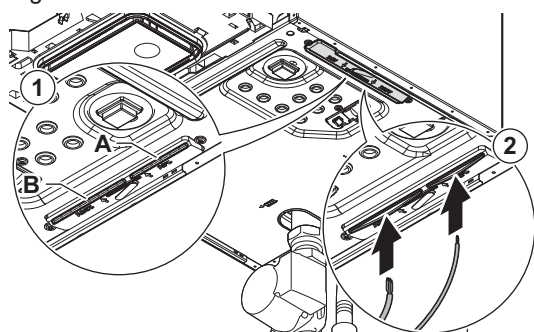

AD-3003103-01

Fig.40 Connexion du câble

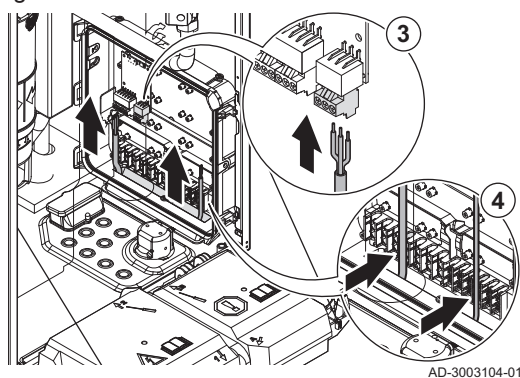

3. Connecter le câble à la carte d'extension.
4. Fixer fermement le câble à l'aide des clips dans le boîtier pour cartes d'extension.

5.1.5 La carte de connexion CB-23

La carte **CB-23** se trouve dans le boîtier de commande. Elle permet d'accéder facilement à tous les connecteurs standard.

Fig.41 Carte de connexion CB-23

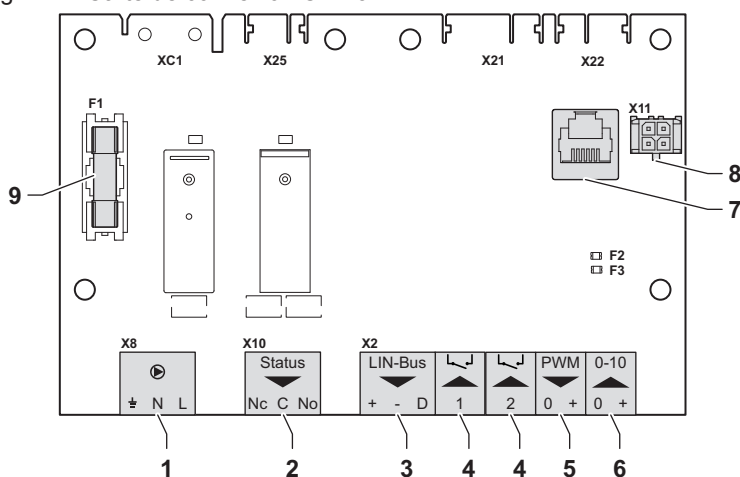

- 1 Connecteur pompe, page 38
Raccorder une pompe chaudière.
- 2 Connecteur d'état, page 39
Raccorder une :
 - Ventilateur d'extraction, page 39
 - Vanne d'arrêt, page 39
 - Vanne gaz externe, page 39
 - Contact d'état, page 39
- 3 Connecteur LIN-Bus, page 39
Raccorder une pompe LIN.
- 4 Connecteurs d'entrée programmables, page 40
Raccorder une :
 - Signal du ventilateur d'extraction, page 40
 - Signal de demande de chauffe, page 40
 - Signal de remplacement de la chaudière, page 40
- 5 Entrée bloquante, page 40
- 6 Entrée de déclenchement, page 41
- 7 Pressostat gaz, page 41
- 8 Connecteur de pompe PWM, page 41
Raccorder un signal PWM pour la pompe chaudière.
- 9 Connecteur 0-10 V, page 41
Raccorder un signal 0-10 V.

AD-3002741-03

■ Connecteur pompe

Vous pouvez raccorder une pompe chaudière au connecteur.

Brancher la pompe comme suit :

- Terre
- N** Neutre
- L** Phase

Fig.42 Connecteur pompe



AD-3001306-02



Important

La consommation électrique maximale est de 300 VA.

Vous pouvez modifier le temps de repos, la vitesse maximale et la vitesse minimale à l'aide des paramètres **PP015**, **PP016** et **PP018**.



Voir aussi

Connecteur de pompe PWM, page 41

■ Connecteur d'état

Vous pouvez raccorder un ventilateur, une gamme de pompes, deux types de vannes ou un contact au connecteur. Vous pouvez le configurer selon vos besoins. Chaque configuration correspond à un réglage spécifique.

Raccorder le ventilateur, la pompe, la vanne ou le contact comme suit :

- Nc** Contact normalement fermé (le contact s'ouvre lorsque l'état est actif)
- C** Contact principal
- No** Contact normalement ouvert (le contact se ferme lorsque l'état est actif)



Important

Le connecteur d'état fonctionne comme un contact sans potentiel. Appliquer une source d'alimentation externe de 230 V pour un ventilateur, une pompe et une vanne.

- Ventilateur d'extraction

Vous pouvez raccorder un ventilateur d'extraction pour la ventilation de la chaufferie au connecteur. Quand l'appareil est en marche, le ventilateur ventile le local.



Voir aussi

Activation de la ventilation du local de la chaudière, page 16

- Vanne d'arrêt

Vous pouvez raccorder une vanne d'arrêt au connecteur. Cette vanne isole l'appareil du système.



Voir aussi

Configuration de la sortie, page 21

- Vanne gaz externe

Vous pouvez raccorder une vanne gaz externe au connecteur. Cette vanne va suivre le comportement du bloc vanne gaz dans l'appareil.



Voir aussi

Configuration de la sortie, page 21

- Contact d'état

Vous pouvez raccorder un contact d'état au connecteur. Ce contact signalera l'état actuel de l'appareil à un appareil externe ou un système de gestion technique du bâtiment.



Voir aussi

Configuration de la sortie, page 21

■ Connecteur LIN-Bus

Vous pouvez raccorder une pompe LIN-Bus au connecteur. Le LIN-Bus contrôle la pompe et reçoit des données de la pompe.



Les pompes LIN-Bus de Grundfos ont été testées et approuvées pour un fonctionnement avec l'appareil. Les pompes des autres marques peuvent également être compatibles, mais elles n'ont pas été testées.

Fig.43 Connecteur d'état



AD-3002781-01

Fig.44 Ventilateur d'extraction



AD-3002781-01

Fig.45 Vanne d'arrêt



AD-3002781-01

Fig.46 Vanne gaz externe



AD-3002781-01

Fig.47 Contact d'état



AD-3002781-01

Fig.48 Connecteur LIN-Bus



AD-3002779-01

Raccorder les fils LIN-Bus comme suit :

- + Plus
- Moins
- D Signal

■ Connecteurs d'entrée programmables

Vous pouvez connecter une gamme de signaux d'entrée à chaque connecteur. Les connecteurs d'entrée programmables fonctionnent comme des contacts sans potentiel.

- 💡 Deux connecteurs programmables sont disponibles sur la carte de connexion. Si vous avez besoin d'autres connecteurs, vous devrez utiliser une carte d'extension.

Vous pouvez le configurer selon vos besoins. En fonction du réglage, un type de signal d'entrée peut être raccordé.

- 💡 Les fils sont interchangeable. Peu importe à quel connecteur est raccordé chaque fil.

Fig.49 Connecteurs d'entrée programmables

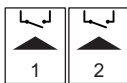

AD-3002780-01

Fig.50 Signal du ventilateur d'extraction

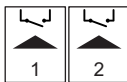

AD-3002780-01

- Signal du ventilateur d'extraction

Vous pouvez raccorder un signal de retour du ventilateur d'extraction pour la ventilation de la chaufferie au connecteur. Lorsque le ventilateur d'extraction fonctionne, le contact se ferme.



Voir aussi

Activation de la ventilation du local de la chaudière, page 16

Fig.51 Signal de demande de chauffe

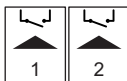

AD-3002780-01

- Signal de demande de chauffe

Vous pouvez raccorder un contact marche/arrêt du chauffage au connecteur. Cela générera une demande de chauffe pour le chauffage.



Voir aussi

Réglage de l'entrée, page 17

Fig.52 Signal de remplacement de la chaudière



AD-3002780-01

- Signal de remplacement de la chaudière

Vous pouvez raccorder un système de gestion technique du bâtiment (BMS) au connecteur. Cela va raccorder l'appareil à un système de gestion technique du bâtiment qui contrôle plusieurs appareils de chauffage. Utiliser ce contact marche/arrêt pour remplacer l'appareil lors des demandes de chauffe. Les autres appareils du système pourront prendre en charge la production de chaleur. Exemple :

- Lorsque l'entrée est activée, l'appareil ne produit pas de chaleur pour le chauffage.
- Lorsque l'entrée est activée, l'appareil ne produit pas de chaleur pour l'eau chaude sanitaire.
- Lorsque l'entrée est activée, l'appareil ne produit pas de chaleur pour le chauffage et l'eau chaude sanitaire.

L'entrée peut être définie comme ouverte ou fermée pour le remplacement de la chaudière lors des demandes de chauffe.



Voir aussi

Réglage de l'entrée, page 17

Fig.53 Entrée bloquante

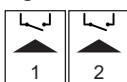

AD-3002780-01

- Entrée bloquante

Vous pouvez utiliser le connecteur comme entrée bloquante. Cela bloquera l'appareil sur demande pour des types spécifiques de demande de chauffe. Vous pouvez le configurer selon vos besoins. Exemple :

- L'appareil bloquera les demandes de chauffe pour le chauffage.
- L'appareil bloquera les demandes de chauffe pour l'eau chaude sanitaire.

- L'appareil bloquera les demandes de chauffe pour le chauffage et l'eau chaude sanitaire.

L'entrée peut être paramétrée comme ouverte ou fermée pour le blocage de la demande de chauffe. Il est également possible de demander à l'appareil d'afficher un code d'erreur.



Voir aussi

Réglage de l'entrée, page 17

- Entrée de déclenchement

Vous pouvez utiliser le connecteur comme entrée de déclenchement. Cela déclenchera l'appareil sur demande pour des types de demande de chauffe spécifiques. Vous pouvez le configurer selon vos besoins.

Exemple :

- L'appareil sera actif pour l'eau chaude sanitaire et devra être déclenché pour les demandes de chauffage.
- L'appareil ne sera pas actif pour le chauffage ou l'eau chaude sanitaire et devra être déclenché pour les deux demandes de chauffe.

L'entrée peut être définie comme ouverte ou fermée pour le déclenchement de la demande de chauffe.



Voir aussi

Réglage de l'entrée, page 17

- Pressostat gaz

Vous pouvez raccorder un pressostat gaz au connecteur.

- Quand la pression de gaz est trop faible, le pressostat se déclenche. Cela va bloquer l'appareil pendant 10 minutes et afficher le code d'erreur **H.01.09**.
- Quand la pression de gaz est trop élevée, le pressostat se déclenche. Cela va bloquer l'appareil pendant 10 minutes et afficher le code d'erreur **H.01.26**.

L'entrée peut être paramétrée comme ouverte ou fermée pour le déclenchement du pressostat.



Voir aussi

Réglage de l'entrée, page 17

■ Connecteur de pompe PWM

Vous pouvez raccorder un fil de signal de pompe PWM au connecteur. Le signal PWM module et contrôle la pompe chaudière.

Raccorder les fils du signal PWM comme suit :

- 0 Zéro
- + Plus

■ Connecteur 0-10 V

Vous pouvez raccorder une demande de chauffe 0-10 V au connecteur. Le signal 0-10 V dispose de deux modes :

- Commande basée sur la consigne de température.
- Commande basée sur la consigne de puissance.

Raccorder le signal 0-10 V comme suit :

- Moins
- + Plus

Fig.54 Entrée de déclenchement



AD-3002780-01

Fig.55 Pressostat gaz

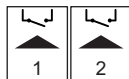

AD-3002780-01

Fig.56 Connecteur de pompe PWM



AD-3002782-01

Fig.57 Connecteur 0-10 V



AD-3001304-03

Fig.58 Commande 0-10 V

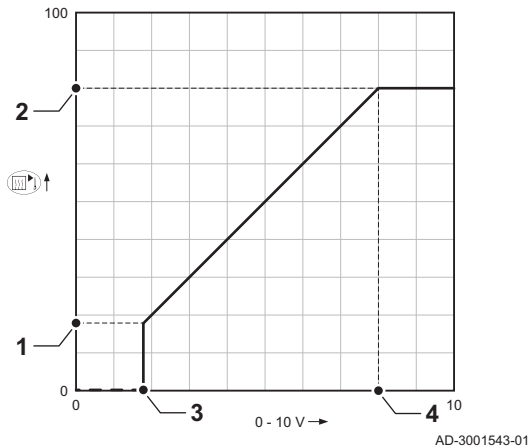

Vous pouvez changer le mode de l'entrée analogique à l'aide du paramètre **EP014** :

Régulation de la température : La commande 0-10 V régule la température de départ de l'appareil. La puissance varie entre les valeurs minimale et maximale en fonction de la consigne de température de départ avec une consigne de puissance fixe.

Régulation de la puissance : La commande 0-10 V régule la chaleur en sortie de l'appareil. La sortie sera convertie en une consigne de puissance relative comprise entre 0 et 100 % avec une consigne de température fixe. La puissance minimale est liée à l'indice de modulation de l'appareil.

- 1 Consigne minimale pour la température (paramètre **EP030**) ou la puissance (paramètre **EP032**)
- 2 Consigne maximale pour la température (paramètre **EP031**) ou la puissance (paramètre **EP033**)
- 3 Consigne minimale pour la tension (paramètre **EP034**)
- 4 Consigne maximale pour la tension (paramètre **EP035**)

Les valeurs mesurées peuvent être lues avec les signaux :

EM010 La tension sur l'entrée 0-10 V.

EM018 La consigne de température calculée, si la commande est basée sur la température.

EM021 La consigne de puissance calculée, si la commande est basée sur la sortie de chaleur.

Fig.59 Connecteur du port de service (RJ12)



AD-3003112-01

■ Connecteur du port de service

Vous pouvez raccorder un outil d'entretien au connecteur. L'outil d'entretien se raccorde aux appareils suivants :

- Ordinateur portable
- Smartphone
- Tablette

Vous pouvez utiliser l'application Smart Service Service tool pour accéder aux différents paramètres, les modifier et les consulter.

■ Connecteur L-Bus

Vous pouvez raccorder le câble du boîtier pour cartes d'extension au connecteur. Cela permet de prolonger le bus local jusqu'au boîtier pour cartes d'extension.



Le connecteur est déjà utilisé pour le boîtier pour cartes d'extension.

Fig.60 Connecteur L-Bus



AD-3003113-01

5.1.6 Carte d'extension SCB-10

La SCB-10 présente les caractéristiques suivantes :

- Commande de 2 zones (de brassage)
- Commande d'une zone d'eau chaude sanitaire (ECS)
- Configuration en cascade

Il est possible d'associer la SCB-10 avec l'AD249. Les fonctionnalités suivantes seront ajoutées :

- Commande de 1 zone (de brassage)
- Bouclage ECS

Les cartes d'extension sont automatiquement reconnues par le boîtier de commande de la chaudière. Si les cartes d'extension sont retirées, la chaudière affiche un code d'erreur. Pour résoudre cette erreur, une détection automatique doit être effectuée après le retrait.

Fig.61 SCB-10 avec AD249

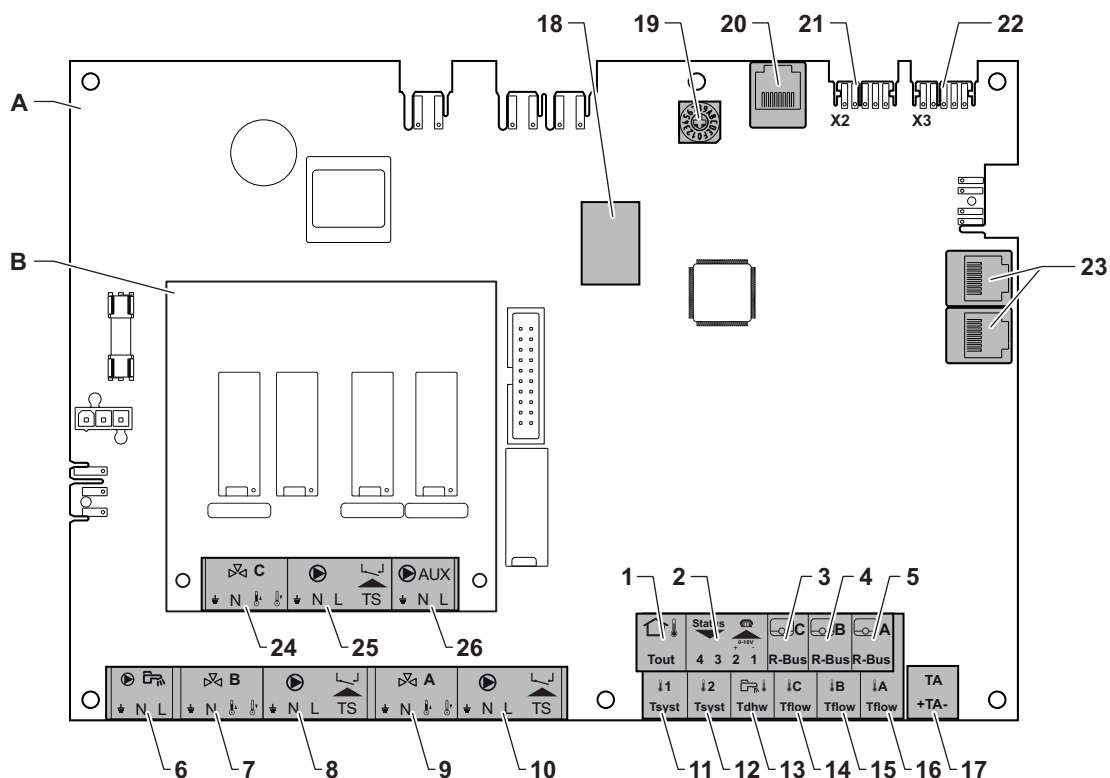

AD-3002665-01

- A** SCB-10
B AD249 (option)
- 1 Sonde de température extérieure
 2 Entrée programmable et 0-10 V
 3 Sonde d'ambiance - circuit C
 4 Sonde d'ambiance - circuit B
 5 Sonde d'ambiance - circuit A
 6 Pompe de préparateur d'eau chaude sanitaire
 7 Vanne mélangeuse - circuit B
 8 Pompe et thermostat de sécurité - circuit B
 9 Vanne mélangeuse - circuit A
 10 Pompe et thermostat de sécurité - circuit A
 11 Sonde système 1
 12 Sonde système 2
 13 Sonde de température de l'ECS
 14 Sonde de température du départ - Circuit C
 15 Sonde de température du départ - Circuit B
 16 Sonde de température du départ - Circuit A
 17 Anode à courant imposé
 18 Connecteurs Modbus
 19 Roue de codage, permet de sélectionner un numéro de générateur dans le système en cascade en Mod-Bus
 20 Connecteur S-BUS
 21 Connecteur d'extrémité pour raccordement L-BUS
 22 Connecteur L-BUS
 23 Connecteur S-BUS
 24 Vanne mélangeuse - circuit C (option)
 25 Pompe et thermostat de sécurité - circuit C (option)
 26 Pompe de bouclage eau chaude sanitaire (option)

■ Raccordement d'une pompe d'eau chaude sanitaire (ECS)

Raccordement d'une pompe d'eau chaude sanitaire (ECS). La consommation électrique maximale est de 300 VA.

Fig.62 Connecteur de pompe ECS



AD-4000123-02

Brancher la pompe comme suit :

- ⏏ Terre
 N Neutre
 L Phase

■ Raccordement d'une vanne mélangeuse

Raccordement d'une vanne mélangeuse (230 V c.a.) par zone (groupe).

Fig.63 Connecteurs de vanne mélangeuse



AD-3002668-01

Raccorder la vanne mélangeuse de la manière suivante :

- ⏏ Terre
 N Neutre
 ⏏ Ouvert
 ⏏ Fermé

Fig.64 Connecteur de pompe avec un thermostat de protection

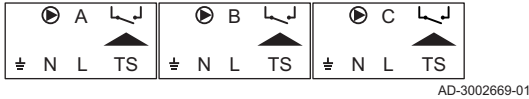

AD-3002669-01

Fig.65 Connecteur de pompe de bouclage eau chaude sanitaire



AD-3002666-01

Fig.66 Sonde extérieure



AD-4000006-04

Fig.67 Connecteur d'entrée/sortie

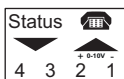

AD-4000004-03

Fig.68 Connecteurs R-Bus

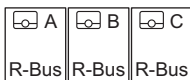

AD-4000003-03

Fig.69 Connecteurs de sonde du système

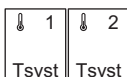

AD-4000008-03

■ Raccorder la pompe avec un thermostat de sécurité

Raccordement d'une pompe avec un thermostat de protection, par exemple pour le plancher chauffant. La consommation électrique maximale de la pompe est de 300 VA.

Connecter la pompe et le thermostat de protection de la manière suivante :

- ⏏ Terre
- N Neutre
- L Phase
- TS thermostat de protection (pont à retirer)

■ Raccordement d'une pompe de bouclage eau chaude sanitaire

Raccordement d'une pompe de bouclage eau chaude sanitaire. La consommation électrique maximale est de 300 VA.

Brancher la pompe comme suit :

- ⏏ Terre
- N Neutre
- L Phase

■ Raccordement d'une sonde extérieure

Une sonde extérieure peut être raccordée à la borne **Tout** du connecteur. Dans le cas d'un thermostat marche/arrêt, la chaudière régule la température en fonction de la valeur de consigne de la courbe de chauffe interne.

■ Raccorder le connecteur d'entrée/sortie

Le connecteur d'entrée/sortie peut être utilisé pour connecter une télécommande, une entrée analogique 0-10 V ou comme sortie d'état.

Le signal 0-10 V contrôle la température de départ de la chaudière de façon linéaire. Cette modulation se fait en fonction de la température de départ. La puissance varie entre les valeurs minimale et maximale sur la base de la consigne de température de départ calculée par le régulateur.

Relier le connecteur d'entrée/sortie de la manière suivante :

- 1 + 2 Entrée 0–10 V/état
- 3 + 4 Sortie état

■ Raccordement des thermostats d'ambiance par zone

La SCB-10 est équipée de trois connecteurs **R-Bus**. Ils peuvent être utilisés pour raccorder des thermostats d'ambiance par zone. Les connecteurs **R-bus** sont liés aux autres connecteurs spécifiques aux zones sur la SCB-10. Le connecteur **R-Bus** prend en charge les types suivants :

- Thermostat **R-Bus** (par exemple, le **Smart TC°**)
- Thermostat **OpenTherm**
- Thermostat **OpenTherm Smart Power**
- **Thermostat** marche/arrêt

Le logiciel reconnaît le type de thermostat raccordé.

■ Raccordement des sondes système

Raccordement des sondes du système (NTC 10 kOhm/25 °C) pour les circuits (zones).

Fig.70 Sonde d'eau chaude sanitaire



AD-4000009-03

Fig.71 Connecteurs des sondes de température de contact

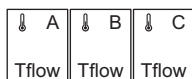

AD-4000007-03

Fig.72 Connecteur d'anode



AD-4000005-03

■ Raccordement de la sonde d'eau chaude sanitaire (ECS)

Raccordement de la sonde d'eau chaude sanitaire (ECS) (NTC 10 k Ohm/ 25 °C).

■ Raccordement des sondes de température de contact

Raccordement des sondes de température de contact (NTC 10 kOhm/ 25 °C) pour le départ du système, les températures d'ECS ou les zones (circuits).

■ Raccorder l'anode du préparateur d'eau chaude sanitaire

Vous pouvez raccorder une anode à courant imposé (Titan Active System) pour préparateur d'eau chaude sanitaire au connecteur.

Brancher l'anode comme suit :

- + Plus : raccordement au préparateur d'eau chaude sanitaire
- Moins : raccordement à l'anode



Important

Si le préparateur d'eau chaude sanitaire ne dispose pas d'une anode à courant imposé, raccorder l'anode de simulation (en option).

5.2 Schémas hydrauliques

5.2.1 Symboles utilisés

Les schémas comprennent les symboles suivants :

Fig.73 Contrôleurs

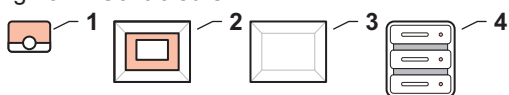

AD-6000163-01

- 1 Thermostat d'ambiance (R)
- 2 Contrôleur (R)
- 3 Boîtier mural (R)
- 4 Système de gestion technique du bâtiment (GTB) (R)

Fig.74 Générateurs

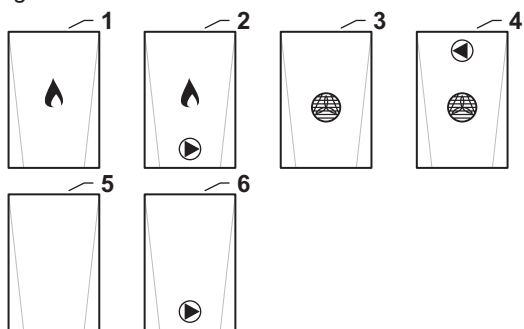

AD-6000164-01

- 1 Chaudière à gaz (A)
- 2 Chaudière à gaz avec pompe interne (A)
- 3 Pompe à chaleur (A)
- 4 Pompe à chaleur avec pompe interne (A)
- 5 Générateur indéterminé (A)
- 6 Générateur indéterminé avec pompe interne (A)

Fig.75 Consommateurs

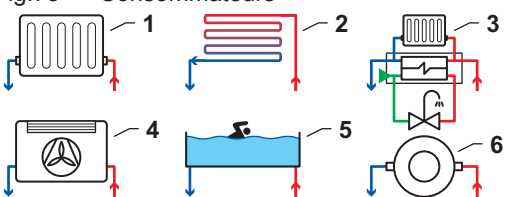

AD-6000165-01

- 1 Radiateur
- 2 Plancher chauffant
- 3 Module thermique d'appartement
- 4 Ventilo-convecteur
- 5 Piscine
- 6 Chauffage industriel (chauffage général)

Fig.76 Eau chaude sanitaire

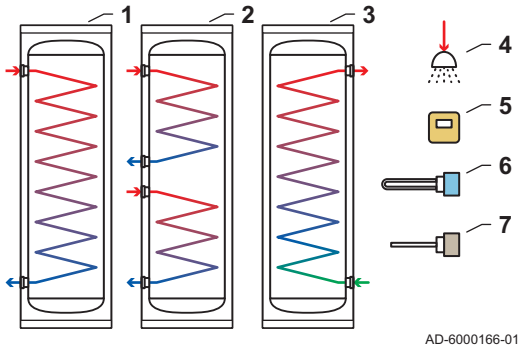

- 1 Préparateur d'eau chaude sanitaire à serpentin simple
- 2 Préparateur d'eau chaude sanitaire à double serpentin
- 3 Préparateur d'eau chaude sanitaire avec serpentin ECS en inox
- 4 Douche
- 5 Sonde du contrôleur interne (S)
- 6 Résistance blindée (B)
- 7 Anode sacrificielle (D)

AD-6000166-01

Fig.77 Séparateur hydraulique

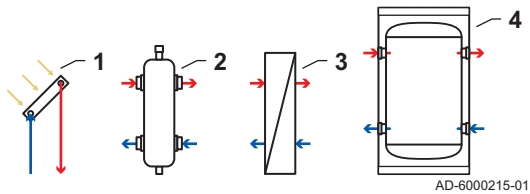

- 1 Capteur solaire
- 2 Bouteille de découplage (H)
- 3 Échangeur à plaques (H)
- 4 Ballon tampon (H)

AD-6000215-01

Fig.78 Composants

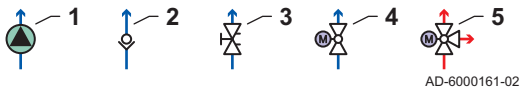

- 1 Pompe (P)
- 2 Clapet antiretour
- 3 Vanne d'équilibrage
- 4 Vanne d'arrêt (V)
- 5 Vanne d'inversion 3 voies (V)

AD-6000161-02

Fig.79 Sondes



- 1 Sonde de température extérieure (S)
- 2 Sonde de température (S)
- 3 Thermostat de sécurité (S)

AD-6000162-01

Fig.80 Tubage

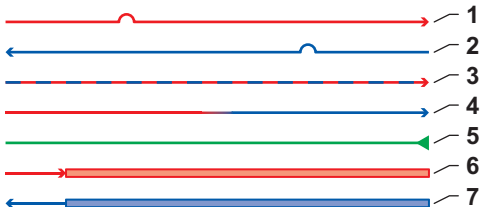

- 1 Tube départ
- 2 Tube retour
- 3 Tube chauffage ou rafraîchissement
- 4 Tube départ vers retour
- 5 Arrivée d'eau
- 6 Tube départ collecteur
- 7 Tube retour collecteur

AD-6000160-01

5.2.2 Chaudière seule - 2 circuits (Circuit direct, Circuit de brassage du plancher chauffant) - Préparateur d'eau chaude sanitaire avec deux sondes

Fig.81 Schéma et composants - 6000254

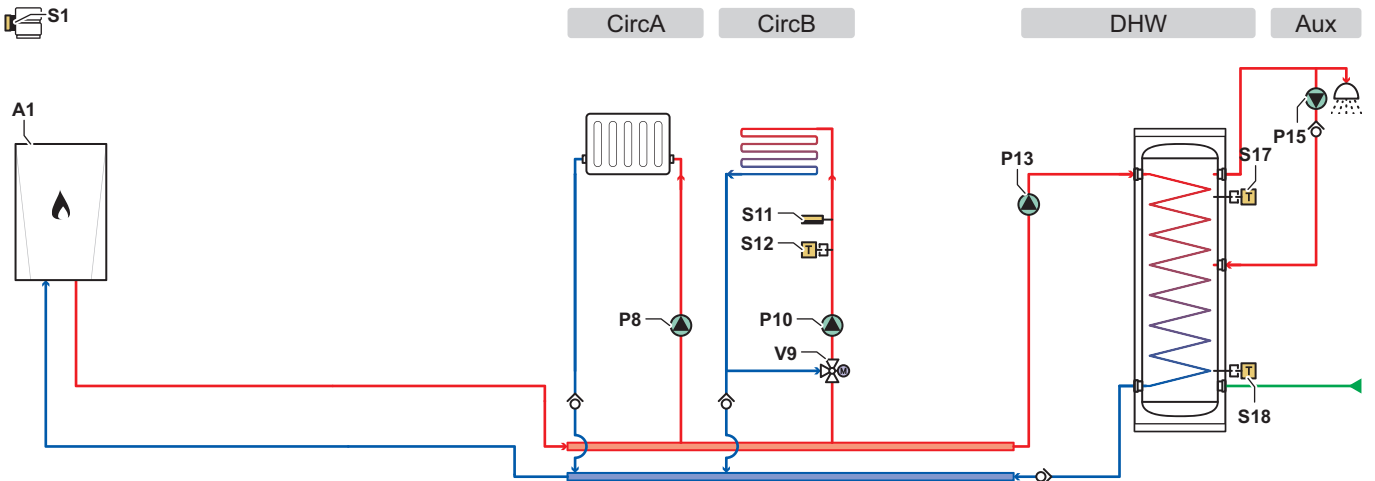

AD-6000254-01

- CircA** Circuit A (Circuit direct)
- CircB** Circuit B (Circuit de brassage du plancher chauffant)
- DHW** Circuit ECS (Préparateur d'eau chaude sanitaire avec deux sondes)

Aux Circuit auxiliaire (Bouclage eau chaude sanitaire)
A1 Chaudière avec SCB-10 et AD249
P8 Pompe circuit A
P10 Pompe circuit B
P13 Pompe de charge eau chaude sanitaire
P15 Pompe de bouclage eau chaude sanitaire
S1 Sonde de température extérieure
S11 Thermostat de sécurité à réarmement manuel du circuit B

S12 Sonde de température du départ du circuit B
S17 Sonde de température supérieure du préparateur d'eau chaude sanitaire
S18 Sonde de température inférieure du préparateur d'eau chaude sanitaire
V9 Vanne mélangeuse du circuit B

Fig.82 Raccordements électriques - Chaudière A1

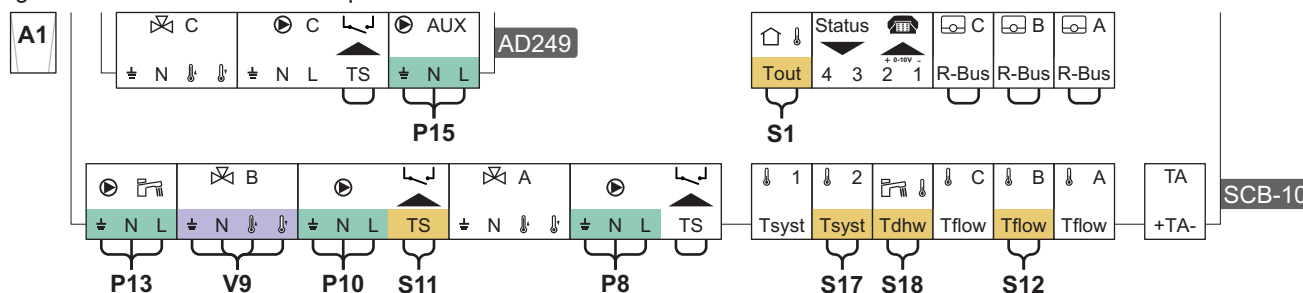

AD-6000107-01

Tab.27 Liste des paramètres

Code ⁽¹⁾	Texte affiché	Régler sur l'appareil	Régler sur
CP020	Fonction du circuit	SCB-10	1 = Direct
CP021	Fonction du circuit	SCB-10	2 = Circuit mélangé
CP022	Fonction du circuit	SCB-10	10 = ECS stratifiée
CP023	Fonction du circuit	SCB-10	0 = Désactivé
CP024	Fonction du circuit	SCB-10	0 = Désactivé
CP294	Config Sortie Pompe	SCB-10	8 = Bouclage ECS
EP037	Config. entrée sonde	SCB-10	2 = Sonde ECS haut

(1) Utiliser ce code de paramètre avec la fonction de recherche (Recherche points) du tableau de commande pour accéder au paramètre.

5.2.3 Chaudière seule - 3 circuits (Circuit de brassage du plancher chauffant, Ventilateur-convecteur (direct), Piscine (direct)) - Préparateur d'eau chaude sanitaire avec deux sondes

Fig.83 Schéma et composants - 6000255

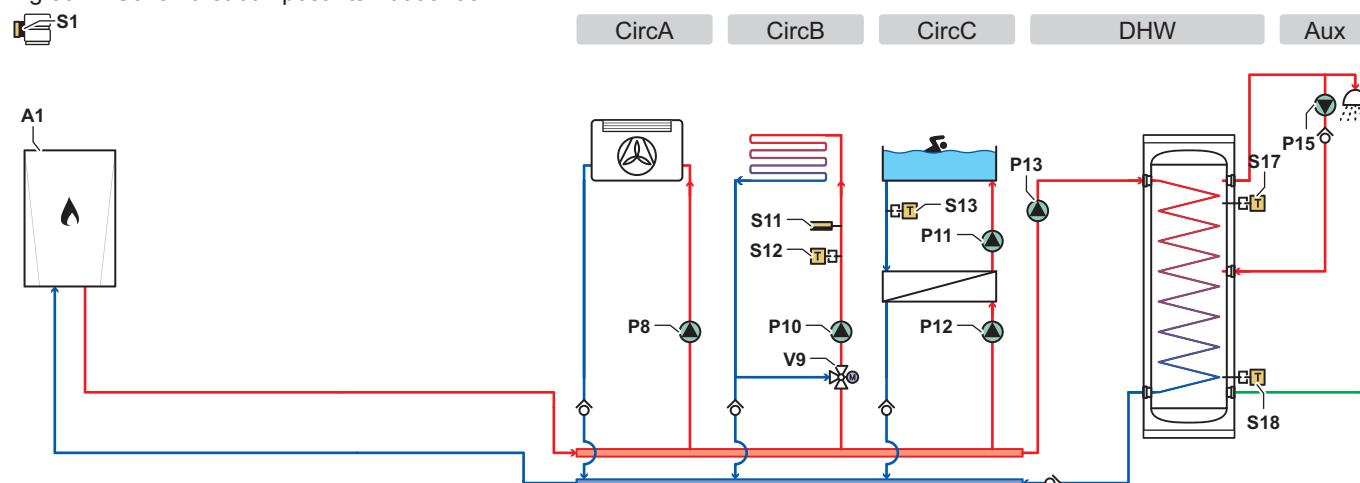

AD-6000255-01

CircA Circuit A (Circuit de brassage du plancher chauffant)
CircB Circuit B (Ventilateur-convecteur (direct))
CircC Circuit C (Piscine (direct))
DHW Circuit ECS (Préparateur d'eau chaude sanitaire avec deux sondes)
Aux Circuit auxiliaire (Bouclage eau chaude sanitaire)
A1 Chaudière avec SCB-10 et AD249
P8 Pompe circuit A

P10 Pompe circuit B
P11 Pompe piscine
P12 Pompe circuit C
P13 Pompe de charge eau chaude sanitaire
P15 Pompe de bouclage eau chaude sanitaire
S1 Sonde de température extérieure
S11 Thermostat de sécurité à réarmement manuel du circuit B

- S12** Sonde de température du départ du circuit B
- S13** Sonde de température du retour du circuit C
- S17** Sonde de température supérieure du préparateur d'eau chaude sanitaire

- S18** Sonde de température inférieure du préparateur d'eau chaude sanitaire
- V9** Vanne mélangeuse du circuit B

Fig.84 Raccordements électriques - Chaudière A1

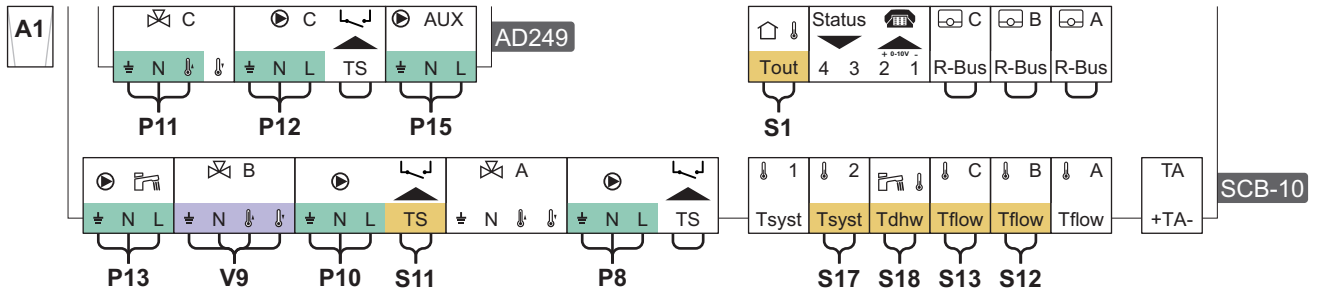

AD-6000109-01

Tab.28 Liste des paramètres

Code ⁽¹⁾	Texte affiché	Régler sur l'appareil	Régler sur
CP020	Fonction du circuit	SCB-10	5 = Ventilateur convecteur
CP021	Fonction du circuit	SCB-10	2 = Circuit mélangé
CP022	Fonction du circuit	SCB-10	10 = ECS stratifiée
CP023	Fonction du circuit	SCB-10	3 = Piscine
CP024	Fonction du circuit	SCB-10	0 = Désactivé
CP294	Config Sortie Pompe	SCB-10	8 = Bouclage ECS
EP037	Config. entrée sonde	SCB-10	2 = Sonde ECS haut

(1) Utiliser ce code de paramètre avec la fonction de recherche (Recherche points) du tableau de commande pour accéder au paramètre.

5.2.4 Cascade de deux chaudières - 3 circuits (Circuit de brassage, Circuit de brassage, Circuit de brassage) - Préparateur d'eau chaude sanitaire avec deux sondes

Fig.85 Schéma et composants - 6000256

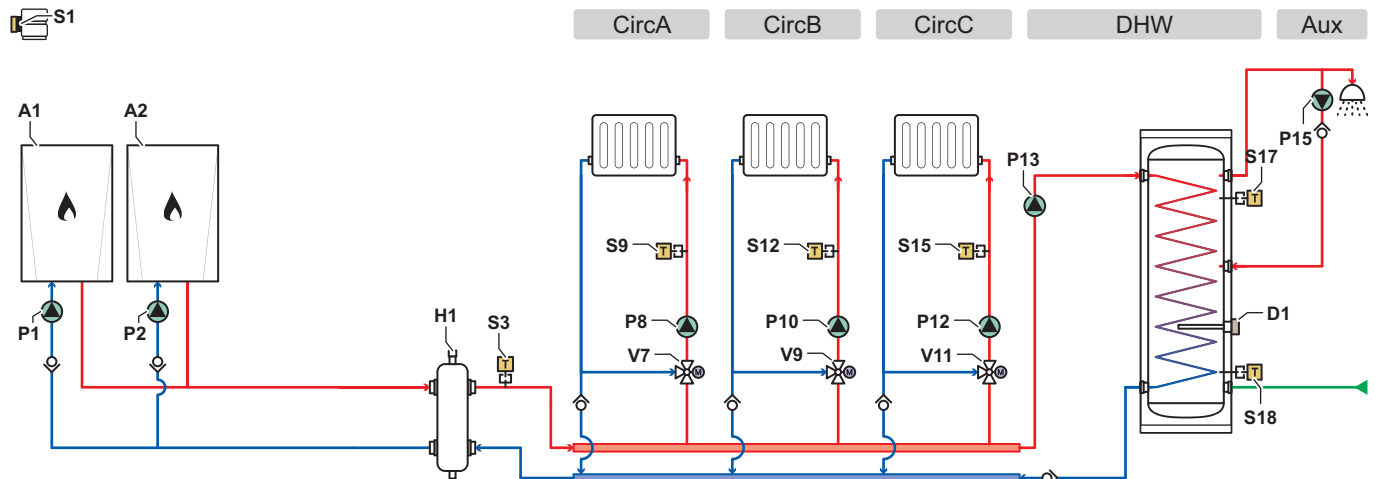

AD-6000256-01

- CircA** Circuit A (Circuit de brassage)
- CircB** Circuit B (Circuit de brassage)
- CircC** Circuit C (Circuit de brassage)
- DHW** Circuit ECS (Préparateur d'eau chaude sanitaire avec deux sondes)
- Aux** Circuit auxiliaire (Bouclage eau chaude sanitaire)
- A1** Chaudière pilote avec CB-23, SCB-10 et AD249
- A2** Chaudière suiveuse avec CB-23 et SCB-10
- D1** Anode sacrificielle
- H1** Bouteille de découplage
- P1** Pompe appareil A1
- P2** Pompe appareil A2
- P8** Pompe circuit A
- P10** Pompe circuit B
- P12** Pompe circuit C
- P13** Pompe de charge eau chaude sanitaire
- P15** Pompe de bouclage eau chaude sanitaire
- S1** Sonde de température extérieure
- S3** Sonde de température du départ de la bouteille de découplage
- S9** Sonde de température du départ du circuit A
- S12** Sonde de température du départ du circuit B
- S15** Sonde de température du départ du circuit C
- S17** Sonde de température supérieure du préparateur d'eau chaude sanitaire
- S18** Sonde de température inférieure du préparateur d'eau chaude sanitaire

S18 Sonde de température inférieure du préparateur d'eau chaude sanitaire
V7 Vanne mélangeuse du circuit A

V9 Vanne mélangeuse du circuit B
V11 Vanne mélangeuse du circuit C

Fig.86 Raccordements électriques - Chaudière pilote A1

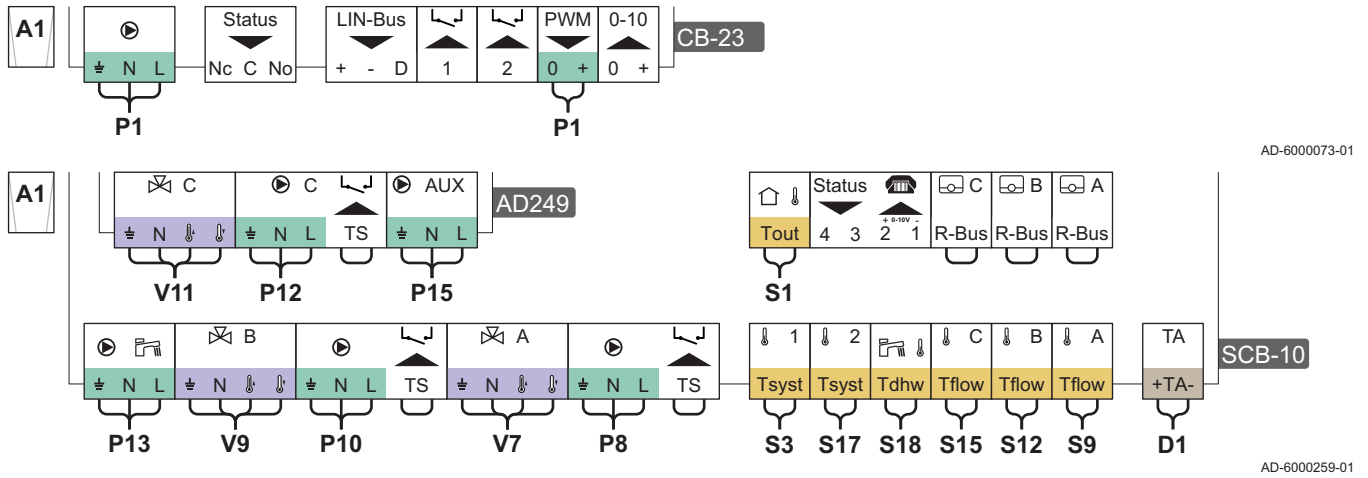

Fig.87 Raccordements électriques - Chaudière suiveuse A2

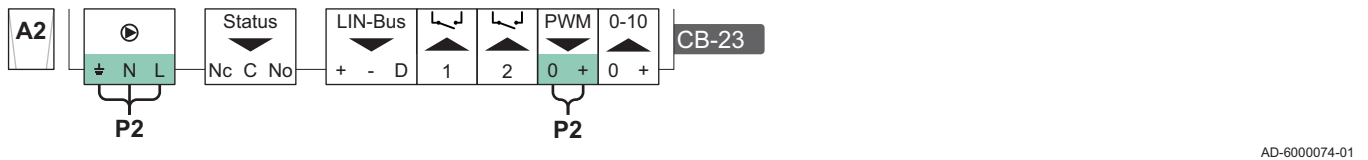
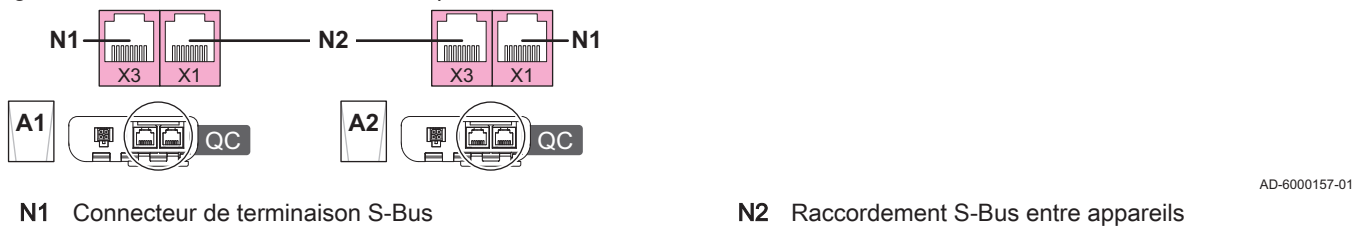

Fig.88 Connexions S-Bus - Chaudière pilote A1 à Chaudière suiveuse A2



N1 Connecteur de terminaison S-Bus

N2 Raccordement S-Bus entre appareils

Tab.29 Liste des paramètres

Code ⁽¹⁾	Texte affiché	Régler sur l'appareil	Régler sur
CP020	Fonction du circuit	SCB-10	2 = Circuit mélangé
CP021	Fonction du circuit	SCB-10	2 = Circuit mélangé
CP022	Fonction du circuit	SCB-10	10 = ECS stratifiée
CP023	Fonction du circuit	SCB-10	2 = Circuit mélangé
CP024	Fonction du circuit	SCB-10	8 = Programme horaire
CP294	Config Sortie Pompe	SCB-10	8 = Bouclage ECS
EP037	Config. entrée sonde	SCB-10	2 = Sonde ECS haut

(1) Utiliser ce code de paramètre avec la fonction de recherche (Recherche points) du tableau de commande pour accéder au paramètre.

6 Réglages

6.1 Introduction aux codes de paramètres

Fig.89 Code sur un Diematic Evolution

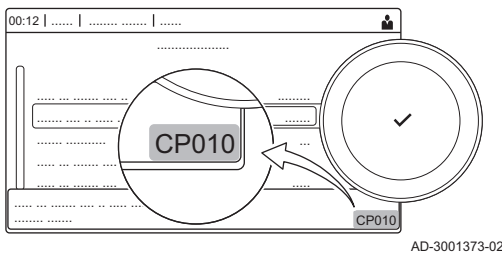

La plate-forme de commandes fait appel à un système avancé pour catégoriser les paramètres, les mesures et les compteurs. Une connaissance de la logique de ces codes facilite leur identification. Le code comprend deux lettres et trois chiffres.

Fig.90 Première lettre

CP010

AD-3001375-01

La première est la catégorie à laquelle se rapporte le code.

- A** Appliance: Appareil
- B** Buffer: Ballon d'eau chaude
- C** Circuit: Zone
- D** Domestic hot water: Eau chaude sanitaire
- E** External: Options externes
- G** Gas fired: Unité de chauffe au gaz
- N** Network: Cascade
- P** Producer: Chauffage central
- Z** Zone: Zone

Les codes de catégorie D correspondent uniquement aux appareils commandés. Lorsque l'eau chaude sanitaire est commandée par une carte SCB, elle est traitée comme un circuit, avec des codes de catégorie C.

Fig.91 Deuxième lettre

CP010

AD-3001376-01

La deuxième lettre correspond au type.

- P** Parameter: Paramètres
- C** Counter: Compteurs
- M** Measurement: Signaux

Fig.92 Numéro

CP010

AD-3001377-01

Le nombre comporte toujours trois chiffres. Dans certains cas, le dernier des trois chiffres se rapporte à une zone.

6.2 Rechercher les paramètres, compteurs et signaux

Vous pouvez rechercher et modifier les points de données (Paramètres, compteurs, signaux) de l'appareil, ainsi que des cartes de commande et sondes connectées.

▶▶ ≡ > **Configuration de l'installation** > **Recherche points**



Utiliser le bouton rotatif pour naviguer.

Utiliser le bouton ✓ pour confirmer la sélection.

1. Appuyer sur le bouton ≡.
2. Sélectionner **Configuration de l'installation**.
3. Sélectionner **Recherche points**.

Fig.93 Rechercher

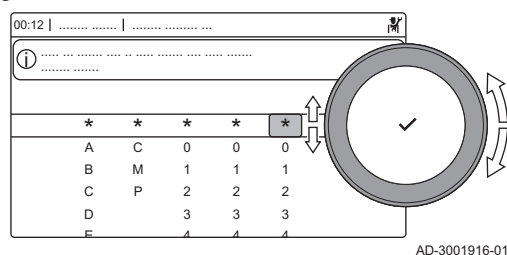

4. Sélectionner le critère de recherche (code) :
 - 4.1. Sélectionner la première lettre (catégorie de point de données).
 - 4.2. Sélectionner la deuxième lettre (type de point de donnée).
 - 4.3. Sélectionner le premier nombre.
 - 4.4. Sélectionner le deuxième nombre.
 - 4.5. Sélectionner le troisième nombre.

Le symbole * peut être utilisé pour indiquer un caractère quelconque dans le champ de recherche.

Fig.94 Liste des points de données

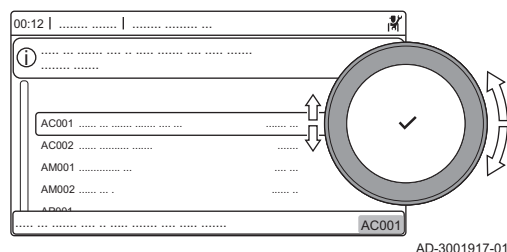

- ⇒ La liste des points de données apparaît à l'écran. Seuls les 30 premiers résultats de la recherche s'affichent.
5. Sélectionner le point de données souhaité.

6.3 Liste des paramètres

6.3.1 Paramètres de l'unité de commande CU-GH22

Tous les tableaux indiquent les réglages d'usine des paramètres.



Important

Les tableaux répertorient également les paramètres qui s'appliquent uniquement au cas où la chaudière est associée à d'autres équipements.

Tab.30 Navigation pour le niveau installateur

Niveau	Chemin d'accès au menu
Installateur	☰ > Configuration de l'installation > CU-GH22 > Sous-menu ⁽¹⁾ > Paramètres, compteurs, signaux > Paramètres > Généralités ⁽²⁾
<p>(1) Voir la colonne « Sous-menu » du tableau suivant pour la navigation appropriée. Les paramètres sont regroupés en fonctionnalités spécifiques.</p> <p>(2) Les paramètres sont également accessibles directement par la fonction Recherche points : ☰ > Configuration de l'installation > Recherche points</p>	

Tab.31 Réglages d'usine au niveau installateur

Code	Texte affiché	Description	Plage de réglage	Sous-menu	35	45	65	90	115
AP016	Chauffage On/Off	Activer le traitement de la demande de chauffage central	0 = Off 1 = On	Appareil à gaz Appareil gaz	1	1	1	1	1
AP017	ECS On/Off	Activer ou désactiver l'eau chaude sanitaire	0 = Off 1 = On	Appareil à gaz Appareil gaz	1	1	1	1	1
AP073	Été/Hiver	Température extérieure : limite haute pour chauffage	15 – 30.5°C	Temp. extérieure	22	22	22	22	22
AP074	Mode Été forcé	Le chauffage est arrêté. L'eau chaude est maintenue. Activation forcée du mode Été	0 = Off 1 = On	Temp. extérieure	0	0	0	0	0

Code	Texte affiché	Description	Plage de réglage	Sous-menu	35	45	65	90	115
AP083	Maitre S-BUS	Activé le maitre sur le S-BUS pour les systemes	0 = Non 1 = Oui	Bus maître oblig. Gestion générateur Gestion product. B Gestion product. B	0	0	0	0	0
AP089	Nom installateur	Nom de l'installateur		Bus maître oblig.	None	None	None	None	None
AP090	Tél. installateur	Numéro de téléphone de l'installateur		Bus maître oblig.	0	0	0	0	0
CP010	Cons TDép Circ	Consigne de la température départ du circuit sans sonde extérieure	25 – 90°C	CIRCA	80	80	80	80	80
CP080 CP081 CP082 CP083 CP084 CP085	Température Activité	Consigne de la température ambiante souhaitée pour l'Activité	5 – 30°C	CIRCA	16 20 6 21 22 20	16 20 6 21 22 20	16 20 6 21 22 20	16 20 6 21 22 20	16 20 6 21 22 20
CP200	ConsAmb Circ Manuel	Réglage manuel de la consigne ambiante du circuit	5 – 30°C	CIRCA	20	20	20	20	20
CP320	Mode Fct Circ	Mode de fonct du circuit	0 = Programmation 1 = Manuel 2 = Off	CIRCA	1	1	1	1	1
CP510	Dérogation Cons Amb	Dérogation de la consigne d'ambiance pour le circuit sélectionné	5 – 30°C	CIRCA	20	20	20	20	20
CP550	Zone, cheminée	Mode Cheminée actif	0 = Off 1 = On	CIRCA	0	0	0	0	0
CP570	Prog choisi	Programme horaire du circuit sélectionné	0 = Programme 1 1 = Programme 2 2 = Programme 3	CIRCA	0	0	0	0	0
CP660	Symbole du circuit	Choisir le symbole qui représentera le circuit	0 = Aucun 1 = Toutes 2 = Chambre 3 = Séjour 4 = Bureau 5 = Extérieur 6 = Cuisine 7 = Cave	CIRCA	0	0	0	0	0
CP750	Durée Max Préchauf	Durée maximale de préchauffage circuit	0 – 240Min	CIRCA	0	0	0	0	0
DP045	Hystérésis pompe mél	Différentiel T pompe de mélange ECS	0 – 20°C	Mélange ECS Mélange/circul. ECS	2	2	2	2	2
DP060	P ECS sélectionné	Programme horaire sélectionné pour l'eau chaude sanitaire.	0 = Programme 1 1 = Programme 2 2 = Programme 3	Circuit ECS	0	0	0	0	0
DP070	Consigne ECS Confort	Température de consigne Confort du préparateur d'eau chaude sanitaire.	35 – 65°C	Circuit ECS Chauffage industriel	60	60	60	60	60

Code	Texte affiché	Description	Plage de réglage	Sous-menu	35	45	65	90	115
DP080	Consigne éco ECS	Consigne de température économique de l'eau chaude sanitaire	7 – 50°C	Circuit ECS	10	10	10	10	10
DP200	Mode ECS	Mode de fonctionnement de l'eau chaude sanitaire	0 = Programmation 1 = Manuel 2 = Off	Circuit ECS	1	1	1	1	1
DP337	T. ECS vacances	Consigne de température du ballon d'eau chaude sanitaire pendant les vacances	10 – 60°C	Circuit ECS	10	10	10	10	10
DP410	Durée anti-lég. ECS	Durée du programme anti-légionelle de l'ECS	5 – 600Min	Circuit ECS Ballon ECS Cuve ECS à couches	10	10	10	10	10
DP455	Post pomp charge ECS	Le temps de post-fonctionnement de la pompe de charge ECS	0 – 99Sec	Ballon ECS Cuve ECS à couches Chauffage industriel	15	15	15	15	15

Tab.32 Navigation pour le niveau installateur

Niveau	Chemin d'accès au menu
Installateur	☰ > Configuration de l'installation > CU-GH22 > Sous-menu ⁽¹⁾ > Paramètres, compteurs, signaux > Paramètres > Généralités ⁽²⁾
<p>(1) Voir la colonne « Sous-menu » du tableau suivant pour la navigation appropriée. Les paramètres sont regroupés en fonctionnalités spécifiques.</p> <p>(2) Les paramètres sont également accessibles directement par la fonction Recherche points : ☰ > Configuration de l'installation > Recherche points</p>	

Tab.33 Réglages d'usine au niveau installateur

Code	Texte affiché	Description	Plage de réglage	Sous-menu	35	45	65	90	115
AP004	Tempo vanne hydr.	Temps d'attente du générateur de chaleur pour la commande d'ouverture de la vanne	0 – 255Sec	Appareil à gaz Appareil gaz	1	1	1	1	1
AP006	Pression d'eau mini	L'appareil signale un défaut de pression d'eau lorsque la valeur mesurée est inférieure au seuil	0 – 2bar	Appareil à gaz Appareil gaz	0.4	0.4	0.4	0.4	0.4
AP009	Heures entretien	Nombre d'heures de fonctionnement du générateur de chaleur avant apparition notification d'entretien	0 – 51000Heures	Appareil à gaz Appareil gaz	8750	8750	8750	8750	8750
AP010	Notif. d'entretien	Sélectionner type notification entretien	0 = Aucun 1 = Révision manuelle 2 = Notification ABC 3 = Notification D	Appareil à gaz Appareil gaz	0	0	0	0	0

Code	Texte affiché	Description	Plage de réglage	Sous-menu	35	45	65	90	115
AP011	Heures sous tension	Heures sous tension pour générer une notification d'entretien	0 – 51000Heures	Appareil à gaz Appareil gaz	1750 0	1750 0	1750 0	1750 0	1750 0
AP056	Sonde extérieure	Présence d'une sonde extérieure	0 = Pas de sonde ext. 1 = AF60 2 = QAC34	Temp. extérieure	0	0	0	0	0
AP063	Cons Temp. max CC	Consigne maximale de la température de départ du chauffage	20 – 90°C	Gestion générateurs Appareil à gaz Appareil gaz	90	90	90	90	90
AP079	Inertie du bâtiment	Caractérisation de l'inertie du bâtiment en heures	0 – 10	Temp. extérieure	3	3	3	3	3
AP080	Consigne antigél ext	Consigne de température extérieure sous laquelle l'appareil passe en antigél	-30 – 20°C	Temp. extérieure	-10	-10	-10	-10	-10
AP082	Heure été/hiver	Changement automatique de l'heure été/hiver	0 = Off 1 = On	Bus maître oblig.	1	1	1	1	1
AP091	Source sonde ext.	Type de connexion de sonde de température extérieure à utiliser	0 = Auto 1 = Capteur filaire 2 = Capteur sans fil 3 = Mesure Internet 4 = Aucun	Temp. extérieure	0	0	0	0	0
AP178	Profil sortie pompe	Profil de sortie de la pompe 0-10V/PWM	0 = 0-10 Volts 1 (Wilo) 1 = 0-10V 2 (Gr. GENI) 2 = Signal PWM (solaire) 3 = 0-10 Volts 1 limité 4 = 0-10 Volts 2 limité 5 = Signal PWM limité 6 = Signal PWM (UPMXL)	Configuration pompe	0	0	0	0	0
CP000	Max Cons TDép Circ	Consigne maximum de la température de départ du circuit	25 – 90°C	CIRCA	80	80	80	80	80
CP020	Fonction du circuit	Fonctionnalité du circuit	0 = Désactivé 1 = Direct	CIRCA	1	1	1	1	1
CP060	Cons.amb vacances	Consigne ambiance du circuit en période de vacances	5 – 20°C	CIRCA	6	6	6	6	6
CP070	Max Amb réduit	Limite max de la température ambiante du circuit en réduit qui permet le basculement en confort	5 – 30°C	CIRCA	16	16	16	16	16
CP210	TPC circuit Confort	Température de pied de courbe du circuit en Confort	15 – 90°C	CIRCA	15	15	15	15	15
CP220	TPC circuit Réduit	Température de pied de courbe du circuit en Réduit	15 – 90°C	CIRCA	15	15	15	15	15
CP230	Pente du circuit	Pente de la Courbe de Température de chauffe du circuit	0 – 4	CIRCA	1.5	1.5	1.5	1.5	1.5

Code	Texte affiché	Description	Plage de réglage	Sous-menu	35	45	65	90	115
CP240	Influ sonde ambiance	Influence de la sonde ambiance du circuit	0 – 10	CIRCA	3	3	3	3	3
CP250	Étalonnage sonde	Ajuster la température mesurée de la pièce	-5 – 5°C	CIRCA	0	0	0	0	0
CP340	Abaissement	Type de réduit, arrêt ou maintien de la demande de chauffe du circuit	0 = Arrêt du chauffage 1 = Dde chaleur continue	CIRCA	1	1	1	1	1
CP730	Coef inc temp circ	Facteur de vitesse de montée en température du circuit	0 = Très lent 1 = Mini 2 = Lente 3 = Mode normal 4 = Rapide 5 = Maxi	CIRCA	3	3	3	3	3
CP740	Coef dec temp circ	Facteur de vitesse de rafraîchissement en température du circuit	0 = Mini 1 = Lente 2 = Mode normal 3 = Rapide 4 = Maxi	CIRCA	2	2	2	2	2
CP780	Stratégie régulation	Sélection de la stratégie de régulation du circuit	0 = Automatique 1 = Selon T. ambiante 2 = Selon T. Ext. 3 = Selon T.Ext et T.Amb	CIRCA	0	0	0	0	0
DP024	Mélge pompe antilé.	Mode pompe de mélange ECS antilégionellose	0 = Off 1 = Pendant charge 2 = Charge+antilégionel	Mélange ECS Mélange/circul. ECS	0	0	0	0	0
DP025	Pompe de mélange ECS	Activation de la pompe de mélange ECS	0 = Off 1 = On	Mélange ECS Mélange/circul. ECS	0	0	0	0	0
DP026	Delta T ballon ECS	Différence maximale de température entre le haut et le bas du ballon d'ECS	0 – 100°C	Mélange ECS Mélange/circul. ECS	6	6	6	6	6
DP035	Démar pomp ball ECS	Démarrer pompe pour ballon eau chaude sanitaire	-20 – 20°C	Ballon ECS Cuve ECS à couches	-3	-3	-3	-3	-3
DP044	T min ballon ECS	Température basse minimale du ballon d'ECS	0 – 120°C	Mélange ECS Mélange/circul. ECS	70	70	70	70	70
DP049	Mélange ballon ECS	Activer/désactiver le mélange du ballon d'eau chaude sanitaire	0 = Off 1 = On	Mélange ECS Mélange/circul. ECS	0	0	0	0	0
DP050	Mode de circulation	Sélection du mode pompe de circulation ECS	0 = Pompe OFF 1 = Ppe activ.selon prog 2 = Pompe confort ECS	Circulation ECS Mélange/circul. ECS	0	0	0	0	0

Code	Texte affiché	Description	Plage de réglage	Sous-menu	35	45	65	90	115
DP052	Temps pompe circ. ON	Temps d'activation cyclique de la pompe de circulation ECS	0 – 20Min	Circulation ECS Mélange/ circul. ECS	0	0	0	0	0
DP053	Temps pompe circ.OFF	Temps d'arrêt cyclique de la pompe de circulation ECS	0 – 20Min	Circulation ECS Mélange/ circul. ECS	0	0	0	0	0
DP054	Antilég. pompe circ.	Anti-légionellose pompe de circulation ECS	0 = Off 1 = On	Circulation ECS Mélange/ circul. ECS	0	0	0	0	0
DP057	T offset circulation	Offset de température de l'eau de circulation ECS	0 – 20°C	Circulation ECS Mélange/ circul. ECS	0	0	0	0	0
DP150	Thermostat ECS	Gestion ECS par thermostat	0 = Off 1 = On	Ballon ECS Chauffage industriel	1	1	1	1	1
DP160	T. Anti-légion. ECS	Point consigne température anti-légionelle	60 – 90°C	Circuit ECS Ballon ECS Cuve ECS à couches	65	65	65	65	65
DP336	Hystérésis pompe ECS	Différentiel de température de la pompe de circulation ECS	1 – 60°C	Circulation ECS Mélange/ circul. ECS	6	6	6	6	6
DP430	Jour début anti-lég.	Jour de début du programme anti-légionelle de l'ECS	1 = Lundi 2 = Mardi 3 = Mercredi 4 = Jeudi 5 = Vendredi 6 = Samedi 7 = Dimanche	Circuit ECS Ballon ECS Cuve ECS à couches	6	6	6	6	6
DP440	Heure début anti-lég	Heure de début du programme anti-légionelle de l'ECS	0 – 143Heures-Minutes	Circuit ECS Ballon ECS Cuve ECS à couches	18	18	18	18	18
DP450	Circulation ECS	Circuit de circulation ECS activé	0 = Off 1 = On	Circulation ECS Mélange/ circul. ECS	0	0	0	0	0
DP452	Priorité ECS	Sélectionne la priorité ECS	0 = Totale 1 = Relative 2 = Aucun	Ballon ECS Cuve ECS à couches	0	0	0	0	0

Code	Texte affiché	Description	Plage de réglage	Sous-menu	35	45	65	90	115
DP473	Sonde T circulation	Sonde de température de circulation de l'ECS raccordée	0 = Non 1 = Oui	Circulation ECS Mélange/ circul. ECS	1	1	1	1	1
EP014	Fonc SMS PWMmin 10V	Fonction Smart Solution entrée PWM 10 V	0 = Off 1 = CTRL par Température 2 = CTRL par Puissance	Entrée 0-10V	0	0	0	0	0
EP030	Temp. mini. 0-10V	Consigne de température minimale pour l'entrée 0-10V	0 – 100°C	Entrée 0-10V	0	0	0	0	0
EP031	Temp .maxi. 0-10V	Consigne de température maximale pour l'entrée 0-10V	0.5 – 100°C	Entrée 0-10V	100	100	100	100	100
EP032	Puis. Mini. 0-10V	Consigne de puissance minimale pour l'entrée 0-10V	0 – 100%	Entrée 0-10V	0	0	0	0	0
EP033	Puis. Maxi. 0-10V	Consigne de puissance maximale pour l'entrée 0-10V	5 – 100%	Entrée 0-10V	100	100	100	100	100
EP034	Tension mini. 0-10V	Tension minimale pour l'entrée 0-10V correspondant à la consigne minimale	0.5 – 10V	Entrée 0-10V	0.5	0.5	0.5	0.5	0.5
EP035	Tension maxi. 0-10V	Tension maximale pour l'entrée 0-10V correspondant à la consigne maximale	0 – 10V	Entrée 0-10V	10	10	10	10	10
GP094	Puissance ramonage	Consigne de puissance personnalisée pour le mode ramonage	0 – 100%	Appareil à gaz	50	50	50	50	50
NP005	Cascade Permut	Choix du générateur moteur, Par défaut : Permutation tous les 7 jours	0 – 127	Gestion product. B Gestion product. B	0	0	0	0	0
NP006	Cascade Type	Gestion cascade des chaudières par ajout successif ou en parallèle (fonctionnement simultané)	0 = Traditionnel 1 = Parallèle	Gestion product. B Gestion product. B	0	0	0	0	0
NP007	Para. ch. Text Casc.	Température extérieure d'enclenchement de toutes les allures en chauffage mode parallèle	-10 – 20°C	Gestion product. B Gestion product. B	10	10	10	10	10
NP008	CascPGénéTpoPost-Fonc	Durée de post fonctionnement de la pompe du générateur de la cascade	0 – 30Min	Gestion product. B Gestion product. B	4	4	4	4	4
NP009	CascTempInterAllure	Tempo d'enclenchement et d'arrêt des générateurs de la cascade	1 – 60Min	Gestion product. B Gestion product. B	10	10	10	10	10

Code	Texte affiché	Description	Plage de réglage	Sous-menu	35	45	65	90	115
NP010	Para fr. Text Casc.	Température extérieure d'enclenchement rafraîch de toutes les allures en mode parallèle	10 – 40°C	Gestion product. B Gestion product. B	30	30	30	30	30
NP011	Algorithme cascade	Choix du type d'algorithme cascade : puissance ou température	0 = Température 1 = Puissance	Gestion product. B Gestion product. B	0	0	0	0	0
NP012	CascTemps-MontéeCons	Durée pour atteindre la consigne souhaitée en cascade	1 – 10	Gestion product. B Gestion product. B	1	1	1	1	1
NP013	CascForceArret Pprim	Permet de forcer l'arrêt de la pompe primaire cascade	0 = Non 1 = Oui	Gestion product. B Gestion product. B	0	0	0	0	0
NP014	Cascade Mode	Mode de fonctionnement de la cascade : automatique, chauffage ou rafraîchissement	0 = Automatique 1 = Chauffage 2 = Rafraîchissement	Gestion product. B Gestion product. B	0	0	0	0	0
PP015	Tempo pompe Circuit	Temps postfonctionnement pompe circuit	1 – 99Min	Appareil à gaz Appareil gaz	3	3	3	3	3

Tab.34 Navigation pour le niveau installateur avancé

Niveau	Chemin d'accès au menu
Installateur avancé	☰ > Configuration de l'installation > CU-GH22 > Sous-menu ⁽¹⁾ > Paramètres, compteurs, signaux > Paramètres > Avancé ⁽²⁾
<p>(1) Voir la colonne « Sous-menu » du tableau suivant pour la navigation appropriée. Les paramètres sont regroupés en fonctionnalités spécifiques.</p> <p>(2) Les paramètres sont également accessibles directement par la fonction Recherche points : ☰ > Configuration de l'installation > Recherche points</p>	

Tab.35 Réglages d'usine au niveau installateur avancé

Code	Texte affiché	Description	Plage de réglage	Sous-menu	35	45	65	90	115
AP002	Demande manuelle CH	Activer demande de chauffe manuelle	0 = Off 1 = Avec consigne	Appareil à gaz Appareil gaz	0	0	0	0	0
AP026	Consigne manuelle	Point de consigne de température de départ pour demande de chaleur manuelle	7 – 90°C	Appareil à gaz Appareil gaz	40	40	40	40	40

Code	Texte affiché	Description	Plage de réglage	Sous-menu	35	45	65	90	115
AP061	Correction max Tsyst	Correction maximale température système si une sonde de température système est disponible	0 – 20°C	iAB fns ECS étendues Sondes multi-fonct. Appareil à gaz	10	10	10	10	10
AP062	Facteur P pour Tsyst	Facteur P (facteur de gain) pour la correction de la température du système	0.5 – 5	iAB fns ECS étendues Sondes multi-fonct. Appareil à gaz	1	1	1	1	1
AP102	Fonc. pompe appareil	Configuration de la pompe de l'appareil comme pompe de zone ou pompe du système	0 = Non 1 = Oui	Appareil à gaz Appareil gaz	0	0	0	0	0
AP153	parA-pCfgOutput-PinFun	parApCfgOutputPinFunction	0 – 2	Appareil gaz	0	0	0	0	0
AP173	Commande pompe	Types de signaux/communications de commande de pompe	0 = Pompe LIN 1 = Pompe PWM 2 = Profils PWM/0-10V 3 = Com. pompe tout/rien	Configuration pompe	1	1	1	1	1
AP200	Consigne température	Consigne de température demandée lorsque l'entrée est active	0.7 – 100°C	Entrée multi-fonction	90	90	90	90	90
AP201	Consigne température	Consigne de température demandée lorsque l'entrée est active	0.7 – 100°C	Entrée multi-fonction	90	90	90	90	90
CP450	Type de pompe	Le type de pompe raccordée	0 = On/Off 1 = Modulation 2 = LIN modulante	CIRCA	1	1	1	1	1
CP680	Conf. Sonde Ambiance	Configuration de l'appairage de la sonde d'ambiance du circuit	0 – 1	CIRCA	0	0	0	0	0
CP850	Equilibrage hydraul.	Opération d'équilibrage hydraulique possible	0 = Non 1 = Oui	CIRCA	0	0	0	0	0
DP003	Vit vent max abs ECS	Vitesse de ventilateur maximum sur eau chaude sanitaire	1400 – 7500Rpm	Appareil à gaz Appareil gaz GVC Generic	4700	5400	5600	6300	6800
DP004	Anti-légionelle	Protection anti-légionelle du ballon	0 = Désactivé 1 = Hebdomadaire 2 = Journalier	Circuit ECS Ballon ECS Cuve ECS à couches	1	1	1	1	1

Code	Texte affiché	Description	Plage de réglage	Sous-menu	35	45	65	90	115
DP005	Décalage TD ballon	Décalage du point de consigne de départ pour le ballon	0 – 50°C	Ballon ECS Cuve ECS à couches Chauffage industriel	20	20	20	20	20
DP006	Hyst capt ballon	Hystérèse demande de chaleur On / Off pour ballon	2 – 15°C	Ballon ECS Cuve ECS à couches Chauffage industriel	5	5	5	5	5
DP007	Attente V3V ECS	Position de la vanne trois voies en mode attente	0 = Position chauffage 1 = Position ECS	Ballon ECS Cuve ECS à couches Chauffage industriel	0	0	0	0	0
DP010	Hystérésis ECS	Hystérésis de température pour démarrage de la prod d'eau chaude sanitaire par générateur de chaleur	0.2 – 10°C	Chauffage industriel Appareil à gaz Appareil gaz	5.5	5.5	5.5	5.5	5.5
DP011	Offset arrêt ECS	Offset de température pour arrêt du générateur de chaleur sur production eau chaude sanitaire	0 – 20°C	Ballon ECS Cuve ECS à couches Chauffage industriel Appareil à gaz Appareil gaz	5	5	5	5	5
DP020	PostFnc pomp/VI ECS	Durée de fonctionnement de la pompe / vanne 3 voies après une production ECS.	0 – 180Sec	Appareil à gaz Appareil gaz	10	10	10	10	10
DP034	DécalBallonECS	Décalage pour capteur de ballon	0 – 10°C	Ballon ECS Cuve ECS à couches Chauffage industriel	2	2	2	2	2

Code	Texte affiché	Description	Plage de réglage	Sous-menu	35	45	65	90	115
DP140	Type d'ECS	Type d'eau chaude sanitaire (0: Instantanée, 1: Solo)	1 = Solo 2 = Ballon stratifié 3 = Chauffage industriel	Circuit ECS Ballon ECS Cuve ECS à couches Chauffage industriel Appareil à gaz Appareil gaz	1	1	1	1	1
DP474	Prép. ECS comme zone	Préparateur d'eau chaude sanitaire connecté comme zone	0 = Non 1 = Oui	Ballon ECS Cuve ECS à couches Chauffage industriel	0	0	0	0	0
DP480	Marche pompe si ECS	Mettre la pompe en marche immédiatement pour une demande de chauffe d'ECS	0 = Non 1 = Oui	Ballon ECS Cuve ECS à couches Chauffage industriel	1	1	1	1	1
DP481	Activer temp sup ECS	Activer la sonde température supérieure du préparateur d'eau chaude sanitaire	0 = Non 1 = Oui	Cuve ECS à couches	0	0	0	0	0
GP007	Vit max ventil CC	Vitesse max du ventilateur en mode chauffage central	1400 – 7500Rpm	Appareil à gaz Appareil gaz GVC Generic	4700	5400	5600	6300	6800
GP008	Vit min ventil	Vitesse min. du ventilateur en mode chauffage central +eau chaude sanitaire	1000 – 4000Rpm	Appareil à gaz Appareil gaz GVC Generic	1550	1550	1600	1600	1800
GP009	Vit ventil démarrage	Vitesse ventil. au démarrage	900 – 5000Rpm	Appareil à gaz Appareil gaz GVC Generic	2500	2500	2500	2500	2500
GP010	Contrôle GPS	Contrôle pressostat de gaz on/off	0 = Non 1 = Oui	Appareil à gaz Appareil gaz	0	0	0	0	0
GP017	Puissance max	Pourcentage de puissance max en kW	0 – 800kW	Appareil à gaz Appareil gaz	56.9	59.2	85.7	104.2	119.2

Code	Texte affiché	Description	Plage de réglage	Sous-menu	35	45	65	90	115
GP021	Modulation diff temp	Modulation quand température delta supérieure au seuil	5 – 45°C	Appareil à gaz Appareil gaz	25	25	25	25	20
GP050	Puissance min	Puissance minimum en kW pour calcul RT2012	0 – 80kW	Appareil à gaz Appareil gaz	3.7	3.5	4.7	5.5	5.6
GP082	ECS pendant ramonage	Activer le circuit ECS pendant un ramonage	0 = Off 1 = On	Appareil à gaz Appareil gaz	0	0	0	0	0
NP001	CascProd-ManHysHte	Hystérèse haute pour Producer Manager	0.5 – 10°C	Gestion product. B Gestion product. B	3	3	3	3	3
NP002	CascProd-Man hys.bas	Hystérèse basse pour Producer Manager	0.5 – 10°C	Gestion product. B Gestion product. B	3	3	3	3	3
NP003	CascProd-Man GainErr	Gain d'erreur maximal de la cascade pour Producer Manager	0 – 10°C	Gestion product. B Gestion product. B	10	10	10	10	10
NP004	Casc P Factor Temp	Facteur Proportionnel pour la cascade fonctionnant en algo temperature	0 – 10	Gestion product. B Gestion product. B	1	1	1	1	1
PP007	Tempo min anti-cycle	Temps d'attente minimum du générateur de chaleur après un arrêt	1 – 20Min	Appareil à gaz Appareil gaz	3	3	3	3	3
PP012	Temps stabilisation	Temps de stabilisation après démarrage du générateur de chaleur pour le chauffage central	0 – 180Sec	Appareil à gaz Appareil gaz	30	30	30	30	30
PP014	RéducDT-pompeCC	Réduction de la modulation du delta de température pour modulation de pompe	0 – 40°C	Appareil à gaz Appareil gaz	18	18	18	18	18
PP016	Vitesse max pompe CC	Vitesse de pompe maximale en chauffage	20 – 100%	Appareil à gaz Appareil gaz	100	100	100	100	100
PP018	Vitesse min pompe CC	Vitesse de pompe minimale en chauffage	20 – 100%	Appareil à gaz Appareil gaz	30	30	30	30	30
PP023	Hystérésis CC	Hystérésis de température pour le démarrage du générateur en chauffage	1 – 25°C	Appareil à gaz Appareil gaz	10	10	10	10	10

Code	Texte affiché	Description	Plage de réglage	Sous-menu	35	45	65	90	115
PP039	Offset CC	Offset de coupure pour chauffage	0 – 10°C	Appareil gaz	5	5	5	5	5
ZP000	Temps séch. chape 1	Définit le nombre de jours passés pour la première étape de séchage de chape	0 – 30Journées	Circuit direct	3	3	3	3	3
ZP010	T. début chape 1	Définit la température de début pour la première étape du séchage de la chape	7 – 60°C	Circuit direct	20	20	20	20	20
ZP020	T. fin chape 1	Définit la température de fin pour la première étape du séchage de la chape	7 – 60°C	Circuit direct	32	32	32	32	32
ZP030	Temps séch. chape 2	Définit le nombre de jours passés pour la deuxième étape de séchage de chape	0 – 30Journées	Circuit direct	11	11	11	11	11
ZP040	T. début chape 2	Définit la température de début pour la deuxième étape du séchage de la chape	7 – 60°C	Circuit direct	32	32	32	32	32
ZP050	T. fin chape 2	Définit la température de fin pour la deuxième étape du séchage de la chape	7 – 60°C	Circuit direct	32	32	32	32	32
ZP060	Temps séch. chape 3	Définit le nombre de jours passés pour la troisième étape de séchage de chape	0 – 30Journées	Circuit direct	2	2	2	2	2
ZP070	T. début chape 3	Définit la température de début pour la troisième étape du séchage de la chape	7 – 60°C	Circuit direct	32	32	32	32	32
ZP080	T. fin chape 3	Définit la température de fin pour la troisième étape du séchage de la chape	7 – 60°C	Circuit direct	24	24	24	24	24
ZP090	Activer séch. chape	Activer le séchage de la chape pour la zone	0 = Off 1 = On	Circuit direct	0	0	0	0	0

6.3.2 Paramètres de la carte d'extension SCB-10

Tous les tableaux indiquent les réglages d'usine des paramètres.



Important

Les tableaux répertorient également les paramètres qui s'appliquent uniquement au cas où la chaudière est associée à d'autres équipements.

Tab.36 Navigation pour le niveau installateur de base

Niveau	Chemin d'accès au menu
Installateur de base	☰ > Configuration de l'installation > SCB-10 > Sous-menu ⁽¹⁾ > Paramètres, compteurs, signaux > Paramètres > Généralités ⁽²⁾
<p>(1) Voir la colonne « Sous-menu » du tableau suivant pour la navigation appropriée. Les paramètres sont regroupés en fonctionnalités spécifiques.</p> <p>(2) Les paramètres sont également accessibles directement par la fonction Recherche points : ☰ > Configuration de l'installation > Recherche points</p>	

Tab.37 Réglages d'usine au niveau installateur de base

Code	Texte affiché	Description	Plage de réglage	Sous-menu	Réglage par défaut
AP074	Mode Eté forcé	Le chauffage est arrêté. L'eau chaude est maintenue. Activation forcée du mode Eté	0 = Off 1 = On	Temp. extérieure	0
AP089	Nom installateur	Nom de l'installateur		Bus maître oblig.	0
AP090	Tél. installateur	Numéro de téléphone de l'installateur		Bus maître oblig.	0
CP010 CP011 CP012 CP013 CP014	Cons TDép Circ	Consigne de la température départ du circuit sans sonde extérieure	7 – 95 °C	CIRCA 1 CIRCB 1 DHW 1 CIRCC 1 AUX 1	75 40 75 40 75
CP080 CP081 CP082 CP083 CP084 CP085	Température Activité	Consigne de la température ambiante souhaitée pour l'Activité	5 – 30 °C	CIRCA 1	16 20 6 21 22 23
CP086 CP087 CP088 CP089 CP090 CP091	Température Activité	Consigne de la température ambiante souhaitée pour l'Activité	5 – 30 °C	CIRCB 1	16 20 6 21 22 23
CP092 CP093 CP094 CP095 CP096 CP097	Température Activité	Consigne de la température ambiante souhaitée pour l'Activité	5 – 30 °C	DHW 1	16 20 6 21 22 23
CP098 CP099 CP100 CP101 CP102 CP103	Température Activité	Consigne de la température ambiante souhaitée pour l'Activité	5 – 30 °C	CIRCC 1	16 20 6 21 22 23
CP104 CP105 CP106 CP107 CP108 CP109	Température Activité	Consigne de la température ambiante souhaitée pour l'Activité	5 – 30 °C	AUX 1	16 20 6 21 22 23
CP140 CP141 CP142 CP143 CP144 CP145	ConsAmb Circ Rafr	Consigne ambiance du circuit rafraîchissement	20 – 30 °C	CIRCA 1	30 25 25 25 25 25
CP146 CP147 CP148 CP149 CP150 CP151	ConsAmb Circ Rafr	Consigne ambiance du circuit rafraîchissement	20 – 30 °C	CIRCB 1	30 25 25 25 25 25

Code	Texte affiché	Description	Plage de réglage	Sous-menu	Réglage par défaut
CP152 CP153 CP154 CP155 CP156 CP157	ConsAmb Circ Rafr	Consigne ambiance du circuit rafraîchissement	20 – 30 °C	DHW 1	30 25 25 25 25 25
CP158 CP159 CP160 CP161 CP162 CP163	ConsAmb Circ Rafr	Consigne ambiance du circuit rafraîchissement	20 – 30 °C	CIRCC 1	30 25 25 25 25 25
CP164 CP165 CP166 CP167 CP168 CP169	ConsAmb Circ Rafr	Consigne ambiance du circuit rafraîchissement	20 – 30 °C	AUX 1	30 25 25 25 25 25
CP200 CP201 CP202 CP203 CP204	ConsAmb Circ Manuel	Réglage manuel de la consigne ambiante du circuit	5 – 30 °C	CIRCA 1 CIRCB 1 DHW 1 CIRCC 1 AUX 1	20 20 20 20 20
CP320 CP321 CP322 CP323 CP324	Mode Fct Circ	Mode de fonct du circuit	0 = Programmation 1 = Manuel 2 = Off	CIRCA 1 CIRCB 1 DHW 1 CIRCC 1 AUX 1	0 0 0 0 0
CP350 CP351 CP352 CP353 CP354	Consigne ECS Confort	Consigne de température d'eau chaude sanitaire souhaitée en mode confort	40 – 80 °C	CIRCA 1 CIRCB 1 DHW 1 CIRCC 1 AUX 1	55 55 55 55 55
CP360 CP361 CP362 CP363 CP364	T. ECS zone éco	Consigne de température d'eau chaude sanitaire pour zone éco	10 – 60 °C	CIRCA 1 CIRCB 1 DHW 1 CIRCC 1 AUX 1	10 10 10 10 10
CP510 CP511 CP512 CP513 CP514	Dérogation Cons Amb	Dérogation de la consigne d'ambiance pour le circuit sélectionné	5 – 30 °C	CIRCA 1 CIRCB 1 DHW 1 CIRCC 1 AUX 1	20 20 20 20 20
CP540 CP541 CP542 CP543 CP544	Cons Piscine Circ	Consigne en température de la piscine du circuit	0 – 39 °C	CIRCA 1 CIRCB 1 DHW 1 CIRCC 1 AUX 1	20 20 20 20 20
CP550 CP551 CP552 CP553 CP554	Zone, cheminée	Mode Cheminée actif	0 = Off 1 = On	CIRCA 1 CIRCB 1 DHW 1 CIRCC 1 AUX 1	0 0 0 0 0

Code	Texte affiché	Description	Plage de réglage	Sous-menu	Réglage par défaut
CP570 CP571 CP572 CP573 CP574	Prog choisi	Programme horaire du circuit sélectionné	0 = Programme 1 1 = Programme 2 2 = Programme 3	CIRCA 1 CIRCB 1 DHW 1 CIRCC 1 AUX 1	0 0 0 0 0
CP660 CP661 CP662 CP663 CP664	Symbole du circuit	Choisir le symbole qui représentera le circuit	0 = Aucun 1 = Toutes 2 = Chambre 3 = Séjour 4 = Bureau 5 = Extérieur 6 = Cuisine 7 = Cave 8 = Piscine 9 = Ballon ECS 10 = Ballon électr. ECS 11 = Ballon stratifié ECS 12 = Ballon interne 13 = Programme horaire	CIRCA 1 CIRCB 1 DHW 1 CIRCC 1 AUX 1	0 2 9 4 13

Tab.38 Navigation pour le niveau Installateur

Niveau	Chemin d'accès au menu
Installateur	☰ > Configuration de l'installation > SCB-10 > Sous-menu ⁽¹⁾ > Paramètres, compteurs, signaux > Paramètres > Généralités ⁽²⁾
<p>(1) Voir la colonne « Sous-menu » du tableau suivant pour la navigation appropriée. Les paramètres sont regroupés en fonctionnalités spécifiques.</p> <p>(2) Les paramètres sont également accessibles directement par la fonction Recherche points : ☰ > Configuration de l'installation > Recherche points</p>	

Tab.39 Réglages d'usine au niveau installateur

Code	Texte affiché	Description	Plage de réglage	Sous-menu	Réglage par défaut
AP056	Sonde extérieure	Présence d'une sonde extérieure	0 = Pas de sonde ext. 1 = AF60 2 = QAC34	Temp. extérieure	1
AP073	Été/Hiver	Température extérieure : limite haute pour chauffage	15 – 30,5 °C	Temp. extérieure	22
AP075	Bande Été/Hiver	Plage de température extérieure dans laquelle le générateur est arrêté. Pas de chauffage/rafraîch.	0 – 10 °C	Temp. extérieure	4
AP079	Inertie du bâtiment	Caractérisation de l'inertie du bâtiment en heures	0 – 10	Temp. extérieure	3
AP080	Consigne antigel ext	Consigne de température extérieure sous laquelle l'appareil passe en anti-gel	-30 – 30,5 °C	Temp. extérieure	3
AP082	Heure été/hiver	Changement automatique de l'heure été/hiver	0 = Off 1 = On	Bus maître oblig.	0
AP083	Maitre S-BUS	Activé le maître sur le S-BUS pour les systèmes	0 = Non 1 = Oui	Bus maître oblig. Gestion générateur Gestion product. B	0

Code	Texte affiché	Description	Plage de réglage	Sous-menu	Réglage par défaut
AP091	Source sonde ext.	Type de connexion de sonde de température extérieure à utiliser	0 = Auto 1 = Capteur filaire 2 = Capteur sans fil 3 = Mesure Internet 4 = Aucun	Temp. extérieure	0
BP001	Type Ballon Tampon	Type de Ballon Tampon	0 = Désactivé 1 = 1 sonde 2 = 2 sondes	B. tampon désactivé Ballon tampon 1sonde Ballon tampon2sondes	0
BP002	BtamponModeCtrl	Mode de contrôle du Ballon Tampon chauffage rafraîchissement	0 = Consigne fixe 1 = Consigne calculée 2 = Pente dédiée	Ballon tampon 1sonde Ballon tampon2sondes	0
BP003	Cons BTampon Chauff	Consigne Ballon Tampon en mode chauffage	5 – 100 °C	Ballon tampon 1sonde Ballon tampon2sondes	70
BP004	Cons BTampon Raf.	Consigne Ballon Tampon en mode rafraîchissement	5 – 25 °C	Ballon tampon 1sonde Ballon tampon2sondes	18
BP005	Pente ballon tampon	Sélection de la pente pour le Ballon tampon	0 – 4	Ballon tampon 1sonde Ballon tampon2sondes	1,5
BP013	BTamponDecalT-cal	Décalage ajouté à la Consigne Calculée par le Ballon Tampon	0 – 20 °C	Ballon tampon 1sonde Ballon tampon2sondes	5
BP014	BTamponHyst-Charge	Hystérèse définissant le début de la charge du ballon tampon	1 – 20 °C	Ballon tampon 1sonde Ballon tampon2sondes	6
BP015	Tempo pompe b.tampon	Post fonctionnement de la pompe ballon tampon	0 – 20 Min	Ballon tampon 1sonde Ballon tampon2sondes	4
BP019	Hyst Stop BT	Hystérésis de température entraînant l'arrêt de la charge du ballon tampon	-30 – 30 °C	Ballon tampon 1sonde Ballon tampon2sondes	0
CP000 CP001 CP002 CP003 CP004	Max Cons TDép Circ	Consigne maximum de la température de départ du circuit	7 – 95 °C	CIRCA 1 CIRCB 1 DHW 1 CIRCC 1 AUX 1	90 50 95 50 95
CP020 CP021 CP022 CP023 CP024	Fonction du circuit	Fonctionnalité du circuit	0 = Désactivé 1 = Direct 2 = Circuit mélangé 3 = Piscine 4 = Haute température 5 = Ventilateur convecteur 6 = Ballon ECS 7 = ECS électrique 8 = Programme horaire 9 = Chauffage industriel 10 = ECS stratifiée 11 = ECS Ballon interne	CIRCA 1 CIRCB 1 DHW 1 CIRCC 1 AUX 1	1 0 0 0 0

Code	Texte affiché	Description	Plage de réglage	Sous-menu	Réglage par défaut
CP030 CP031 CP032 CP033 CP034	LargBde Vanne-Mélange	Largeur de bande de régulation du circuit vanne mélangeuse.	4 – 16 °C	CIRCA 1 CIRCB 1 DHW 1 CIRCC 1 AUX 1	12 12 12 12 12
CP040 CP041 CP042 CP043 CP044	Tpo Pompe Circuit	Durée post fonctionmt pompe du circuit	0 – 20 Min	CIRCA 1 CIRCB 1 DHW 1 CIRCC 1 AUX 1	4 4 4 4 4
CP050 CP051 CP052 CP053 CP054	Déc Circ Vanne	Décalage entre la consigne calculée et la consigne du circuit de la vanne mélangeuse	0 – 16 °C	CIRCA 1 CIRCB 1 DHW 1 CIRCC 1 AUX 1	4 4 4 4 4
CP060 CP061 CP062 CP063 CP064	Cons.amb vacances	Consigne ambiance du circuit en période de vacances	5 – 20 °C	CIRCA 1 CIRCB 1 DHW 1 CIRCC 1 AUX 1	6 6 6 6 6
CP070 CP071 CP072 CP073 CP074	Max Amb réduit	Limite max de la température ambiante du circuit en réduit qui permet le basculement en confort	5 – 30 °C	CIRCA 1 CIRCB 1 DHW 1 CIRCC 1 AUX 1	16 16 16 16 16
CP210 CP211 CP212 CP213 CP214	TPC circuit Confort	Température de pied de courbe du circuit en Confort	15 – 90 °C	CIRCA 1 CIRCB 1 DHW 1 CIRCC 1 AUX 1	15 15 15 15 15
CP220 CP221 CP222 CP223 CP224	TPC circuit Réduit	Température de pied de courbe du circuit en Réduit	15 – 90 °C	CIRCA 1 CIRCB 1 DHW 1 CIRCC 1 AUX 1	15 15 15 15 15
CP230 CP231 CP232 CP233 CP234	Pente du circuit	Pente de la Courbe de Température de chauffe du circuit	0 – 4	CIRCA 1 CIRCB 1 DHW 1 CIRCC 1 AUX 1	1,5 0,7 1,5 0,7 1,5
CP240 CP241 CP242 CP243 CP244	Influ sonde ambiance	Influence de la sonde ambiance du circuit	0 – 10	CIRCA 1 CIRCB 1 DHW 1 CIRCC 1 AUX 1	3 3 3 3 3
CP270 CP271 CP272 CP273 CP274	Cons. froid plancher	Consigne de la température de départ du plancher rafraîchissant	11 – 23 °C	CIRCA 1 CIRCB 1 DHW 1 CIRCC 1 AUX 1	18 18 18 18 18
CP280 CP281 CP282 CP283 CP284	Cons. froid convect.	Consigne de la température de départ froid du ventilo-convecteur	7 – 23 °C	CIRCA 1 CIRCB 1 DHW 1 CIRCC 1 AUX 1	10 10 10 10 10
CP340 CP341 CP342 CP343 CP344	Abaissement	Type de réduit, arrêt ou maintien de la demande de chauffe du circuit	0 = Arrêt du chauffage 1 = Dde chaleur continue	CIRCA 1 CIRCB 1 DHW 1 CIRCC 1 AUX 1	1 1 1 1 1

Code	Texte affiché	Description	Plage de réglage	Sous-menu	Réglage par défaut
CP370 CP371 CP372 CP373 CP374	Consigne ECS Vacance	Consigne de température d'eau chaude sanitaire souhaitée en mode vacances	10 – 40 °C	CIRCA 1 CIRCB 1 DHW 1 CIRCC 1 AUX 1	10 10 10 10 10
CP380 CP381 CP382 CP383 CP384	Consigne ECS Antileg	Consigne de température d'eau chaude sanitaire souhaitée en mode Antilégionellose	40 – 80 °C	CIRCA 1 CIRCB 1 DHW 1 CIRCC 1 AUX 1	65 65 65 65 65
CP390 CP391 CP392 CP393 CP394	H début Antileg	Heure de démarrage de la fonction antilégionellose du circuit ECS	0 – 143 Heures-Minutes	CIRCA 1 CIRCB 1 DHW 1 CIRCC 1 AUX 1	18 18 18 18 18
CP400 CP401 CP402 CP403 CP404	Durée Antiléq	Durée de fonctionnement du programme antilégionellose du circuit ECS	10 – 600 Min	CIRCA 1 CIRCB 1 DHW 1 CIRCC 1 AUX 1	60 60 60 60 60
CP420 CP421 CP422 CP423 CP424	T. min. prép. ECS	Température minimum du préparateur d'eau chaude sanitaire	1 – 60 °C	CIRCA 1 CIRCB 1 DHW 1 CIRCC 1 AUX 1	6 6 6 6 6
CP430 CP431 CP432 CP433 CP434	Optimise ECS circ	Optimisation de la charge ECS en fonction de la température primaire du circuit	0 – 1	CIRCA 1 CIRCB 1 DHW 1 CIRCC 1 AUX 1	0 0 0 0 0
CP440 CP441 CP442 CP443 CP444	Libère ECS circuit	Evite de refroidir le ballon en début de production ECS en fonction du primaire	0 – 1	CIRCA 1 CIRCB 1 DHW 1 CIRCC 1 AUX 1	0 0 0 0 0
CP460 CP461 CP462 CP463 CP464	Priorité ECS circuit	Choix de priorité pour ECS 0:TOTALE 1:RELATIVE 2:AUCUNE	0 = Totale 1 = Relative 2 = Aucun	CIRCA 1 CIRCB 1 DHW 1 CIRCC 1 AUX 1	0 0 0 0 0
CP470 CP471 CP472 CP473 CP474	Séchage chape circ	Réglage du séchage de chape du circuit	0 – 30 Journées	CIRCA 1 CIRCB 1 DHW 1 CIRCC 1 AUX 1	0 0 0 0 0
CP480 CP481 CP482 CP483 CP484	T. démarrage séchage	Réglage de la température de début du séchage de la chape du circuit	20 – 50 °C	CIRCA 1 CIRCB 1 DHW 1 CIRCC 1 AUX 1	20 20 20 20 20
CP490 CP491 CP492 CP493 CP494	T. arrêt séchage	Réglage de la température d'arrêt du programme de séchage de la chape du circuit	20 – 50 °C	CIRCA 1 CIRCB 1 DHW 1 CIRCC 1 AUX 1	20 20 20 20 20
CP500 CP501 CP502 CP503 CP504	Présence Sonde Dép.	Activer/désactiver la sonde de température de départ du circuit	0 = Off 1 = On	CIRCA 1 CIRCB 1 DHW 1 CIRCC 1 AUX 1	0 0 0 0 0

Code	Texte affiché	Description	Plage de réglage	Sous-menu	Réglage par défaut
CP560 CP561 CP562 CP563 CP564	Config Antilégionnel.	Configuration de la protection antilégionnelle du circuit d'eau chaude sanitaire	0 = Désactivé 1 = Hebdomadaire 2 = Journalier	CIRCA 1 CIRCB 1 DHW 1 CIRCC 1 AUX 1	0 0 0 0 0
CP600 CP601 CP602 CP603 CP604	Pt cons DC CP	Point de consigne pendant demande de chaleur « Chaleur processus »	20 – 90 °C	CIRCA 1 CIRCB 1 DHW 1 CIRCC 1 AUX 1	60 60 60 60 60
CP610 CP611 CP612 CP613 CP614	Hyst On CP par zone	Hystérèse activée pour Chaleur Processus par zone	1 – 15 °C	CIRCA 1 CIRCB 1 DHW 1 CIRCC 1 AUX 1	6 6 6 6 6
CP620 CP621 CP622 CP623 CP624	Hyst Off CP par zone	Hystérèse désactivée pour Chaleur Processus par zone	1 – 15 °C	CIRCA 1 CIRCB 1 DHW 1 CIRCC 1 AUX 1	6 6 6 6 6
CP630 CP631 CP632 CP633 CP634	Jour Démarr. Antilég	Jour de démarrage de la fonction antilégionnelle du circuit	1 = Lundi 2 = Mardi 3 = Mercredi 4 = Jeudi 5 = Vendredi 6 = Samedi 7 = Dimanche	CIRCA 1 CIRCB 1 DHW 1 CIRCC 1 AUX 1	6 6 6 6 6
CP640 CP641 CP642 CP643 CP644	NivLog Ctc OTH circ	Niveau logique du contact Open-therm du circuit	0 = Ouvert 1 = Fermé	CIRCA 1 CIRCB 1 DHW 1 CIRCC 1 AUX 1	1 1 1 1 1
CP650 CP651 CP652 CP653 CP654	Seuil T. arrêt froid	Le froid est arrêté lorsque la consigne de température ambiante est supérieure à cette valeur	20 – 30 °C	CIRCA 1 CIRCB 1 DHW 1 CIRCC 1 AUX 1	29 29 29 29 29
CP690 CP691 CP692 CP693 CP694	Inv CtcOTH rafr Circ	Inverser le contact open-therm en rafraîchissement pour la demande de chauffe du circuit	0 = Non 1 = Oui	CIRCA 1 CIRCB 1 DHW 1 CIRCC 1 AUX 1	0 0 0 0 0
CP700 CP701 CP702 CP703 CP704	Offset ECS	Offset de la température de consigne ballon ECS	0 – 30 °C	CIRCA 1 CIRCB 1 DHW 1 CIRCC 1 AUX 1	0 0 0 0 0
CP710 CP711 CP712 CP713 CP714	Inc Cons Prim ECS	Augmente la consigne primaire Eau Chaude Sanitaire du circuit	0 – 40 °C	CIRCA 1 CIRCB 1 DHW 1 CIRCC 1 AUX 1	20 20 20 20 20
CP720 CP721 CP722 CP723 CP724	IncCons Chal Ind cir	Augmente la consigne primaire pour le préparateur de chaleur industriel du circuit	0 – 40 °C	CIRCA 1 CIRCB 1 DHW 1 CIRCC 1 AUX 1	20 20 20 20 20

Code	Texte affiché	Description	Plage de réglage	Sous-menu	Réglage par défaut
CP750 CP751 CP752 CP753 CP754	Durée Max Pré-chauf	Durée maximale de préchauffage circuit	0 – 240 Min	CIRCA 1 CIRCB 1 DHW 1 CIRCC 1 AUX 1	0 0 0 0 0
CP760 CP761 CP762 CP763 CP764	TAS Circuit ECS	Le préparateur ECS est équipé d'une anode Titane Active System	0 = Non 1 = Oui	CIRCA 1 CIRCB 1 DHW 1 CIRCC 1 AUX 1	0 0 1 0 0
CP780 CP781 CP782 CP783 CP784	Stratégie régulation	Sélection de la stratégie de régulation du circuit	0 = Automatique 1 = Selon T. ambiante 2 = Selon T. Ext. 3 = Selon T.Ext et T.Amb	CIRCA 1 CIRCB 1 DHW 1 CIRCC 1 AUX 1	0 0 0 0 0
EP014	Fonc SMS PWMmin 10V	Fonction Smart Solution entrée PWM 10 V	0 = Off 1 = CTRL par Température 2 = CTRL par Puissance	Entrée 0-10V	0
EP018	Fonc. relais d'état	Fonction relais d'état	0 = Pas d'action 1 = Alarme 2 = Alarme inversé 3 = Générateur ON 4 = Générateur OFF 5 = Réserve 6 = Réserve 7 = Demande d'entretien 8 = Générateur chauffage 9 = Générateur en ECS 10 = Pompe chauff.Marche 11 = Blocage/Verrouillage 12 = Mode froid	Status de l'appareil	11
EP030	Temp. mini. 0-10V	Consigne de température minimale pour l'entrée 0-10V	0 – 100 °C	Entrée 0-10V	0
EP031	Temp .maxi. 0-10V	Consigne de température maximale pour l'entrée 0-10V	0,5 – 100 °C	Entrée 0-10V	95
EP032	Puis. Mini. 0-10V	Consigne de puissance minimale pour l'entrée 0-10V	0 – 100 %	Entrée 0-10V	0
EP033	Puis. Maxi. 0-10V	Consigne de puissance maximale pour l'entrée 0-10V	5 – 100 %	Entrée 0-10V	100
EP034	Tension mini. 0-10V	Tension minimale pour l'entrée 0-10V correspondant à la consigne minimale	0 – 10 V	Entrée 0-10V	0,5
EP035	Tension maxi. 0-10V	Tension maximale pour l'entrée 0-10V correspondant à la consigne maximale	0 – 10 V	Entrée 0-10V	10
EP046	Config.entrée digit.	Configuration de l'entrée digitale	0 = Arrêt chauffage+ECS 1 = Arrêt chauffage 2 = Arrêt ECS 3 = Consigne forcée 4 = Entrée ballon tampon	Entrée digitale	0
EP056	Logique entrée digit	Configuration de la logique du contact de l'entrée digitale	0 = Ouvert 1 = Fermé	Entrée digitale	1
EP066	Cons. temp. digit.	Consigne de température quand l'entrée digitale est active	7 – 100 °C	Entrée digitale	80
EP076	Cons. Puis. digit.	Consigne de puissance quand l'entrée digitale est active	0 – 100 %	Entrée digitale	100
NP005	Cascade Permut	Choix du générateur meneur, Par défaut : Permutation tous les 7 jours	0 – 127	Gestion product. B	0

Code	Texte affiché	Description	Plage de réglage	Sous-menu	Réglage par défaut
NP006	Cascade Type	Gestion cascade des chaudières par ajout successif ou en parallèle (fonctionnement simultané)	0 = Traditionnel 1 = Parallèle	Gestion product. B	0
NP007	Para. ch. Text Casc.	Température extérieure d'enclenchement de toutes les allures en chauffage mode parallèle	-10 – 20 °C	Gestion product. B	10
NP008	CascPGénéTpo-PostFonc	Durée de post fonctionnement de la pompe du générateur de la cascade	0 – 30 Min	Gestion product. B	4
NP009	CascTempointerAllure	Tempo d'enclenchement et d'arrêt des générateurs de la cascade	1 – 60 Min	Gestion product. B	4
NP010	Para fr. Text Casc.	Température extérieure d'enclenchement rafraîch de toutes les allures en mode parallèle	10 – 40 °C	Gestion product. B	30
NP011	Algorithme cascade	Choix du type d'algorithme cascade : puissance ou température	0 = Température 1 = Puissance	Gestion product. B	0
NP012	CascTempsMontéeCons	Durée pour atteindre la consigne souhaitée en cascade	1 – 10	Gestion product. B	1
NP013	CascForceArret Pprim	Permet de forcer l'arrêt de la pompe primaire cascade	0 = Non 1 = Oui	Gestion product. B	0
NP014	Cascade Mode	Mode de fonctionnement de la cascade : automatique, chauffage ou rafraîchissement	0 = Automatique 1 = Chauffage 2 = Rafraîchissement	Gestion product. B	0

Tab.40 Navigation pour le niveau Installateur avancé

Niveau	Chemin d'accès au menu
Installateur avancé	☰ > Configuration de l'installation > SCB-10 > Sous-menu ⁽¹⁾ > Paramètres, compteurs, signaux > Paramètres > Avancé ⁽²⁾
<p>(1) Voir la colonne « Sous-menu » du tableau suivant pour la navigation appropriée. Les paramètres sont regroupés en fonctionnalités spécifiques.</p> <p>(2) Les paramètres sont également accessibles directement par la fonction Recherche points : ☰ > Configuration de l'installation > Recherche points</p>	

Tab.41 Réglages d'usine au niveau installateur avancé

Code	Texte affiché	Description	Plage de réglage	Sous-menu	Réglage par défaut
AP112	Longueur ligne CAN	Longueur ligne CAN	0 = < 3 m 1 = < 80 m 2 = < 500 m	Bus maître oblig. Gestion product. B	1
CP290 CP291 CP292 CP293 CP294	Config Sortie Pompe	Configuration de la sortie pompe du circuit	0 = Sortie de la zone 1 = Mode Chauffage 2 = Mode ECS 3 = Mode froid 4 = Report d'une erreur 5 = Brûleur allumé 6 = Demande de révision 7 = Erreur système 8 = Bouclage ECS 9 = Pompe primaire 10 = Pompe ballon tampon	CIRCA 1 CIRCB 1 DHW 1 CIRCC 1 AUX 1	0 0 2 0 8
CP330 CP331 CP332 CP333 CP334	Tps ouverture vanne	Temps nécessaire pour l'ouverture complète de la vanne	0 – 240 Sec	CIRCA 1 CIRCB 1 DHW 1 CIRCC 1 AUX 1	60 60 60 60 60

Code	Texte affiché	Description	Plage de réglage	Sous-menu	Réglage par défaut
CP520 CP521 CP522 CP523 CP524	Consigne Puissance	Consigne en puissance du circuit	0 – 100 %	CIRCA 1 CIRCB 1 DHW 1 CIRCC 1 AUX 1	100 100 100 100 100
CP530 CP531 CP532 CP533 CP534	Vitesse PWM Ppe Circ	Vitesse de modulation de la pompe du circuit	20 – 100 %	CIRCA 1 CIRCB 1 DHW 1 CIRCC 1 AUX 1	100 100 100 100 100
CP680 CP681 CP682 CP683 CP684	Conf. Sonde Ambiance	Configuration de l'appairage de la sonde d'ambiance du circuit	0 – 255	CIRCA 1 CIRCB 1 DHW 1 CIRCC 1 AUX 1	0 0 0 0 0
CP730 CP731 CP732 CP733 CP734	Coef inc temp circ	Facteur de vitesse de montée en température du circuit	0 = Très lent 1 = Mini 2 = Lente 3 = Mode normal 4 = Rapide 5 = Maxi	CIRCA 1 CIRCB 1 DHW 1 CIRCC 1 AUX 1	2 2 2 2 2
CP740 CP741 CP742 CP743 CP744	Coef dec temp circ	Facteur de vitesse de rafraîchissement en température du circuit	0 = Mini 1 = Lente 2 = Mode normal 3 = Rapide 4 = Maxi	CIRCA 1 CIRCB 1 DHW 1 CIRCC 1 AUX 1	2 2 2 2 2
CP770 CP771 CP772 CP773 CP774	Circ après B Tampon	Le circuit se trouve après le ballon tampon	0 = Non 1 = Oui	CIRCA 1 CIRCB 1 DHW 1 CIRCC 1 AUX 1	1 1 1 1 1
EP036	Config. entrée sonde	Configuration de l'entrée sonde	0 = Désactivé 1 = Ballon ECS 2 = Sonde ECS haut 3 = Sonde ballon tampon 4 = Sonde Ballon Haut 5 = Système (cascade)	Entrée analogique	0
EP037	Config. entrée sonde	Configuration de l'entrée sonde	0 = Désactivé 1 = Ballon ECS 2 = Sonde ECS haut 3 = Sonde ballon tampon 4 = Sonde Ballon Haut 5 = Système (cascade)	Entrée analogique	0
NP001	CascProdMan-HysHte	Hystérèse haute pour Producer Manager	0,5 – 10 °C	Gestion product. B	3
NP002	CascProdMan-hys.bas	Hystérèse basse pour Producer Manager	0,5 – 10 °C	Gestion product. B	3
NP003	CascProdMan GainErr	Gain d'erreur maximal de la cascade pour Producer Manager	0 – 10 °C	Gestion product. B	10
NP004	Casc P Factor Temp	Facteur Proportionel pour la cascade fonctionnant en algo temperature	0 – 10	Gestion product. B	1

6.4 Liste des valeurs mesurées

6.4.1 Compteurs de l'unité de commande CU-GH22

Tab.42 Navigation pour le niveau installateur

Niveau	Chemin d'accès au menu
Installateur	☰ > Configuration de l'installation > CU-GH22 > Sous-menu ⁽¹⁾ > Paramètres, compteurs, signaux > Compteurs > Généralités ⁽²⁾
<p>(1) Voir la colonne « Sous-menu » du tableau suivant pour la navigation appropriée. Les compteurs sont regroupés en fonctionnalités spécifiques.</p> <p>(2) Les compteurs sont également accessibles directement par la fonction Recherche points : ☰ > Configuration de l'installation > Recherche points</p>	

Tab.43 Compteurs au niveau installateur

Code	Texte affiché	Description	Plage	Sous-menu
AC001	Heures sur secteur	Nombre d'heures pendant lequel l'appareil est resté sur secteur	0 - 65534Heures	Fonction du système
AC002	H prod entretien	Nombre d'heures de production d'énergie depuis le dernier entretien	0 - 131068Heures	Appareil à gaz Appareil gaz
AC003	H depuis entretien	Nombre d'heures de fonctionnement depuis le dernier entretien de l'appareil	0 - 131068Heures	Appareil à gaz Appareil gaz
AC005	CH consommé	Consommation d'énergie pour le chauffage (kWh)	0 - 4294967295kWh	Gestion générateurs Appareil à gaz Appareil gaz
AC006	ECS consommée	Consommation d'énergie pour l'ECS (kWh)	0 - 4294967295kWh	Gestion générateurs Appareil à gaz Appareil gaz
AC058	Dém. pompe cascade	Nombre de démarrages de la pompe cascade	0 - 4294967295	Gestion product. B
AC059	Heures pompe cascade	Nombre total d'heures de fonctionnement de la pompe cascade	0 - 4294967295	Gestion product. B
AM033	Prochain entretien	Type du prochain entretien		Appareil à gaz Appareil gaz
CC001	Nb H Fct Pompe	Nombre d'heures de fonctionnement de la pompe du circuit	0 - 4294967295	CIRCA
CC010	Nb Démarrage Pompe	Nombre de démarrages de la pompe du circuit	0 - 4294967295	CIRCA
DC002	Nb cycles VI ECS	Nombre de cycles de basculement de la vanne d'inversion ECS.	0 - 65534	Ballon ECS Cuve ECS à couches Chauffage industriel Appareil à gaz Appareil gaz
PC001	Conso puiss tot CC	Consommation de puissance totale du chauffage central	0 - 4294967295kW	Appareil à gaz Appareil gaz

Tab.44 Navigation pour le niveau installateur

Niveau	Chemin d'accès au menu
Installateur	☰ > Configuration de l'installation > CU-GH22 > Sous-menu ⁽¹⁾ > Paramètres, compteurs, signaux > Compteurs > Généralités ⁽²⁾
<p>(1) Voir la colonne « Sous-menu » du tableau suivant pour la navigation appropriée. Les compteurs sont regroupés en fonctionnalités spécifiques.</p> <p>(2) Les compteurs sont également accessibles directement par la fonction Recherche points : ☰ > Configuration de l'installation > Recherche points</p>	

Tab.45 Compteurs au niveau installateur

Code	Texte affiché	Description	Plage	Sous-menu
AC004	Dém depuis entretien	Nombre de démarrages du générateur de chaleur depuis le dernier entretien	0 - 65534	Appareil à gaz Appareil gaz
AC026	Nb Hrs pompe	Nombre d'heures de fonctionnement de la pompe	0 - 65534Heures	Appareil à gaz Appareil gaz
AC027	Nb démarrages pompe	Nombre de démarrages de la pompe	0 - 65534	Appareil à gaz Appareil gaz
DC003	Heures V3V pos.ECS	Nombre d'heures durant lequel la vanne d'inversion est en position ECS	0 - 65534Heures	Ballon ECS Cuve ECS à couches Chauffage industriel Appareil à gaz Appareil gaz
DC004	Démarrages ECS	Nombre de démarrages pour l'eau chaude sanitaire	0 - 65534	Ballon ECS Cuve ECS à couches Chauffage industriel Appareil à gaz Appareil gaz
DC005	Heures fonct ECS	Nombre total d'heures de fonctionnement de l'appareil en mode Eau chaude sanitaire	0 - 65534Heures	Ballon ECS Cuve ECS à couches Chauffage industriel Appareil à gaz Appareil gaz
DC007	Heures pompe ECS	Les heures de fonctionnement de la pompe de charge ECS	0 - 4294967295Heures	Ballon ECS Cuve ECS à couches Chauffage industriel
DC008	Démarrages pompe ECS	Nombre de démarrages de la pompe de charge ECS	0 - 4294967295	Ballon ECS Cuve ECS à couches Chauffage industriel
DC009	Heures pomp mél ECS	Heures de fonctionnement de la pompe de mélange ECS	0 - 4294967295Heures	Mélange ECS Mélange/ circul. ECS
DC019	Démarrage pompe ECS	Nombre de démarrages de la pompe de mélange ECS	0 - 4294967295	Mélange ECS Mélange/ circul. ECS
DC029	Heures pompe ECS	Heures de fonctionnement de la pompe de circulation ECS	0 - 4294967295Heures	Circulation ECS Mélange/ circul. ECS

Code	Texte affiché	Description	Plage	Sous-menu
DC030	Démarrages pompe ECS	Nombre de démarrages de la pompe de circulation ECS	0 - 4294967295	Circulation ECS Mélange/ circul. ECS
GC007	Echecs de démarrage	Nombre d'échecs de démarrage	0 - 65534	Appareil à gaz Appareil gaz
PC002	Total démarrages	Nombre total de démarrages du générateur de chaleur. Pour chauffage et eau chaude sanitaire	0 - 65534	Appareil à gaz Appareil gaz
PC003	Heures chauffage	Nombre total d'heures de production d'énergie de l'appareil pour le chauffage et l'ECS	0 - 65534Heures	Appareil à gaz Appareil gaz
PC004	Nb pertes flamme	Nombre de pertes de flamme du brûleur	0 - 65534	Appareil à gaz Appareil gaz
ZC000	Séch. chape restant	La durée restante de séchage de la chape en jours	1 - 30Journées	Circuit direct

Tab.46 Navigation pour le niveau installateur avancé

Niveau	Chemin d'accès au menu
Installateur avancé	☰ > Configuration de l'installation > CU-GH22 > Sous-menu ⁽¹⁾ > Paramètres, compteurs, signaux > Compteurs > Avancé ⁽²⁾
<p>(1) Voir la colonne « Sous-menu » du tableau suivant pour la navigation appropriée. Les compteurs sont regroupés en fonctionnalités spécifiques.</p> <p>(2) Les compteurs sont également accessibles directement par la fonction Recherche points : ☰ > Configuration de l'installation > Recherche points</p>	

Tab.47 Compteurs au niveau installateur avancé

Code	Texte affiché	Description	Plage	Sous-menu
AC022	Heures condensation	Nombre d'heures pendant lesquelles l'échangeur de chaleur est en mode condensation	0 - 65535	Appareil gaz

6.4.2 Compteurs de la carte d'extension SCB-10

Tab.48 Navigation pour le niveau installateur

Niveau	Chemin d'accès au menu
Installateur	☰ > Configuration de l'installation > SCB-10 > Sous-menu ⁽¹⁾ > Paramètres, compteurs, signaux > Compteurs > Généralités ⁽²⁾
<p>(1) Voir la colonne « Sous-menu » du tableau suivant pour la navigation appropriée. Les compteurs sont regroupés en fonctionnalités spécifiques.</p> <p>(2) Les compteurs sont également accessibles directement par la fonction Recherche points : ☰ > Configuration de l'installation > Recherche points</p>	

Tab.49 Compteurs au niveau installateur

Code	Texte affiché	Description	Plage	Sous-menu
AC001	Heures sur secteur	Nombre d'heures pendant lequel l'appareil est resté sur secteur	0 - 4294967294Heures	Fonction du système
CC001	Nb H Fct Pompe	Nombre d'heures de fonctionnement de la pompe du circuit	0 - 4294967294	CIRCA 1
CC002	Nb H Fct Pompe	Nombre d'heures de fonctionnement de la pompe du circuit	0 - 4294967294	CIRCB 1
CC003	Nb H Fct Pompe	Nombre d'heures de fonctionnement de la pompe du circuit	0 - 4294967294	CIRCC 1



Code	Texte affiché	Description	Plage	Sous-menu
CC004	Nb H Fct Pompe	Nombre d'heures de fonctionnement de la pompe du circuit	0 - 4294967294	DHW 1
CC005	Nb H Fct Pompe	Nombre d'heures de fonctionnement de la pompe du circuit	0 - 4294967294	AUX 1
CC010 CC011 CC012 CC013 CC014	Nb Démarrage Pompe	Nombre de démarrages de la pompe du circuit	0 - 4294967294	CIRCA 1 CIRCB 1 DHW 1 CIRCC 1 AUX 1

6.4.3 Signaux de l'unité de commande CU-GH22

Tab.50 Navigation pour le niveau installateur

Niveau	Chemin d'accès au menu
Installateur	☰ > Configuration de l'installation > CU-GH22 > Sous-menu ⁽¹⁾ > Paramètres, compteurs, signaux > Signaux > Généralités ⁽²⁾
<p>(1) Voir la colonne « Sous-menu » du tableau suivant pour la navigation appropriée. Les signaux sont regroupés en fonctionnalités spécifiques.</p> <p>(2) Les signaux sont également accessibles directement par la fonction Recherche points : ☰ > Configuration de l'installation > Recherche points</p>	

Tab.51 Signaux au niveau installateur

Code	Texte affiché	Description	Plage	Sous-menu
AM001	ECS en cours	Appareil actuellement en mode production d'eau chaude sanitaire ?	0 = Off 1 = On	Ballon ECS Cuve ECS à couches Chauffage industriel Appareil à gaz Appareil gaz
AM010	Vitesse de pompe	Vitesse actuelle de la pompe	0 - 100%	Appareil à gaz Appareil gaz
AM011	Entretien requis ?	Un entretien est-il nécessaire ?	0 = Non 1 = Oui	Appareil à gaz Appareil gaz
AM012	Etat appareil	Etat principal actuel de l'appareil.	 Voir État et sous-état, page 88	Status de l'appareil Fonction du système
AM014	Sous-état	Sous-état actuel de l'appareil.	 Voir État et sous-état, page 88	Status de l'appareil Fonction du système
AM015	Pompe en fonction ?	Etat de fonctionnement de la pompe	0 = Inactif 1 = Actif	Appareil à gaz Appareil gaz
AM016	T. Départ	Température de départ de l'appareil. Température de l'eau sortant de l'appareil.	-25 - 150°C	Consommateurs Ballon ECS Cuve ECS à couches Chauffage industriel Gestion générateurs Appareil à gaz Appareil gaz Passerelle prod.

Code	Texte affiché	Description	Plage	Sous-menu
AM018	T retour	Température de retour de l'appareil.	-25 - 150°C	Consommateurs Ballon ECS Cuve ECS à couches Chauffage industriel Appareil à gaz Appareil gaz
AM019	Pression d'eau	Pression d'eau du circuit de l'appareil	0 - 3.5bar	Appareil à gaz Appareil gaz
AM022	Marche/arrêt chauffage	Marche/arrêt chauffage	0 = Off 1 = On	Appareil à gaz Appareil gaz
AM027	Temp. extérieure	Température extérieure instantanée	-60 - 60°C	Temp. extérieure Appareil à gaz Appareil gaz
AM036	T gaz combustion	Température des gaz d'échappement sortant de l'appareil	0 - 250°C	Appareil à gaz Appareil gaz
AM040	Température contrôle	Température utilisée pour les algorithmes de contrôle d'eau chaude.	0 - 250°C	Appareil à gaz Appareil gaz
AM046	T. ext. Internet	Température extérieure reçue d'une source Internet	-70 - 70°C	Temp. extérieure
AM101	T consigne Int	Température de consigne départ du système.	0 - 1°C	Appareil à gaz Appareil gaz
AM107	État pompe cascade	L'état actuel de la pompe en cascade	0 = Off 1 = On	Gestion produit. B
BM000	Température ECS	Température ECS selon le type de charge	-25 - 125°C	Appareil à gaz Appareil gaz
CM030	T Ambiance Circ	Mesure de la température ambiance du circuit	0 - 50°C	CIRCA
CM120	Mode Circuit	Mode de fonctionnement du circuit	0 = Programmation 1 = Manuel 2 = Off 3 = Temporaire 4 = Zone is controlled via external optimization	CIRCA
CM130	Activité	Activité en cours pour le circuit	0 = Off 1 = Eco 2 = Confort 3 = Anti légionellose	CIRCA
CM190	Consigne T Ambiante	Consigne de température ambiance souhaitée pour le circuit	5 - 30°C	CIRCA
CM210	T Extérieure	Température Extérieure du circuit	-70 - 70°C	CIRCA
DM001	T ECS basse	Température du préparateur d'eau chaude sanitaire (sonde du bas)	-25 - 150°C	Ballon ECS Cuve ECS à couches Chauffage industriel
DM006	T ECS haute	Température du préparateur d'eau chaude sanitaire (sonde du haut)	-25 - 150°C	Cuve ECS à couches
DM009	Etat Auto/Derog ECS	Information: mode automatique ou dérogation de la production d'eau chaude sanitaire	0 = Programmation 1 = Manuel 2 = Off 3 = Temporaire 4 = Zone is controlled via external optimization	Circuit ECS Ballon ECS Cuve ECS à couches Chauffage industriel

Code	Texte affiché	Description	Plage	Sous-menu
DM019	Activité ECS	Activité en cours pour le circuit d'eau chaude sanitaire.	0 = Off 1 = Eco 2 = Confort 3 = Anti légionellose	Circuit ECS
DM029	Consigne ECS	Point de consigne de température d'eau chaude sanitaire	0 - 65.35°C	Circuit ECS
DM067	Mode ECS	Mode de fonctionnement ECS	1 = Eco 2 = Confort 3 = Anti légionellose	Circulation ECS Mélange/ circul. ECS iAB fns ECS étendues
DM068	T circulation	Température de circulation ECS	-25 - 150°C	Circulation ECS Mélange/ circul. ECS
DM082	Etat circulation	Etat du circuit de circulation ECS	0 = Désactivé 1 = Veille 2 = Fonctionnemnt normal 3 = Anti légionellose 4 = Antigrippage pompe 5 = Protection antigel	Circulation ECS Mélange/ circul. ECS
DM134	Pompe ECS active	Le fonctionnement de la pompe de charge d'eau chaude sanitaire	0 = Inactif 1 = Actif	Ballon ECS Cuve ECS à couches Chauffage industriel
DM135	Vitesse de pompe ECS	La vitesse de la pompe de charge ECS	0 - 100%	Ballon ECS Cuve ECS à couches Chauffage industriel
GM001	Vitesse ventilateur	Vitesse ventilateur	0 - 12500Rpm	Appareil à gaz Appareil gaz GVC Generic
GM002	Consigne ventilateur	Point de consigne du régime du ventilateur	0 - 12500Rpm	Appareil à gaz Appareil gaz GVC Generic
GM008	Courant d'ionisation	Courant d'ionisation	0 - 25.5µA	Appareil à gaz Appareil gaz GVC Generic
PM002	Consigne CC	Consigne pour le chauffage	0 - 125°C	Appareil à gaz Appareil gaz

Tab.52 Navigation pour le niveau installateur

Niveau	Chemin d'accès au menu
Installateur	☰ > Configuration de l'installation > CU-GH22 > Sous-menu ⁽¹⁾ > Paramètres, compteurs, signaux > Signaux > Généralités ⁽²⁾
<p>(1) Voir la colonne « Sous-menu » du tableau suivant pour la navigation appropriée. Les signaux sont regroupés en fonctionnalités spécifiques.</p> <p>(2) Les signaux sont également accessibles directement par la fonction Recherche points : ☰ > Configuration de l'installation > Recherche points</p>	

Tab.53 Signaux au niveau installateur

Code	Texte affiché	Description	Plage	Sous-menu
AM024	Puiss. réelle	Puissance relative réelle de l'appareil	0 - 100%	Appareil à gaz Appareil gaz
AM043	Réinit coupure élec	Une réinitialisation avec coupure d'alimentation est requise	0 = Non 1 = Oui	Appareil à gaz Appareil gaz
AM155	Capteur multifonc 1	Fonction actuelle du capteur multifonction 1	0 = Aucun 1 = Capteur T. système	iAB fns ECS étendues Sondes multifonct.
AM156	Capteur multifonc 1	Fonction actuelle du capteur multifonction 1	0 = Aucun 1 = Capteur T. système	iAB fns ECS étendues Sondes multifonct.
AM157	Capteur multifonc 1	Fonction actuelle du capteur multifonction 1	0 = Aucun 1 = Capteur T. système	iAB fns ECS étendues Sondes multifonct.
AM158	Capteur multifonc 1	Fonction actuelle du capteur multifonction 1	0 = Aucun 1 = Capteur T. système	iAB fns ECS étendues Sondes multifonct.
AM160	Capteur multifonc 2	Fonction actuelle du capteur multifonction 2	0 = Aucun 1 = Capteur T. système	iAB fns ECS étendues Sondes multifonct.
AM161	Capteur multifonc 2	Fonction actuelle du capteur multifonction 2	0 = Aucun 1 = Capteur T. système	iAB fns ECS étendues Sondes multifonct.
AM162	Capteur multifonc 2	Fonction actuelle du capteur multifonction 2	0 = Aucun 1 = Capteur T. système	iAB fns ECS étendues Sondes multifonct.
AM163	Capteur multifonc 2	Fonction actuelle du capteur multifonction 2	0 = Aucun 1 = Capteur T. système	iAB fns ECS étendues Sondes multifonct.
AM170	Capteur de mesure 1	Mesure du capteur multifonction 1	-327.68 - 327.67°C	iAB fns ECS étendues Sondes multifonct.
AM171	Capteur de mesure 1	Mesure du capteur multifonction 1	-327.68 - 327.67°C	iAB fns ECS étendues Sondes multifonct.
AM172	Capteur de mesure 1	Mesure du capteur multifonction 1	-327.68 - 327.67°C	iAB fns ECS étendues Sondes multifonct.
AM173	Capteur de mesure 1	Mesure du capteur multifonction 1	-327.68 - 327.67°C	iAB fns ECS étendues Sondes multifonct.
AM175	Capteur de mesure 2	Mesure du capteur multifonction 2	-327.68 - 327.67°C	iAB fns ECS étendues Sondes multifonct.

Code	Texte affiché	Description	Plage	Sous-menu
AM176	Capteur de mesure 2	Mesure du capteur multifonction 2	-327.68 - 327.67°C	iAB fns ECS étendues Sondes multi-fonct.
AM177	Capteur de mesure 2	Mesure du capteur multifonction 2	-327.68 - 327.67°C	iAB fns ECS étendues Sondes multi-fonct.
AM178	Capteur de mesure 2	Mesure du capteur multifonction 2	-327.68 - 327.67°C	iAB fns ECS étendues Sondes multi-fonct.
CM070	Cons Tdépart circuit	Consigne de température de départ du circuit	0 - 150°C	CIRCA
CM080	Cons. modul. Pu circ	Consigne de la modulation de puissance du circuit	0 - 100%	CIRCA
CM110	Consigne T Ambiante	Consigne température d'ambiance du circuit	0 - 35°C	CIRCA
CM140	OT présent	Contrôlé par un régulateur Open Therm	0 = Non 1 = Oui	CIRCA
CM150	Etat Demande Chauffe	Etat demande de chauffe circuit	0 = Non 1 = Oui	CIRCA
CM160	Etat demande chauffe	Etat de la demande de chauffe modulante du circuit	0 = Non 1 = Oui	CIRCA
CM200	Mode fonctionnement	Mode de fonctionnement en cours du circuit	0 = Veille 1 = Chauffage 2 = Rafraîchissement	CIRCA
DM005	T ballon solaire	Mesure de la température du ballon solaire	-25 - 150°C	Ballon ECS Cuve ECS à couches
DM061	Etat anti-lég. ECS	Etat de la fonction antilégionellose sur la pompe de circulation ECS	0 = Off 1 = Charging 2 = Désinfection	Mélange ECS Circulation ECS Mélange/circul. ECS iAB fns ECS étendues
DM062	T° du ballon d'ECS	Température du ballon d'ECS	-25 - 150°C	Mélange ECS Circulation ECS Mélange/circul. ECS iAB fns ECS étendues
DM063	T mélange ballon ECS	Température en cours de mélange d'eau dans le ballon ECS	-25 - 150°C	Mélange ECS Mélange/circul. ECS
DM064	Etat pompe mél. ECS	Etat pompe mél. ECS	0 = Off 1 = On	Mélange ECS Mélange/circul. ECS
DM065	Etat mélange ECS	Etat actuel du groupe de fonctions ECS mélange	0 = Désactivé 1 = Veille 2 = Fonctionnement normal 3 = Anti légionellose 4 = Antigrippage pompe 5 = Protection antigel	Mélange ECS Mélange/circul. ECS
DM066	Temps antigrippage	Temps depuis antigrippage de la pompe de mélange ECS	0 - 4294967295Min	Mélange ECS Mélange/circul. ECS

Code	Texte affiché	Description	Plage	Sous-menu
DM069	Etat pompe circ. ECS	Etat de la pompe de circulation ECS	0 = Off 1 = On	Circulation ECS Mélange/ circul. ECS
DM080	Temps antigrippage	Temps depuis antigrippage de la pompe de circulation	0 - 4294967295Min	Circulation ECS Mélange/ circul. ECS
DM081	T consigne circulat.	Température de consigne circulation ECS	0 - 655.35°C	Circulation ECS Mélange/ circul. ECS
DM083	Etat du gestionnaire	Etat du gestionnaire ECS		Mélange/ circul. ECS iAB fns ECS étendues
EM010	0-10V sur tabl. ccde	Mesure de la tension de l'entrée 0 10 Volt	0 - 10V	Entrée 0-10V
EM018	Cons. temp. 0-10V	Consigne de temperature demandée par l'entrée 0-10V	0 - 100°C	Entrée 0-10V
EM021	Puis. temp. 0-10V	Consigne de puissance demandée par l'entrée 0-10V	0 - 100%	Entrée 0-10V
GM025	Etat STB	Etat limite haute (0 = ouvert, 1 = fermé)	0 = Ouvert 1 = Fermé 2 = Off	Appareil à gaz Appareil gaz GVC Generic
GM027	Test de flamme actif	Test de flamme 1=actif, 0=inactif	0 = Inactif 1 = Actif	Appareil à gaz Appareil gaz GVC Generic
GM044	Motif pour Arrêt	Motif possible pour arrêt contrôlé	0 = Aucun 1 = Blocage chauffage 2 = Blocage ECS 3 = Attente brûleur 4 = TDépart > max absolu 5 = TDépart > T démarr. 6 = Téchang.> T démarr. 7 = TDépartMoy >T démarr 8 = T Dép>T consigne Max 9 = DeltaT trop élevé 10 = TDépart > T arrêt 11 = Anticycle m/a D. ch. 12 = Combust. incomplète 13 = T solaire > T arrêt 14 = Déch. brûl. chauff. 15 = Déch. brûleur ECS	Appareil à gaz Appareil gaz
NM000	Cascade permut	Affichage du numéro du générateur qui démarre en premier en cascade	0 - 17	Gestion product. B Gestion product. B
NM001	CascSystemTDépart	Température de départ système cascade	-25 - 150°C	Gestion générateurs Gestion générateur Gestion product. B Gestion product. B Générateur<>Consum.

Code	Texte affiché	Description	Plage	Sous-menu
NM022	Casc NbAllures dispo	Nombre d'allures disponibles pour la cascade	0 - 255	Gestion product. B Gestion product. B
NM023	CascNbAlluresDemandé	Nombre d'allures nécessaires pour satisfaire les besoins de la cascade	0 - 255	Gestion product. B Gestion product. B
NM028	Nb Génés présents	Nombre de générateurs identifiés comme éléments de la cascade	0 - 255	Gestion product. B Gestion product. B
ZM000	Consigne T. chape	La consigne actuelle de la température de départ pour le séchage de la chape	7 - 60°C	Circuit direct

Tab.54 Navigation pour le niveau installateur avancé

Niveau	Chemin d'accès au menu
Installateur avancé	☰ > Configuration de l'installation > CU-GH22 > Sous-menu ⁽¹⁾ > Paramètres, compteurs, signaux > Signaux > Avancé ⁽²⁾
<p>(1) Voir la colonne « Sous-menu » du tableau suivant pour la navigation appropriée. Les signaux sont regroupés en fonctionnalités spécifiques.</p> <p>(2) Les signaux sont également accessibles directement par la fonction Recherche points : ☰ > Configuration de l'installation > Recherche points</p>	

Tab.55 Signaux au niveau installateur avancé

Code	Texte affiché	Description	Plage	Sous-menu
AM004	Code de blocage	Code de blocage actuel	0 - 255	Fonction du système
AM005	Code blocage	Le code de blocage actuellement actif.	0 - 255	Fonction du système
AM091	ModeSaisonnier	Mode saisonnier actif (été / hiver)	0 = Hiver 1 = Protection hors-gel 2 = Bande neutre été 3 = Été	Temp. extérieure
AP078	Capteur ext. activé	Sonde de température extérieure détectée dans l'application	0 = Non 1 = Oui	Temp. extérieure
CM180	Sonde Ambiance	Une sonde d'ambiance est raccordée au circuit	0 = Non 1 = Oui	CIRCA
CM240	Sonde Ext présente	Une sonde extérieure est raccordée au circuit	0 = Non 1 = Oui	CIRCA
CM280	T Consigne RTC	Consigne calculée pour le circuit en RTC	0 - 100°C	CIRCA
CM390	Raison désact zone	Raison de la désactivation d'une zone	0 = Aucun 1 = Mode vacances 2 = Contact Marche/Arrêt 3 = Equilibrage hydraul.	CIRCA
GM003	Détection de flamme	Détection de flamme	0 = Off 1 = On	Appareil à gaz Appareil gaz GVC Generic
GM004	VG1 ouverte/fermée	VG1 ouverte/fermée	0 = Ouvert 1 = Fermé 2 = Off	Appareil à gaz Appareil gaz GVC Generic
GM006	GPS ouvert/fermé	Pressostat de gaz ouvert/fermé	0 = Ouvert 1 = Fermé 2 = Off	Appareil à gaz Appareil gaz
GM007	Allumage app.	Allumage de l'appareil	0 = Off 1 = On	Appareil à gaz Appareil gaz GVC Generic



Code	Texte affiché	Description	Plage	Sous-menu
GM010	Puissance dispo	Puissance disponible en % du maximum	0 - 100%	Appareil à gaz Appareil gaz
GM011	Consigne puissance	Pt de consigne puissance en % du maximum	0 - 100%	Appareil à gaz Appareil gaz
NM002	Tempo Inter Allure	Temporisation séquençant le démarrage des allures de la cascade	0 - 60Min	Gestion product. B Gestion product. B
PM003	TDépt Moy	Température de départ moyenne	-25 - 150°C	Appareil à gaz Appareil gaz

6.4.4 Signaux de la carte d'extension SCB-10

Tab.56 Navigation pour le niveau installateur

Niveau	Chemin d'accès au menu
Installateur	☰ > Configuration de l'installation > SCB-10 > Sous-menu ⁽¹⁾ > Paramètres, compteurs, signaux > Signaux > Généralités ⁽²⁾
<p>(1) Voir la colonne « Sous-menu » du tableau suivant pour la navigation appropriée. Les signaux sont regroupés en fonctionnalités spécifiques.</p> <p>(2) Les signaux sont également accessibles directement par la fonction Recherche points : ☰ > Configuration de l'installation > Recherche points</p>	

Tab.57 Signaux au niveau installateur

Code	Texte affiché	Description	Plage	Sous-menu
AM012	Etat appareil	Etat principal actuel de l'appareil.	 Voir État et sous-état, page 88	Fonction du système
AM014	Sous-état	Sous-état actuel de l'appareil.	 Voir État et sous-état, page 88	Fonction du système
AM027	Temp. extérieure	Température extérieure instantanée	-70 - 70°C	Temp. extérieure
AM046	T. ext. Internet	Température extérieure reçue d'une source Internet	-70 - 70°C	Temp. extérieure
AM091	ModeSaisonnier	Mode saisonnier actif (été / hiver)	0 = Hiver 1 = Protection hors-gel 2 = Bande neutre été 3 = Été	Temp. extérieure
CM030 CM031 CM032 CM033 CM034	T Ambiance Circ	Mesure de la température ambiance du circuit	0 - 50°C	CIRCA 1 CIRCB 1 DHW 1 CIRCC 1 AUX 1
CM040 CM041 CM042 CM043 CM044	T Départ circuit	Mesure de la température de départ du circuit ou de la température de l'ECS	-10 - 140°C	CIRCA 1 CIRCB 1 DHW 1 CIRCC 1 AUX 1
CM060 CM061 CM062 CM063 CM064	Vitesse Pompe circ	Vitesse de la pompe du circuit	0 - 100%	CIRCA 1 CIRCB 1 DHW 1 CIRCC 1 AUX 1

Code	Texte affiché	Description	Plage	Sous-menu
CM070 CM071 CM072 CM073 CM074	Cons Tdépart circuit	Consigne de température de départ du circuit	0 - 150°C	CIRCA 1 CIRCB 1 DHW 1 CIRCC 1 AUX 1
CM120 CM121 CM122 CM123 CM124	Mode Circuit	Mode de fonctionnement du circuit	0 = Programmation 1 = Manuel 2 = Off 3 = Temporaire	CIRCA 1 CIRCB 1 DHW 1 CIRCC 1 AUX 1
CM130 CM131 CM132 CM133 CM134	Activité	Activité en cours pour le circuit	0 = Off 1 = Eco 2 = Confort 3 = Anti légionellose	CIRCA 1 CIRCB 1 DHW 1 CIRCC 1 AUX 1
CM190 CM191 CM192 CM193 CM194	Consigne T Ambiante	Consigne de température ambiante souhaitée pour le circuit	0 - 50°C	CIRCA 1 CIRCB 1 DHW 1 CIRCC 1 AUX 1
CM200 CM201 CM202 CM203 CM204	Mode fonctionnement	Mode de fonctionnement en cours du circuit	0 = Veille 1 = Chauffage 2 = Rafraîchissement	CIRCA 1 CIRCB 1 DHW 1 CIRCC 1 AUX 1
CM210 CM211 CM212 CM213 CM214	T Extérieure	Température Extérieure du circuit	-70 - 70°C	CIRCA 1 CIRCB 1 DHW 1 CIRCC 1 AUX 1
CM250 CM251 CM252 CM253 CM254	Circ T ECS Haute	Mesure de la Température de la Sonde placée en haut du Préparateur Eau Chaude Sanitaire du circuit	-10 - 120°C	CIRCA 1 CIRCB 1 DHW 1 CIRCC 1 AUX 1

Tab.58 Navigation pour le niveau installateur

Niveau	Chemin d'accès au menu
Installateur	☰ > Configuration de l'installation > SCB-10 > Sous-menu ⁽¹⁾ > Paramètres, compteurs, signaux > Signaux > Généralités ⁽²⁾
<p>(1) Voir la colonne « Sous-menu » du tableau suivant pour la navigation appropriée. Les signaux sont regroupés en fonctionnalités spécifiques.</p> <p>(2) Les signaux sont également accessibles directement par la fonction Recherche points : ☰ > Configuration de l'installation > Recherche points</p>	

Tab.59 Signaux au niveau installateur

Code	Texte affiché	Description	Plage	Sous-menu
AM200	Contact d'état 1	Etat du contact d'état 1. Signification selon paramètre de fonction actuel.	0 = Off 1 = On	Status de l'appareil
BM001	Mesure BallonTampon	Température mesurée du ballon tampon	-1 - 150°C	Ballon tampon Ballon tampon 1sonde Ballon tampon 2sondes
BM002	Mesure BallonTampon	Température mesurée du ballon tampon	-1 - 150°C	Ballon tampon Ballon tampon 1sonde Ballon tampon 2sondes

Code	Texte affiché	Description	Plage	Sous-menu
BM020	Btampon Mode-Fonct	Etat du mode de fonctionnement du ballon tampon	0 = Ballon découplage 1 = Ballon de stockage	Ballon tampon 1sonde Ballon tampon2sondes
CM160 CM161 CM162 CM163 CM164	Etat demande chauffe	Etat de la demande de chauffe modulante du circuit	0 = Non 1 = Oui	CIRCA 1 CIRCB 1 DHW 1 CIRCC 1 AUX 1
CM290 CM291 CM292 CM293 CM294	CircPompSecond-Pisc	Etat de la Pompe Secondaire utilisée pour la Piscine du circuit	0 = Off 1 = On	CIRCA 1 CIRCB 1 DHW 1 CIRCC 1 AUX 1
CM300 CM301 CM302 CM303 CM304	CircEtatSortAppElec	Etat des sorties utilisées pour les appoints électrique du circuit	0 = Off 1 = On	CIRCA 1 CIRCB 1 DHW 1 CIRCC 1 AUX 1
EM000	Entrée sonde	Configuration de l'entrée sonde	0 = Désactivé 1 = Ballon ECS 2 = Sonde ECS haut 3 = Sonde ballon tampon 4 = Sonde Ballon Haut 5 = Système (cascade) =	Entrée analogique
EM001	Entrée sonde	Configuration de l'entrée sonde	0 = Désactivé 1 = Ballon ECS 2 = Sonde ECS haut 3 = Sonde ballon tampon 4 = Sonde Ballon Haut 5 = Système (cascade) =	Entrée analogique
EM010	0-10V sur tabl. ccde	Mesure de la tension de l'entrée 0 10 Volt	0 - 10V	Entrée 0-10V
EM018	Cons. temp. 0-10V	Consigne de temperature demandée par l'entrée 0-10V	0 - 100°C	Entrée 0-10V
EM021	Puis. temp. 0-10V	Consigne de puissance demandée par l'entrée 0-10V	0 - 100%	Entrée 0-10V
EM024	Status du TAS	Status du TAS	0 = Court-circuit 1 = Circuit ouvert 2 = Hors service 3 = Anode TAS OK	TAS
EM046	Etat entrée digitale	Etat entrée digitale	0 = Off 1 = On	Entrée digitale
NM000	Cascade permut	Affichage du numéro du générateur qui démarre en premier en cascade	0 - 17	Gestion product. B
NM001	CascSystemTDépart	Température de départ système cascade	-10 - 120°C	Gestion générateur Gestion product. B Générateur<>Consom.
NM022	Casc NbAllures dispo	Nombre d'allures disponibles pour la cascade	0 - 255	Gestion product. B
NM023	CascNbAlluresDemandé	Nombre d'allures nécessaires pour satisfaire les besoins de la cascade	0 - 255	Gestion product. B
NM028	Nb Génés présents	Nombre de générateurs identifiés comme éléments de la cascade	0 - 255	Gestion product. B

Tab.60 Navigation pour le niveau installateur avancé

Niveau	Chemin d'accès au menu
Installateur avancé	☰ > Configuration de l'installation > SCB-10 > Sous-menu ⁽¹⁾ > Paramètres, compteurs, signaux > Signaux > Avancé ⁽²⁾
<p>(1) Voir la colonne « Sous-menu » du tableau suivant pour la navigation appropriée. Les signaux sont regroupés en fonctionnalités spécifiques.</p> <p>(2) Les signaux sont également accessibles directement par la fonction Recherche points : ☰ > Configuration de l'installation > Recherche points</p>	

Tab.61 Signaux au niveau installateur avancé

Code	Texte affiché	Description	Plage	Sous-menu
AP078	Capteur ext. activé	Sonde de température extérieure détectée dans l'application	0 = Non 1 = Oui	Temp. extérieure
BM021	Pompe ballon tampon	Etat de la pompe du ballon tampon	0 = Off 1 = On	Ballon tampon 1sonde Ballon tampon2sondes
CM010 CM011 CM012 CM013 CM014	Fermeture V3V Circ	Etat de fermeture de la vanne mélangeuse du circuit	0 = Non 1 = Oui	CIRCA 1 CIRCB 1 DHW 1 CIRCC 1 AUX 1
CM020 CM021 CM022 CM023 CM024	Ouverture V3V Circ	Etat d'ouverture de la vanne mélangeuse du circuit	0 = Non 1 = Oui	CIRCA 1 CIRCB 1 DHW 1 CIRCC 1 AUX 1
CM050 CM051 CM052 CM053 CM054	Etat pompe circuit	Etat de fonctionnement de la pompe du circuit	0 = Non 1 = Oui	CIRCA 1 CIRCB 1 DHW 1 CIRCC 1 AUX 1
CM110 CM111 CM112 CM113 CM114	Consigne T Ambiante	Consigne température d'ambiance du circuit	0 - 50°C	CIRCA 1 CIRCB 1 DHW 1 CIRCC 1 AUX 1
CM140 CM141 CM142 CM143 CM144	OT présent	Contrôlé par un régulateur Open Therm	0 = Non 1 = Oui	CIRCA 1 CIRCB 1 DHW 1 CIRCC 1 AUX 1
CM150 CM151 CM152 CM153 CM154	Etat Demande Chauffe	Etat demande de chauffe circuit	0 = Non 1 = Oui	CIRCA 1 CIRCB 1 DHW 1 CIRCC 1 AUX 1
CM180 CM181 CM182 CM183 CM184	Sonde Ambiance	Une sonde d'ambiance est raccordée au circuit	0 = Non 1 = Oui	CIRCA 1 CIRCB 1 DHW 1 CIRCC 1 AUX 1
CM240 CM241 CM242 CM243 CM244	Sonde Ext présente	Une sonde extérieure est raccordée au circuit	0 = Non 1 = Oui	CIRCA 1 CIRCB 1 DHW 1 CIRCC 1 AUX 1

Code	Texte affiché	Description	Plage	Sous-menu
CM280 CM281 CM282 CM283 CM284	T Consigne RTC	Consigne calculée pour le circuit en RTC	0 - 100°C	CIRCA 1 CIRCB 1 DHW 1 CIRCC 1 AUX 1
CM320 CM321 CM322 CM323 CM324	Tps démar réserve	Temps estimé avant le démarrage de l'appoint électrique pour chargement ballon ECS	0 - 1200Min	CIRCA 1 CIRCB 1 DHW 1 CIRCC 1 AUX 1
EM014	Tension sur le TAS	Tension sur le TAS	0 - 250V	TAS
EM023	Courant sur le TAS	Courant sur le TAS	0 - 655,35A	TAS
EM026	Mesure entrée sonde	Mesure de l'entrée sonde	-15 - 120°C	Entrée analogique
EM027	Mesure entrée sonde	Mesure de l'entrée sonde	-15 - 120°C	Entrée analogique
EM036	Mesure moyennée	Mesure de l'entrée sonde moyennée	-15 - 120°C	Entrée analogique
EM037	Mesure moyennée	Mesure de l'entrée sonde moyennée	-15 - 120°C	Entrée analogique
NM002	Tempo Inter Allure	Temporisation séquençant le démarrage des allures de la cascade	0 - 60Min	Gestion product. B

6.4.5 État et sous-état

Tab.62 AM012 - État

Code	Texte affiché	Explication
0	Veille	L'appareil est en mode veille.
1	Demande de chauffe	Une demande de chaleur est active.
2	Démarrage générateur	L'appareil démarre.
3	Production chauffage	L'appareil est actif pour le chauffage.
4	Production ECS	L'appareil est actif pour l'eau chaude sanitaire.
5	Arrêt du générateur	L'appareil s'est arrêté.
6	Post-Fct. pompe	La pompe est active après l'arrêt de l'appareil.
8	Arrêt contrôlé	L'appareil ne démarre pas à cause de la non satisfaction des conditions de départ.
9	Blocage	Un mode de blocage est actif.
10	Verrouillage	Un mode de verrouillage est actif.
11	Test Charge Mini	Le mode de test du chauffage à faible charge est actif.
12	Test Charge Max CH	Le mode de test du chauffage à pleine charge est actif.
13	Test Charge Max ECS	Le mode de test de l'eau chaude sanitaire à pleine charge est actif.
15	Demande manuelle CH	La demande manuelle de chauffe du chauffage central est active.
16	Hors-gel	Le mode antigel est actif.
17	Purge	Le programme de purge est en fonctionnement.
19	Réinitialisation...	L'appareil se réinitialise.
21	Arrêté	L'appareil s'est arrêté. Il doit être réinitialisé manuellement.
200	Mode device	L'interface de l'outil de service commande les fonctions de l'appareil.
254	Inconnu	L'état réel de l'appareil n'est pas défini.

Tab.63 AM014 - Sous-état

Code	Texte affiché	Explication
0	Veille	L'appareil attend un processus ou une action.
1	Anti court-cycle	L'appareil attend pour redémarrer, car il y a eu trop de demandes de chauffage successives (anti-court cycle).

Code	Texte affiché	Explication
3	Pompe arrêté	L'appareil démarre la pompe.
4	Attente Démarrage	L'appareil attend que la température satisfasse aux conditions de démarrage.
10	Vanne gaz ext fermée	Une vanne gaz externe est ouverte lorsque cette option est connectée à l'appareil. Une carte d'option externe doit être connectée pour piloter la vanne.
11	Démarrage du brûleur	Le ventilateur tourne plus vite avant l'ouverture de la vanne des fumées.
13	Ventilateur prépurge	Le ventilateur tourne plus vite pour effectuer une purge préalable.
14	Attente signal	L'appareil attend la fermeture de l'entrée de déverrouillage.
15	Brûleur->sécurité	Une commande de démarrage du brûleur est envoyée au centre de sécurité.
17	Pré allumage	L'allumage commence avant l'ouverture de la vanne gaz.
18	Allumage	L'allumage est actif.
19	Présence flamme	La détection de la flamme est active après l'allumage.
20	Ventil intermédiaire	Le ventilateur tourne pour purger l'échangeur thermique après un échec d'allumage.
30	Consigne T Normale	L'appareil fonctionne pour atteindre la valeur souhaitée.
31	Consigne T Limitée	L'appareil fonctionne pour atteindre la valeur souhaitée interne réduite.
32	Régul Puiss Normale	L'appareil fonctionne au niveau de puissance souhaité.
33	Limite Pu Niv1	La modulation est arrêtée en raison d'un changement de température de l'échangeur thermique plus rapide que le niveau de gradient 1.
34	Limite Pu Niv2	La modulation est réglée sur faible charge en raison d'un changement de température de l'échangeur thermique plus rapide que le niveau de gradient 2.
35	Limite Pu Niv3	L'appareil est en mode blocage en raison d'un changement de température de l'échangeur thermique plus rapide que le niveau de gradient 3.
36	Limite Pu flamme	La puissance du brûleur est accrue en raison d'un signal faible d'ionisation.
37	Temps stabilisation	L'appareil est en période de stabilisation. Les températures devraient se stabiliser et les protections de température sont arrêtées.
38	Démarrage à froid	L'appareil fonctionne à la charge de démarrage pour empêcher le bruit de démarrage à froid.
39	Chauffage	L'appareil reprend le chauffage central après une période de production d'eau chaude sanitaire.
40	Retrait brûleur	La demande du brûleur est supprimée du centre de sécurité.
41	Post ventilation	Le ventilateur tourne pour purger l'échangeur thermique après l'arrêt de l'appareil.
44	Arrêt du ventilateur	Le ventilateur s'est arrêté.
45	Limite Pu T° fumée	La puissance de l'appareil est réduite pour faire baisser la température des fumées.
48	Consigne réduite	La température de départ souhaitée est réduite pour protéger l'échangeur thermique.
60	Post Fonct pompe	La pompe est active après l'arrêt de l'appareil pour amener la chaleur résiduelle dans le système.
61	Pompe ouverte	La pompe s'est arrêtée.
63	Dém. délai anticycle	Active le délai entre deux cycles de production du chauffage.
200	Initialisation faite	L'initialisation est terminée.
201	Initialisation CSU	Le CSU est en cours d'initialisation.
202	Init. Identifiants	Les identifiants sont en cours d'initialisation.
203	Init.Paramètres BL	Les paramètres de blocage sont en cours d'initialisation.
204	Init. Gp sécurité	L'unité de sécurité est en cours d'initialisation.
205	Init. Blocage	Le blocage est en cours d'initialisation.
254	Etat inconnu	Le sous-état n'est pas défini.
255	Trop de reset-> 1h	L'unité de sécurité bloque en raison d'un nombre trop élevé de réinitialisations. Attendre 60 minutes ou couper l'alimentation puis la rétablir.

7 Entretien

7.1 Réglementations pour la maintenance



Danger d'électrocution
Hautes tensions
Risque d'électrocution.

- Toujours débrancher l'alimentation secteur avant une intervention sur l'appareil.



Danger
Fuite de gaz
Risque d'explosion.

- Toujours fermer le robinet principal de gaz lors d'une intervention sur l'appareil.



Danger
Fuite
Risque d'empoisonnement, d'explosion et d'endommagement du matériel.

- Toujours remplacer tous les joints sur les pièces déposées.
- S'assurer que tous les joints ont été positionnés correctement.
- Après une opération d'entretien, vérifier qu'il n'y a aucune fuite sur l'ensemble de l'installation.



Avertissement
Appareil dangereux
Risque de blessure pour les utilisateurs non qualifiés.

- Ne retirer les panneaux d'habillage que pour les opérations d'entretien et de dépannage.
- Remonter immédiatement tous les panneaux à la fin de l'intervention.



Avertissement
Incompatibilité des composants
Situations dangereuses dues à des composants incompatibles.

- Seules des pièces de rechange d'origine doivent être utilisées.



Attention
Particules de poussière nocives
Risque d'affections oculaires ou d'inhalation de particules nocives.

- Toujours porter des lunettes de protection et un masque anti-poussière pendant les opérations de nettoyage (à l'air comprimé).



Mise en garde
Fuite d'eau
Composants endommagés en raison d'une fuite d'eau.

- Ne jamais laisser l'eau entrer en contact avec les pièces électriques.



Important

- Effectuer les opérations de contrôle et de maintenance standard une fois par an.
- Au besoin, procéder aux opérations de maintenance spécifiques.



Important
Adapter la fréquence des inspections et de l'entretien en fonction des conditions d'utilisation, en particulier si l'appareil est :

- utilisé en permanence (par exemple, pour la production de chauffage industriel) ;
- utilisé avec une température d'alimentation basse ;
- utilisé avec un ΔT élevé.

7.2 Préparation

Suivre les étapes suivantes avant de commencer les activités d'inspection et d'entretien :

1. Régler la chaudière à pleine charge jusqu'à ce que la température de retour atteigne environ 65 °C, pour assécher l'échangeur de chaleur côté fumée.
2. Contrôler la pression hydraulique.
La pression hydraulique minimale est de 0,8 bar. La pression hydraulique recommandée se situe entre 1,5 bar et 2,0 bar.
 - 2.1. Au besoin, faire l'appoint en eau de l'installation de chauffage.
3. Contrôler le courant d'ionisation à pleine charge et à faible charge.
La valeur est stable au bout de 1 minute.
 - 3.1. Si la valeur est inférieure à 4 µA, nettoyer ou remplacer l'électrode d'ionisation et d'allumage.
4. Vérifier l'état et l'étanchéité des raccordements des buses de fumée et de l'arrivée d'air.
5. Contrôler la combustion en mesurant le pourcentage de O₂ dans les fumées.

**Important**

- Cet appareil convient aux catégories I_{2E} et I_{2Esi} et I_{2H} contenant jusqu'à 20 % d'hydrogène gazeux (H₂). En raison des variations du pourcentage de H₂, le pourcentage de O₂ peut varier dans le temps. (Par exemple : un pourcentage de 20 % de H₂ dans le gaz peut entraîner une augmentation de 1,5 % d'O₂ dans les fumées)
- Un réglage important de la vanne gaz peut être nécessaire. Le réglage peut être effectué à l'aide des valeurs standard de O₂ du gaz utilisé.

**Voir aussi**

Menu Ramoneur, page 12

7.2.1 Réalisation du test à pleine charge

Fig.95 Test à pleine charge

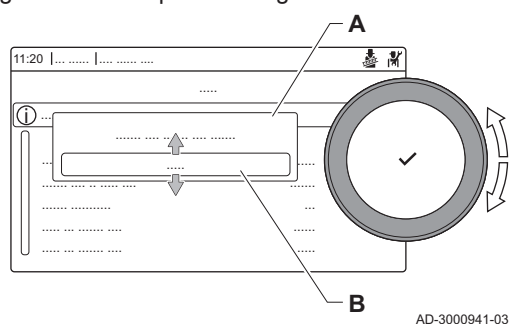

1. Sélectionner l'icône [🔧].
⇒ Le menu **Modifier la charge du mode test** s'affiche.
2. Sélectionner le test **Puissance moyenne**.
 - A Modifier la charge du mode test
 - B Puissance moyenne
 ⇒ Le test à pleine charge commence. Le menu affiche le mode de test de charge sélectionné et l'icône 🧑🔧 apparaît en haut à droite de l'écran.
3. Contrôler les réglages du test de charge et les ajuster si nécessaire.
⇒ Seuls les paramètres affichés en gras peuvent être modifiés.

7.2.2 Valeurs de contrôle et de réglage de O₂ à pleine charge

1. Régler la chaudière sur le mode pleine charge.
2. Mesurer le pourcentage de O₂ dans les fumées.
3. Comparer la valeur mesurée avec les valeurs de consigne données dans le tableau.
Si une chaudière n'est pas adaptée à un certain type de gaz, elle est indiquée par "-" dans le tableau.

Tab.64 Valeurs de contrôle et de réglage de l'O₂ à pleine charge pour G20 (gaz H)

Valeurs à pleine charge pour G20 (gaz H)	O ₂ (%) ⁽¹⁾
AMC PRO EVO 35	4,3 - 4,8 ⁽¹⁾
AMC PRO EVO 45	4,3 - 4,8 ⁽¹⁾
AMC PRO EVO 65	4,3 - 4,8 ⁽¹⁾

Valeurs à pleine charge pour G20 (gaz H)	O ₂ (%) ⁽¹⁾
AMC PRO EVO 90	4,3 - 4,7 ⁽¹⁾
AMC PRO EVO 115	3,9 - 4,4 ⁽¹⁾
(1) Valeur nominale	

Tab.65 Valeurs de contrôle et de réglage de l'O₂ à pleine charge pour G20 (gaz H) (Suisse)

Valeurs à pleine charge pour G20 (gaz H)	O ₂ (%) ⁽¹⁾
AMC PRO EVO 35	4,3 - 4,8 ⁽¹⁾
AMC PRO EVO 45	4,3 - 4,8 ⁽¹⁾
AMC PRO EVO 65	4,3 - 4,8 ⁽¹⁾
AMC PRO EVO 90	4,3 - 4,7 ⁽¹⁾
AMC PRO EVO 115	4,3 - 4,7 ⁽¹⁾
(1) Valeur nominale	

Tab.66 Valeurs de contrôle et de réglage de l'O₂ à pleine charge pour G25 (gaz L)

Valeurs à pleine charge pour G25 (gaz L)	O ₂ (%) ⁽¹⁾
AMC PRO EVO 35	4,1 - 4,6 ⁽¹⁾
AMC PRO EVO 45	4,1 - 4,6 ⁽¹⁾
AMC PRO EVO 65	4,1 - 4,6 ⁽¹⁾
AMC PRO EVO 90	3,7 - 4,1 ⁽¹⁾
AMC PRO EVO 115	4,0 - 4,4 ⁽¹⁾
(1) Valeur nominale	

Tab.67 Valeurs de contrôle et de réglage de l'O₂ à pleine charge pour G31 (Propane)

Valeurs à pleine charge pour G31 (propane)	O ₂ (%) ⁽¹⁾
AMC PRO EVO 35	4,4 - 4,9 ⁽¹⁾
AMC PRO EVO 45	4,4 - 4,9 ⁽¹⁾
AMC PRO EVO 65	4,6 - 4,9 ⁽¹⁾
AMC PRO EVO 90	4,9 - 5,2 ⁽¹⁾
AMC PRO EVO 115	4,4 - 4,9 ⁽¹⁾
(1) Valeur nominale	

Tab.68 Valeurs de contrôle et de réglage de l'O₂ à pleine charge pour G30/G31 (Butane/Propane)

Valeurs à pleine charge pour G30/G31 (butane/propane)	O ₂ (%) ⁽¹⁾
AMC PRO EVO 35	4,7 - 5,2 ⁽¹⁾
AMC PRO EVO 45	4,7 - 5,2 ⁽¹⁾
AMC PRO EVO 65	4,9 - 5,4 ⁽¹⁾
AMC PRO EVO 90	4,9 - 5,4 ⁽¹⁾
AMC PRO EVO 115	4,4 - 4,9 ⁽¹⁾
(1) Valeur nominale	

Tab.69 Valeurs de contrôle et de réglage de l'O₂ à pleine charge pour G30/G31 (butane/propane) (Suisse)

Valeurs à pleine charge pour G30/G31 (butane/propane)	O ₂ (%) ⁽¹⁾
AMC PRO EVO 35	4,7 - 5,2 ⁽¹⁾
AMC PRO EVO 45	4,7 - 5,2 ⁽¹⁾
AMC PRO EVO 65	4,9 - 5,4 ⁽¹⁾
AMC PRO EVO 90	4,9 - 5,4 ⁽¹⁾
AMC PRO EVO 115	4,7 - 5,2 ⁽¹⁾
(1) Valeur nominale	

**Mise en garde**
Réglages incorrects

Dommage au produit.

- Les valeurs d'O₂ à pleine charge doivent être inférieures aux valeurs d'O₂ à faible charge.

4. Si la valeur mesurée diffère de celles indiquées dans le tableau, corriger le rapport gaz/air.

**Avertissement**
Appareil dangereux

Risque de blessure.

- Seul un installateur qualifié peut procéder à l'installation, la mise en service, l'entretien et la mise hors service de l'appareil et du système, conformément aux réglementations et aux informations données dans la notice.

5. Utiliser la vis de réglage **A** pour régler le pourcentage de O₂ à la valeur nominale, en fonction du type de gaz utilisé. Cette valeur doit toujours être comprise entre les limites de paramétrage inférieure et supérieure.

Augmenter le débit de gaz réduira l'O₂.

Se reporter au schéma pour déterminer l'emplacement de la vis de réglage **A** dans le cas d'une pleine charge.

1 Bloc vanne gaz sur le AMC PRO EVO 35 - 45 - 65 - 90

2 Bloc vanne gaz sur le AMC PRO EVO 115

6. Contrôler la flamme via le verre d'inspection. La flamme ne doit pas s'éteindre.

7. Mesurer la valeur de CO dans les fumées. Si le niveau de CO est supérieur à 400 ppm, effectuer les actions suivantes :

**Important**

La concentration en CO des fumées doit toujours être conforme aux règles d'installation dans le pays où la chaudière est installée.

- 7.1. Vérifier si le système d'évacuation des fumées est correctement installé.
- 7.2. Vérifier si le type de gaz utilisé correspond aux paramètres de la chaudière.
- 7.3. Vérifier si le brûleur est endommagé et le nettoyer.
- 7.4. Vérifier à nouveau le réglage du rapport gaz/air.
- 7.5. Contacter votre fournisseur si le niveau de CO est encore au-dessus de 400 ppm.

Fig.96 Position de la vis de réglage **A**

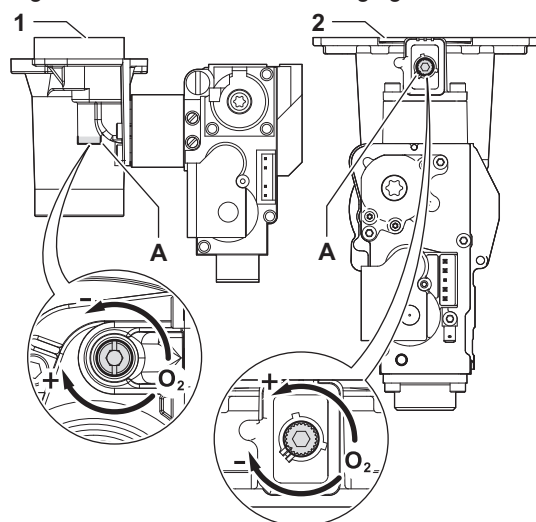

AD-3002831-01

**Mise en garde**
Réglages incorrects

Dommage au produit.

- Si le niveau de CO est supérieur à 1 000 ppm, éteindre la chaudière et contacter le fournisseur.

7.2.3 Réalisation du test à faible charge

1. Si le test à pleine charge est toujours en cours, appuyer sur le bouton ✓ pour modifier le mode de test de charge.

Fig.97 Test de faible charge

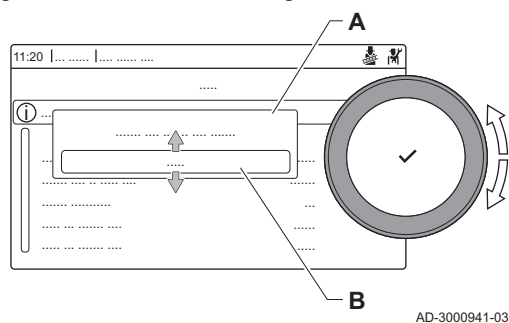

AD-3000941-03

2. Si le test à pleine charge est terminé, sélectionner l'icône [👤] pour redémarrer le menu Ramoneur.

A Modifier la charge du mode test

B Puissance Mini

3. Sélectionner le test **Puissance Mini** dans le menu **Modifier la charge du mode test**.
 - ⇒ Le test à faible charge commence. Le menu affiche le mode de test de charge sélectionné et l'icône 👤 apparaît en haut à droite de l'écran.
4. Contrôler les réglages du test de charge et les ajuster si nécessaire.
 - ⇒ Seuls les paramètres affichés en gras peuvent être modifiés.
5. Mettre fin au test de faible charge en appuyant sur le bouton ↵.
 - ⇒ Le message **Le ou les tests de fonctionnement en cours ont été arrêtés !** est affiché.

7.2.4 Valeurs de contrôle et de réglage du O₂ à faible charge

1. Régler la chaudière sur le mode faible charge.
2. Mesurer le pourcentage de O₂ dans les fumées.
3. Comparer la valeur mesurée avec les valeurs de consigne données dans le tableau.
Si une chaudière n'est pas adaptée à un certain type de gaz, elle est indiquée par "-" dans le tableau.

Tab.70 Valeurs de contrôle et de réglage de l'O₂ à faible charge pour G20 (gaz H)

Valeurs à faible charge pour G20 (gaz H)	O ₂ (%) ⁽¹⁾
AMC PRO EVO 35	5,7 ⁽¹⁾ - 6,2
AMC PRO EVO 45	5,7 ⁽¹⁾ - 6,2
AMC PRO EVO 65	4,8 ⁽¹⁾ - 5,3
AMC PRO EVO 90	5,2 ⁽¹⁾ - 5,5
AMC PRO EVO 115	5,7 ⁽¹⁾ - 6,2
(1) Valeur nominale	

Tab.71 Valeurs de contrôle et de réglage de l'O₂ à faible charge pour G20 (gaz H) (Suisse)

Valeurs à faible charge pour G20 (gaz H)	O ₂ (%) ⁽¹⁾
AMC PRO EVO 35	5,7 ⁽¹⁾ - 6,2
AMC PRO EVO 45	5,7 ⁽¹⁾ - 6,2
AMC PRO EVO 65	4,8 ⁽¹⁾ - 5,3
AMC PRO EVO 90	5,2 ⁽¹⁾ - 5,6
AMC PRO EVO 115	5,9 ⁽¹⁾ - 6,4
(1) Valeur nominale	

Tab.72 Valeurs de contrôle et de réglage de l'O₂ à faible charge pour G25 (gaz L)

Valeurs à faible charge pour G25 (gaz L)	O ₂ (%) ⁽¹⁾
AMC PRO EVO 35	5,5 ⁽¹⁾ - 6,0
AMC PRO EVO 45	5,5 ⁽¹⁾ - 6,0
AMC PRO EVO 65	4,6 ⁽¹⁾ - 5,1
AMC PRO EVO 90	5,3 ⁽¹⁾ - 5,6
AMC PRO EVO 115	5,7 ⁽¹⁾ - 6,2
(1) Valeur nominale	

Tab.73 Valeurs de contrôle et de réglage de l'O₂ à faible charge pour G31 (propane)

Valeurs à faible charge pour G31 (propane)	O ₂ (%) ⁽¹⁾
AMC PRO EVO 35	5,4 ⁽¹⁾ - 5,9
AMC PRO EVO 45	5,7 ⁽¹⁾ - 6,2
AMC PRO EVO 65	5,4 ⁽¹⁾ - 5,7
AMC PRO EVO 90	5,5 ⁽¹⁾ - 5,8
AMC PRO EVO 115	6,1 ⁽¹⁾ - 6,6
(1) Valeur nominale	

Tab.74 Valeurs de contrôle et de réglage de l'O₂ à faible charge pour G30/G31 (butane/propane)

Valeurs à faible charge pour G30/G31 (butane/propane)	O ₂ (%) ⁽¹⁾
AMC PRO EVO 35	5,7 ⁽¹⁾ - 6,2
AMC PRO EVO 45	5,7 ⁽¹⁾ - 6,2
AMC PRO EVO 65	5,7 ⁽¹⁾ - 6,2
AMC PRO EVO 90	5,7 ⁽¹⁾ - 6,2
AMC PRO EVO 115	6,1 ⁽¹⁾ - 6,6
(1) Valeur nominale	

Tab.75 Valeurs de contrôle et de réglage de l'O₂ à faible charge pour G30/G31 (butane/propane) (Suisse)

Valeurs à faible charge pour G30/G31 (butane/propane)	O ₂ (%) ⁽¹⁾
AMC PRO EVO 35	5,7 ⁽¹⁾ - 6,2
AMC PRO EVO 45	5,7 ⁽¹⁾ - 6,2
AMC PRO EVO 65	5,7 ⁽¹⁾ - 6,2
AMC PRO EVO 90	5,7 ⁽¹⁾ - 6,2
AMC PRO EVO 115	6,7 ⁽¹⁾ - 7,1
(1) Valeur nominale	



Mise en garde
Réglages incorrects

Domage au produit.

- Les valeurs d'O₂ à faible charge doivent être supérieures aux valeurs d'O₂ à pleine charge.

4. Si la valeur mesurée diffère de celles indiquées dans le tableau, corriger le rapport gaz/air.



Avertissement
Appareil dangereux

Risque de blessure.

- Seul un installateur qualifié peut procéder à l'installation, la mise en service, l'entretien et la mise hors service de l'appareil et du système, conformément aux réglementations et aux informations données dans la notice.

Fig.98 Position de la vis de réglage B

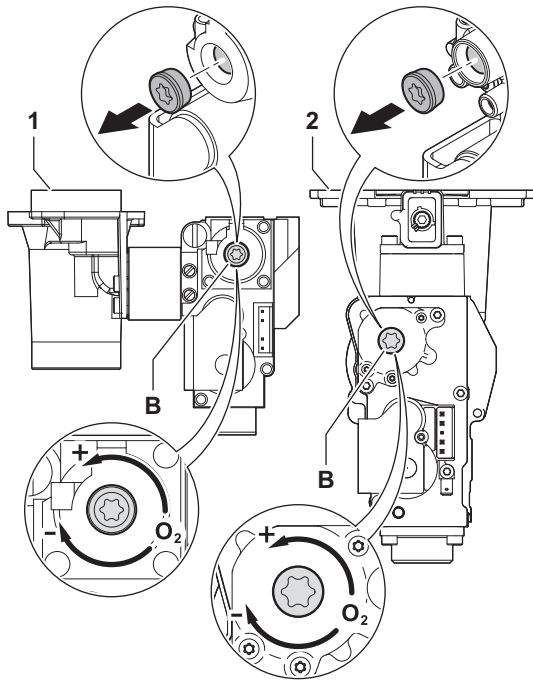

AD-3002832-01

- Utiliser la vis de réglage **B** pour régler le pourcentage de O_2 à la valeur nominale, en fonction du type de gaz utilisé. Augmenter le débit de gaz réduira l' O_2 .
Se reporter au schéma pour déterminer l'emplacement de la vis de réglage **B** dans le cas d'une faible charge.

- Bloc vanne gaz sur le AMC PRO EVO 35 - 45 - 65 - 90
- Bloc vanne gaz sur le AMC PRO EVO 115

- Contrôler la flamme via le verre d'inspection. La flamme ne doit pas s'éteindre.
- Répéter le test à pleine charge et le test à faible charge aussi souvent que nécessaire jusqu'à ce que les valeurs correctes soient obtenues.
- Mesurer la valeur de CO dans les fumées. Si le niveau de CO est supérieur à 400 ppm, effectuer les actions suivantes :

i Important

La concentration en CO des fumées doit toujours être conforme aux règles d'installation dans le pays où la chaudière est installée.

- Vérifier si le système d'évacuation des fumées est correctement installé.
- Vérifier si le type de gaz utilisé correspond aux paramètres de la chaudière.
- Vérifier si le brûleur est endommagé et le nettoyer.
- Vérifier à nouveau le réglage du rapport gaz/air.
- Contactez votre fournisseur si le niveau de CO est encore au-dessus de 400 ppm.



Mise en garde
Réglages incorrects

Domage au produit.

- Si le niveau de CO est supérieur à 1 000 ppm, éteindre la chaudière et contacter le fournisseur.

- Régler à nouveau la chaudière pour un usage normal.

7.3 Ouverture de la chaudière

Fig.99 Dépose du panneau

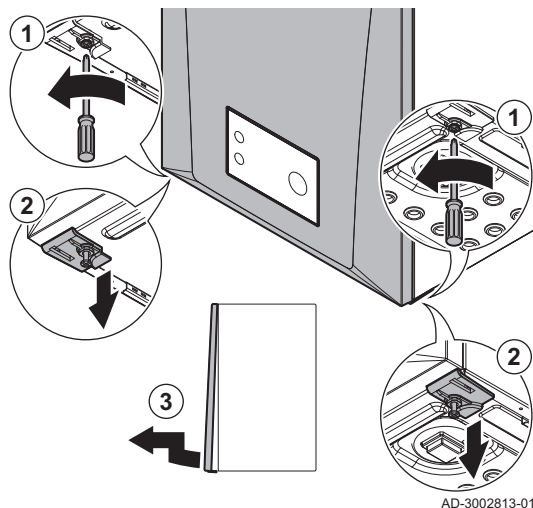

AD-3002813-01

- Desserrer les deux vis d'un quart de tour.
- Déverrouiller les deux clips.
- Déposer le panneau.

7.4 Opérations de contrôle et d'entretien standard

Lors d'un entretien, toujours effectuer les opérations de contrôle et d'entretien standard décrits ci-après.

7.4.1 Contrôle de la qualité de l'eau



Mise en garde Qualité de l'eau

Domage au produit.
Annulation de la garantie

- S'assurer que les exigences en matières de qualité de l'eau sont respectées.

1. Remplir une bouteille propre d'eau provenant du système (raccordé à la chaudière).
2. Contrôler ou faire contrôler la qualité de cet échantillon d'eau.

7.4.2 Nettoyage du siphon



Danger Fuite de fumées

Risque d'empoisonnement au CO.

- S'assurer que le siphon est suffisamment rempli d'eau.

Fig.100 Nettoyage du siphon

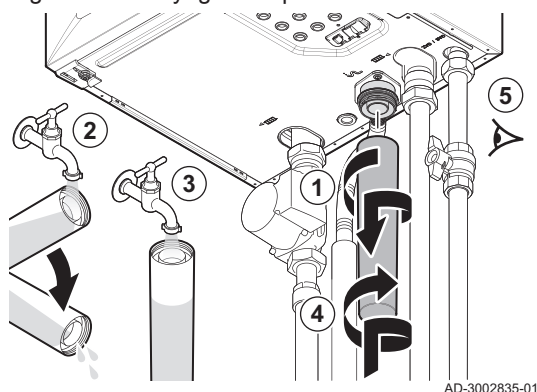

1. Déposer le siphon.
2. Nettoyer le siphon avec de l'eau.
3. Remplir le siphon d'eau.
4. Installer le siphon.
5. Vérifier l'absence de fuites.

7.5 Opérations de contrôle et d'entretien spécifiques

Réaliser les opérations d'entretien spécifiques si les opérations de contrôle et d'entretien standard n'ont pas été suffisantes.
Pour réaliser les opérations de contrôle et d'entretien spécifiques :

7.5.1 Remplacement de l'électrode d'ionisation/d'allumage

L'électrode d'ionisation/d'allumage doit être remplacée si :

- Le courant d'ionisation est inférieur à 4 μ A.
- L'électrode est endommagée ou usée.
- Les opérations d'entretien spécifiques sont effectuées.

Pour cette tâche, vous aurez besoin des outils suivants :

- ⊕ Tournevis cruciforme **PH2**

Fig.101 Remplacement de l'électrode d'ionisation/d'allumage

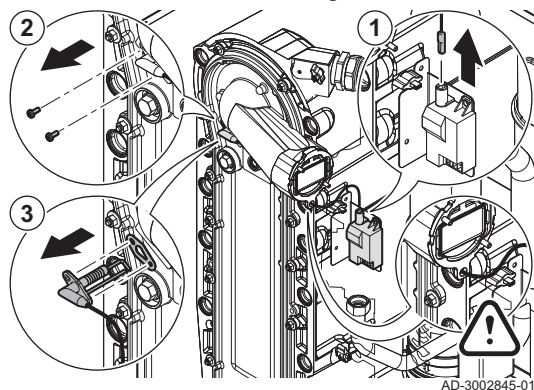

1. Débrancher la prise de l'électrode du transformateur d'allumage.

**Important**

Le câble d'allumage est fixé sur l'électrode et ne peut donc pas être retiré.

2. Desserrer les 2 vis de l'électrode.



3. Déposer l'électrode.

**Mise en garde****Domage dû à la maintenance**

Domage au produit.

- Ne pas installer la nouvelle électrode avant que le brûleur n'ait été nettoyé et remis en bon état de marche.

**Voir aussi**

Montage de l'électrode d'ionisation/allumage, page 105

7.5.2 Nettoyer le brûleur

■ Retrait du panneau avant

Pour cette tâche, vous aurez besoin des outils suivants :

⬡ Clé à douille 10

⬡ Clé hexagonale 30 ou 36

⊕ Tournevis cruciforme PH2

Fig.102 Retrait des branchements électriques

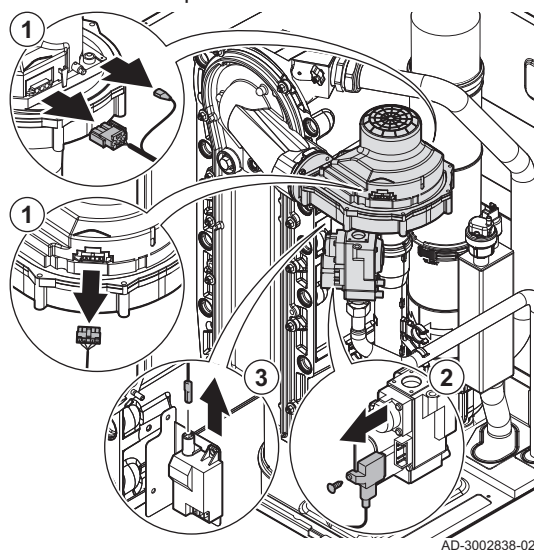

1. Retirer les branchements électriques du ventilateur.

2. Retirer les branchements électrique du bloc vanne gaz.



3. Si elle est toujours branchée, débrancher la prise de l'électrode du transformateur d'allumage.

Fig.103 Démontage du bloc ventilateur

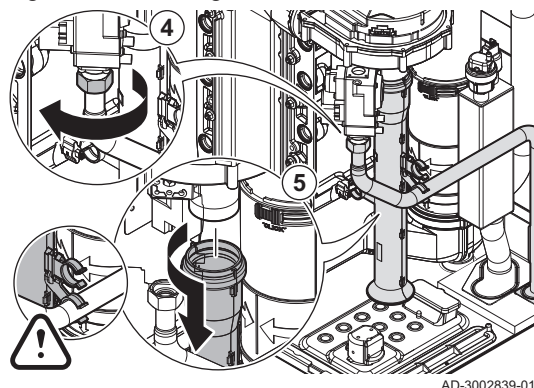

4. Dévisser l'écrou sous le bloc vanne gaz.

⬡ 30 ou 36

5. Débrancher le silencieux d'admission d'air du venturi.

Fig.104 Retrait du panneau avant

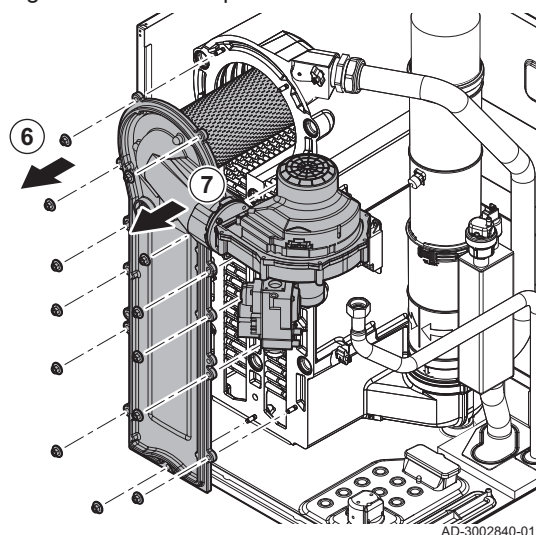

6. Dévisser les écrous du panneau avant de l'échangeur de chaleur.

⬡ 10

7. Retirer avec précaution le panneau avant, le brûleur et le ventilateur de l'échangeur de chaleur.



Voir aussi

Montage de la plaque avant, page 104

Fig.105 Contrôle du brûleur

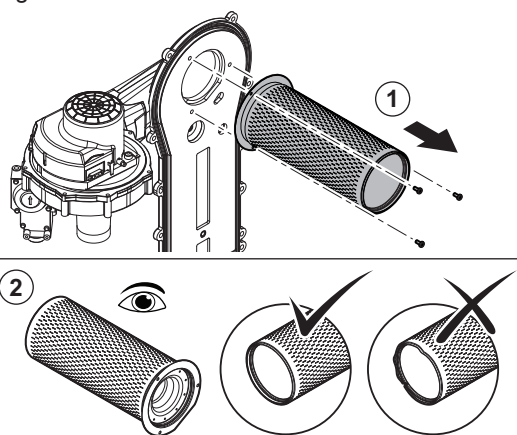

■ Nettoyer le brûleur

Pour cette tâche, vous aurez besoin des outils suivants :

⊕ Tournevis cruciforme **PH2**

1. Dévisser les 3 vis du panneau avant et retirer le brûleur.

⊕ **PH2**

2. Contrôler le brûleur.

Remplacer le brûleur s'il est défectueux ou très endommagé.

Fig.106 Retrait du joint d'isolation

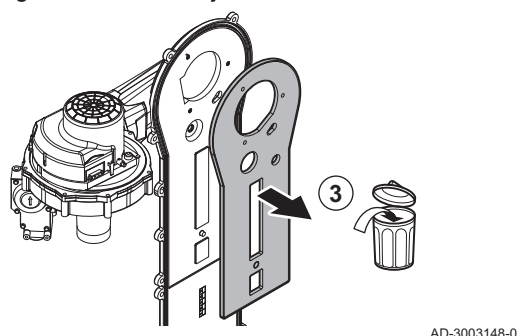

3. Retirer le joint d'isolation.

Fig.107 Nettoyer le brûleur

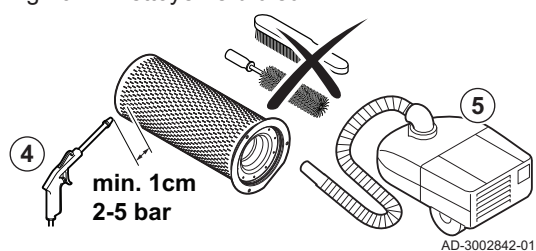

4. Nettoyer l'extérieur du brûleur avec de l'air comprimé à une pression de 2 à 5 bar.



Mise en garde

Domage dû à la maintenance

Domage au produit.

- Maintenir une distance minimale de 1 cm depuis la surface du brûleur.
- Ne jamais nettoyer la surface du brûleur à l'aide d'une brosse ou d'un outil similaire.

5. Nettoyer l'intérieur du brûleur à l'aide d'un aspirateur.

- Mettre de côté le brûleur, après avoir vérifié qu'il n'est pas endommagé.



Mise en garde
Domage dû à la maintenance

Domage au produit.

- Ne pas remettre en place le brûleur avant d'avoir nettoyé l'échangeur de chaleur, le récupérateur de condensats et le siphon.



Voir aussi
Montage du brûleur, page 104

7.5.3 Contrôle du clapet antiretour

Fig.108 Contrôle du clapet antiretour

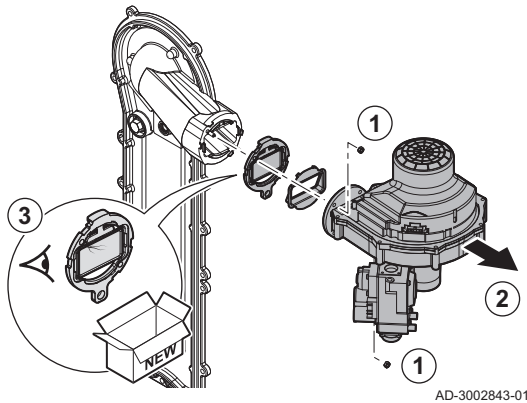

Pour cette tâche, vous aurez besoin des outils suivants :

Clé hexagonale 8

- Dévisser les écrous de la sortie du ventilateur.
- Retirer l'ensemble ventilateur et bloc vanne gaz.
- Inspecter le clapet antiretour et le remplacer s'il est défectueux, gravement endommagé ou qu'il fait partie du kit de maintenance.



Voir aussi
Montage du ventilateur et du bloc vanne gaz, page 103

7.5.4 Nettoyage de l'échangeur de chaleur

Fig.109 Nettoyage de l'échangeur de chaleur

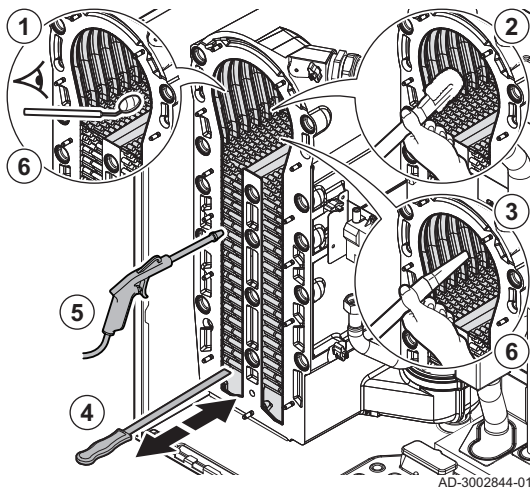

- Contrôler visuellement la zone du brûleur.
- Retirer toute salissure visible de la zone du brûleur à l'aide d'un aspirateur.



Utiliser un embout brosse avec l'aspirateur (en option).

- Aspirer à nouveau sans la brosse.
- Nettoyer les surfaces entre les goupilles de l'échangeur de chaleur à l'aide du couteau de nettoyage. Travailler toujours du bas vers le haut. Faire glisser horizontalement le couteau de nettoyage entre les goupilles.



Mise en garde
Domage dû à la maintenance

Domage au produit.

- Toujours utiliser un couteau de nettoyage conçu spécialement pour l'échangeur de chaleur.

- Le couteau de nettoyage de 360 mm est conçu pour le : AMC PRO EVO 35 - 45 - 65.
 - Le couteau de nettoyage de 460 mm est conçu pour le : AMC PRO EVO 90 - 115.
- Utiliser de l'air comprimé pour nettoyer l'intérieur des pièces propres.
 - Vérifier qu'il ne reste aucune contamination visible. Si besoin, l'éliminer à l'aide de l'aspirateur.

7.5.5 Nettoyage du récupérateur de condensats

■ Dépose du conduit de fumées interne

Pour cette tâche, vous aurez besoin des outils suivants :

⊕ Tournevis cruciforme **PZ2**

1. Retirer la sonde de température des fumées.
2. Débrancher la connexion électrique de la sonde de température de l'échangeur de chaleur.
3. Retirer la connexion électrique de la sonde de température du retour.
4. Retirer le support contenant le transformateur d'allumage/ionisation.

⊕ **PZ2**

Fig.110 Démontage du conduit de fumées

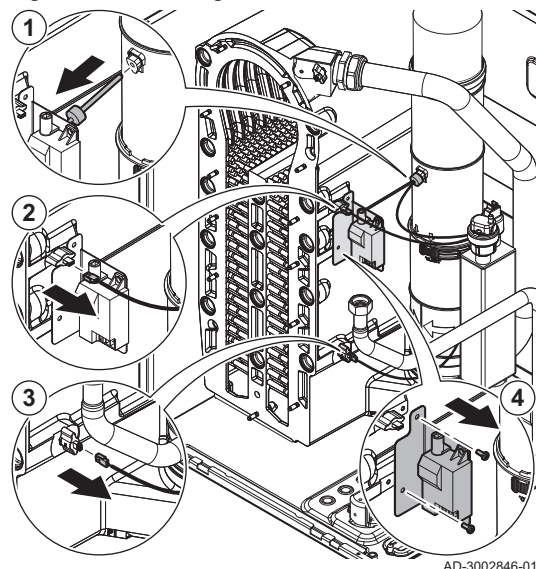
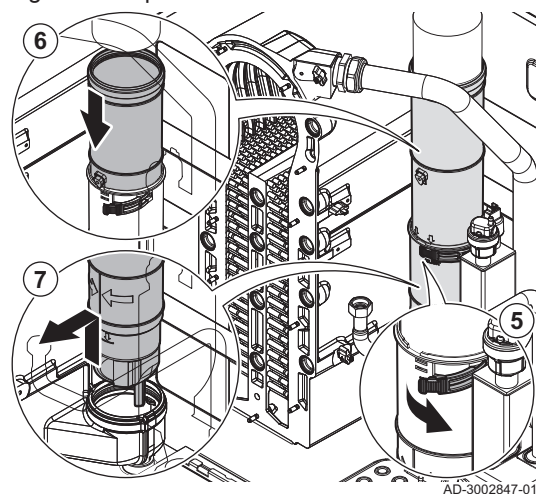
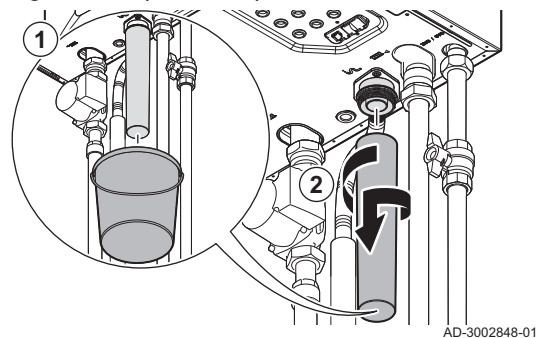

Fig.111 Dépose du conduit de fumées



5. Ouvrir le cliquet.
6. Pousser la partie télescopique supérieure le plus bas possible.
7. Soulever le conduit de fumées pour l'extraire du récupérateur de condensats.

Fig.112 Dépose du siphon



■ Rinçage du récupérateur de condensats

1. Placer un seau sous la chaudière.
2. Déposer le siphon.

Fig.113 Rinçage du récupérateur de condensats

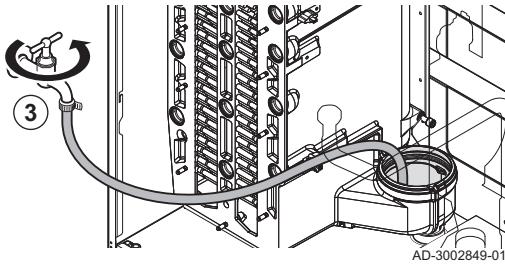

- Rincer le récupérateur de condensats avec le débit d'eau le plus élevé possible.



Mise en garde
Domage dû à la maintenance

- Domage au produit.
- Empêcher l'eau de pénétrer dans la chaudière pendant le rinçage

Fig.114 Mise en place des nouveaux joints

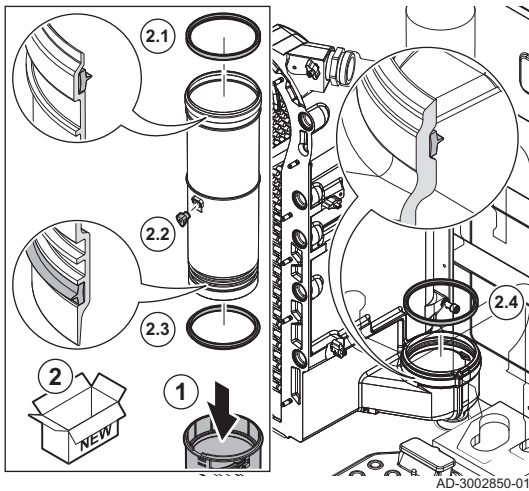

■ **Raccordement des conduits de fumées internes**

Pour cette tâche, vous aurez besoin des outils suivants :



Tournevis dynamométrique cruciforme **PZ2**

- Retirer la partie télescopique supérieure de la partie inférieure.
- Remplacer tous les joints :
 - Placer le joint sur le dessus de la partie supérieure.
 - Placer le passe-fil de la sonde de température des fumées.
 - Placer le joint au fond de la partie supérieure.



Danger
Fuite de fumées

- Risque d'empoisonnement au CO.
• S'assurer que le joint d'étanchéité est placé dans la bonne gorge.

- Placer le joint dans le récupérateur de condensats.

Fig.115 Mise en place du conduit de fumées

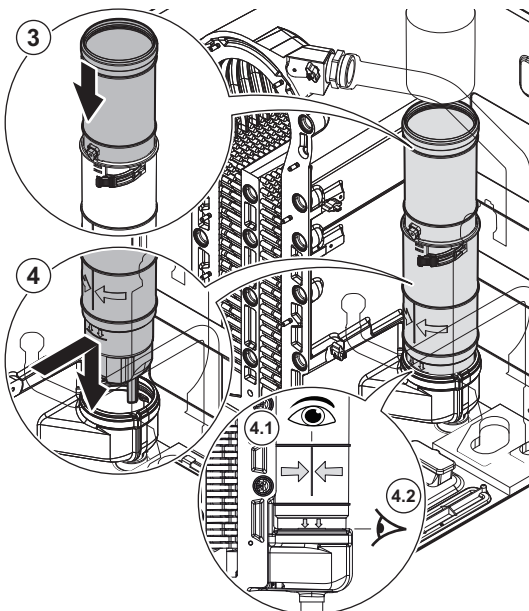

- Insérer la partie supérieure dans la partie inférieure et l'enfoncer aussi loin que possible.
- Placer le conduit de fumées dans le récupérateur de condensats :
 - Tourner le conduit de fumées jusqu'à ce que la ligne verticale soit face à l'avant.
 - Enfoncer le conduit de fumées jusqu'à la ligne horizontale.

Fig.116 Réassemblage du conduit de fumées

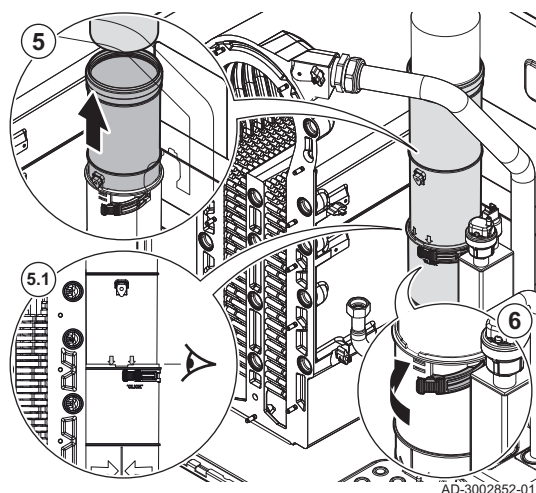

AD-3002852-01

5. Tirer la partie supérieure du conduit de fumées vers le haut et la faire glisser par-dessus le raccord fumisterie.
 - 5.1. Tirer le conduit de fumées vers le haut jusqu'à la ligne horizontale.
6. Fermer le cliquet.

Fig.117 Réassemblage du conduit de fumées

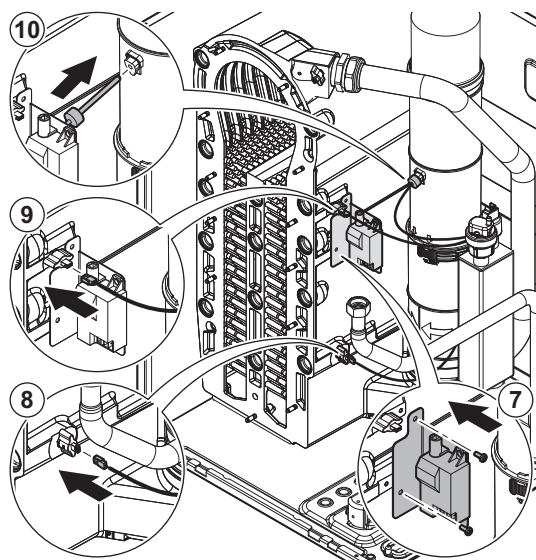

AD-3002853-01

7. Fixer le support avec le transformateur d'allumage/ionisation.
Couple de serrage : 2 N·m \oplus PZ2
8. Raccorder la connexion électrique à la sonde de température du retour.
9. Raccorder la connexion électrique à la sonde de température de l'échangeur de chaleur.
10. Placer la sonde de température des fumées.

7.5.6 Assemblage après entretien

■ Montage du ventilateur et du bloc vanne gaz

Pour cette tâche, vous aurez besoin des outils suivants :

\square Clé dynamométrique 8

Fig.118 Montage du ventilateur et du bloc vanne gaz

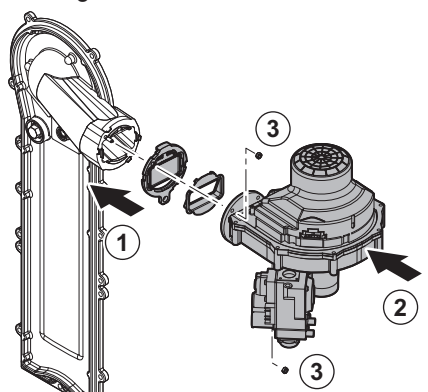

AD-3002854-01

1. Placer le clapet antiretour.
2. Monter l'ensemble.
3. Serrer les écrous de la sortie du ventilateur.
Couple de serrage : 3,8 N·m \square 8

■ Montage du brûleur

Pour cette tâche, vous aurez besoin des outils suivants :

⊕ Tournevis dynamométrique cruciforme **PH2**

1. Placer le nouveau joint d'isolation sur le panneau avant.
2. Fixer le brûleur avec le côté plat en bas à droite.
3. Serrer les vis sur le brûleur.

Couple de serrage : 2 N·m ⊕ **PH2**

Fig.119 Montage du brûleur

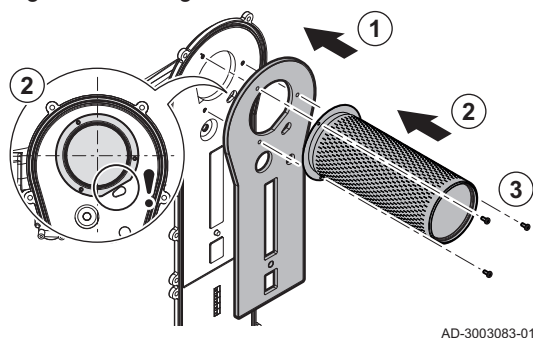

AD-3003083-01

■ Montage de la plaque avant

Pour cette tâche, vous aurez besoin des outils suivants :

⬡ Clé dynamométrique **10**

⬡ Clé dynamométrique **30** ou **36**

⊕ Tournevis dynamométrique cruciforme **PH2**

1. Placer le nouveau joint dans la plaque avant.

Fig.120 Montage du joint

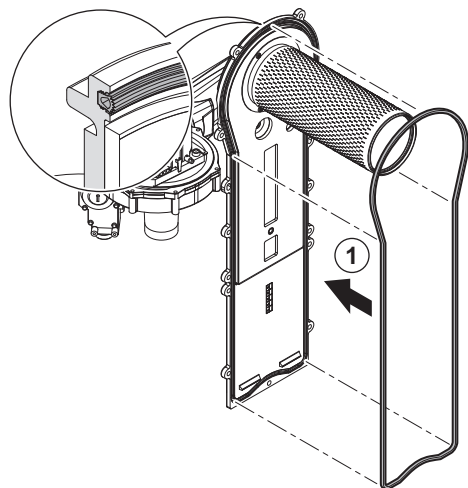

AD-3003084-01

Fig.121 Montage de la plaque avant

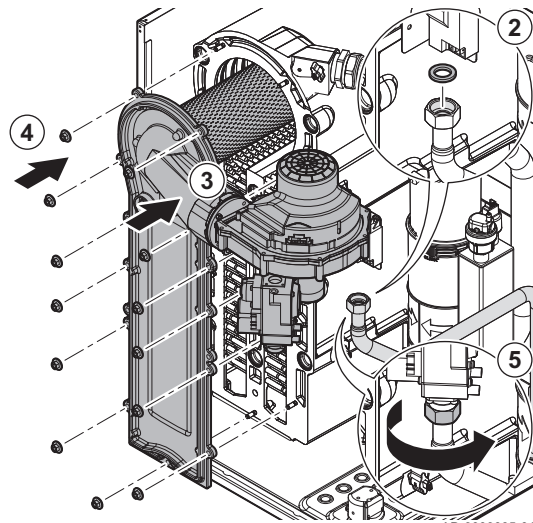

AD-3003085-01

2. Placer le nouveau joint dans le tuyau de gaz.
3. Monter la plaque avant.
4. Serrer les écrous sur la plaque avant.
Couple de serrage : 10 N·m ⬡ **10**
5. Serrer l'écrou sous le bloc vanne gaz.
Couple de serrage : 27,5 N·m ⬡ **30** ou **36**

Fig.122 Montage du silencieux d'admission d'air

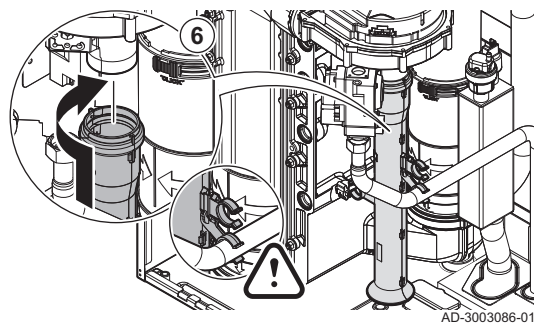

6. Monter le silencieux d'admission d'air sur le venturi.

Fig.123 Raccordements électriques

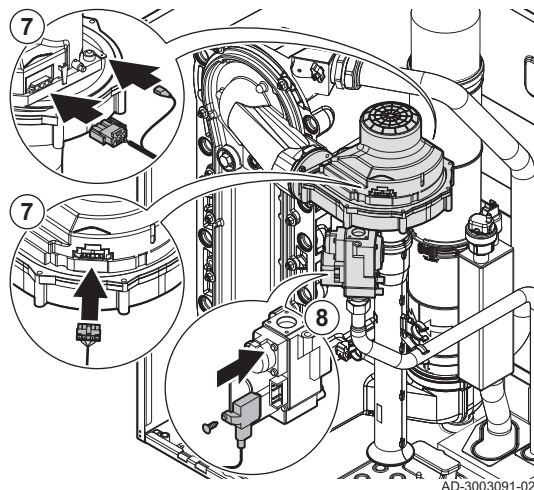

7. Brancher les connexions électriques sur le ventilateur.

8. Raccorder la connexion électrique au bloc vanne gaz.

Couple de serrage : 1 N·m ⊕ PH2

Fig.124 Montage de l'électrode

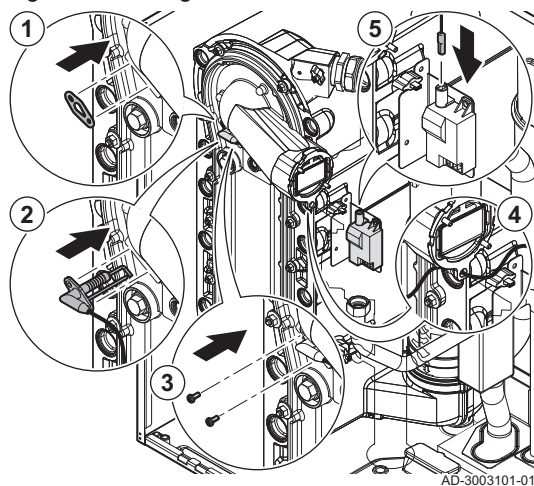

■ Montage de l'électrode d'ionisation/allumage

Pour cette tâche, vous aurez besoin des outils suivants :

⊕ Tournevis dynamométrique cruciforme PH2

1. Placer le nouveau joint.
 2. Monter la nouvelle électrode.
 3. Serrer les vis sur l'électrode.
- Couple de serrage : 2 N·m ⊕ PH2
4. Insérer le câble dans le trou du joint.
 5. Brancher la prise de l'électrode sur le transformateur d'allumage.

7.6 Travaux de finition

1. Remonter tous les éléments déposés dans l'ordre inverse, mais ne pas fermer l'habillage à ce stade.



Danger Fuite

Risque d'empoisonnement, d'explosion et d'endommagement du matériel.

- Toujours remplacer tous les joints sur les pièces déposées.
- S'assurer que tous les joints ont été positionnés correctement.
- Après une opération d'entretien, vérifier qu'il n'y a aucune fuite sur l'ensemble de l'installation.

2. Remplir le siphon d'eau.
3. Remonter le siphon.
4. Ouvrir précautionneusement toutes les vannes d'alimentation et de l'installation fermées pour l'entretien.
5. Le cas échéant, remplir d'eau l'installation de chauffage central.
6. Purger le chauffage central.
7. Faire l'appoint en eau si nécessaire.
8. Vérifier l'étanchéité des raccordements gaz et eau.
9. Remettre la chaudière en service.
10. Procéder à une détection automatique lorsqu'une carte de commande est remplacée ou retirée de la chaudière.
11. Mettre la chaudière en mode pleine charge et procéder à une détection de fuite de gaz ainsi qu'à un contrôle visuel complet.
12. Mettre la chaudière en mode normal.
13. Fermer l'habillage.

7.7 Mise au rebut et recyclage

Fig.125 Pour tous les pays à l'exception de la France



Important

Le démontage et la mise au rebut de l'appareil doivent être effectués par une personne qualifiée conformément aux réglementations locales et nationales en vigueur.

Fig.126 Pour la France



MW-1002249-1

7.7.1 Démontage

Pour le démontage de la chaudière, procéder comme suit :

1. Couper l'alimentation électrique de la chaudière.
2. Couper l'alimentation en gaz.
3. Couper l'arrivée d'eau.
4. Vidanger l'installation.
5. Déposer le siphon.
6. Déposer les conduits d'arrivée d'air/d'évacuation des fumées.
7. Débrancher tous les tuyaux raccordés à la chaudière.
8. Démontez la chaudière.

8 Diagnostic de panne

8.1 Codes d'erreur

Le AMC PRO EVO est équipé d'une unité électronique de régulation et de commande. Au cœur de la régulation figure un microprocesseur, qui pilote l'appareil, mais également le protège. En cas d'erreur, un code correspondant s'affiche.

Tab.76 Les codes d'erreur s'affichent sur trois niveaux différents

Code	Type	Description
A .00.00 ⁽¹⁾	Avertissement	Les unités de commande continuent de fonctionner mais la cause de l'avertissement doit être recherchée. Un avertissement peut se transformer en blocage ou en verrouillage.
H .00.00 ⁽¹⁾	Blocage	Les unités de commande mettent fin au fonctionnement normal et vérifient à intervalles définis si la cause du blocage est toujours présente. ⁽²⁾ Le fonctionnement normal reprend lorsque la cause du blocage est éliminée. Un blocage peut se transformer en verrouillage.
E .00.00 ⁽¹⁾	Verrouillage	Les unités de commande mettent fin au fonctionnement normal. La cause du verrouillage doit être éliminée et les commandes doivent être réarmées manuellement.

(1) La première lettre indique le type d'erreur.
 (2) Pour certaines erreurs bloquantes, cet intervalle est de dix minutes. Dans ces cas-là, il peut sembler que les unités de commande ne démarrent pas automatiquement. Attendre dix minutes avant de réarmer.

La signification du code est donnée dans les différents tableaux de codes d'erreurs.



Important

Le code d'erreur est nécessaire pour trouver rapidement la cause de l'erreur et pour obtenir une assistance de la part de De Dietrich.

8.1.1 Afficher les codes d'erreur

Fig.127 Affichage du code d'erreur sur le Diematic Evolution

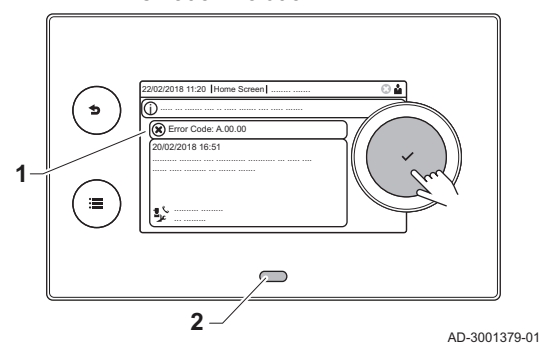

Lorsqu'une erreur survient dans l'installation, le tableau de commande affiche les mentions suivantes :

- 1 L'écran affiche un code et le message correspondant :
- 2 La LED d'état du tableau de commande affiche :
 - Vert continu = fonctionnement normal
 - Vert clignotant = avertissement
 - Rouge continu = blocage
 - Rouge clignotant = verrouillage

En cas d'erreur, procéder comme suit :

1. Appuyer longuement sur le bouton ✓ pour réinitialiser l'appareil.



Important

Vous pouvez réinitialiser l'appareil au maximum 10 fois. Ensuite, l'appareil sera bloqué pendant une heure. Redémarrer (débrancher l'alimentation) pour éviter le délai d'une heure.

⇒ L'appareil redémarre.

2. Si le code d'erreur s'affiche à nouveau, remédier au problème en suivant les instructions du tableau des codes d'erreur.



Important

Seul un professionnel qualifié est autorisé à intervenir sur l'appareil et le système.

⇒ Le code d'erreur reste visible jusqu'à la résolution du problème.

3. Lorsque le problème ne peut pas être résolu, relever le code d'erreur.
4. Contacter De Dietrich pour recevoir de l'assistance.

8.1.2 Avertissement

Tab.77 Codes d'avertissement

Code	Texte affiché	Description	Solution
A.00.32	Text ouverte	La sonde de température extérieure est absente ou mesure une température inférieure à la plage	<p>Sonde de température extérieure en circuit ouvert :</p> <ul style="list-style-type: none"> • Mauvaise connexion : vérifier le câblage et les connecteurs • Sonde mal installée : vérifier si la sonde a été montée correctement • La sonde est absente. • Sonde défectueuse : remplacer la sonde
A.00.33	Text fermée	La sonde de température extér. est en court-circuit ou mesure une température supérieure à la plage	<p>Sonde de température extérieure en court-circuit :</p> <ul style="list-style-type: none"> • Mauvaise connexion : vérifier le câblage et les connecteurs • Sonde mal installée : vérifier si la sonde a été montée correctement • Sonde défectueuse : remplacer la sonde
A.00.34	Text manquante	Sonde de température extérieure attendue mais non détectée	<p>Sonde extérieure non détectée :</p> <ul style="list-style-type: none"> • La sonde extérieure n'est pas connectée : Raccorder la sonde • La sonde extérieure n'est pas raccordée correctement : Raccorder correctement la sonde
A.00.40	Pression basse	Pression hydraulique mesurée sous la plage définie. Vérifier la pression hydraulique et le capteur	<p>Aucune pression hydraulique valide détectée :</p> <ul style="list-style-type: none"> • Le capteur de pression d'eau n'est pas connecté : Connecter le capteur. • Le capteur de pression d'eau a mesuré une valeur inférieure à la plage : Vérifier le raccordement de l'appareil à l'eau.
A.00.57	T ECS haut ouvert	La sonde haute du ballon d'ECS est absente ou une température inférieure à la plage est mesurée	<p>L'eau chaude sanitaire est configurée comme un cylindre multicouche avec 2 sondes. Une connexion ouverte a été détectée sur la sonde de température supérieure du préparateur d'eau chaude sanitaire :</p> <ul style="list-style-type: none"> • Mauvaise connexion : Vérifier le câblage et les connecteurs. • Sonde montée de façon incorrecte : Vérifier que la sonde a été montée correctement. • Sonde défectueuse : Remplacer la sonde. • La sonde est absente : Vérifier que le paramètre DP481 est réglé sur Non (0).
A.00.58	T ECS haut fermé	La sonde haute du ballon d'ECS est court-circuitée ou la température mesurée > plage	<p>L'eau chaude sanitaire est configurée comme un cylindre multicouche avec 2 sondes. Un court-circuit a été détecté sur la sonde de température supérieure du préparateur d'eau chaude sanitaire :</p> <ul style="list-style-type: none"> • Mauvaise connexion : Vérifier le câblage et les connecteurs. • Sonde montée de façon incorrecte : Vérifier que la sonde a été montée correctement. • Sonde défectueuse : Remplacer la sonde. • La sonde est absente : Vérifier que le paramètre DP481 est réglé sur Non (0).

Code	Texte affiché	Description	Solution
A.00.107	T Fond ECS fermé	Sonde de température fond prépa ECS court-circuitée ou température mesurée supérieure à la limite	Un court-circuit a été détecté sur la sonde de température inférieure du préparateur d'eau chaude sanitaire : <ul style="list-style-type: none"> • Mauvaise connexion : Vérifier le câblage et les connecteurs. • Sonde montée de façon incorrecte : Vérifier que la sonde a été montée correctement. • Sonde défectueuse : Remplacer la sonde.
A.00.108	T Fond ECS ouvert	Sonde température fond préparateur ECS supprimée ou mesurant une température inférieure à la limite	Une connexion ouverte a été détectée sur la sonde de température inférieure du préparateur d'eau chaude sanitaire : <ul style="list-style-type: none"> • Mauvaise connexion : Vérifier le câblage et les connecteurs. • Sonde montée de façon incorrecte : Vérifier que la sonde a été montée correctement. • Sonde défectueuse : Remplacer la sonde.
A.01.23	Combust. incomplète	Combustion incomplète	Erreur de configuration : Absence de flamme pendant le fonctionnement : <ul style="list-style-type: none"> • Pas de courant d'ionisation : <ul style="list-style-type: none"> - Purger le conduit gaz. - S'assurer que le robinet gaz est correctement ouvert. - Vérification de la pression d'alimentation gaz. - Vérifier le fonctionnement et le réglage du bloc vanne gaz. - Vérifier que les conduits d'arrivée d'air et d'évacuation des fumées ne sont pas obstrués. - Vérifier que les fumées ne sont pas réaspirées.
A.02.06	Pression eau	Avertissement de pression d'eau actif	Avertissement concernant la pression hydraulique : <ul style="list-style-type: none"> • Pression hydraulique trop basse ; vérifier la pression hydraulique.
A.02.18	Erreur OBD	Erreur dictionnaire d'objets	Erreur de configuration : <ul style="list-style-type: none"> • Réinitialiser CN1 et CN2  Voir La plaquette signalétique pour les valeurs CN1 et CN2 .
A.02.36	Disp fonct perdu	Dispositif fonctionnel déconnecté	SCB introuvable : <ul style="list-style-type: none"> • Mauvaise connexion : vérifier le câblage et les connecteurs • SCB défectueux : Remplacer la carte SCB
A.02.37	Disp non crit perdu	Dispositif non critique déconnecté	SCB introuvable : <ul style="list-style-type: none"> • Mauvaise connexion : vérifier le câblage et les connecteurs • SCB défectueux : Remplacer la carte SCB
A.02.45	Matr. conn. Full Can	Matrice de connexion Full Can	SCB introuvable : <ul style="list-style-type: none"> • Réaliser une détection automatique
A.02.46	Adm. dispo. Full Can	Administration de dispositif Full Can	SCB introuvable : <ul style="list-style-type: none"> • Réaliser une détection automatique
A.02.49	Pb init. des nœuds	Initialisation du nœud échouée	SCB introuvable : <ul style="list-style-type: none"> • Réaliser une détection automatique
A.02.55	Num.série invalide	Numéro de série manquant ou invalide	Contactez le fournisseur.
A.02.69	Mode démo actif	Mode démo actif	Contactez le fournisseur.

Code	Texte affiché	Description	Solution
A.02.76	Mémoire pleine	Espace mémoire réservé aux param. personnalisés plein. Modification impossible.	Erreur de configuration : <ul style="list-style-type: none"> • Réinitialiser CN1 et CN2 • CSU défectueux : Remplacer la carte CSU • Remplacer la carte CU-GH
A.02.80	Régulateur Manquant	Régulateur de cascade manquant	Régulateur de cascade non détecté : <ul style="list-style-type: none"> • Raccorder de nouveau l'unité maître de la cascade • Réaliser une détection automatique
A.08.06	Avertis. pompe LIN 1	Avertissement de pompe LIN 1 fonctionnant dans des conditions limitées	La pompe LIN 1 fonctionne en conditions limitées : <p> Voir Voir Dépannage de la pompe LIN pour des solutions</p>
A.10.33	TECS haut CircD ouv	Sonde de température placée en haut du ballon de la zone ECS déconnectée	Sonde de température eau chaude sanitaire du haut ouverte : <ul style="list-style-type: none"> • Mauvaise connexion : vérifier le câblage et les connecteurs • Sonde mal installée : vérifier si la sonde a été montée correctement • La sonde est absente. • Sonde défectueuse : remplacer la sonde
A.10.34	TECS haut CircD ferm	Sonde de température placée en haut du ballon de la zone ECS court-circuitée	Sonde de température en haut du ballon d'eau chaude sanitaire de la zone en court-circuit : <ul style="list-style-type: none"> • Mauvaise connexion : vérifier le câblage et les connecteurs • Sonde mal installée : vérifier si la sonde a été montée correctement • Sonde défectueuse : remplacer la sonde
A.10.45	T Amb CircA absente	Mesure de la température ambiante du circuit A absente	Sonde d'ambiance non détectée dans la zone A : <ul style="list-style-type: none"> • Sonde d'ambiance non raccordée : raccorder la sonde • Sonde d'ambiance non raccordée correctement : raccorder correctement la sonde • Sonde défectueuse : remplacer la sonde
A.10.46	T Amb CircB absente	Mesure de la température ambiante du circuit B absente	Sonde d'ambiance non détectée dans la zone B : <ul style="list-style-type: none"> • Sonde d'ambiance non raccordée : raccorder la sonde • Sonde d'ambiance non raccordée correctement : raccorder correctement la sonde • Sonde défectueuse : remplacer la sonde
A.10.47	T Amb CircC absente	Mesure de la température ambiante du circuit C absente	Sonde d'ambiance non détectée dans la zone C : <ul style="list-style-type: none"> • Sonde d'ambiance non raccordée : raccorder la sonde • Sonde d'ambiance non raccordée correctement : raccorder correctement la sonde • Sonde défectueuse : remplacer la sonde
A.10.50	TECS haut manquant	La sonde de température située en haut du ballon d'eau chaude sanitaire de la zone ECS est absente	Sonde de température de l'eau chaude sanitaire non détectée dans la zone ECS : <ul style="list-style-type: none"> • Sonde de température de l'eau chaude sanitaire non raccordée : raccorder la sonde • La sonde de température de l'eau chaude sanitaire n'est pas raccordée correctement : la raccorder correctement • Sonde défectueuse : remplacer la sonde

Code	Texte affiché	Description	Solution
A.10.54	T Zone ECS absente	La sonde température de la zone ECS est absente	<p>Sonde d'ambiance non détectée dans la zone ECS :</p> <ul style="list-style-type: none"> • Sonde de température non raccordée : raccorder la sonde • Sonde de température non raccordée correctement : raccorder correctement la sonde • Sonde défectueuse : remplacer la sonde
A.10.56	TECS Zone AUX absente	La sonde de température d'eau chaude sanitaire de la zone AUX est absente	<p>Sonde de température de l'eau chaude sanitaire non détectée dans la zone AUX :</p> <ul style="list-style-type: none"> • Sonde de température de l'eau chaude sanitaire non raccordée : raccorder la sonde • La sonde de température de l'eau chaude sanitaire n'est pas raccordée correctement : la raccorder correctement • Sonde défectueuse : remplacer la sonde

8.1.3 Blocage

Tab.78 Codes de blocage

Code	Texte affiché	Description	Solution
H.00.69	S Ballon Tampon Ouv.	Sonde de température du ballon tampon déconnectée ou mesure inférieure à la plage	<p>Sonde de température du ballon tampon en circuit ouvert :</p> <ul style="list-style-type: none"> • Mauvaise connexion : vérifier le câblage et les connecteurs • Sonde mal installée : vérifier si la sonde a été montée correctement • La sonde est absente. • Sonde défectueuse : remplacer la sonde
H.00.70	S Ballon Tampon Ferm	Sonde de T du ballon tampon court-circuitée ou mesure supérieure à la plage	<p>Sonde de température du ballon tampon en court-circuit :</p> <ul style="list-style-type: none"> • Mauvaise connexion : vérifier le câblage et les connecteurs • Sonde mal installée : vérifier si la sonde a été montée correctement • Sonde défectueuse : remplacer la sonde
H.00.71	S Ballon Tp Haut Ouv	Sonde de température du ballon tampon haute déconnectée ou mesure inférieure à la plage	<p>Sonde de température en haut du ballon tampon en circuit ouvert :</p> <ul style="list-style-type: none"> • Mauvaise connexion : vérifier le câblage et les connecteurs • Sonde mal installée : vérifier si la sonde a été montée correctement • La sonde est absente. • Sonde défectueuse : remplacer la sonde
H.00.72	S Ballon Tp Haut Fer	Sonde de T du ballon tampon haute court-circuité ou mesure supérieure à la plage	<p>Sonde de température en haut du ballon tampon en court-circuit :</p> <ul style="list-style-type: none"> • Mauvaise connexion : vérifier le câblage et les connecteurs • Sonde mal installée : vérifier si la sonde a été montée correctement • Sonde défectueuse : remplacer la sonde
H.00.74	S Ballon Tampon Abs	Sonde de température du ballon tampon attendue mais non détectée	<p>Sonde de température du ballon tampon non détectée :</p> <ul style="list-style-type: none"> • La sonde de température du ballon tampon n'est pas raccordée : Raccorder la sonde • La sonde de température du ballon tampon n'est pas correctement raccordée : Raccorder correctement la sonde • Sonde défectueuse : remplacer la sonde

Code	Texte affiché	Description	Solution
H.00.75	S Ballon Tp Haut Abs	Sonde de température du ballon tampon haute attendue mais non détectée	Sonde de température en haut du ballon tampon non détectée : <ul style="list-style-type: none"> • La sonde de température en haut du ballon tampon n'est pas raccordée : Raccorder la sonde • La sonde de température en haut du ballon tampon n'est pas correctement raccordée : Raccorder correctement la sonde
H.00.76	S Dép Cascade ouvert	Sonde de température de départ cascade déconnectée ou mesure inférieure à la plage	Sonde de température de départ de la cascade en circuit ouvert : <ul style="list-style-type: none"> • Mauvaise connexion : vérifier le câblage et les connecteurs • Sonde mal installée : vérifier si la sonde a été montée correctement • La sonde est absente. • Sonde défectueuse : remplacer la sonde
H.00.77	S Dép Cascade fermé	Sonde de température de départ cascade court-circuitée ou mesure supérieure à la plage	Sonde de température de départ cascade en court-circuit : <ul style="list-style-type: none"> • Mauvaise connexion : vérifier le câblage et les connecteurs • Sonde mal installée : vérifier si la sonde a été montée correctement • Sonde défectueuse : remplacer la sonde
H.00.78	S Dép Cascade Abs	Sonde de température de départ cascade attendue mais non détectée	Sonde de température de départ cascade non détectée : <ul style="list-style-type: none"> • Sonde de température de départ cascade non raccordée : Raccorder la sonde • La sonde de température de départ cascade n'est pas correctement raccordée : Raccorder correctement la sonde • Sonde défectueuse : remplacer la sonde
H.00.81	Sonde Ambiance Abs	Sonde de température ambiante attendue mais non détectée	Sonde d'ambiance absente : <ul style="list-style-type: none"> • Sonde d'ambiance non raccordée : Raccorder la sonde • Sonde d'ambiance non raccordée correctement : Raccorder correctement la sonde
H.01.00	Erreur comm	Erreur de communication	Erreur de communication avec le noyau de sécurité : <ul style="list-style-type: none"> • Redémarrer la chaudière • Remplacer la carte CU-GH
H.01.05	Delta max TD-TR	Différence maximale entre la température de départ et la température de retour	Écart maximum entre la température de départ et de retour dépassé : <ul style="list-style-type: none"> • Absence de débit ou débit insuffisant : <ul style="list-style-type: none"> - Contrôler la circulation (sens, pompes, vannes) - Contrôler la pression hydraulique - Contrôler l'état de propreté de l'échangeur thermique • Erreur de sonde : <ul style="list-style-type: none"> - Vérifier le bon fonctionnement des sondes - Vérifier si la sonde a été montée correctement

Code	Texte affiché	Description	Solution
H.01.06	Delta TECHT-TDép max	Différence maximale entre la température de l'échangeur thermique et la température de départ	Écart maximum entre l'échangeur thermique et la température de départ dépassé : <ul style="list-style-type: none"> • Absence de débit ou débit insuffisant : <ul style="list-style-type: none"> - Contrôler la circulation (sens, pompe, vannes). - Contrôler la pression hydraulique. - Vérifier l'état de propreté du corps de chauffe. - Vérifier que l'installation a été purgée. - Vérifier la qualité de l'eau conformément aux spécifications du fournisseur. • Erreur de sonde : <ul style="list-style-type: none"> - Vérifier le bon fonctionnement des sondes. - Vérifier si la sonde a été montée correctement.
H.01.07	Delta max TECHT-TRet	Différence maximale entre la température de l'échangeur thermique et la température de retour	Écart maximum entre l'échangeur thermique et la température de retour dépassé : <ul style="list-style-type: none"> • Absence de débit ou débit insuffisant : <ul style="list-style-type: none"> - Contrôler la circulation (sens, pompe, vannes). - Contrôler la pression hydraulique. - Vérifier l'état de propreté du corps de chauffe. - Vérifier que l'installation a été correctement purgée pour retirer l'air. • Erreur de sonde : <ul style="list-style-type: none"> - Vérifier le bon fonctionnement des sondes. - Vérifier si la sonde a été montée correctement.
H.01.08	Gradient T niveau 3	Gradient maximum de niveau 3 dépassé en chauffage	La température de l'échangeur thermique a dépassé la limite autorisée : <ul style="list-style-type: none"> • Absence de débit ou débit insuffisant : <ul style="list-style-type: none"> - Contrôler la circulation (sens, pompe, vannes) - Contrôler la pression hydraulique - Contrôler l'état de propreté de l'échangeur thermique - Vérifier que le système de chauffage central a été correctement purgé pour retirer l'air • Erreur de sonde : <ul style="list-style-type: none"> - Vérifier le bon fonctionnement des sondes - Vérifier si la sonde a été montée correctement
H.01.09	Pressostat de gaz	Pressostat de gaz	Pression de gaz trop faible : <ul style="list-style-type: none"> • Absence de débit ou débit insuffisant : <ul style="list-style-type: none"> - S'assurer que la vanne gaz est totalement ouverte - Vérifier la pression d'alimentation en gaz - Si un filtre à gaz est présent : S'assurer que le filtre est propre • Mauvais réglage sur le pressostat gaz : <ul style="list-style-type: none"> - Vérifier que le pressostat a été monté correctement - Remplacer le pressostat si nécessaire • Aucun pressostat gaz disponible : <ul style="list-style-type: none"> - Vérifier que le paramètre GP010 est réglé sur Non (0)

Code	Texte affiché	Description	Solution
H.01.13	T ECHT > max	La température de l'échangeur thermique a dépassé la valeur maximale de fonctionnement	Température maximale de l'échangeur thermique dépassée : <ul style="list-style-type: none"> • Contrôler la circulation (sens, pompe, vannes). • Contrôler la pression hydraulique. • Vérifier le bon fonctionnement des sondes. • Vérifier si la sonde a été montée correctement. • Vérifier l'état de propreté du corps de chauffe. • Vérifier que le système de chauffage central a été correctement purgé pour retirer l'air.
H.01.14	T Dép max	La température de départ a dépassé la valeur maximale de fonctionnement	Sonde de la température de départ au-delà de la plage normale : <ul style="list-style-type: none"> • Mauvaise connexion : vérifier le câblage et les connecteurs • Absence de débit ou débit insuffisant : <ul style="list-style-type: none"> - Contrôler la circulation (sens, pompe, vannes) - Contrôler la pression hydraulique - Contrôler l'état de propreté de l'échangeur thermique
H.01.15	T fumée max	La température de fumée a dépassé la valeur maximale de fonctionnement	Température maximale des fumées dépassée : <ul style="list-style-type: none"> • Vérifier le système d'évacuation des fumées • Vérifier l'échangeur thermique pour s'assurer que le côté évacuation des fumées n'est pas encrassé • Sonde défectueuse : remplacer la sonde
H.01.21	Grad.max.3 ECS	Gradient de température maximum de niveau 3 en ECS	La température de départ est montée trop vite : <ul style="list-style-type: none"> • Contrôler la circulation (sens, pompes, vannes) • Vérifier que la pompe fonctionne correctement
H.01.26	Pression gaz max.	Pression de gaz dépassée	Pression de gaz trop élevée : <ul style="list-style-type: none"> • Vérifier la pression d'alimentation en gaz • Mauvais réglage sur le pressostat gaz : <ul style="list-style-type: none"> - Vérifier que le pressostat a été monté correctement - Remplacer le pressostat si nécessaire • Aucun pressostat gaz disponible : <ul style="list-style-type: none"> - Vérifier que le paramètre GP010 est réglé sur Non (0)
H.02.00	Réiniti. en cours	Réiniti. en cours	Procédure de réinitialisation en cours : <ul style="list-style-type: none"> • Aucune action
H.02.02	Attente n° config	En attente du numéro de configuration	Erreur de configuration ou numéro de configuration inconnu : <ul style="list-style-type: none"> • Réinitialiser CN1 et CN2
H.02.03	Erreur config	Erreur de configuration	Erreur de configuration ou numéro de configuration inconnu : <ul style="list-style-type: none"> • Réinitialiser CN1 et CN2
H.02.04	Erreur de paramètre	Erreur de paramètre	Réglages d'usine incorrects : <ul style="list-style-type: none"> • Paramètres erronés : <ul style="list-style-type: none"> - Remettre la chaudière en service - Réinitialiser CN1 et CN2 - Remplacer la carte électronique CU-GH
H.02.05	CSU CU incompatibles	Le CSU n'est pas compatible avec le CU	Erreur de configuration : <ul style="list-style-type: none"> • Réinitialiser CN1 et CN2

Code	Texte affiché	Description	Solution
H.02.12	Signal déblocage	Entrée signal déblocage de l'unité de commande provenant de l'environnement externe de l'appareil	Temps d'attente du signal de déclenchement écoulé : <ul style="list-style-type: none"> • Cause externe : éliminer la cause externe • Mauvais réglage des paramètres : vérifier les paramètres • Mauvaise connexion : vérifier le raccordement
H.02.16	Problème CSU interne	Dépassement de temps pour le CSU interne	Erreur de configuration : <ul style="list-style-type: none"> • Réinitialiser CN1 et CN2 • Remplacer la carte PCB
H.02.36	Disp fonct perdu	Dispositif fonctionnel déconnecté	Erreur de communication avec la carte électronique SCB : <ul style="list-style-type: none"> • Connexion défectueuse avec BUS : vérifier le câblage. • Aucune carte : rebrancher la carte ou récupérer à partir de l'historique avec la fonction de détection automatique.
H.02.40	Fonction inconnue	Fonct non disponible	Contactez votre fournisseur
H.02.45	Matr. conn. Full Can	Matrice de connexion Full Can	SCB introuvable : <ul style="list-style-type: none"> • Réaliser une détection automatique
H.02.46	Adm. dispo. Full Can	Administration de dispositif Full Can	SCB introuvable : <ul style="list-style-type: none"> • Réaliser une détection automatique
H.02.55	Num.série invalide	Numéro de série manquant ou invalide	Remplacer la carte électronique CU-GH
H.02.61	Fct non supportée	La zone A ne supporte pas la fonction sélectionnée	Le réglage de la fonction de zone A est incorrect ou n'est pas autorisé sur ce circuit : <ul style="list-style-type: none"> • Vérifier le réglage du paramètre CP020.
H.02.62	Fct non supportée	La zone B ne supporte pas la fonction sélectionnée	Le réglage de la fonction de zone B est incorrect ou n'est pas autorisé sur ce circuit : <ul style="list-style-type: none"> • Vérifier le réglage du paramètre CP021.
H.02.63	Fct non supportée	La zone C ne supporte pas la fonction sélectionnée	Le réglage de la fonction de zone C est incorrect ou n'est pas autorisé sur ce circuit : <ul style="list-style-type: none"> • Vérifier le réglage du paramètre CP023.
H.02.64	Fct non supportée	La zone D ne supporte pas la fonction sélectionnée	Le réglage de fonction (DHW) de la zone C est incorrect ou n'est pas autorisé sur ce circuit : <ul style="list-style-type: none"> • Vérifier le réglage du paramètre CP022.
H.02.65	Fct non supportée	La zone E ne supporte pas la fonction sélectionnée	Le réglage de fonction (AUX) de la zone E est incorrect ou n'est pas autorisé sur ce circuit : <ul style="list-style-type: none"> • Vérifier le réglage du paramètre CP024.
H.02.66	TAS circuit ouvert	L'anode TAS est en circuit ouvert	Anode anti-corrosion (TAS) non détectée : <ul style="list-style-type: none"> • L'anode n'est pas raccordée : Raccorder l'anode • L'anode n'est pas raccordée correctement : Raccorder correctement l'anode
H.02.67	TAS court-circuit	L'anode TAS est en court-circuit	Anode anti-corrosion (TAS) manquante ou en court-circuit : <ul style="list-style-type: none"> • Mauvaise connexion : vérifier le câblage et les connecteurs • Sonde mal installée : vérifier si la sonde a été montée correctement • Sonde défectueuse : remplacer la sonde

Code	Texte affiché	Description	Solution
H.02.79	Perte appareil S-Bus	Appareil connecté absent du bus système	Dispositifs de connecteur S-Bus manquants : <ul style="list-style-type: none"> • Mauvaise connexion : vérifier le câblage et les connecteurs • Connecteurs mal installés : vérifier que les connecteurs ont été montés correctement • Des connecteurs d'extrémité (avec résistance) sont manquants ou mal raccordés : vérifier le câblage et les connecteurs • Vérifier si les dispositifs raccordés sont activés
H.02.91	CC bloqué	La demande de chaleur CC est bloquée par l'entrée multifonction	L'entrée bloquante (Bloquer CC) est active. <ul style="list-style-type: none"> • Si le code d'erreur ne doit pas s'afficher : S'assurer que Afficher erreur est réglé sur Non (0).
H.02.92	ECS bloquée	La demande de chaleur ECS est bloquée par l'entrée multifonction	L'entrée bloquante (Bloquer ECS) est active. <ul style="list-style-type: none"> • Si le code d'erreur ne doit pas s'afficher : S'assurer que Afficher erreur est réglé sur Non (0).
H.02.93	CC et ECS bloqués	Les demandes de CC et d'ECS sont bloquées par l'entrée multifonction	L'entrée bloquante (Bloc chauffage + ECS) est active. <ul style="list-style-type: none"> • Si le code d'erreur ne doit pas s'afficher : S'assurer que Afficher erreur est réglé sur Non (0).
H.03.00	Erreur de paramètre	Paramètres de sécurité niveaux 2, 3, 4 incorrects ou manquants	Erreur de paramètre : noyau de sécurité <ul style="list-style-type: none"> • Redémarrer la chaudière • Remplacer la carte CU-GH
H.03.01	Pb com. CU vers CVG	Erreur de transmission de l'unité de commande vers la commande de la vanne de gaz	Erreur de communication avec le CU-GH : <ul style="list-style-type: none"> • Redémarrer la chaudière
H.03.02	Perte de flamme	Le courant d'ionisation mesuré est inférieur à la limite	Absence de flamme pendant le fonctionnement : <ul style="list-style-type: none"> • Pas de courant d'ionisation : <ul style="list-style-type: none"> - Purger le conduit gaz - Vérifier que la vanne gaz est totalement ouverte - Vérifier la pression d'alimentation en gaz - Vérifier le fonctionnement et le réglage du bloc vanne gaz - Vérifier que les conduits d'arrivée d'air et d'évacuation des fumées ne sont pas obstrués - Vérifier que les fumées ne sont pas réaspirées
H.03.05	Blocage interne	Blocage interne de la commande de la vanne de gaz	Erreur de noyau de sécurité : <ul style="list-style-type: none"> • Redémarrer la chaudière • Remplacer la carte CU-GH
H.03.09	Tension alim. basse	La tension d'alimentation est inférieure à la valeur minimum de fonctionnement	• When the device is switched on or off, an entry is made in the error memory
H.08.07	Erreur pompe LIN 1	Erreur de fonctionnement de la pompe LIN 1	Erreur de fonctionnement de la pompe LIN 1 : <p> Voir Voir Dépannage de la pompe LIN pour des solutions</p>
H.08.08	Verrouil. pompe LIN1	Erreur de verrouillage du fonctionnement de la pompe LIN 1	Erreur de verrouillage du fonctionnement de la pompe LIN 1 : <ul style="list-style-type: none"> • Pompe défectueuse, remplacer la pompe LIN 1
H.08.09	Perte comm pomp LIN1	Communication pompe LIN 1 perdue à cause échec de communication avec bus maître (périphériques BDR)	Perte de communication de la pompe LIN 1 en raison de l'échec de la communication avec le bus pilote : <ul style="list-style-type: none"> • Mauvaise connexion : vérifier le raccordement • Pompe défectueuse : vérifier le fonctionnement de la pompe LIN

Code	Texte affiché	Description	Solution
H.10.00	TDépart CircA ouvert	Sonde de température de départ du circuit A ouverte	Sonde de température de départ zone A en circuit ouvert : <ul style="list-style-type: none"> • Mauvaise connexion : vérifier le câblage et les connecteurs • Sonde mal installée : vérifier si la sonde a été montée correctement • La sonde est absente. • Sonde défectueuse : remplacer la sonde
H.10.01	TDépart CircA fermé	Sonde de température de départ du circuit A fermée	Sonde de température de départ zone A en court-circuit : <ul style="list-style-type: none"> • Mauvaise connexion : vérifier le câblage et les connecteurs • Sonde mal installée : vérifier si la sonde a été montée correctement • Sonde défectueuse : remplacer la sonde
H.10.02	TECS CircA ouvert	Sonde de température ECS du circuit A déconnectée	Sonde de température d'eau chaude sanitaire de la zone A en circuit ouvert : <ul style="list-style-type: none"> • Mauvaise connexion : vérifier le câblage et les connecteurs • Sonde mal installée : vérifier si la sonde a été montée correctement • La sonde est absente. • Sonde défectueuse : remplacer la sonde
H.10.03	TECS CircA fermé	Sonde de température ECS du circuit A court-circuitée	Sonde de température d'eau chaude sanitaire de la zone A en court-circuit : <ul style="list-style-type: none"> • Mauvaise connexion : vérifier le câblage et les connecteurs • Sonde mal installée : vérifier si la sonde a été montée correctement • Sonde défectueuse : remplacer la sonde • Lorsqu'un thermostat est utilisé à la place d'une sonde : le paramètre CP500 doit être réglé sur off (=désactivé)
H.10.04	T Piscine CircA ouv.	Sonde de température piscine du circuit A déconnectée	Sonde de température piscine A en circuit ouvert : <ul style="list-style-type: none"> • Mauvaise connexion : vérifier le câblage et les connecteurs • Sonde mal installée : vérifier si la sonde a été montée correctement • La sonde est absente. • Sonde défectueuse : remplacer la sonde
H.10.05	T Piscine CircA ferm	Sonde de température piscine du circuit A court-circuitée	Sonde de température piscine zone A en court-circuit : <ul style="list-style-type: none"> • Mauvaise connexion : vérifier le câblage et les connecteurs • Sonde mal installée : vérifier si la sonde a été montée correctement • Sonde défectueuse : remplacer la sonde
H.10.09	TDépart CircB ouvert	Sonde de température de départ de la circuit B ouverte	Sonde de température de départ zone B en circuit ouvert : <ul style="list-style-type: none"> • Mauvaise connexion : vérifier le câblage et les connecteurs • Sonde mal installée : vérifier si la sonde a été montée correctement • La sonde est absente. • Sonde défectueuse : remplacer la sonde

Code	Texte affiché	Description	Solution
H.10.10	TDépart CircB fermé	Sonde de température de départ du circuit B fermée	Sonde de température de départ zone B en court-circuit : <ul style="list-style-type: none"> • Mauvaise connexion : vérifier le câblage et les connecteurs • Sonde mal installée : vérifier si la sonde a été montée correctement • Sonde défectueuse : remplacer la sonde
H.10.11	TECS CircB ouvert	Sonde de température ECS du circuit B déconnectée	Sonde de température d'eau chaude sanitaire de la zone B en circuit ouvert : <ul style="list-style-type: none"> • Mauvaise connexion : vérifier le câblage et les connecteurs • Sonde mal installée : vérifier si la sonde a été montée correctement • La sonde est absente. • Sonde défectueuse : remplacer la sonde
H.10.12	TECS CircB fermé	Sonde de température ECS du circuit B court-circuitée	Sonde de température d'eau chaude sanitaire de la zone B en court-circuit : <ul style="list-style-type: none"> • Mauvaise connexion : vérifier le câblage et les connecteurs • Sonde mal installée : vérifier si la sonde a été montée correctement • Sonde défectueuse : remplacer la sonde • Lorsqu'un thermostat est utilisé à la place d'une sonde : le paramètre CP501 doit être réglé sur off (=désactivé)
H.10.13	T Piscine CircB ouv	Sonde de température piscine du circuit B déconnectée	Sonde de température piscine B en circuit ouvert : <ul style="list-style-type: none"> • Mauvaise connexion : vérifier le câblage et les connecteurs • Sonde mal installée : vérifier si la sonde a été montée correctement • La sonde est absente. • Sonde défectueuse : remplacer la sonde
H.10.14	T Piscine CircB ferm	Sonde de température piscine du circuit B court-circuitée	Sonde de température piscine zone B en court-circuit : <ul style="list-style-type: none"> • Mauvaise connexion : vérifier le câblage et les connecteurs • Sonde mal installée : vérifier si la sonde a été montée correctement • Sonde défectueuse : remplacer la sonde
H.10.18	TDépart CircC ouvert	Sonde de température de départ circuit C ouverte	Sonde de température de départ zone C en circuit ouvert : <ul style="list-style-type: none"> • Mauvaise connexion : vérifier le câblage et les connecteurs • Sonde mal installée : vérifier si la sonde a été montée correctement • La sonde est absente. • Sonde défectueuse : remplacer la sonde
H.10.19	TDépart CircC fermé	Sonde de température de départ circuit C fermée	Sonde de température de départ zone C en court-circuit : <ul style="list-style-type: none"> • Mauvaise connexion : vérifier le câblage et les connecteurs • Sonde mal installée : vérifier si la sonde a été montée correctement • Sonde défectueuse : remplacer la sonde

Code	Texte affiché	Description	Solution
H.10.20	TECS CircC ouvert	Sonde de température ECS du circuit C déconnectée	<p>Sonde de température d'eau chaude sanitaire de la zone C en circuit ouvert :</p> <ul style="list-style-type: none"> • Mauvaise connexion : vérifier le câblage et les connecteurs • Sonde mal installée : vérifier si la sonde a été montée correctement • La sonde est absente. • Sonde défectueuse : remplacer la sonde
H.10.21	TECS CircC fermé	Sonde de température ECS du circuit C court-circuitée	<p>Sonde de température d'eau chaude sanitaire de la zone C en court-circuit :</p> <ul style="list-style-type: none"> • Mauvaise connexion : vérifier le câblage et les connecteurs • Sonde mal installée : vérifier si la sonde a été montée correctement • Sonde défectueuse : remplacer la sonde • Lorsqu'un thermostat est utilisé à la place d'une sonde : le paramètre CP503 doit être réglé sur off (=désactivé)
H.10.22	T Piscine CircC ouv	Sonde de température piscine du circuit C déconnectée	<p>Sonde de température piscine C en circuit ouvert :</p> <ul style="list-style-type: none"> • Mauvaise connexion : vérifier le câblage et les connecteurs • Sonde mal installée : vérifier si la sonde a été montée correctement • La sonde est absente. • Sonde défectueuse : remplacer la sonde
H.10.23	T Piscine CircC ferm	Sonde de température piscine du circuit C court-circuitée	<p>Sonde de température piscine zone C en court-circuit :</p> <ul style="list-style-type: none"> • Mauvaise connexion : vérifier le câblage et les connecteurs • Sonde mal installée : vérifier si la sonde a été montée correctement • Sonde défectueuse : remplacer la sonde
H.10.27	TDép Zone ECS ouvert	Sonde de température de départ zone ECS ouverte	<p>Sonde de température de départ zone DHW en circuit ouvert :</p> <ul style="list-style-type: none"> • Mauvaise connexion : vérifier le câblage et les connecteurs • Sonde mal installée : vérifier si la sonde a été montée correctement • La sonde est absente. • Sonde défectueuse : remplacer la sonde
H.10.28	TDép Zone ECS fermé	Sonde de température de départ zone ECS court-circuitée	<p>Sonde de température de départ zone DHW en court-circuit :</p> <ul style="list-style-type: none"> • Mauvaise connexion : vérifier le câblage et les connecteurs • Sonde mal installée : vérifier si la sonde a été montée correctement • Sonde défectueuse : remplacer la sonde
H.10.29	Sonde zone absente	Sonde de température de la zone ECS déconnectée	<p>Sonde de température d'eau chaude sanitaire de la zone DHW en circuit ouvert :</p> <ul style="list-style-type: none"> • Mauvaise connexion : vérifier le câblage et les connecteurs • Sonde mal installée : vérifier si la sonde a été montée correctement • La sonde est absente. • Sonde défectueuse : remplacer la sonde

Code	Texte affiché	Description	Solution
H.10.30	Sonde zone ECS fermé	Sonde de température de l'eau chaude sanitaire court-circuitée	<p>Sonde de température d'eau chaude sanitaire de la zone DHW en court-circuit :</p> <ul style="list-style-type: none"> • Mauvaise connexion : vérifier le câblage et les connecteurs • Sonde mal installée : vérifier si la sonde a été montée correctement • Sonde défectueuse : remplacer la sonde • Lorsqu'un thermostat est utilisé à la place d'une sonde : le paramètre CP502 doit être réglé sur off (=désactivé)
H.10.36	TDép zone AUX ouv.	Sonde T départ de la zone AUX déconnectée	<p>Sonde de température de départ zone AUX en circuit ouvert :</p> <ul style="list-style-type: none"> • Mauvaise connexion : vérifier le câblage et les connecteurs • Sonde mal installée : vérifier si la sonde a été montée correctement • La sonde est absente. • Sonde défectueuse : remplacer la sonde
H.10.37	TDép Zone AUX fermé	Sonde T départ zone AUX en court-circuit	<p>Sonde de température de départ zone AUX en court-circuit :</p> <ul style="list-style-type: none"> • Mauvaise connexion : vérifier le câblage et les connecteurs • Sonde mal installée : vérifier si la sonde a été montée correctement • Sonde défectueuse : remplacer la sonde
H.10.38	TECS Zone AUX ouv.	Sonde de température de l'eau chaude sanitaire de la zone AUX déconnectée	<p>Sonde de température d'eau chaude sanitaire de la zone AUX en circuit ouvert :</p> <ul style="list-style-type: none"> • Mauvaise connexion : vérifier le câblage et les connecteurs • Sonde mal installée : vérifier si la sonde a été montée correctement • La sonde est absente. • Sonde défectueuse : remplacer la sonde
H.10.39	TECS Zone AUX fermé	Sonde de température de l'eau chaude sanitaire de la zone AUX en court-circuit	<p>Sonde de température d'eau chaude sanitaire de la zone AUX en court-circuit :</p> <ul style="list-style-type: none"> • Mauvaise connexion : vérifier le câblage et les connecteurs • Sonde mal installée : vérifier si la sonde a été montée correctement • Sonde défectueuse : remplacer la sonde • Lorsqu'un thermostat est utilisé à la place d'une sonde : le paramètre CP504 doit être réglé sur off (=désactivé)

8.1.4 Verrouillage

Tab.79 Codes de verrouillage

Code	Texte affiché	Description	Solution
E.00.04	TRetour ouvert	La sonde de température de retour est absente ou température supérieure à la plage mesurée	Sonde de température retour ouverte : <ul style="list-style-type: none"> • Mauvaise connexion : vérifier le câblage et les connecteurs • Sonde mal installée : vérifier si la sonde a été montée correctement • Sonde défectueuse : remplacer la sonde
E.00.05	TRetour fermé	La sonde de température de retour est en court-circuit ou température supérieure à la plage mesurée	Court-circuit de la sonde de température de retour : <ul style="list-style-type: none"> • Mauvaise connexion : vérifier le câblage et les connecteurs • Sonde mal installée : vérifier si la sonde a été montée correctement • Sonde défectueuse : remplacer la sonde
E.00.06	TRetour manquant	Sonde de température de retour attendue mais non détectée	Aucune connexion à la sonde de retour de température : <ul style="list-style-type: none"> • Mauvaise connexion : vérifier le câblage et les connecteurs. • Sonde défectueuse : remplacer la sonde
E.00.08	TEchangeur ouvert	Sonde de température échangeur thermique absente ou température inférieure à la plage mesurée	Sonde de température de l'échangeur thermique ouverte : <ul style="list-style-type: none"> • Mauvaise connexion : vérifier le câblage et les connecteurs. • Sonde mal installée : vérifier si la sonde a été montée correctement. • Sonde défectueuse : remplacer la sonde.
E.00.09	TEchangeur fermé	Sonde de température échangeur thermique court-circuitée ou température supérieure à la plage	Court-circuit de la sonde de température échangeur : <ul style="list-style-type: none"> • Mauvaise connexion : vérifier le câblage et les connecteurs. • Sonde mal installée : vérifier si la sonde a été montée correctement. • Sonde défectueuse : remplacer la sonde.
E.00.16	T ECS ouvert	La sonde ballon eau chaude sanitaire est absente ou température inférieure à la plage mesurée	Sonde ballon ouverte : <ul style="list-style-type: none"> • Mauvaise connexion : vérifier le câblage et les connecteurs • Sonde défectueuse : remplacer la sonde
E.00.17	T ECS fermé	Sonde Ballon eau chaude sanitaire court-circuitée ou température supérieure à la plage mesurée	Sonde ballon en court-circuit : <ul style="list-style-type: none"> • Mauvaise connexion : vérifier le câblage et les connecteurs • Sonde défectueuse : remplacer la sonde
E.00.18	T ECS manquant	Sonde ballon d'eau chaude sanitaire attendue mais non détectée	Une connexion ouverte a été détectée sur la sonde de température inférieure du préparateur d'eau chaude sanitaire : <ul style="list-style-type: none"> • Mauvaise connexion : Vérifier le câblage et les connecteurs. • Sonde montée de façon incorrecte : Vérifier que la sonde a été montée correctement. • Sonde défectueuse : Remplacer la sonde.
E.00.20	T Fumée ouvert	La sonde de température fumée est absente ou température inférieure à la plage mesurée	Circuit ouvert dans la sonde des fumées : <ul style="list-style-type: none"> • Mauvaise connexion : vérifier le câblage et les connecteurs. • Sonde mal installée : vérifier si la sonde a été montée correctement. • Sonde défectueuse : remplacer la sonde.

Code	Texte affiché	Description	Solution
E.00.21	T Fumée fermé	Sonde de température fumée court-circuitée ou température supérieure à la plage mesurée	Sonde des fumées court-circuitée : <ul style="list-style-type: none"> • Mauvaise connexion : vérifier le câblage et les connecteurs. • Sonde mal installée : vérifier si la sonde a été montée correctement. • Sonde défectueuse : remplacer la sonde.
E.01.04	Erreur perte flamme	Erreur perte de flamme	Perte de la flamme à 5 reprises : <ul style="list-style-type: none"> • Purger le conduit gaz • Vérifier que la vanne gaz est totalement ouverte • Vérifier la pression d'alimentation en gaz • Vérifier le fonctionnement et le réglage du bloc vanne gaz • Vérifier que les conduits d'arrivée d'air et d'évacuation des fumées ne sont pas obstrués • Vérifier que les fumées ne sont pas réaspirées
E.01.12	Retour > Départ	La température de retour est supérieure à la température de départ	Départ et retour inversés : <ul style="list-style-type: none"> • Mauvaise connexion : vérifier le câblage et les connecteurs • L'eau circule dans le mauvais sens : contrôler la circulation (sens, pompe, vannes) • Sonde mal installée : vérifier si la sonde a été montée correctement • Sonde défectueuse : vérifier la valeur ohmique de la sonde • Sonde défectueuse : remplacer la sonde
E.01.24	Erreur de combustion	Plusieurs erreurs de combustion en 24 heures	Faible courant d'ionisation : <ul style="list-style-type: none"> • Purger le conduit gaz. • Vérifier que la vanne de gaz est entièrement ouverte. • Vérifier la pression d'alimentation en gaz. • Vérifier le fonctionnement et le réglage du bloc vanne gaz. • Vérifier que les conduits d'arrivée d'air et d'évacuation des fumées ne sont pas obstrués. • Vérifier que les fumées ne sont pas réaspirées.
E.02.13	Entrée de blocage	Entrée blocage de l'unité de commande provenant d'un appareil externe	Entrée de blocage active : <ul style="list-style-type: none"> • Cause externe : éliminer la cause externe • Mauvais réglage des paramètres : vérifier les paramètres
E.02.15	Problème CSU externe	Dépassement de temps pour le CSU externe	Interruption du CSU : <ul style="list-style-type: none"> • Mauvaise connexion : vérifier le câblage et les connecteurs • CSU défectueux : Remplacer le CSU
E.02.17	Expir. comm CVG	Expiration du temps de retour de communication avec l'unité de commande des vannes de gaz	Erreur de communication avec le noyau de sécurité : <ul style="list-style-type: none"> • Redémarrer la chaudière • Remplacer la carte CU-GH
E.02.35	Disp sécurité perdu	Dispositif critique de sécurité déconnecté	Défaut de communication <ul style="list-style-type: none"> • Réaliser une détection automatique
E.02.47	Echec connexion	Echec de connexion des fonctions groupes	Groupe de fonctions introuvable : <ul style="list-style-type: none"> • Réaliser une détection automatique • Redémarrer la chaudière • Remplacer la carte CU-GH

Code	Texte affiché	Description	Solution
E.02.90	Ventilation local	Expiration ventilation local chaudière. Le ventilateur ne s'est pas mis en marche/à l'arrêt à temps.	La pièce n'a pas été ventilée dans les intervalles de temps configurés : <ul style="list-style-type: none"> • Configuration incorrecte : <ul style="list-style-type: none"> - Vérifier les réglages pour Ventilation du local de la chaudière. - Vérifier les réglages pour Expiration ventilat. Vérifier que les intervalles de temps sont suffisants pour la chaufferie. • Mauvaise connexion : Vérifier le câblage et les connecteurs. • Ventilateur défectueux : Remplacer le ventilateur.
E.04.00	Erreur de paramètre	Paramètres de sécurité de niveau 5 incorrects ou manquants	Remplacer la carte CU-GH.
E.04.01	TDépt fermée	La sonde de température de départ est en court-circuit ou supérieure à la plage	Court-circuit de la sonde de température de départ : <ul style="list-style-type: none"> • Mauvaise connexion : vérifier le câblage et les connecteurs • Sonde mal installée : vérifier si la sonde a été montée correctement • Sonde défectueuse : remplacer la sonde
E.04.02	TDépt ouverte	La sonde de température de départ est absente ou inférieure à la plage	Sonde de température de départ ouverte : <ul style="list-style-type: none"> • Mauvaise connexion : vérifier le câblage et les connecteurs • Sonde défectueuse : remplacer la sonde
E.04.03	T départ max.	La température de départ est supérieure au maximum	Absence de débit ou débit insuffisant : <ul style="list-style-type: none"> • Contrôler la circulation (sens, pompe, vannes) • Contrôler la pression hydraulique • Contrôler l'état de propreté de l'échangeur thermique
E.04.04	T fumée fermée	La sonde de fumée est en court-circuit ou mesure une valeur supérieure à la plage	Sonde de température des fumées court-circuitée : <ul style="list-style-type: none"> • Mauvaise connexion : vérifier le câblage et les connecteurs • Sonde mal installée : vérifier si la sonde a été montée correctement • Sonde défectueuse : remplacer la sonde
E.04.05	T fumée ouverte	La sonde de fumée est en circuit ouvert ou mesure une température inférieure à la plage	Sonde de température des fumées ouverte : <ul style="list-style-type: none"> • Mauvaise connexion : vérifier le câblage et les connecteurs • Sonde mal installée : vérifier si la sonde a été montée correctement • Sonde défectueuse : remplacer la sonde
E.04.06	T fumée max.	La température de fumée est supérieure au maximum	Température maximale des fumées dépassée : <ul style="list-style-type: none"> • Vérifier le réglage du bloc vanne gaz. • Erreur de la sonde de température des fumées : <ul style="list-style-type: none"> - Vérifier que la sonde fonctionne correctement. - Vérifier que la sonde a été montée correctement. • Inspecter l'échangeur de chaleur : <ul style="list-style-type: none"> - Vérifier le trajet des fumées. • Remplacer l'échangeur de chaleur.
E.04.07	Sonde T départ	La différence entre les sondes de température de départ 1 et 2 est trop élevée	Déviations de la sonde de température de départ : <ul style="list-style-type: none"> • Mauvaise connexion : vérifier le raccordement • Sonde défectueuse : remplacer la sonde

Code	Texte affiché	Description	Solution
E.04.08	Entrée de sécurité	L'entrée de sécurité est ouverte	<p>Interrupteur de pression différentielle de l'air activé :</p> <ul style="list-style-type: none"> • Mauvaise connexion : vérifier le câblage et les connecteurs • La pression dans le conduit d'évacuation des fumées est ou était trop élevée : <ul style="list-style-type: none"> - Le robinet de barrage ne s'ouvre pas - Siphon bloqué ou vide - Vérifier que les conduits d'arrivée d'air et d'évacuation des fumées ne sont pas obstrués - Contrôler l'état de propreté de l'échangeur thermique
E.04.09	Sonde T fumée	La différence entre les sondes de température des fumées 1 et 2 est trop élevée	<p>Déviations de la sonde de température des fumées :</p> <ul style="list-style-type: none"> • Mauvaise connexion : vérifier le raccordement • Sonde défectueuse : remplacer la sonde
E.04.10	Echec allumage	Détection de 5 échecs d'allumage du brûleur	<p>Cinq échecs de démarrage du brûleur :</p> <ul style="list-style-type: none"> • Absence d'étincelle d'allumage : <ul style="list-style-type: none"> - Vérifier le câblage entre la carte CU-GH et le transformateur d'allumage - Vérifier l'électrode d'ionisation/d'allumage - Vérifier la mise à la masse/terre - Vérifier l'état du capot du brûleur - Vérifier la mise à la terre - Remplacer la carte CU-GH • Étincelle d'allumage, mais absence de flamme : <ul style="list-style-type: none"> - Purger l'air dans le conduit de gaz - Vérifier que les conduits d'arrivée d'air et d'évacuation des fumées ne sont pas obstrués - Vérifier que la vanne gaz est totalement ouverte - Vérifier la pression d'alimentation en gaz - Vérifier le fonctionnement et le réglage du bloc vanne gaz - Vérifier le câblage du bloc vanne gaz - Remplacer la carte CU-GH • Flamme présente, mais l'ionisation a échoué ou est insuffisante : <ul style="list-style-type: none"> - Vérifier que la vanne gaz est totalement ouverte - Vérifier la pression d'alimentation en gaz - Vérifier l'électrode d'ionisation/d'allumage - Vérifier la mise à la terre - Vérifier le câblage de l'électrode d'ionisation/d'allumage.
E.04.12	Flamme parasite	Flamme parasite détectée avant le démarrage du brûleur	<p>Signal de flamme parasite :</p> <ul style="list-style-type: none"> • Le brûleur reste incandescent : régler l'O₂ • Courant d'ionisation mesuré, mais aucune flamme ne doit être présente : contrôler l'électrode d'allumage et d'ionisation • Défaut de la vanne de gaz : remplacer la vanne de gaz • Défaut du transformateur d'allumage : remplacer le transformateur d'allumage

Code	Texte affiché	Description	Solution
E.04.13	Ventilateur	La vitesse du ventilateur est hors de la plage	Ventilateur défaillant : <ul style="list-style-type: none"> • Mauvaise connexion : vérifier le câblage et les connecteurs. • Le ventilateur fonctionne quand il ne faut pas : vérifier que le tirage de la cheminée n'est pas excessif • Défaut du ventilateur : remplacer le ventilateur
E.04.15	Evacuation obstruée	L'évacuation des fumées est obstruée	La buse de fumées est bloquée : <ul style="list-style-type: none"> • Vérifier que la buse de fumées n'est pas bloquée • Remettre la chaudière en service
E.04.17	Erreur CVG	Commande de la vanne gaz défectueuse	Défaut du bloc vanne gaz : <ul style="list-style-type: none"> • Mauvaise connexion : vérifier le câblage et les connecteurs • Bloc vanne gaz défectueux : Remplacer le bloc vanne gaz
E.04.18	Erreur T départ min	La température de départ est inférieure à la valeur minimale définie par le paramètre de CVG	La sonde de température du départ a mesuré une valeur inférieure à la température minimale autorisée par le coffret de sécurité : <ul style="list-style-type: none"> • La température a augmenté : Réinitialiser l'erreur. • Sonde montée de façon incorrecte : Vérifier que la sonde a été montée correctement. • Sonde défectueuse : Remplacer la sonde.
E.04.23	Erreur interne	Verrouillage interne de la commande de la vanne de gaz	<ul style="list-style-type: none"> • Redémarrer la chaudière • Remplacer la carte CU-GH
E.04.29	Nbre maxi de reset	Nombre maximum de réinitialisations dépassé	Plus de 5 erreurs de verrouillage ont été réinitialisées en 24 heures. <ul style="list-style-type: none"> • Redémarrer l'appareil et réinitialiser l'erreur.
E.04.254	Inconnu	Inconnu	Erreur inconnue : <ul style="list-style-type: none"> • Remplacer la carte PCB.

8.2 Historique des erreurs

Le panneau de commande comporte un historique des erreurs qui stocke les 32 dernières erreurs. Des détails spécifiques sont stockés pour chaque erreur, par exemple :

- État
- Sous-état
- Température de départ
- Température de retour

Ces détails et d'autres peuvent contribuer à la résolution de l'erreur.

8.2.1 Lire et effacer l'historique des erreurs

Vous pouvez lire les erreurs sur le tableau de commande. L'historique des erreurs peut également être effacé.

▶▶ ≡ > **Historique des erreurs**



Utiliser le bouton rotatif pour naviguer.

Utiliser le bouton ✓ pour confirmer la sélection.

1. Appuyer sur le bouton ≡.

2. Sélectionner **Historique des erreurs**.

Activer l'accès installateur si **Historique des erreurs** n'est pas disponible.

2.1. Sélectionner **Activer les droits d'accès installateur**.

2.2. Utiliser le code **0012**.

⇒ Une liste des 32 erreurs les plus récentes s'affiche avec :

- Le code d'erreur
- Une brève description
- La date.

3. Sélectionner le code d'erreur à étudier.

⇒ L'écran affiche une explication du code d'erreur et plusieurs détails sur l'appareil au moment où l'erreur s'est produite.

4. Pour effacer l'historique des erreurs, appuyer longuement sur le bouton ✓.

Fig.128 Détails de l'erreur

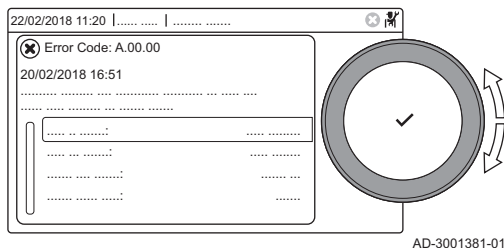

10 Pièces de rechange

10.1 Généralités

Remplacer uniquement les pièces usées ou défectueuses par des pièces d'origine ou recommandées.

Des informations au sujet des pièces disponibles sont données sur le site Web pour les professionnels.

Fig.130 <http://pieces.dedietrich-thermique.fr>

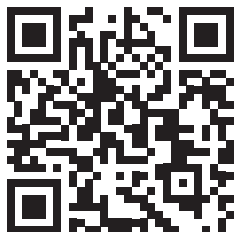

Important

Lors de la commande d'une pièce, il est impératif d'indiquer la référence de la pièce demandée.

Pour commander une pièce, il est impératif d'indiquer la référence qui apparaît dans la liste à côté du numéro de position de la pièce en question.

10.2 Pièces de rechange

Fig.131 AMC PRO EVO 35 - 45

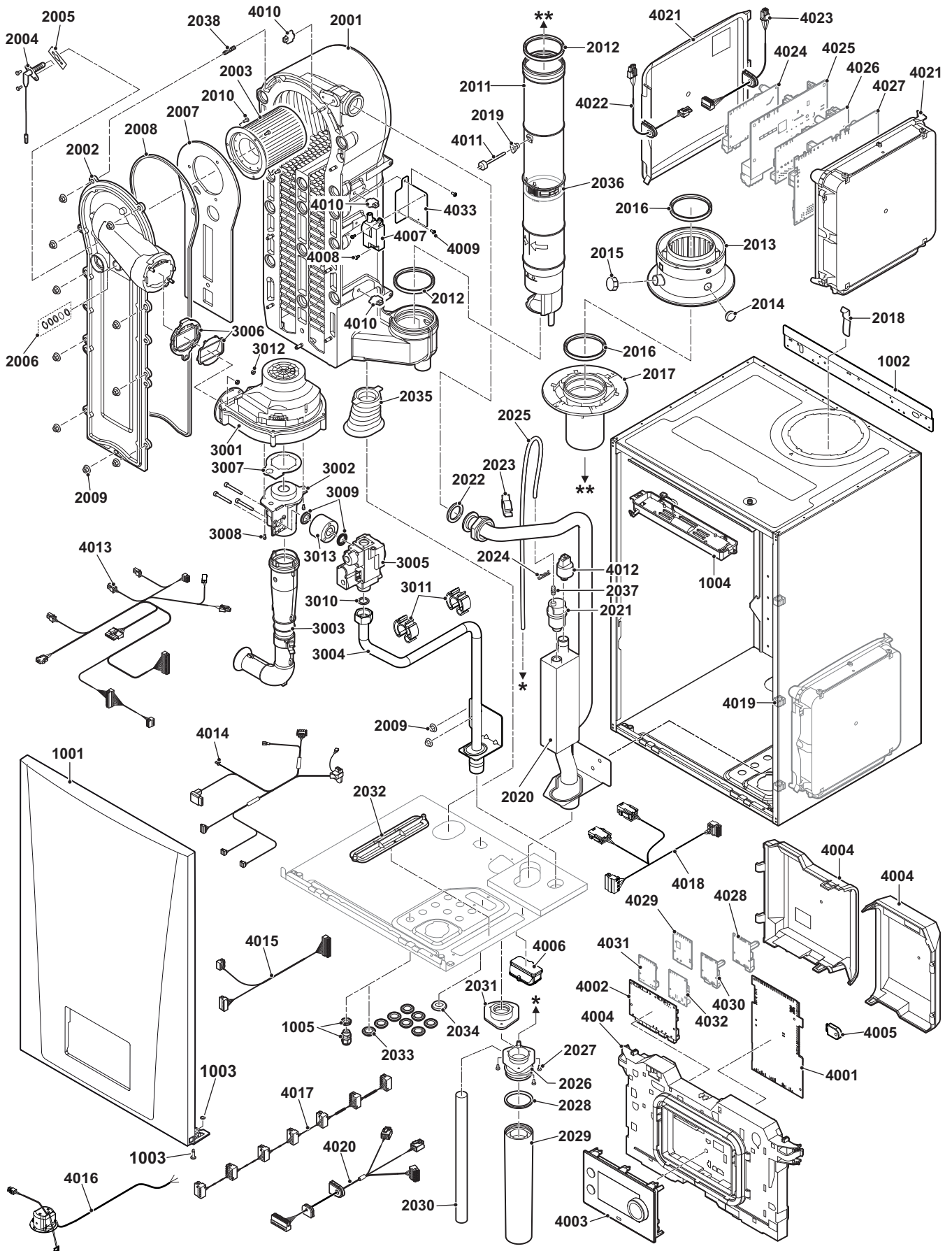

AD-4800155-02

Fig.132 AMC PRO EVO 65

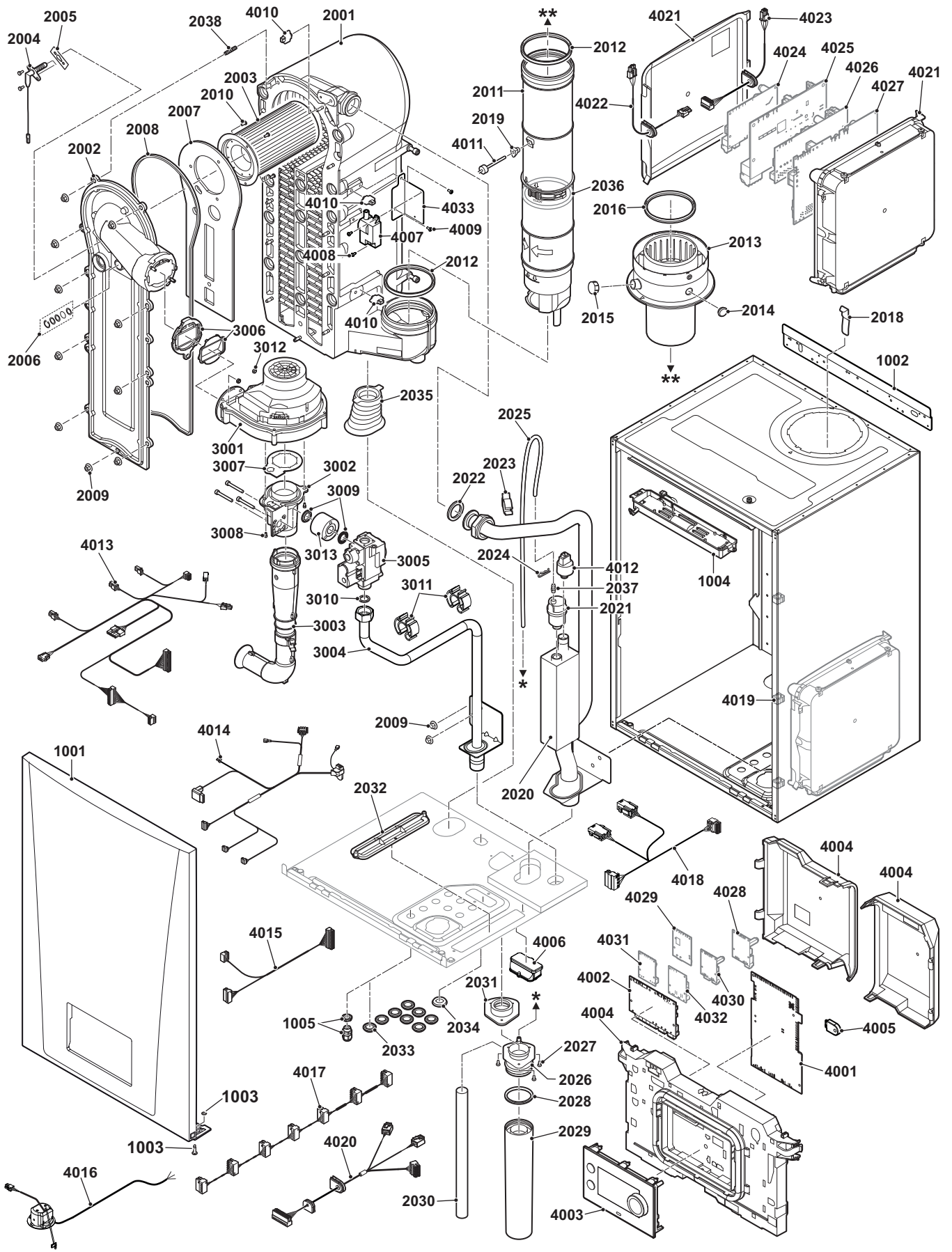

AD-4800156-02

Fig.134 AMC PRO EVO 115

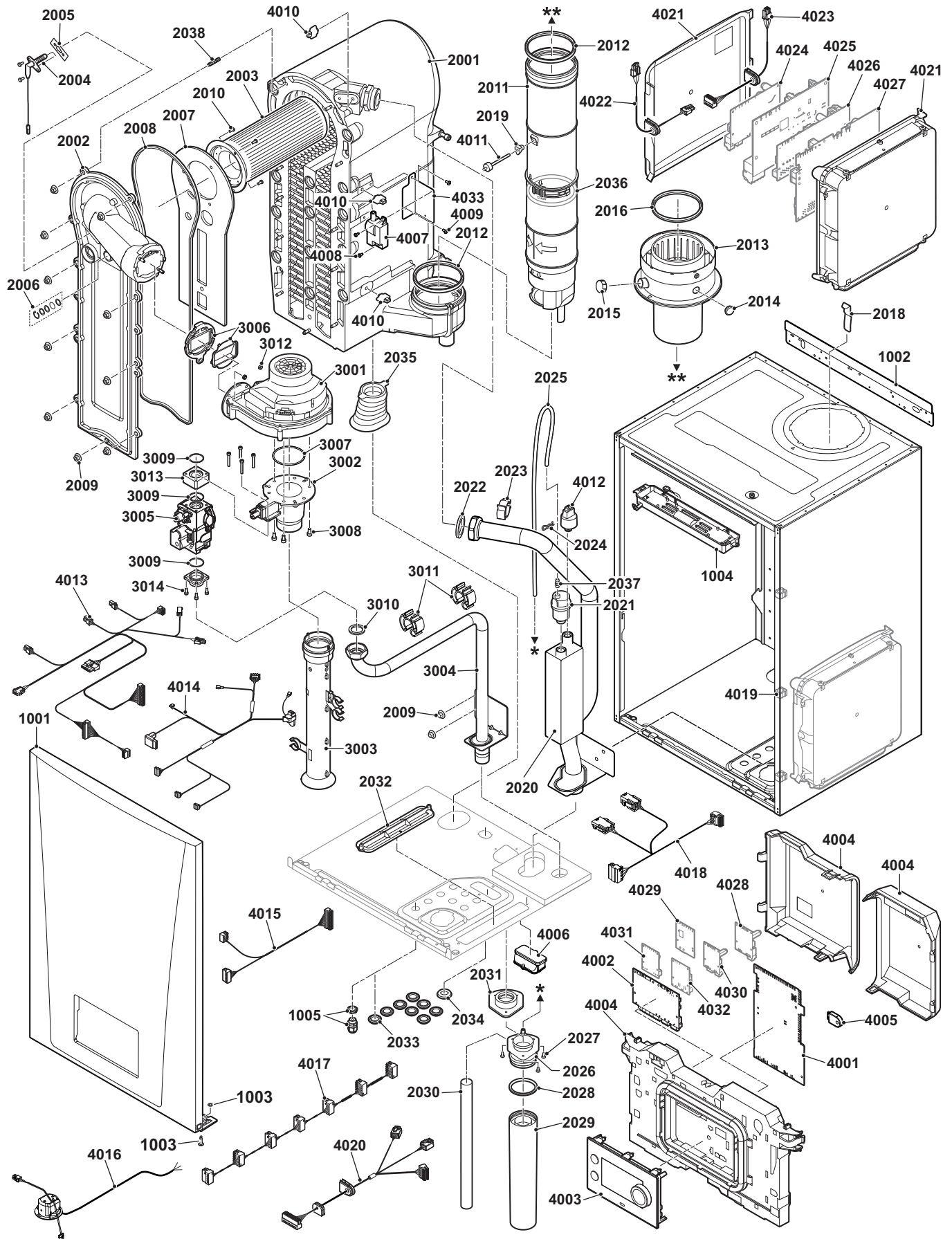

AD-4800158-02

10.3 Liste des pièces

Tab.80 Habillage

Élément	Référence	Description
1001	7875869	Panneau avant
1002	S101517	Support mural
1003	S101403	Vis quart de tour
1004	7702357	Éclairage intérieur 24 V
1005	7866495	Presse-étoupe (4 pièces)

Tab.81 Échangeur de chaleur

Élément	Référence	Description
2001	7875877	Échangeur de chaleur 30-45 kW
2001	7875879	Échangeur de chaleur 55-65 kW
2001	7875878	Échangeur de chaleur 70-115 kW
2002	7870142	Échangeur à plaques avant
2003	S54753	Brûleur 30-45 kW
2003	S54754	Brûleur 55-65 kW
2003	S57477	Brûleur 70-115 kW
2004	7702138	Électrode d'allumage/d'ionisation
2005	S53489	Joint pour électrode (10 pièces)
2006	S59118	Kit voyant d'inspection du brûleur
2007	S54731	Joint d'isolation pour l'échangeur à plaques avant
2008	S57241	Joint pour l'échangeur à plaques avant
2009	S54755	Écrou bride M6 (20 unités)
2010	S100052	Vis M4 x 10 mm (20 pièces)
2011	7700494	Tube d'évacuation des fumées ø 80 mm 30-45 kW
2011	7631936	Tube d'évacuation des fumées ø 100 mm 55-115 kW
2012	7701758	Bague d'étanchéité pour tube d'évacuation des fumées ø 80 mm 30-45 kW (5 pièces)
2012	7701752	Bague d'étanchéité pour tube d'évacuation des fumées ø 100 mm 55-115 kW (5 pièces)
2013	7602132	Adaptateur fumées ø 80/125 mm
2013	S101563	Adaptateur fumées ø 100/150 mm
2014	S62233	Embout pour point de mesure (5 pièces)
2015	S62232	Bouchon pour point de mesure M20 (5 pièces)
2016	S100855	Bague d'étanchéité pour adaptateur fumées ø 80 mm 30-45 kW (5 pièces)
2016	S101643	Bague d'étanchéité pour adaptateur fumées ø 100 mm 55-115 kW (5 pièces)
2017	S101567	Bague de raccordement pour adaptateur fumées ø 80 mm 30-45 kW
2018	S100901	Support pour échangeur de chaleur
2019	S59659	Joint pour sonde de température des fumées (5 pièces)
2020	S101568	Tube départ 30-65 kW
2020	S101572	Tube départ 70-115 kW
2021	S101608	Purgeur automatique
2022	S100737	Bague d'étanchéité ø 44 x 32 x 4 mm (5 pièces)
2023	S101576	Serre-câbles 28-35 mm (5 pièces)
2024	7605371	Bague de retenue 9,4 mm (5 pièces)
2025	S101570	Tuyau pour purgeur automatique ø 8 x 2 x 740 mm
2026	S101558	Raccordement des condensats
2027	S14254	Vis tôle métallique 4,2 x 9,5 mm (20 pièces)
2028	S101580	Bague d'étanchéité ø 60 mm
2029	S101559	Siphon
2030	S101606	Tuyau pour siphon

Élément	Référence	Description
2031	S101581	Baguette d'étanchéité pour siphon
2032	7869698	Plaque d'obturation
2033	7869701	Passe-fil ø 16,5 mm (8 pièces)
2034	S101607	Passe-fil ø 25,2 mm (5 pièces)
2035	S101605	Joint pour tube de retour
2036	7701759	Joint pour tube d'évacuation des fumées internes ø 80 mm 30-45 kW (5 pièces)
2036	7701753	Joint pour tube d'évacuation des fumées internes ø 100 mm 55-115 kW (5 pièces)
2037	S100895	Embout de tuyau pour purgeur automatique M7
2038	S58661	Goujon fileté M6 x 16 mm (4 pièces) et Loctite 2701 (5 ml)

Tab.82 Gaz/air

Élément	Référence	Description
3001	S101725	Ventilateur 30-45 kW
3001	S101726	Ventilateur 55-90 kW
3001	S100036	Ventilateur 99-115 kW
3002	7869704	Venturi 30-45 kW
3002	7869705	Venturi 55-65 kW
3002	7869706	Venturi 70-90 kW
3002	7869720	Venturi 99-115 kW
3003	7870211	Registre d'entrée d'air 30-65 kW
3003	7870201	Registre d'entrée d'air 70-90 kW
3003	7870212	Registre d'entrée d'air 99-115 kW
3004	7889831	Tube d'alimentation en gaz (NF) 30-65 kW
3004	7889830	Tube d'alimentation en gaz (NF) 70-90 kW
3004	7889829	Tube d'alimentation en gaz (NF) 99-115 kW
3005	7869739	Bloc vanne gaz 30-65 kW
3005	7869738	Bloc vanne gaz 70-90 kW
3005	7869737	Bloc vanne gaz 99-115 kW
3006	S101565	Clapet antiretour et support
3007	S54777	Joint pour venturi 30-90 kW (5 pièces)
3007	S100058	Joint torique 70 x 3 mm 99-115 kW (5 pièces)
3008	S100054	Vis M6 x 16 mm 99-115 kW (20 pièces)
3009	S101591	Kit joint pour venturi 30-90 kW
3009	S101593	Kit joint pour venturi 99-115 kW
3010	S56155	Joint 23,8 x 17,7 x 2 mm 30-90 kW (20 pièces)
3010	S56156	Joint 30 x 21 x 3 mm 99-115 kW (10 pièces)
3011	S101519	Serre-câble (5 unités)
3012	S100055	Écrou M5 (20 unités)
3013	7882399	Entretoise ø 40 x 29,2 mm 30-90 kW
3013	7882400	Entretoise 50 x 50 x 26 mm 99-115 kW
3014	S100468	Vis M5 x 12 mm 99-115 kW (10 pièces)

Tab.83 Boîtier de commandes

Élément	Référence	Description
4001	7877844	Carte électronique de l'unité de commande CU-GH22
4002	7875891	Carte électronique de la carte de connexion CB-23
4003	7886320	Tableau de commande Diematic Evolution
4004	7871396	Boîtier de commande (gris)
4005	7633327	Support de stockage amovible CSU-01
4006	7875890	Quick connect
4007	7624619	Transformateur d'allumage

Élément	Référence	Description
4008	S14254	Vis tôle métallique 4,2 x 9,5 mm (20 pièces)
4009	7875888	Vis M4 x 8 mm (5 pièces)
4010	7623837	Kit sonde de température
4011	7740176	Sonde de température des fumées
4012	S101632	Capteur de pression d'eau
4013	7871404	Faisceau de câbles ELV
4014	7871403	Faisceau de câbles 230 V
4015	7879768	Carte de connexion pour faisceau de câbles
4016	7875887	Câble d'alimentation
4017	7879505	Câble L-Bus
4018	7879491	Faisceau pour alimentation électrique
4019	7875895	Guide-câble (5 pièces)
4020	7879781	Faisceau de câbles avec connecteur Quick Connect vers boîtier pour cartes d'extension
4021	7869290	Boîtier pour cartes d'extension
4022	7879500	Câble d'alimentation vers boîtier pour cartes d'extension
4023	7879782	Câble L-Bus vers boîtier pour cartes d'extension
4027	7774497	Carte d'extension SCB-10
4029	7756023	Carte électronique de communication GTW-21 BACNet
4030	7663076	Carte d'extension SCB-09
4031	7721982	Carte électronique de communication GTW-08 Modbus
4033	7875889	Support pour transformateur d'allumage

Tab.84 Autre

Élément	Référence	Description
-	S100316	Sonde de température extérieure
-	7702097	Kit d'entretien A 30-45 kW
-	7710047	Kit d'entretien A 55-115 kW
-	7702098	Kit d'entretien B 30-45 kW
-	7710048	Kit d'entretien B 55-115 kW
-	7702099	Kit d'entretien C 30-45 kW
-	7710049	Kit d'entretien C 55-115 kW
-	7731327	Connecteur pour sonde de température extérieure (blanc)
-	7731328	Connecteur pour sonde de température de chaudière (bleu)
-	7868555	Câble pour pompe PWM
-	7868556	Câble d'alimentation pour pompe

11 Annexes

11.1 Explication des paramètres

11.1.1 Plate-forme de commandes - Paramètres

Tab.85 Liste de paramètres

Code	Texte affiché	Explication
AP003	Tempo vanne fumées	Temps d'attente (en secondes) avant le démarrage de l'appareil. Pendant ce temps, le clapet des fumées est ouvert.
AP004	Tempo vanne hydr.	Paramètre pour régler le temps d'attente avant l'ouverture de la vanne hydraulique avant le début du fonctionnement de la pompe.

Code	Texte affiché	Explication
AP008	Tempo libération	Temps d'attente avant le démarrage de l'appareil. Lorsque le contact de déverrouillage est fermé pendant le temps d'attente, l'appareil démarre directement. Lorsque le contact de déverrouillage n'est pas fermé pendant ce temps, l'appareil est bloqué pendant 10 minutes.
AP013	Fonction déclench.	Règle la fonction du contact de l'entrée de déclenchement. L'appareil réagira selon la fonction sélectionnée, lorsque le contact de l'entrée est fermé ou ouvert (configurable avec AP018)
AP018	Régler entrée libé.	Règle le contact d'entrée de déclenchement lorsqu'il n'est pas activé (= normalement ouvert ou fermé).
AP052	Plage pression d'eau	Paramètre pour régler la plage de fonctionnement du capteur de pression d'eau.
AP056	Sonde extérieure	Type de sonde extérieure raccordée à l'appareil.
AP061	Correction max Tsyst	Définit le delta maximal pour la correction de la température du système. Lorsqu'une sonde de température système est connectée, cette valeur limitera la correction maximale sur la consigne de la température de départ.
AP062	Facteur P pour Tsyst	Définit le facteur P du régulateur PID pour la correction de la température du système. Il modifiera la vitesse d'augmentation ou de diminution de la correction de la température du système. Le delta entre la consigne et la valeur du capteur du système est multiplié par ce paramètre à chaque seconde.
AP073	Été/Hiver	Seuil pour la température extérieure. Lorsque la température extérieure est supérieure à ce seuil, l'appareil est en mode été et ne démarre pas pour le chauffage central. Lorsque la température extérieure est inférieure à cette température, l'appareil est en mode hiver.
AP074	Mode Été forcé	Activer (1) ou désactiver (0) le mode été de l'appareil. L'activation de cette fonction arrête le mode chauffage. Le mode eau chaude sanitaire est maintenu. En cas de désactivation, le mode été peut être activé par le seuil AP073.
AP075	Bande Été/Hiver	Plage de température pour la commutation entre modes été et hiver pour le rafraîchissement. Ceci entraîne un passage instantané au mode hiver et un passage plus lent au mode été. Une valeur faible entraînera un passage plus rapide au mode été.
AP079	Inertie du bâtiment	Absorption de chaleur thermique et temps de décharge (= inertie) d'un bâtiment. L'inertie dépend de l'isolation du bâtiment. 0 = 10 heures pour une mauvaise isolation. 3 = 22 heures pour une isolation standard. 10 = 50 heures pour une excellente isolation. Ce paramètre est utilisé pour la régulation de la température extérieure et affecte la commutation entre les modes été et hiver.
AP080	Consigne antigel ext	Température extérieure minimale. Lorsque la température extérieure est inférieure à cette température, le mode protection antigel de l'appareil est activé.
AP082	Heure été/hiver	Activer (1) ou désactiver (0) le réglage de l'heure d'été.
AP083	Maitre S-BUS	Activer (1) ou désactiver (0) la fonctionnalité maîtresse sur le S-BUS de cet appareil. Si plusieurs appareils de la cascade disposent de ce paramètre, ils seront tous automatiquement remis à 0 (Non).
AP089	Nom installateur	Nom de l'entreprise de maintenance.
AP090	Tél. installateur	Numéro de téléphone de l'entreprise de maintenance.
AP091	Source sonde ext.	Type de connexion pour la sonde extérieure.
AP107	Couleur écran Mk2	Couleur de l'afficheur.
AP108	Sond. ext. activée	Type détecté de connexion pour la sonde de température extérieure. Vous ne pouvez pas régler ce paramètre.
AP111	Longueur ligne CAN	Longueur de câble pour le S-BUS. Sélectionner la valeur qui est supérieure ou égale à la longueur réelle du câble.
AP112	Longueur ligne CAN	Longueur de câble pour le S-BUS. Sélectionner la valeur qui est supérieure ou égale à la longueur réelle du câble.
BP001	Type Ballon Tampon	Type de ballon tampon dans l'installation. Sélectionner Désactivé (0) lorsque aucun ballon tampon n'est utilisé.
BP002	BtamponModeCtrl	Température d'eau souhaitée en mode charge forcée pour la ballon tampon. Pour le chauffage, Fixe (0), Calculé (1) ou Spécifique (2) peut être sélectionné. Pour le rafraîchissement, Fixe (0) est sélectionné automatiquement.
BP003	Cons BTampon Chauff	Température d'eau souhaitée pour le ballon tampon lorsque l'appareil est en mode chauffage forcé.

Code	Texte affiché	Explication
BP004	Cons BTampon Raf.	Température d'eau souhaitée pour le ballon tampon lorsque l'appareil est en mode rafraîchissement. Plus cette valeur est élevée, plus la température de l'eau le sera pendant cette période.
BP005	Pente ballon tampon	Gradient (ou pente) pour le calcul de la température d'eau souhaitée pour le chargement forcé du ballon tampon. Plus cette valeur est élevée, plus rapidement la température d'eau souhaitée sera atteinte.
BP006	BTamponProghorLundi	
BP007	BTamponProghorMardi	
BP008	BTamponPhorMercredi	
BP009	BTamponProghorJeudi	
BP010	BTamponPhorVendredi	
BP011	BTamponPhorSamedi	
BP012	BTamponPhorDimanche	
BP013	BTamponDecalTcal	Valeur ajoutée pour le calcul de la température d'eau souhaitée/requise pour le chauffage forcé du ballon tampon. Plus cette valeur est élevée, plus rapidement la température d'eau souhaitée sera atteinte.
BP014	BTamponHystCharge	Valeur du délai de commutation de la température de l'eau dans le ballon tampon, avant le début du chargement. Plus cette valeur est basse, plus fréquemment le ballon tampon sera chargé.
BP015	Tempo pompe b.tampon	Temps minimal de dépassement de la pompe du ballon tampon une fois que le ballon est prêt à être chargé.
BP019	Hyst Stop BT	Valeur du délai de commutation de la température d'eau souhaitée dans le ballon tampon. Lorsque la température au fond du ballon est supérieure à la température souhaitée, l'appareil s'arrête de charger le ballon.
CP000 CP001 CP002 CP003 CP004	Max Cons TDép Circ	Température de départ maximale de l'eau du chauffage central pour une zone.
CP010 CP011 CP012 CP013 CP014	Cons TDép Circ	Température de départ souhaitée de l'eau du chauffage central pour une zone, s'il n'y a pas d'appareil d'ambiance et qu'aucune sonde extérieure n'est connectée à l'appareil.
CP020 CP021 CP022 CP023 CP024	Fonction du circuit	La fonction d'une zone. La fonction sélectionnée peut avoir plusieurs réglages par défaut.
CP030 CP031 CP032 CP033 CP034	LargBde VanneMélange	Modifier la largeur de la bande de température pour la vanne mélangeuse d'une zone où a lieu la modulation. Augmenter cette valeur si la vanne est rapide ; la réduire si la vanne est lente. Si la zone n'a pas de vanne mélangeuse, ce paramètre sera ignoré.
CP040 CP041 CP042 CP043 CP044	Tpo Pompe Circuit	Durée maximale de dépassement de la pompe de zone après l'arrêt de la demande de chaleur. Une durée plus longue de dépassement entraîne un apport plus important de chaleur résiduelle du dispositif au système et peut réduire la consommation d'énergie.
CP050 CP051 CP052 CP053 CP054	Déc Circ Vanne	Différence minimale entre la température de l'eau dans l'appareil et la température pour la zone mélangeuse. Plus cette valeur est basse, plus souvent l'appareil démarrera.
CP060 CP061 CP062 CP063 CP064	Cons.amb vacances	Température ambiante souhaitée pour les périodes de vacances.

Code	Texte affiché	Explication
CP070 CP071 CP072 CP073 CP074	Max Amb réduit	Seuil de température ambiante. Lorsque la température ambiante dans la zone est inférieure à cette température, l'appareil fonctionne en mode confort. Sinon, l'appareil fonctionne en mode réduit.
CP080 CP081 CP082 CP083 CP084 CP085	Température Activité	Températures ambiantes souhaitées des activités utilisateur pour le chauffage dans une zone.
CP086 CP087 CP088 CP089 CP090 CP091	Température Activité	Températures ambiantes souhaitées des activités utilisateur pour le chauffage dans une zone.
CP092 CP093 CP094 CP095 CP096 CP097	Température Activité	Températures ambiantes souhaitées des activités utilisateur pour le chauffage dans une zone.
CP098 CP099 CP100 CP101 CP102 CP103	Température Activité	Températures ambiantes souhaitées des activités utilisateur pour le chauffage dans une zone.
CP104 CP105 CP106 CP107 CP108 CP109	Température Activité	Températures ambiantes souhaitées des activités utilisateur pour le chauffage dans une zone.
CP130	Affect S.Ext.circ	Type de sonde de température extérieure pour une zone. Vous ne pouvez pas régler ce paramètre.
CP140 CP141 CP142 CP143 CP144 CP145	ConsAmb Circ Rafr	Températures ambiantes souhaitées des activités utilisateur pour le rafraîchissement dans une zone.
CP146 CP147 CP148 CP149 CP150 CP151	ConsAmb Circ Rafr	Températures ambiantes souhaitées des activités utilisateur pour le rafraîchissement dans une zone.
CP152 CP153 CP154 CP155 CP156 CP157	ConsAmb Circ Rafr	Températures ambiantes souhaitées des activités utilisateur pour le rafraîchissement dans une zone.
CP158 CP159 CP160 CP161 CP162 CP163	ConsAmb Circ Rafr	Températures ambiantes souhaitées des activités utilisateur pour le rafraîchissement dans une zone.

Code	Texte affiché	Explication
CP164 CP165 CP166 CP167 CP168 CP169	ConsAmb Circ Rafr	Températures ambiantes souhaitées des activités utilisateur pour le rafraîchissement dans une zone.
CP200 CP201 CP202 CP203 CP204	ConsAmb Circ Manuel	Température ambiante souhaitée lorsque la zone est en mode manuel.
CP210 CP211 CP212 CP213 CP214	TPC circuit Confort	Pied de la courbe de chauffe pour cette zone en mode confort. Cette température est constante dans la courbe de chauffe si le gradient est nul.
CP220 CP221 CP222 CP223 CP224	TPC circuit Réduit	Pied de la courbe de chauffe pour cette zone en mode réduit. Cette température est constante dans la courbe de chauffe si le gradient est nul.
CP230 CP231 CP232 CP233 CP234	Pente du circuit	Gradient de la courbe de chauffe pour cette zone. Plus cette valeur est élevée, plus rapidement la température souhaitée sera atteinte.
CP240 CP241 CP242 CP243 CP244	Influ sonde ambiance	Influence du thermostat d'ambiance sur la température souhaitée pour cette zone. 0 = Aucune influence (avec une cheminée dans la pièce ou l'exposition directe aux rayons du soleil de la sonde ambiante). 1 = Légère influence 3 = Influence moyenne (recommandé) 10 = Le thermostat d'ambiance commande complètement la température souhaitée.
CP250	Étalonnage sonde	Définit la valeur pour ajuster la température mesurée de la pièce.
CP270 CP271 CP272 CP273 CP274	Cons. froid plancher	Température de départ souhaitée en mode rafraîchissement pour la zone mélangeuse.
CP280 CP281 CP282 CP283 CP284	Cons. froid convect.	Température de départ souhaitée en mode rafraîchissement pour le ventiloconvecteur.
CP290 CP291 CP292 CP293 CP294	Config Sortie Pompe	Fonction de la pompe pour cette zone.
CP320 CP321 CP322 CP323 CP324	Mode Fct Circ	Mode de fonctionnement pour la zone.
CP330 CP331 CP332 CP333 CP334	Tps ouverture vanne	Le temps nécessaire à l'ouverture complète de la vanne mélangeuse. Lorsqu'une nouvelle demande de chaleur est initiée, l'appareil ne démarre qu'après ce délai.

Code	Texte affiché	Explication
CP340 CP341 CP342 CP343 CP344	Abaissement	Comportement de l'appareil en mode réduit pour les zones sans thermostat d'ambiance. Lorsque la température d'ambiance est inférieure à la température souhaitée : la température réduite de l'eau est maintenue pendant les périodes réduites. La pompe de la zone fonctionne constamment. Lorsque la température ambiante est supérieure à la température souhaitée : le chauffage est arrêté pendant les périodes réduites. Lorsque le mode protection antigel est actif, la température réduite de l'eau est maintenue pendant les périodes réduites. Ce paramètre n'a pas d'influence dans les zones équipées d'un thermostat d'ambiance.
CP350 CP351 CP352 CP353 CP354	Consigne ECS Confort	Température souhaitée de l'eau chaude sanitaire pour le mode confort.
CP360 CP361 CP362 CP363 CP364	T. ECS zone éco	Température d'eau chaude sanitaire souhaitée pour le mode éco.
CP370 CP371 CP372 CP373 CP374	Consigne ECS Vacances	Température souhaitée de l'eau chaude sanitaire pendant les périodes de vacances.
CP380 CP381 CP382 CP383 CP384	Consigne ECS Antileg	Température souhaitée pour le programme antilégionellose dans le ballon d'eau chaude sanitaire.
CP390 CP391 CP392 CP393 CP394	H début Antileg	L'heure de démarrage du programme antilégionellose après 00 h 00.
CP400 CP401 CP402 CP403 CP404	Durée Antiléq	Durée du programme antilégionellose.
CP420 CP421 CP422 CP423 CP424	T. min. prép. ECS	Température minimale du ballon d'eau chaude sanitaire. Lorsque la température est inférieure à cette température, le ballon est chargé.
CP430 CP431 CP432 CP433 CP434	Optimise ECS circ	Optimisation du chargement du ballon d'eau chaude sanitaire. Le chargement commence lorsque la température de départ de la chaudière ou la température du système est supérieure de 3 °C à la température de départ du ballon d'eau chaude sanitaire.
CP440 CP441 CP442 CP443 CP444	Libère ECS circuit	Empêche le refroidissement de l'eau dans le réservoir ballon et démarre le circulateur d'eau chaude sanitaire lorsque la température de la chaudière ou la température du système est supérieure de 5 °C à la température de départ souhaitée de l'eau chaude sanitaire.
CP450	Type de pompe	Sélectionne le type de pompe raccordé à la zone.
CP460 CP461 CP462 CP463 CP464	Priorité ECS circuit	Priorité à la production d'eau chaude sanitaire. Totale (0) L'ECS a l'entière priorité sur le chauffage de la piscine.

Code	Texte affiché	Explication
CP470 CP471 CP472 CP473 CP474	Séchage chape circ	Nombre de jours pour le programme de séchage de la chape. Ce programme est utilisé pour forcer une température de départ constante pour accélérer le séchage de la chape d'un plancher chauffant. Lorsque le programme de séchage du plancher est actif dans une zone, toutes les autres zones (eau chaude sanitaire comprise) sont arrêtées.
CP480 CP481 CP482 CP483 CP484	T. démarrage séchage	Température de début du programme de séchage de la chape. Le réglage de ces températures doit suivre les recommandations du chapiste.
CP490 CP491 CP492 CP493 CP494	T. arrêt séchage	Température de fin du programme de séchage de la chape.
CP500 CP501 CP502 CP503 CP504	Présence Sonde Dép.	Activer (1) ou désactiver (0) la sonde de température de départ dans la zone.
CP510 CP511 CP512 CP513 CP514	Dérogation Cons Amb	Température ambiante souhaitée pour cette zone pendant un changement temporaire de température.
CP520 CP521 CP522 CP523 CP524	Consigne Puissance	Puissance souhaitée pour la zone (en pourcentage de la puissance maximale) lors d'une demande de chaleur.
CP530 CP531 CP532 CP533 CP534	Vitesse PWM Ppe Circ	Vitesse de la pompe par zone (en pourcentage de la vitesse maximale de la pompe) pour une impulsion avec pompe modulante (PWM).
CP540 CP541 CP542 CP543 CP544	Cons Piscine Circ	Température souhaitée pour la fonction piscine.
CP550 CP551 CP552 CP553 CP554	Zone, cheminée	Activer (1) ou désactiver (0) le mode cheminée. En cas d'activation, la température de l'eau du chauffage central est maintenue au niveau actuel.
CP560 CP561 CP562 CP563 CP564	Config Antilégionel.	Fréquence du programme antilégionellose pour cette zone. Conseil : Désactivé (0) dans les situations de vacances. Hebdomadaire (1) pour les systèmes d'eau chaude sanitaire à petit volume d'eau. Quotidien (2) pour les systèmes d'eau chaude sanitaire à grand volume d'eau.
CP570 CP571 CP572 CP573 CP574	Prog choisi	Sélectionner et activer le programme de chauffage ou de rafraîchissement.
CP600 CP601 CP602 CP603 CP604	Pt cons DC CP	Température souhaitée pour le chauffage de la zone, lorsque la chaleur du processus est active.

Code	Texte affiché	Explication
CP610 CP611 CP612 CP613 CP614	Hyst On CP par zone	Température pour activer le délai de commutation pour la chaleur du processus dans la zone.
CP620 CP621 CP622 CP623 CP624	Hyst Off CP par zone	Température pour désactiver le délai de commutation pour le chauffage industriel dans la zone.
CP630 CP631 CP632 CP633 CP634	Jour Démarr. Antiléq	Jour de début pour le programme antilégionellose de l'eau chaude sanitaire.
CP640 CP641 CP642 CP643 CP644	NivLog Ctc OTH circ	Comportement du chauffage pour la zone lorsque un contrôleur marche/arrêt est utilisé. Si les contacts du contrôleur sont normalement fermés (1) : Contact fermé : Début du chauffage Contact ouvert : Arrêt du chauffage Si les contacts du contrôleur sont normalement ouverts (0) : Contact fermé : Arrêt du chauffage Contact ouvert : Début du chauffage.
CP650 CP651 CP652 CP653 CP654	Seuil T. arrêt froid	Température minimale pour la zone. Si l'appareil est en mode rafraîchissement et que la température ambiante mesurée est inférieure à la température minimale, l'appareil chauffera la zone en mode confort. Sinon, l'appareil passera la zone en mode réduit.
CP660 CP661 CP662 CP663 CP664	Symbole du circuit	Icône représentant la zone sur le tableau de commande et le thermostat.
CP670 CP671 CP672 CP673 CP674	Conf. Sonde Ambiance	Numéro de série du thermostat qui fournit la température ambiante mesurée pour la zone.
CP680 CP681 CP682 CP683 CP684	Conf. Sonde Ambiance	Canal R-Bus de l'appareil d'ambiance pour la zone.
CP690 CP691 CP692 CP693 CP694	Inv CtcOTH rafr Circ	Comportement du rafraîchissement pour la zone lorsque un contrôleur marche/arrêt est utilisé. Oui (1) inverse du comportement du chauffage dans CP640. Non (0) identique au comportement du chauffage dans CP640.
CP700 CP701 CP702 CP703 CP704	Offset ECS	Paramètre pour le réglage de la valeur ajoutée pour la température de l'eau chaude sanitaire, pour arrêter la demande de chaleur.
CP710 CP711 CP712 CP713 CP714	Inc Cons Prim ECS	Augmentation de la température de départ au-dessus de la température de ballon requise pour la zone.
CP720 CP721 CP722 CP723 CP724	IncCons Chal Ind cir	Augmenter la température souhaitée pour le ballon d'ECS dans cette zone.

Code	Texte affiché	Explication
CP730 CP731 CP732 CP733 CP734	Coef inc temp circ	Vitesse de réponse de l'appareil à une demande de chaleur. Ce réglage agit sur le préchauffage et la réponse aux commandes. Utiliser Le plus lent (1) pour un plancher chauffant. Utiliser Le plus rapide (5) pour un chauffage par ventilateur.
CP740 CP741 CP742 CP743 CP744	Coef dec temp circ	Indication pour le temps de refroidissement du bâtiment, qui dépend de l'isolation du bâtiment. Plus l'isolation est efficace, plus le refroidissement de l'habitation est lent. Ce paramètre affecte le temps entre la mise à l'arrêt et la mise en marche de l'appareil.
CP750 CP751 CP752 CP753 CP754	Durée Max Préchauf	Temps maximum de préchauffage pour la zone.
CP760 CP761 CP762 CP763 CP764	TAS Circuit ECS	Activer (1) ou désactiver (0) la fonction Titan Active System du ballon d'ECS. Activer si le ballon est équipé de cette anode.
CP770 CP771 CP772 CP773 CP774	Circ après B Tampon	Spécifier une zone après un ballon tampon. Pour un appareil autonome sans utilisation des zones, toujours sélectionner Non (0). Le paramètre n'est pris en compte que si un ballon tampon est configuré dans le système.
CP780 CP781 CP782 CP783 CP784	Stratégie régulation	Stratégie pour le calcul de la température de départ.
CP850	Equilibrage hydraul.	Sélectionne si l'opération d'équilibrage hydraulique est possible ; Oui (1) ou Non (0). Si ce mode est possible, l'équilibrage hydraulique d'une zone peut être activé par une appli. L'interface utilisateur de l'appareil peut maintenant afficher quelle zone est en mode d'équilibrage hydraulique.
DP003	Vit vent max abs ECS	Vitesse maximale du ventilateur pour le mode eau chaude sanitaire. Cette vitesse de ventilateur peut être utilisée pour augmenter légèrement la puissance ou compenser une longueur supérieure d'évacuation des fumées.
DP005	Décalage TD ballon	Valeur ajoutée pour le calcul de la température de départ. La température ajoutée est nécessaire pour atteindre la température d'eau souhaitée dans le ballon d'eau chaude sanitaire. Plus cette valeur est élevée, plus rapidement la température souhaitée du ballon d'eau chaude sanitaire sera atteinte.
DP006	Hyst capt ballon	Température de décalage qui est soustraite de la température de départ calculée souhaitée pour créer une valeur seuil. L'appareil chargera le ballon d'eau chaude lorsque la température du ballon passera sous ce seuil. Plus cette valeur est élevée, moins souvent l'appareil chargera le ballon.
DP010	Hystérésis ECS	Paramètre pour régler le délai de commutation pour la température du générateur, avant le début de la production d'eau chaude sanitaire.
DP011	Offset arrêt ECS	Paramètre pour régler la valeur ajoutée pour la température de l'eau chaude sanitaire, pour définir quand le générateur s'arrêtera de produire de l'eau chaude sanitaire.
DP020	PostFunct pomp/VI ECS	Temps de dépassement de la pompe d'ECS après l'arrêt du chargement du ballon d'ECS par l'appareil. Ceci permet d'éviter que l'eau ne bouille dans l'appareil.
DP024	Mélge pompe antilég.	Sélectionne le mode de la pompe de mélange ECS pendant le processus anti-légionellose.
DP025	Pompe de mélange ECS	Activer (1) ou désactiver (0) la pompe de mélange ECS.
DP026	Delta T ballon ECS	Définit la différence maximale de température entre le haut et le bas du ballon d'ECS avant de démarrer la pompe de mélange ECS.
DP034	DécalBallonECS	Valeur à ajouter à la température souhaitée pour le ballon d'ECS. L'appareil arrête de charger le ballon lorsque la température totale est atteinte.
DP035	Démar pomp ball ECS	Nombre de démarrages de la pompe pour le ballon d'eau chaude sanitaire.

Code	Texte affiché	Explication
DP044	T min ballon ECS	Définit la température basse minimale du ballon d'ECS avant que la pompe de mélange ECS démarre.
DP045	Hystérésis pompe mél	Définit le seuil de température déclenchant la commutation de la pompe de mélange ECS de ON à OFF.
DP049	Mélange ballon ECS	Activer (1) ou désactiver (0) le mélange du ballon d'eau chaude sanitaire.
DP050	Mode de circulation	Sélectionne le mode de fonctionnement de la pompe de circulation ECS.
DP052	Temps pompe circ. ON	Définit un temps de fonctionnement fixe pour le temps d'activation cyclique de la pompe de circulation ECS. Sur 0, la pompe de circulation est toujours en mode ON.
DP053	Temps pompe circ.OFF	Définit un temps d'arrêt fixe pour le temps d'arrêt cyclique de la pompe de circulation ECS. Sur 0, la pompe de circulation est toujours en mode OFF.
DP054	Antilég. pompe circ.	Activer (1) ou désactiver (0) la fonction antilégionellose pour la pompe de circulation ECS.
DP057	T offset circulation	Définit l'offset de température de l'eau de circulation ECS. Cette valeur est soustraite de la température mesurée par le capteur en haut du ballon d'ECS pour obtenir la valeur du point de consigne de circulation.
DP060	P ECS sélectionné	Sélectionner et activer le programme de chauffage ou de rafraîchissement pour l'eau chaude sanitaire.
DP070	Consigne ECS Confort	Température souhaitée de l'eau chaude sanitaire pour le mode confort.
DP080	Consigne éco ECS	Température d'eau chaude sanitaire souhaitée pour le mode économique de l'eau chaude sanitaire.
DP140	Type d'ECS	Type d'appareil de production d'eau chaude sanitaire.
DP160	T. Anti-légion. ECS	Température d'eau chaude sanitaire souhaitée pour le programme anti-légionelle.
DP170	Heure début vacances	Date de début de la période de vacances pour le circuit d'eau chaude sanitaire.
DP180	Heure fin vacances	Date de fin de la période de vacances pour le circuit d'eau chaude sanitaire.
DP190	Fin dérogation ECS	Paramètre pour régler l'heure de fin du mode confort temporaire. Le circuit produira de l'eau chaude sanitaire jusqu'à cette heure. Ensuite, le circuit retourne au mode précédant la dérogation.
DP200	Mode ECS	Mode de fonctionnement du circuit d'eau chaude sanitaire
DP336	Hystérésis pompe ECS	Définit le seuil de température déclenchant la commutation de la pompe de circulation ECS de ON à OFF.
DP337	T. ECS vacances	Température souhaitée de l'eau chaude sanitaire pendant la période de vacances ou antigel.
DP403	Prog. horaire lundi	Définit l'intervalle de programme horaire de la pompe de circulation pour le lundi. Le réglage commence 00:00 et fonctionne par multiples de 10 minutes. Ainsi, la valeur "15" désigne 15 x 10 = 150 minutes divisées par 60 = 2 heures et 30 min; 02.30.
DP404	Prog.horaire mardi	Définit l'intervalle de programme horaire de la pompe de circulation pour le mardi. Le réglage commence 00:00 et fonctionne par multiples de 10 minutes. Ainsi, la valeur "15" désigne 15 x 10 = 150 minutes divisées par 60 = 2 heures et 30 min; 02.30.
DP405	Prog.hor. mercredi	Définit l'intervalle de programme horaire de la pompe de circulation pour le mercredi. Le réglage commence 00:00 et fonctionne par multiples de 10 minutes. Ainsi, la valeur "15" désigne 15 x 10 = 150 minutes divisées par 60 = 2 heures et 30 min; 02.30.
DP406	Prog.horaire jeudi	Définit l'intervalle de programme horaire de la pompe de circulation pour le jeudi. Le réglage commence 00:00 et fonctionne par multiples de 10 minutes. Ainsi, la valeur "15" désigne 15 x 10 = 150 minutes divisées par 60 = 2 heures et 30 min; 02.30.
DP407	Prog.horair.vendredi	Définit l'intervalle de programme horaire de la pompe de circulation pour le vendredi. Le réglage commence 00:00 et fonctionne par multiples de 10 minutes. Ainsi, la valeur "15" désigne 15 x 10 = 150 minutes divisées par 60 = 2 heures et 30 min; 02.30.
DP408	Prog.horaire samedi	Définit l'intervalle de programme horaire de la pompe de circulation pour le samedi. Le réglage commence 00:00 et fonctionne par multiples de 10 minutes. Ainsi, la valeur "15" désigne 15 x 10 = 150 minutes divisées par 60 = 2 heures et 30 min; 02.30.

Code	Texte affiché	Explication
DP409	Prog.horaire dimanche	Définit l'intervalle de programme horaire de la pompe de circulation pour le dimanche. Le réglage commence 00:00 et fonctionne par multiples de 10 minutes. Ainsi, la valeur "15" désigne 15 x10 = 150 minutes divisées par 60 = 2 heures et 30 min; 02.30.
DP410	Durée anti-lég. ECS	Durée du programme anti-légionelle de l'ECS.
DP430	Jour début anti-lég.	Définit le jour de début du programme anti-légionelle de l'ECS.
DP440	Heure début anti-lég	Définit l'heure de début du programme anti-légionelle de l'ECS.
DP450	Circulation ECS	Activer (1) ou désactiver (0) le circuit de circulation ECS.
DP452	Priorité ECS	Sélectionne la priorité ECS. Lorsque le CH et l'ECS demandent tous deux de la chaleur, la fonction « priorité ECS » garantit que, pendant le chargement de l'ECS, la puissance des chaudières est principalement utilisée pour l'ECS. Le CH ne fonctionne alors que lorsqu'une puissance suffisante est disponible.
DP455	Post pomp charge ECS	Définit le temps de post-fonctionnement de la pompe de charge ECS.
DP473	Sonde T circulation	Sélectionne si une sonde de température de circulation de l'ECS est raccordée ; Oui (1) ou Non (0).
EP014	Fonc SMS PWMmin 10V	Configuration de l'entrée 0-10 volts. La régler pour commander la température d'alimentation de l'appareil ou la puissance de sortie de l'appareil.
EP018	Fonc. relais d'état	Configurer la fonction des contacts d'état.
EP030	Temp. mini. 0-10V	Température minimale souhaitée pour un contact 0-10 volts.
EP031	Temp .maxi. 0-10V	Température de départ maximale pour un contact 0-10 volts. Plus la tension est élevée, plus la température de départ maximale est chaude.
EP032	Puis. Mini. 0-10V	Sortie minimale de puissance pour un contact 0-10 volts. Plus la tension est élevée, plus grande est la puissance minimale de sortie.
EP033	Puis. Maxi. 0-10V	Puissance maximale de sortie pour un contact 0-10 volts. Plus la tension est élevée, plus grande est la puissance maximale de sortie.
EP034	Tension mini. 0-10V	Niveau de tension minimale au sein d'une plage 0-10 volts.
EP035	Tension maxi. 0-10V	Niveau de tension maximale au sein d'une plage 0-10 volts.
EP036	Config. entrée sonde	Configuration de la sonde d'entrée.
EP037	Config. entrée sonde	Configuration de la sonde d'entrée.
EP046	Config.entrée digit.	Configuration de l'entrée numérique.
EP056	Logique entrée digit	Configuration du contact d'entrée numérique. Ouvert (0) : Lorsque le contact est ouvert, la fonction définie par EP046 est active, sinon la fonction est désactivée. Fermé (1) : Lorsque le contact est fermé, la fonction définie par EP046 est active, sinon la fonction est désactivée.
EP066	Cons. temp. digit.	Température souhaitée de l'eau de départ lorsque l'entrée numérique (EP046-EP055) est configurée sur une consigne forcée (3).
EP076	Cons. Puis. digit.	Puissance souhaitée lorsque l'entrée numérique (EP046 - EP055) est configurée pour définir le chauffage forcé (3).
GP007	Vit max ventil CC	Vitesse maximale du ventilateur pour le chauffage.
GP008	Vit min ventil	Vitesse minimale du ventilateur pour le chauffage et l'eau chaude sanitaire.
GP009	Vit ventil démarrage	Vitesse du ventilateur au démarrage de l'appareil.
GP010	Contrôle GPS	Permet l'utilisation d'un pressostat gaz externe. En cas d'activation de cette fonction (Oui), le pressostat vérifie la pression du gaz à chaque démarrage. Lorsque la pression du gaz est insuffisante, l'appareil ne démarre pas. Cette option ne peut être utilisée que si une connexion GPS est disponible sur la carte électronique de série ou en option.
GP017	Puissance max	Puissance de sortie maximale de l'appareil. L'appareil peut produire cette puissance lorsque les paramètres sont réglés aux valeurs maximales absolues.
GP019	Tps pré-purge	Paramètre pour régler le temps de fonctionnement du ventilateur avant le démarrage du générateur.
GP021	Modulation diff temp	Différence maximale de température entre l'entrée et la sortie de l'échangeur de chaleur. Une fois ce seuil atteint, la modulation de l'appareil est déclenchée pour protéger l'échangeur de chaleur contre les différences de température trop élevées.
GP022	Filtre Tau TDm	Paramètre pour régler une valeur interne de calcul. Une valeur élevée réduit l'effet d'une température de départ en augmentation sur la température moyenne du système.

Code	Texte affiché	Explication
GP030	T. fumée Max	Paramètre pour régler la température maximale des fumées avant le passage de l'appareil en mode blocage.
GP042	Vitesse max ventil	Définit la vitesse maximale du ventilateur
GP044	Tfumée limite	Paramètre pour régler la température des fumées avant que l'appareil commence à fonctionner à puissance limitée.
GP050	Puissance min	Puissance minimale du dispositif. Cette valeur est utilisée pour le calcul de la puissance et peut être ajustée pour corriger le calcul.
GP082	ECS pendant ramonage	Paramètre pour activer (1) ou désactiver (0) le passage à la production d'eau chaude sanitaire pendant le mode ramonage lorsqu'un écoulement d'eau chaude sanitaire est détecté.
GP094	Puissance ramonage	Définit la consigne de puissance personnalisée pour le mode ramonage
NP001	CascProdManHysHte	Valeur ajoutée à la température souhaitée du système. Si la température de départ de la cascade est supérieure à la température totale, les appareils en cascade arrêteront de fonctionner l'un après l'autre.
NP002	CascProdMan hys.bas	Valeur ajoutée à la température souhaitée du système Si la température de départ de la cascade est inférieure à la température totale, les appareils en cascade commenceront à fonctionner l'un après l'autre.
NP003	CascProdMan GainErr	Valeur ajoutée à la température souhaitée pour tous les appareils opérationnels en cascade. La température de départ souhaitée de l'appareil est la température souhaitée du système plus cette valeur ajoutée. Ce paramètre n'est actif que lorsque NP011 est réglé sur Température.
NP004	Casc P Factor Temp	Facteur pour le calcul de la vitesse de démarrage des appareils en cascade. Plus cette valeur est élevée, plus rapidement les appareils démarreront.
NP005	Cascade Permut	Définition de l'appareil maître dans une cascade. Le nombre d'appareils en cascade est défini par le sélecteur rotatif. 0 = L'appareil maître change automatiquement tous les sept jours (réglage d'usine) 1 à 10 = La sélection d'un nombre particulier dans ce paramètre implique d'avoir un appareil maître spécifique.
NP006	Cascade Type	Type de fonctionnement de la cascade. Traditionnel : les divers générateurs se mettent successivement en marche et à l'arrêt en fonction des besoins. Parallèle : si la température extérieure est inférieure au seuil NP007, tous les générateurs sont démarrés en même temps.
NP007	Para. ch. Text Casc.	Seuil de température extérieure qui déclenche le démarrage simultané de tous les appareils dans la cascade.
NP008	CascPGénéTpoPostFonc	Temps de dépassement minimum de la pompe de l'appareil.
NP009	CascTempInterAllure	Temps d'attente avant le démarrage ou l'arrêt des appareils en cascade.
NP010	Para fr. Text Casc.	Seuil de température extérieure qui déclenche le démarrage simultané de tous les appareils dans la cascade en mode rafraîchissement.
NP011	Algorithme cascade	Type de gestion de la cascade qui est demandé.
NP012	CascTempsMontéeCons	Temps disponible pour atteindre la température souhaitée. La valeur de réglage est multipliée par 10.
NP013	CascForceArret Pprim	Activer (1) ou désactiver (0) la pompe primaire de la cascade.
NP014	Cascade Mode	Mode de fonctionnement pour la pompe à chaleur en cascade. Automatique : la cascade commute entre chauffage et rafraîchissement.
PP007	Tempo min anti-cycle	Paramètre pour régler la durée minimale anti-court cycle après un arrêt du générateur.
PP012	Temps stabilisation	Paramètre pour régler la durée pendant laquelle l'appareil sera actif à charge partielle après le démarrage d'un brûleur. Ceci permet de stabiliser le système de chauffage.
PP014	RéducDTpompeCC	Réduction de la différence de température entre les températures de départ et de retour pour empêcher l'arrêt commandé de l'appareil. Une valeur élevée entraîne une réduction de la température de départ, qui est obtenue grâce à une vitesse accrue de la pompe.
PP017	Vit Max Pompe au min	Vitesse maximale de la pompe à la charge minimale de l'appareil. La vitesse maximale de la pompe augmente en même temps que la charge.

Code	Texte affiché	Explication
PP023	Hystérésis CC	Augmentation de la température pour définir la température d'activation pour le chauffage central. Cette valeur est soustraite de la température souhaitée du chauffage central. Attention, une valeur fixe de température (5 °C) est ajoutée à cette température souhaitée, la valeur définie par ce paramètre doit donc être supérieure à 5. Une valeur élevée entraînera moins de démarrages de l'appareil.
PP039	Offset CC	
ZP000	Temps séch. chape 1	Définit le nombre de jours passés pour la première étape de séchage de chape. Ce programme est utilisé pour forcer une température de départ constante afin d'accélérer le séchage de chape avec le plancher chauffant.
ZP010	T. début chape 1	Définit la température de début pour la première étape du séchage de la chape. Le réglage de ces températures doit suivre les recommandations du chapiste.
ZP020	T. fin chape 1	Définit la température de fin pour la première étape du séchage de la chape.
ZP030	Temps séch. chape 2	Définit le nombre de jours passés pour la deuxième étape de séchage de chape. Ce programme est utilisé pour forcer une température de départ constante afin d'accélérer le séchage de chape avec le plancher chauffant.
ZP040	T. début chape 2	Définit la température de début pour la deuxième étape du séchage de la chape. Le réglage de ces températures doit suivre les recommandations du chapiste.
ZP050	T. fin chape 2	Définit la température de fin pour la deuxième étape du séchage de la chape.
ZP060	Temps séch. chape 3	Définit le nombre de jours passés pour la troisième étape de séchage de chape. Ce programme est utilisé pour forcer une température de départ constante afin d'accélérer le séchage de chape avec le plancher chauffant.
ZP070	T. début chape 3	Définit la température de début pour la troisième étape du séchage de la chape. Le réglage de ces températures doit suivre les recommandations du chapiste.
ZP080	T. fin chape 3	Définit la température de fin pour la troisième étape du séchage de la chape.
ZP090	Activer séch. chape	Activer (1) ou désactiver (0) le programme de séchage de la chape.

11.1.2 Plate-forme de commandes - Compteurs



Tab.86 Liste des compteurs

Code	Texte affiché	Explication
AC001	Heures sur secteur	Ce compteur affiche le nombre d'heures pendant lesquelles l'appareil est resté sur secteur.
AC002	H prod entretien	Nombre d'heures de production d'énergie depuis le dernier entretien.
AC003	H depuis entretien	Nombre d'heures sur l'alimentation électrique depuis le dernier entretien.
AC004	Dém depuis entretien	Nombre de démarrages depuis le dernier entretien.
AC005	CH consommé	Ce compteur affiche l'énergie totale (kWh) que l'appareil a utilisée pour le chauffage.
AC006	ECS consommée	Ce compteur affiche l'énergie totale (kWh) que l'appareil a utilisée pour la production d'eau chaude sanitaire.
AC007	Rafraîch. consommé	Ce compteur affiche l'énergie totale (kWh) que l'appareil a utilisée pour le rafraîchissement.
AC026	Nb Hrs pompe	Nombre total d'heures de fonctionnement de la pompe.
AC027	Nb démarrages pompe	Ce compteur affiche le nombre total de démarrages de la pompe.
CC001	Nb H Fct Pompe	Ce compteur affiche le nombre total d'heures de fonctionnement de la pompe du circuit.
CC010	Nb Démarrage Pompe	Ce compteur affiche le nombre total de démarrages pour la pompe du circuit.
DC001	Conso Pu Totale ECS	Compteur indiquant le nombre total d'heures pendant lesquelles la vanne trois voies a été en position eau chaude sanitaire.
DC002	Nb cycles VI ECS	Nombre de commutations de la vanne trois voies pour l'eau chaude sanitaire.
DC003	Heures V3V pos.ECS	Nombre total d'heures pendant lesquelles la vanne trois voies a été en position eau chaude sanitaire.
DC004	Démarrages ECS	Nombre total de démarrages pour l'eau chaude sanitaire.
DC005	Heures fonct ECS	Nombre total d'heures pour la production d'énergie pour l'eau chaude sanitaire.
GC007	Echecs de démarrage	Ce compteur affiche le nombre total d'échecs de démarrage.

Code	Texte affiché	Explication
PC001	Conso puiss tot CC	Ce compteur affiche la consommation de puissance de l'appareil de chauffage central.
PC002	Total démarrages	Nombre total de démarrages pour le chauffage et l'eau chaude sanitaire.
PC003	Heures chauffage	Affiche le nombre total d'heures de production d'énergie de l'appareil pour le chauffage et l'ECS.
PC004	Nb pertes flamme	Nombre total de pertes de flamme.

11.1.3 Plate-forme de commandes - Signaux

Tab.87 Liste des signaux

Code	Texte affiché	Explication
AM001	ECS en cours	Ce signal indique si l'appareil est actuellement actif pour la production d'eau chaude sanitaire : Marche (1) ou Arrêt (0). 0 = Off : Désactivé. 1 = On : Activé.
AM004	Code de blocage	Ce signal indique le code de blocage actuel.
AM005	Code blocage	Ce signal indique le code de verrouillage actuel.
AM010	Vitesse de pompe	Vitesse actuelle de la pompe.
AM011	Entretien requis ?	Maintenance requise : Oui (1) ou Non (0). 0 = Non : N° 1 = Oui : Oui.
AM012	Etat appareil	 Voir État et sous-état, page 88
AM014	Sous-état	 Voir État et sous-état, page 88
AM015	Pompe en fonction ?	La pompe fonctionne : Active (1) ou inactive (0). 0 = Inactif : Inactif. 1 = Actif : Actif.
AM016	T. Départ	Température actuelle de départ.
AM017	T éch. thermique	Ce signal indique la température actuelle de l'échangeur de chaleur.
AM018	T retour	Température actuelle de retour.
AM019	Pression d'eau	Ce signal indique la pression actuelle de l'eau du circuit primaire.
AM022	Marche/arrêt chauffa	Demande de chaleur active (0). 0 = Off : Désactivé. 1 = On : Activé.
AM024	Puiss. réelle	Ce signal indique la puissance relative actuelle (%) produite par l'appareil.
AM027	Temp. extérieure	Température extérieure actuelle.
AM033	Prochain entretien	Indication à venir du type A, B ou C de maintenance (à afficher dans le futur). 0 = Aucun : Aucun avis de maintenance. 1 = A : Type A d'avis de maintenance. 2 = B : Type B d'avis de maintenance. 3 = C : Type C d'avis de maintenance. 4 = Personnalisé : Un avis de maintenance personnalisé.
AM036	T gaz combustion	Ce signal indique la température actuelle des fumées.
AM037	Vanne 3 voies	Position actuelle de la vanne trois voies. 0 = CH : Chauffage. 1 = ECS : Eau chaude sanitaire.
AM040	Température contrôle	Température de départ souhaitée.
AM043	Réinit coupure élec	La réinitialisation n'est pas possible. Attendre 60 minutes ou couper l'alimentation puis la rétablir. 0 = Non : N° 1 = Oui : Oui.
AM044	Nbre capteurs	Ce signal indique le nombre total de capteurs actuels détectés.

Code	Texte affiché	Explication
AM045	Capteur pression eau	Ce signal indique si un capteur de pression d'eau est connecté à l'appareil : Oui (1) ou Non (0). 0 = Non : N° 1 = Oui : Oui.
AM046	T. ext. Internet	Ce signal indique la température extérieure reçue d'Internet.
AM047	Puissance réelle	Ce signal indique la puissance absolue actuelle.
AM055	T gaz combustion2	Ce signal indique la température actuelle de sortie des fumées mesurée par la sonde 2.
AM091	ModeSaisonnier	Ce signal indique le mode saisonnier actuel. 0 = Hiver : Le chauffage est actif en fonction de la demande de chauffe. 1 = Protection hors-gel : Le chauffage est actif pour éviter l'apparition de gel dans le système, même en l'absence de demande de chauffe. 2 = Bande neutre été : Réglages de température pour former un circuit sans commutation entre Été et Hiver. 3 = Été : Le chauffage est arrêté automatiquement.
AM100	Progrès de l'état	Ce signal indique la progression temporelle de l'état actuel, par exemple pour un programme de purge et de calibration.
AM101	T consigne Int	Ce signal indique la température de départ actuelle souhaitée du système interne.
AM200	Contact d'état 1	This signal indicates the current status of status contact 1. The meaning is dependent on the function setting (see EP018 or EP019). 0 = Off : Désactivé. 1 = On : Activé.
AP078	Capteur ext. activé	Paramètre pour indiquer si une sonde de température extérieure est connectée à l'appareil : Oui (1) ou Non (0). 0 = Non : N° 1 = Oui : Oui.
BM000	Température ECS	Ce signal indique la température actuelle de l'eau chaude sanitaire. Il peut s'agir de la température du ballon ou de la température de l'eau chaude sanitaire, selon le type de charge.
BM001	Mesure BallonTampon	Affichage de la température mesurée du ballon tampon.
BM013	Purge Forcée	Ce signal indique si un programme de purge forcée est en fonctionnement : Oui (1) ou Non (0). 0 = Non : N° 1 = Oui : Oui.
BM020	Btampon ModeFonct	0 = Ballon découplage : 1 = Ballon de stockage :
BM021	Pompe ballon tampon	0 = Off : Désactivé. 1 = On : Activé.
CM001	Vitesse V3V circuit	Signal indiquant la température souhaitée pour l'eau chaude sanitaire au départ de l'appareil. 0 = Off : Désactivé. 1 = On : Activé.
CM010	Fermeture V3V Circ	Signal indiquant la température actuelle de l'eau du ballon solaire. 0 = Non : N° 1 = Oui : Oui.
CM020	Ouverture V3V Circ	Compteur indiquant le nombre de commutations de la vanne trois voies pour l'eau chaude sanitaire. 0 = Non : N° 1 = Oui : Oui.
CM030	T Ambiance Circ	Ce signal indique la température ambiante actuelle pour le circuit.
CM040	T Départ circuit	Ce signal indique la température actuelle de l'eau de départ dans le circuit. Dans le cas de l'eau chaude sanitaire, il s'agit de la température mesurée à l'intérieur du ballon d'eau chaude.
CM050	Etat pompe circuit	Ce signal indique si la pompe du circuit est en fonctionnement : Oui (1) ou Non (0). 0 = Non : N° 1 = Oui : Oui.

Code	Texte affiché	Explication
CM060	Vitesse Pompe circ	Ce signal indique la vitesse actuelle de la pompe.
CM070	Cons Tdépart circuit	Ce signal indique la température ambiante actuelle souhaitée pour le circuit.
CM080	Cons. modul. Pu circ	Ce signal indique le niveau actuel de modulation de puissance demandée par le système. L'appareil peut produire une quantité de puissance variable (= modulation) de 100 % à un % mini, variable selon les caractéristiques de l'appareil.
CM090	T Départ moy circuit	
CM100	BitsModeSpécial circ	Ce signal indique le mode actuel de fonctionnement du circuit.
CM110	Consigne T Ambiante	Ce signal indique la température actuelle souhaitée du circuit réglée sur la sonde d'ambiance.
CM120	Mode Circuit	Ce signal indique le mode de fonctionnement actuel du circuit. 0 = Programmation : Conformément au programme de chauffage sélectionné. 1 = Manuel : Commande manuelle. 2 = Off : Protection antigel de la zone de chauffage et/ou d'eau chaude sanitaire. 3 = Temporaire : Changement temporaire de température.
CM130	Activité	Ce signal indique l'activité actuelle du circuit. 0 = Off : La température de l'eau chaude sanitaire sera maintenue à un niveau juste suffisant pour éviter tout dégât dû au gel. 1 = Eco : Température de l'eau chaude sanitaire lorsque la production d'eau chaude est mise à l'arrêt. 2 = Confort : Température de l'eau chaude sanitaire lorsque la production d'eau chaude est mise en marche. 3 = Anti légionellose : La température de l'eau chaude sanitaire sera maintenue à un niveau suffisant pour empêcher le développement de la bactérie de légionelle.
CM140	OT présent	Ce signal indique si un régulateur OpenTherm est raccordé au circuit : Oui (1) ou Non (0). 0 = Non : N° 1 = Oui : Oui.
CM150	Etat Demande Chauffe	Ce signal indique si une demande de chauffe est en cours pour le circuit : Oui (1) ou Non (0). 0 = Non : N° 1 = Oui : Oui.
CM160	Etat demande chauffe	Ce signal indique si une demande de chaleur modulante est en cours pour le circuit : Oui (1) ou Non (0). 0 = Non : N° 1 = Oui : Oui.
CM170	OT SmartPower	Ce signal indique si un régulateur de puissance intelligent OpenTherm est raccordé au circuit : Oui (1) ou Non (0). 0 = Non : N° 1 = Oui : Oui.
CM180	Sonde Ambiance	Ce signal indique si une sonde d'ambiance est raccordée au circuit : Oui (1) ou Non (0). 0 = Non : N° 1 = Oui : Oui.
CM190	Consigne T Ambiante	Ce signal indique la température ambiante actuelle souhaitée pour le circuit.
CM200	Mode fonctionnement	Ce signal indique le type actuel de chaleur demandée par le circuit. 0 = Veille : En mode veille. 1 = Chauffage : En fonctionnement pour le chauffage. 2 = Rafraîchissement : En fonctionnement pour le rafraîchissement.
CM210	T Extérieure	Ce signal indique la température extérieure actuelle du circuit.
CM220	T Ext Moyen Courte	Ce signal indique la température extérieure actuelle du circuit en moyenne sur une courte durée (2 heures). Cette valeur est utilisée pour calculer la commutation entre le mode hiver et le mode été.
CM230	T Ext Moy Longue	Ce signal indique la température extérieure actuelle du circuit en moyenne sur une longue durée (22 heures). Cette valeur est utilisée pour calculer la commutation entre le mode hiver et le mode été.

Code	Texte affiché	Explication
CM240	Sonde Ext présente	Ce signal indique si une sonde de température extérieure est raccordé au circuit : Oui (1) ou Non (0). 0 = Non : N° 1 = Oui : Oui.
CM250	Circ T ECS Haute	
CM260	T Ambiante	Ce signal indique la température ambiante actuelle du circuit, qui est utilisée pour la régulation en fonction de la température ambiante (RTC).
CM280	T Consigne RTC	Ce signal indique la température ambiante interne souhaitée actuelle pour le circuit calculée par la régulation en fonction de la température ambiante (RTC).
CM290	CircPompSecondPisc	0 = Off : Désactivé. 1 = On : Activé.
CM300	CircEtatSortAppElec	0 = Off : Désactivé. 1 = On : Activé.
CM320	Tps démar réserve	
DM001	T ECS basse	Ce signal indique la température actuelle du ballon d'eau chaude sanitaire (mesurée par la sonde inférieure).
DM004	T Consigne Dépt ECS	Température de départ souhaitée pour l'eau chaude sanitaire.
DM005	T ballon solaire	Température actuelle de l'eau du ballon solaire.
DM007	Erreur ACI ECS	Compteur indiquant le nombre de commutations de la vanne trois voies pour l'eau chaude sanitaire. 0 = Off : Désactivé. 1 = On : Activé.
DM009	Etat Auto/Derog ECS	Ce signal indique l'état actuel du mode eau chaude sanitaire. 0 = Programmation : Conformément au programme de chauffage sélectionné. 1 = Manuel : Commande manuelle. 2 = Off : Protection antigel de la zone de chauffage et/ou d'eau chaude sanitaire. 3 = Temporaire : Changement temporaire de température.
DM019	Activité ECS	Ce signal indique l'activité actuelle du mode eau chaude sanitaire. 0 = Off : La température de l'eau chaude sanitaire sera maintenue à un niveau juste suffisant pour éviter tout dégât dû au gel. 1 = Eco : Température de l'eau chaude sanitaire lorsque la production d'eau chaude est mise à l'arrêt. 2 = Confort : Température de l'eau chaude sanitaire lorsque la production d'eau chaude est mise en marche. 3 = Anti légionellose : La température de l'eau chaude sanitaire sera maintenue à un niveau suffisant pour empêcher le développement de la bactérie de légionelle.
DM029	Consigne ECS	Ce signal indique la température actuelle souhaitée pour l'eau chaude sanitaire.
EM000	Entrée sonde	0 = Désactivé : La sonde d'entrée n'a aucune fonction. 1 = Ballon ECS : La zone est connectée à AUX et réglée sur eau chaude sanitaire. 2 = Sonde ECS haut : Le ballon d'eau chaude sanitaire est équipé de 2 sondes (haute et basse). Cette fonction ne peut être utilisée que lorsque la zone de la SCB-10 est réglée sur eau chaude sanitaire. 3 = Sonde ballon tampon : Le ballon tampon est équipé d'une sonde. 4 = Sonde Ballon Haut : Le ballon tampon est équipé de deux sondes. 5 = Système (cascade) : La sonde d'entrée est connectée à la sonde de débit commune du système en cascade. Ceci n'est valide que lorsque 'cascade' est activé.
EM010	0-10V sur tabl. ccde	
EM014	Tension sur le TAS	
EM018	Cons. temp. 0-10V	
EM021	Puis. temp. 0-10V	

Code	Texte affiché	Explication
EM022	Type entrée 0-10V	0 = Aucun : 1 = ECS primaire : 2 = ECS prioritaire : 3 = Chauffage industriel : 4 = Séchage de chape : 5 = ECS priorité medium : 6 = ECS non prioritaire : 7 = Chauffage : 8 = Rafraîchissement : 9 = Electrique actif : 10 = Electrique réactif :
EM023	Courant sur le TAS	
EM024	Status du TAS	0 = Court-circuit : 1 = Circuit ouvert : 2 = Hors service : 3 = Anode TAS OK :
EM025	Tension TAS av.coup.	
EM026	Mesure entrée sonde	
EM036	Mesure moyennée	
EM046	Etat entrée digitale	0 = Off : Désactivé. 1 = On : Activé.
GM000	Cond. M/A brûl. ch.	Ce signal indique quand l'appareil se met en marche ou à l'arrêt, selon l'état de l'appareil.
GM001	Vitesse ventilateur	Ce signal indique la vitesse actuelle du ventilateur.
GM002	Consigne ventilateur	Ce signal indique la vitesse souhaitée du ventilateur.
GM003	Détection de flamme	Ce signal indique quand un courant d'ionisation a été détecté. 0 = Off : Désactivé. 1 = On : Activé.
GM004	VG1 ouverte/fermée	Ce signal indique l'état actuel de la vanne gaz 1. 0 = Ouvert : Ouvert 1 = Fermé : Fermé 2 = Off : Off
GM005	VG2 ouverte/fermée	Ce signal indique l'état actuel de la vanne gaz 2. 0 = Ouvert : Ouvert 1 = Fermé : Fermé 2 = Off : Off
GM006	GPS ouvert/fermé	Ce signal indique l'état actuel du pressostat gaz (GPS). 0 = Ouvert : Ouvert 1 = Fermé : Fermé 2 = Off : Off
GM007	Allumage app.	Ce signal indique si l'appareil est allumé (1) ou éteint (0) 0 = Off : Désactivé. 1 = On : Activé.
GM008	Courant d'ionisation	Ce signal indique le courant d'ionisation mesuré actuel.
GM010	Puissance dispo	Ce signal indique la puissance disponible en % de la puissance maximum.
GM011	Consigne puissance	Ce signal indique la consigne de puissance en % de la puissance maximum.
GM012	EmissionEntrée	Ce signal indique si un signal de libération existe pour l'unité de commande (CU) : Oui (1) ou Non (0). 0 = Non : N° 1 = Oui : Oui.
GM013	Entrée de blocage	Affiche l'état de l'entrée de blocage. 0 = Ouvert : Ouvert 1 = Fermé : Fermé 2 = Off : Off

Code	Texte affiché	Explication
GM015	Interr. STV	Ce signal indique l'état du commutateur du système de test de vanne (STV). 0 = Ouvert : Ouvert 1 = Fermé : Fermé 2 = Off : Off
GM020	Température de sécur	Ce signal indique la température de sécurité 1 mesurée par l'unité de sécurité. Il peut s'agir d'une mesure différente pour chaque appareil : température de départ, température de retour ou température de l'échangeur de chaleur selon la mise en œuvre de l'unité de sécurité.
GM021	T sécurité2	Ce signal indique la température de sécurité 2 mesurée par l'unité de sécurité. Il peut s'agir d'une mesure différente pour chaque appareil : température de départ, température de retour ou température de l'échangeur de chaleur selon la mise en œuvre de l'unité de sécurité.
GM022	EmissionEntrée	Ce signal indique l'état actuel de l'entrée de libération.
GM025	Etat STB	Ce signal indique l'état du commutateur de température limite haute (STB). Lorsque le commutateur est ouvert (0), la température mesurée est supérieure à une limite de sécurité prédéfinie. 0 = Ouvert : Ouvert 1 = Fermé : Fermé 2 = Off : Off
GM027	Test de flamme actif	Ce signal indique l'état actuel du test de flamme. 0 = Inactif : Inactif. 1 = Actif : Actif.
GM028	Mode CVG	Ce signal indique l'état actuel de la commande de la vanne gaz (CVG).
GM029	Entrée CVG	Ce signal indique l'état actuel de l'entrée de la commande de la vanne gaz (CVG). 0 = Mode normal : La commande Vanne de Gaz (CVG) est en mode normal. 1 = Mode écriture : La commande Vanne de Gaz (CVG) envoie des données au régulateur. 2 = Détection bande gaz : La commande Vanne de Gaz (CVG) détecte la bande gaz. 3 = Etalonnage : La commande Vanne de Gaz (CVG) est en étalonnage. 4 = Mode test usine : La commande Vanne de Gaz (CVG) est en mode test pour l'essai final en usine. 5 = Mode ajust. ion : La commande Vanne de Gaz (CVG) ajuste l'ionisation. 6 = Adaptation décalage : La commande Vanne de Gaz (CVG) adapte le décalage. 7 = Corr. combust. pente : La commande Vanne de Gaz (CVG) règle la plus petite valeur d'ionisation du gradient. 8 = Trait. données tabl. : La commande Vanne de Gaz (CVG) traite des données du régulateur.
GM030	Sortie CVG	Ce signal indique l'état actuel de la sortie de la commande de la vanne gaz.
GM031	Etat CVG	Ce signal indique l'état actuel de la commande de la vanne gaz.
GM032	Sous-état CVG	Ce signal indique le sous-état actuel de la commande de la vanne gaz.
GM033	CVG Code verr.	Ce signal indique que la commande de la vanne gaz est en mode verrouillage.
GM034	CVG Code blocage	Ce signal indique que la commande de la vanne gaz est en mode blocage.
GM035	CVG Puissance sortie	Ce signal indique la puissance de sortie actuelle (en %) de la commande de la vanne gaz à l'unité de commande (CU).
GM036	CVG Pt cons puiss	Ce signal indique la puissance souhaitée actuelle (en %) de la commande de la vanne gaz à l'unité de commande (CU).
GM040	Signal PWM ventil	Ce signal indique le signal actuel de modulation (PWM) (en %) au ventilateur ou le retour de PWM de la commande de vanne gaz (CVG). Un signal PWM consiste en deux composants principaux qui en définissent le comportement : un cycle de charge et une fréquence. En imposant un cycle de marche et d'arrêt suffisamment rapide à un signal numérique, et avec un certain cycle de charge, la sortie semble se comporter comme un signal analogique de tension constante.
GM042	Température départ 2	Ce signal indique la température de départ secondaire actuelle.
GM043	T Gaz combustion3	Ce signal indique la température de sécurité (TS3) actuelle pour protéger l'échangeur de chaleur.

Code	Texte affiché	Explication
GM044	Motif pour Arrêt	<p>Ce signal indique les causes possibles pour un état de blocage de l'appareil.</p> <p>0 = Aucun : Situation normale.</p> <p>1 = Blocage chauffage : Etat de blocage du chauffage (CH).</p> <p>2 = Blocage ECS : Etat de blocage de l'eau chaude sanitaire (ECS).</p> <p>3 = Attente brûleur : Attente de démarrage du brûleur.</p> <p>4 = TDépart > max absolu : La température de départ a dépassé la valeur de fonctionnement maximale.</p> <p>5 = TDépart > T démarr. : La température de départ a dépassé la température de démarrage.</p> <p>6 = Téchang.> T démarr. : La température de l'échangeur de chaleur a dépassé la température de démarrage.</p> <p>7 = TDépartMoy >T démarr. : La température de départ moyenne a dépassé la température de démarrage.</p> <p>8 = T Dép>T consigne Max : La température de départ a dépassé la consigne maximale.</p> <p>9 = DeltaT trop élevé : La différence entre la température de départ et la température de retour a dépassé la valeur maximale</p> <p>10 = TDépart > T arrêt : La température de départ a dépassé la température d'arrêt.</p> <p>11 = Anticycle m/a D. ch. : Anti-court cycle dû à une marche/arrêt de la demande de chauffe.</p> <p>12 = Combust. incomplète : Etat de blocage dû à une mauvaise combustion.</p> <p>13 = T solaire > T arrêt : La température solaire a dépassé la valeur maximale.</p>
NM000	Cascade permut	
NM001	CascSystemTDépart	Ce signal indique la température de départ souhaitée actuelle de la cascade.
NM002	Tempo Inter Allure	
NM021	Casc Tdép Syst moy	
NM022	Casc NbAllures dispo	
NM023	CascNbAlluresDemandé	
NM025	Casc Tdépart Système	<p>0 = Non : N°</p> <p>1 = Oui : Oui.</p>
NM026	CascPrésence Sext	<p>0 = Non : N°</p> <p>1 = Oui : Oui.</p>
NM027	T. ext. cascade	
NM028	Nb Génés présents	
PM002	Consigne CC	Température de départ souhaitée pour le chauffage. Cette température souhaitée découle de la température ambiante.
PM003	TDépt Moy	Ce signal indique la température de départ moyenne actuelle utilisée pour l'algorithme de débit mini.

Notice originale - © Copyright

Toutes les informations techniques contenues dans la présente notice ainsi que les dessins et schémas électriques sont notre propriété et ne peuvent être reproduits sans notre autorisation écrite préalable. Sous réserve de modifications.

DE DIETRICH SERVICE

AT

0800 / 201608

www.dedietrich-heiztechnik.com

BDR THERMEA (SLOVAKIA) S.Ľ.O

SK

Hroznová 2318, 91105 Trenčín

+421 907 790 221

info@baxi.sk

www.dedietrichsk.sk

BDR THERMEA (Czech Republic) s.r.o

CZ

Jeseniova 2770/56

130 00 Praha 3

+420 271 001 627

dedietrich@bdrthermea.cz

www.dedietrich.cz

BDR THERMEA ROMANIA SRL

RO

Bd. Dimitrie Pompeiu nr. 5-7, Metrooffice A2,

Parter, 13a, Sector 2, 020335 București,

România

0374.424.800

office@bdrthermea.ro

www.bdrthermea.ro

HS Tarm A/S

DK

Smedevej 2

6880 Tarm

+45 97 37 15 11

info@hstarm.dk

www.hstarm.dk

ООО "БДР ТЕРМИЯ РУС"

RU

129164, РФ, Москва,

Зубарев переулок, 15/1

+7 (495) 733-95-82

info@dedietrich.ru

www.dedietrich.ru

DUEDI S.r.l.

IT

Via Maestri del Lavoro, 16

12010 San Defendente di Cervasca (CN)

+39 0171 857170

info@duediclima.it

www.duediclima.it



CE

EAC

089-20



DE DIETRICH

FR

Direction de la Marque

57, rue de la Gare

F-67580 Mertzwiller

0 809 400 320

www.dedietrich-thermique.fr

De Dietrich

