



**Notice d'installation et d'utilisation**  
**Chaudière gaz murale à haut rendement**

**IX-M Evo**  
**35 - 50 - 60 - 70**

**Cher client,**

Merci d'avoir fait l'acquisition de cet appareil. Nous vous invitons à lire attentivement la présente notice avant d'utiliser votre appareil. Conservez ce document dans un endroit adapté afin de pouvoir vous y référer ultérieurement. Pour garantir un fonctionnement sûr et efficace, nous vous recommandons de procéder régulièrement aux opérations d'entretien nécessaires. Notre service Après-Vente et notre équipe technique peuvent vous apporter leur aide dans ces opérations. Nous espérons que vous profiterez de votre produit pendant de longues années.

# Table des matières

<b>1</b>	<b>Consignes de sécurité</b>	<b>6</b>
1.1	Consignes générales de sécurité	6
1.1.1	Pour l'installateur	6
1.1.2	Pour l'utilisateur final	6
1.2	Recommandations	7
1.3	Responsabilités	8
1.3.1	Responsabilité du fabricant	8
1.3.2	Responsabilité de l'installateur	8
1.3.3	Responsabilité de l'utilisateur	8
<b>2</b>	<b>A propos de cette notice</b>	<b>8</b>
2.1	Généralités	8
2.2	Documentation complémentaire	8
2.3	Symboles utilisés dans la notice	9
<b>3</b>	<b>Description du produit</b>	<b>9</b>
3.1	Description générale	9
3.2	Principaux composants	10
3.3	Introduction à la plate-forme de commandes	11
3.4	Livraison standard	12
3.5	Accessoires et options	12
<b>4</b>	<b>Avant l'installation</b>	<b>13</b>
4.1	Réglementations pour l'installation	13
4.2	Exigences relatives à l'emplacement	13
4.3	Exigences concernant l'évacuation des condensats	14
4.4	Exigences concernant les raccordements hydrauliques	14
4.4.1	Exigences concernant le raccordement au chauffage central	14
4.5	Exigences concernant le raccordement gaz	14
4.6	Exigences concernant le système d'évacuation des fumées	16
4.6.1	Classification	16
4.6.2	Matériau	19
4.6.3	Dimensions de la conduite de la buse de fumées	20
4.6.4	Longueur des conduits de fumée et d'arrivée d'air	20
4.6.5	Consignes complémentaires	23
4.7	Exigences concernant les raccordements électriques	24
4.8	Qualité de l'eau et le traitement de l'eau	24
4.9	Exemples d'installation	25
4.9.1	Symboles utilisés	25
4.9.2	Cascade de deux chaudières - 1 circuit (Circuit mélangeur du plancher chauffant) - Préparateur d'eau chaude sanitaire avec deux sondes	26
4.9.3	Chaudière – 1 circuit (Circuit direct) – Préparateur d'eau chaude sanitaire avec deux sondes	28
4.9.4	Chaudière – 2 circuits (Circuit direct, Circuit mélangeur du plancher chauffant) – Préparateur d'eau chaude sanitaire avec deux sondes – Bouclage eau chaude sanitaire	29
<b>5</b>	<b>Installation</b>	<b>30</b>
5.1	Positionnement de la chaudière	30
5.2	Montage de la sonde de température extérieure	31
5.3	Rincer l'installation	32
5.4	Raccorder le circuit de chauffage	32
5.5	Raccordement du tube d'évacuation des condensats	32
5.6	Raccordement de la sortie de soupape de sécurité	33
5.7	Raccord du gaz	33
5.8	Raccordement de la fumisterie	33
5.8.1	Raccordement des tuyaux de fumées/entrée d'air concentriques	33
5.8.2	Dimensions du kit de séparation des fumées	33
5.9	Raccordements électriques	34
5.9.1	Emplacement du Quick connect	34
5.9.2	Ouvrir la chaudière	35
5.9.3	Accès au boîtier de commande	35
5.9.4	Emplacements des cartes électroniques	36
5.9.5	Accès au boîtier pour cartes d'extension	37
5.9.6	Présentation de la carte de connexion CB-23	38
5.9.7	La carte de connexion CB-23	39

5.9.8	Carte d'extension SCB-10	44
<b>6</b>	<b>Avant la mise en service</b>	<b>47</b>
6.1	Points à vérifier avant la mise en service	47
6.1.1	Remplissage du siphon à condensat	47
6.1.2	Remplir l'installation	47
6.1.3	Préparer le circuit gaz	47
6.2	Description du tableau de commande	48
6.2.1	Composants du tableau de commande	48
6.2.2	Description de l'écran d'accueil	48
6.2.3	Description du menu principal	48
6.2.4	Description des icônes sur l'écran	49
<b>7</b>	<b>Mise en service</b>	<b>50</b>
7.1	Procédure de mise en service	50
7.2	Réglages gaz	50
7.2.1	Réglages d'usine du gaz	50
7.2.2	Adaptation à un autre gaz	51
7.2.3	Contrôle et réglage de la combustion	52
7.3	Finalisation de la mise en service	55
7.3.1	Enregistrer les réglages de mise en service	55
<b>8</b>	<b>Réglages</b>	<b>56</b>
8.1	Introduction aux codes de paramètres	56
8.2	Accéder au niveau installateur	56
8.3	Rechercher les paramètres, compteurs et signaux	57
8.4	Réglage des combinaisons fixes	57
8.4.1	Activation de la ventilation du local de la chaudière	58
8.5	Réglage des entrées et des sorties	58
8.5.1	Réglage de l'entrée	58
8.5.2	Configuration de la sortie	63
8.6	Liste des paramètres	65
8.6.1	Paramètres de l'unité de commande CU-GH20	65
<b>9</b>	<b>Entretien</b>	<b>76</b>
9.1	Réglementations pour la maintenance	76
9.2	Notification de maintenance	76
9.3	Ouvrir la chaudière	77
9.4	Accès aux composants de la chaudière	77
9.5	Opérations de contrôle et d'entretien standard	78
9.5.1	Préparation	78
9.5.2	Contrôle de la qualité de l'eau	78
9.5.3	Nettoyage du siphon	79
<b>10</b>	<b>Diagnostic de panne</b>	<b>79</b>
10.1	Codes d'erreur	79
10.1.1	Afficher les codes d'erreur	79
10.1.2	Avertissement	80
10.1.3	Blocage	83
10.1.4	Verrouillage	91
10.2	Historique des erreurs	95
10.2.1	Lire et effacer l'historique des erreurs	95
<b>11</b>	<b>Instructions pour l'utilisateur</b>	<b>96</b>
11.1	Démarrage	96
11.2	Accès aux menus de niveau utilisateur	96
11.3	Écran d'accueil	96
11.4	Activer les programmes de vacances pour toutes les zones	97
11.5	Configuration du circuit de chauffage	97
11.6	Modifier la température de chauffage d'une zone	98
11.6.1	Définition de zone	98
11.6.2	Modifier le nom et le symbole d'une zone	98
11.6.3	Changer le mode de fonctionnement d'une zone	99
11.6.4	Utilisation du programme horaire pour contrôler la température de la zone	99
11.6.5	Changer la température de chauffage des activités	101
11.6.6	Modifier temporairement la température ambiante	102

11.7	Modifier la température de l'eau chaude sanitaire	102
11.7.1	Configuration de l'eau chaude sanitaire	102
11.7.2	Modifier le mode de fonctionnement de l'eau chaude sanitaire	102
11.7.3	Utilisation du programme horaire pour contrôler la température de l'ECS	103
11.7.4	Modifier les températures d'eau chaude de confort et réduite	104
11.7.5	Augmenter temporairement la température de l'eau chaude sanitaire	104
11.8	Mettre en marche ou arrêter le mode été	104
11.9	Modifier le mode de fonctionnement	105
11.10	Modifier les réglages du tableau de commande	105
11.11	Afficher le nom de l'installateur et son numéro de téléphone	105
11.12	Activer et désactiver Bluetooth	106
11.13	Limite antigel	106
11.14	Nettoyer l'habillage	106
11.15	Arrêt	106
<b>12</b>	<b>Caractéristiques techniques</b>	<b>107</b>
12.1	Homologations	107
12.1.1	Certifications	107
12.1.2	Catégories de gaz	107
12.1.3	Directives	107
12.1.4	Test en sortie d'usine	107
12.2	Schéma électrique	108
12.3	Dimensions et raccords	109
12.4	Données techniques	110
12.5	Caractéristiques techniques BLE Smart Antenna	112
12.6	Pression disponible de la pompe chaudière	112
<b>13</b>	<b>Annexes</b>	<b>114</b>
13.1	Informations ErP	114
13.1.1	Fiche produit	114
13.1.2	Fiche de produit combiné	115
13.2	Déclaration de conformité CE	116

# 1 Consignes de sécurité

## 1.1 Consignes générales de sécurité

### 1.1.1 Pour l'installateur



#### **Danger**

En cas d'odeur de gaz :

1. Ne pas utiliser de flammes nues, ne pas fumer, ne pas actionner de contacts ou d'interrupteurs électriques (sonnette, éclairage, moteur, ascenseur, etc.).
2. Couper l'alimentation en gaz.
3. Ouvrir les fenêtres.
4. Rechercher d'éventuelles fuites et les étancher immédiatement.
5. Si la fuite se trouve en amont du compteur de gaz, en informer la compagnie de gaz.



#### **Danger**

En cas d'émanations de fumées :

1. Éteindre la chaudière.
2. Ouvrir les fenêtres.
3. Rechercher d'éventuelles fuites et les étancher immédiatement.

### 1.1.2 Pour l'utilisateur final



#### **Danger**

En cas d'odeur de gaz :

1. Ne pas utiliser de flammes nues, ne pas fumer, ne pas actionner de contacts ou d'interrupteurs électriques (par ex., sonnette, éclairage, moteur, ascenseur).
2. Couper l'alimentation en gaz.
3. Ouvrir les fenêtres.
4. Évacuer les lieux.
5. Contacter un installateur qualifié.



#### **Danger**

En cas d'émanations de fumées :

1. Éteindre l'appareil.
2. Ouvrir les fenêtres.
3. Évacuer les lieux.
4. Contacter un installateur qualifié.



#### **Avertissement**

En tant qu'utilisateur final, votre utilisation de l'appareil et du système doit se limiter aux opérations décrites dans le chapitre destiné à l'utilisateur. Toutes les autres actions ne peuvent être entreprises que par un installateur/technicien qualifié.



#### **Avertissement**

Le tuyau d'évacuation des condensats ne doit pas être modifié ou étanchéifié. Si un système de neutralisation des condensats est utilisé, le système doit être régulièrement nettoyé, conformément aux instructions du fabricant.



#### **Attention**

Ne pas toucher aux conduits de fumées. Selon les réglages de l'appareil, la température des conduits de fumées peut dépasser 60 °C.



#### **Attention**

Ne pas entrer en contact prolongé avec les radiateurs. Selon les réglages de l'appareil, la température des radiateurs peut dépasser 60 °C.



#### **Attention**

Faire preuve de prudence en cas d'utilisation de l'eau chaude sanitaire. Selon les réglages de l'appareil, la température de l'eau chaude sanitaire peut dépasser 65 °C.

**Attention**

S'assurer que l'appareil est régulièrement entretenu. Contacter un installateur qualifié ou souscrire un contrat de maintenance pour l'entretien de l'appareil.

**Mise en garde**

Utiliser uniquement des pièces de rechange d'origine.

**Important**

Contrôler régulièrement le niveau et la pression d'eau dans l'installation de chauffage.

## 1.2 Recommandations

**Danger**

Cet appareil n'est pas prévu pour être utilisé par des personnes (y compris les enfants) dont les capacités physiques, sensorielles ou mentales sont réduites, ou des personnes dénuées d'expérience ou de connaissance, sauf si elles ont pu bénéficier, par l'intermédiaire d'une personne responsable de leur sécurité, d'une surveillance ou d'instructions préalables concernant l'utilisation de l'appareil.

Il convient de surveiller les enfants pour s'assurer qu'ils ne jouent pas avec l'appareil.

**Danger**

Pour des raisons de sécurité, nous recommandons d'installer des détecteurs de fumée aux endroits appropriés et un détecteur de CO à proximité de l'appareil.

**Avertissement**

L'installation et la maintenance de l'appareil doivent être effectuées par un installateur qualifié conformément aux réglementations locales et nationales.

**Avertissement**

L'installation et l'entretien de l'appareil doivent être effectués par un professionnel qualifié conformément aux réglementations locales et nationales en vigueur, faute de quoi des situations dangereuses et/ou des blessures pourraient se produire.

**Avertissement**

Le démontage et la mise au rebut de l'appareil doivent être effectués par un professionnel qualifié conformément aux réglementations locales et nationales en vigueur.

**Avertissement**

Pour éviter toute situation dangereuse, si le cordon secteur est endommagé, il doit être remplacé par le fabricant d'origine, le concessionnaire du fabricant ou une autre personne disposant des compétences requises.

**Avertissement**

Toujours débrancher l'alimentation secteur lors d'une intervention sur l'appareil.

**Avertissement**

Toujours fermer le robinet principal de gaz lors d'une intervention sur l'appareil.

**Avertissement**

Après une opération d'entretien, vérifier qu'il n'y a aucune fuite sur l'ensemble de l'installation.

**Attention**

Ne retirer l'habillage que pour les opérations d'entretien et de dépannage. Remettre tous les panneaux en place une fois les opérations de maintenance ou d'entretien terminées.

**Mise en garde**

- S'assurer que l'appareil peut être accessible à tout moment.
- L'appareil doit être installé dans un local à l'abri du gel.
- Vidanger l'appareil et l'installation de chauffage si l'habitation demeure vacante pendant une longue période et s'il y a risque de gel.
- La protection antigél ne fonctionne pas si l'appareil a été mis hors service.
- La protection de l'appareil protège uniquement l'appareil, pas l'installation.
- Contrôler régulièrement la pression hydraulique du système. Si la pression hydraulique est inférieure à la pression recommandée, le système doit être rempli.



**Important**

Conserver toute la documentation fournie à proximité de l'appareil.



**Important**

Les autocollants d'instructions et d'avertissement ne doivent jamais être retirés ni recouverts. Ils doivent rester lisibles pendant toute la durée de vie de l'appareil. Remplacer immédiatement les autocollants d'instruction et d'avertissement abîmés ou illisibles.



**Important**

Des modifications ne peuvent être effectuées sur l'appareil qu'après autorisation écrite de **De Dietrich**.

---

## 1.3 Responsabilités

### 1.3.1 Responsabilité du fabricant

Nos produits sont fabriqués dans le respect des exigences des différentes directives applicables. Ils sont de ce fait livrés avec les marquages **CE** ainsi qu'avec tous les documents nécessaires. Ayant le souci de la qualité de nos produits, nous cherchons en permanence à les améliorer. Nous nous réservons donc le droit de modifier les caractéristiques indiquées dans ce document.

Notre responsabilité en qualité de fabricant ne saurait être engagée dans les cas suivants :

- Non-respect des instructions d'installation et d'entretien du produit.
- Non-respect des instructions d'utilisation du produit.
- Défaut ou insuffisance d'entretien du produit.

### 1.3.2 Responsabilité de l'installateur

L'installateur a la responsabilité de l'installation et de la première mise en service du produit. L'installateur est tenu de respecter les instructions suivantes :

- Lire et respecter les instructions données dans les notices du produit.
- Installer le produit conformément à la législation et aux normes actuellement en vigueur.
- Effectuer la première mise en service et toutes les vérifications nécessaires.
- Expliquer l'installation à l'utilisateur.
- Si un entretien est nécessaire, avertir l'utilisateur de l'obligation de contrôle et d'entretien du produit.
- Donner à l'utilisateur toutes les notices d'instruction de sécurité et d'utilisation fournies avec le produit.

### 1.3.3 Responsabilité de l'utilisateur

Pour garantir le fonctionnement optimal de l'installation, vous devez respecter les consignes suivantes :

- Lire et respecter les instructions données dans les notices du produit.
- Contacter un professionnel qualifié pour effectuer l'installation et la mise en service initiale.
- Se faire expliquer l'installation par l'installateur.
- Faire effectuer les contrôles et entretiens nécessaires par un professionnel qualifié.
- Conserver les notices fournies en bon état et à proximité du produit.

---

## 2 A propos de cette notice

### 2.1 Généralités

Cette notice est destinée à l'installateur et à l'utilisateur d'un appareil IX-M Evo.

### 2.2 Documentation complémentaire

La documentation suivante est disponible en complément de la présente notice :

- Description de la cascade
- Informations sur le produit
- Notice d'entretien

## 2.3 Symboles utilisés dans la notice

Cette notice comporte des instructions spéciales, indiquées par des symboles spécifiques. Veuillez à accorder une attention particulière partout où ces symboles sont utilisés.



### Danger d'électrocution

Risque de choc électrique entraînant la mort ou des blessures corporelles graves.



### Danger

Risque de situations dangereuses entraînant la mort ou des blessures corporelles graves.



### Avertissement

Risque de situations dangereuses pouvant entraîner la mort ou des blessures corporelles graves.



### Attention

Risque de situations dangereuses pouvant entraîner des blessures corporelles mineures ou modérées.



### Mise en garde

Risque de situations dangereuses pouvant entraîner des dommages au produit ou à d'autres biens.



### Important

Attention, informations importantes.

Les symboles ci-dessous sont moins importants, mais peuvent vous aider à parcourir cette documentation ou vous apporter des informations utiles.



### Voir

Référence à d'autres notices ou à d'autres pages de cette notice.

▶▶ Navigation directe dans le menu. Aucune confirmation affichée. À utiliser si le système vous est déjà familier.

## 3 Description du produit

### 3.1 Description générale

Les chaudières IX-M Evo sont des chaudières à gaz murales haute efficacité présentant les propriétés suivantes :

- Chauffage à haut rendement.
- Échangeur de chaleur en acier inoxydable
- Faibles émissions polluantes.
- Choix idéal pour les configurations en cascade.

Les types de chaudière suivants sont disponibles :

Tab.1 Types de chaudière

Nom	Puissance calorifique nominale ( <i>Prated</i> )
IX-M Evo 35	34 kW
IX-M Evo 50	45 kW
IX-M Evo 60	55 kW
IX-M Evo 70	65 kW

### 3.2 Principaux composants

Fig.1 Généralités

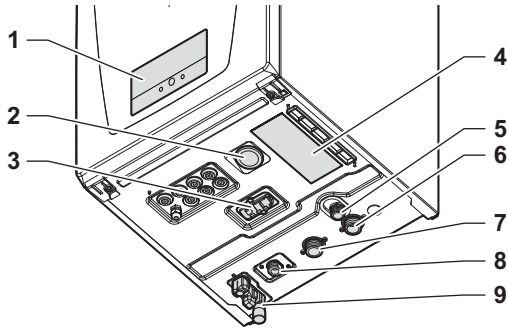

AD-3003369-01

- 1 Tableau de commande
- 2 Manomètre
- 3 Quick connect
- 4 Plaquette signalétique
- 5 Sortie de soupape de sécurité
- 6 Raccordement du tube retour
- 7 Raccordement du tube départ
- 8 Raccordement du tuyau de gaz
- 9 Siphon avec connexion à l'évacuation des condensats

Fig.2 Intérieur

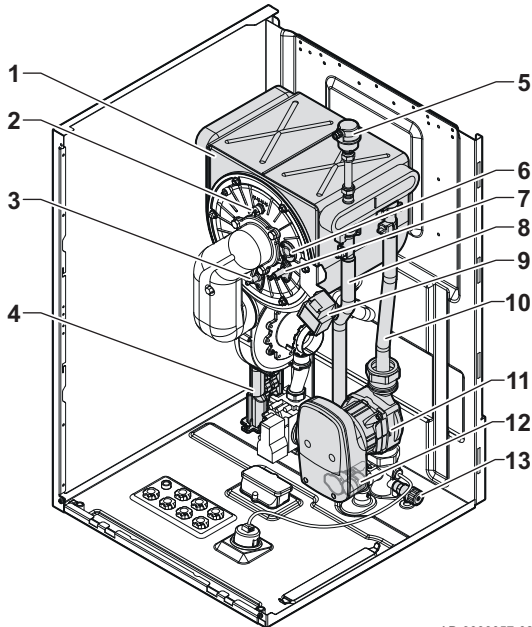

AD-3003057-02

- 1 Échangeur de chaleur
- 2 Thermostat de sécurité à réarmement automatique de l'échangeur de chaleur
- 3 Électrode d'ionisation
- 4 Siphon pour condensats
- 5 Vanne air automatique
- 6 Voyant d'inspection du brûleur
- 7 Électrode d'allumage
- 8 Tube départ
- 9 Transformateur d'allumage
- 10 Tube retour
- 11 Pompe
- 12 Soupape de sécurité
- 13 Robinet de vidange de l'échangeur de chaleur

Fig.3 Gaz-air

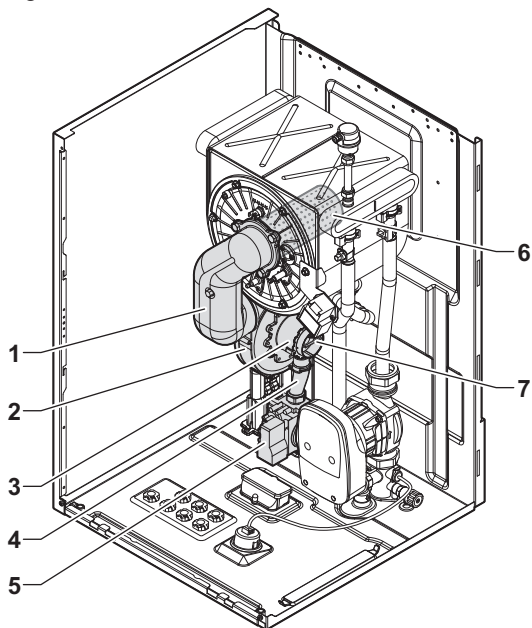

AD-3003058-01

- 1 Tube de mélange
- 2 Ventilateur
- 3 Venturi
- 4 Tuyau de gaz
- 5 Bloc vanne gaz
- 6 Brûleur
- 7 Entrée d'air

Fig.4 Capteurs et boîtiers

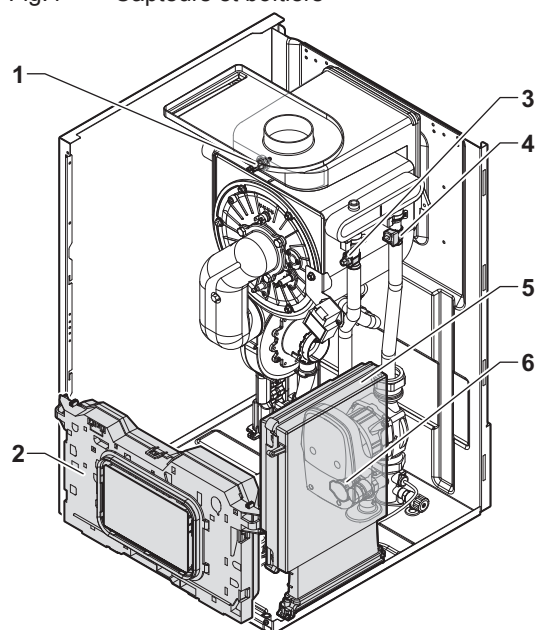

- 1 Sonde de température des fumées
- 2 Boîtier de commandes
- 3 Sonde de température du départ
- 4 Sonde de température du retour
- 5 Boîtier pour cartes d'extension
- 6 Capteur de pression d'eau

AD-3003059-02

### 3.3 Introduction à la plate-forme de commandes

La chaudière IX-M Evo est équipée de la plate-forme de commandes. C'est un système modulaire qui offre compatibilité et connectivité entre tous les produits utilisant la même plate-forme.

Fig.5 Exemple générique

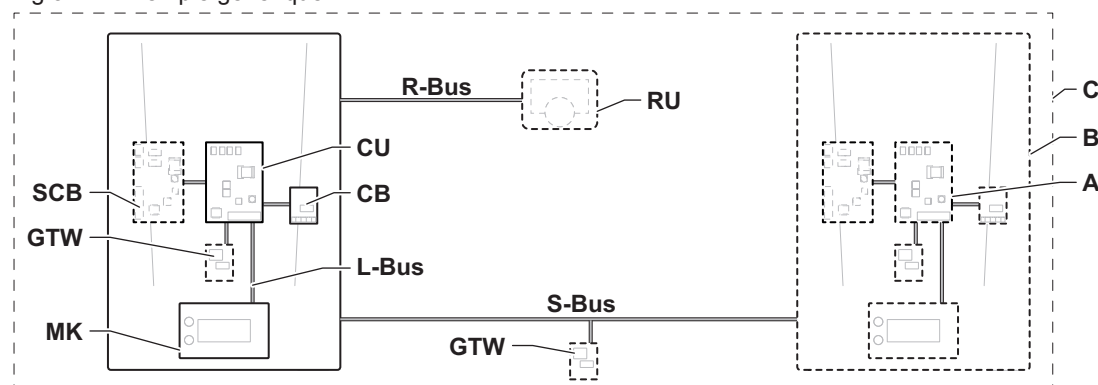

AD-3001366-02

Tab.2 Composants de l'exemple

Élément	Description	Fonction
CU	Control Unit: Unité de commande	L'unité de commande gère toutes les fonctions de base de l'appareil.
CB	Connection Board: Carte de connexion	La carte de connexion fournit un accès facile à tous les connecteurs de l'unité de commande.
SCB	Smart Control Board: Carte d'extension	Une carte d'extension permet de disposer de fonctions supplémentaires, par exemple un ballon interne ou la prise en charge de plusieurs zones.
GTW	Gateway: Carte de conversion	Une carte gateway peut être installée sur un appareil ou une installation, afin d'offrir les possibilités suivantes : <ul style="list-style-type: none"> <li>• Connectivité (sans fil) supplémentaire</li> <li>• Connexions de service</li> <li>• Communication avec d'autres plates-formes</li> </ul>
MK	Control panel: Tableau de commande et afficheur	Le tableau de commande est l'interface utilisateur de l'appareil.
RU	Room Unit: Appareil d'ambiance (par exemple, un thermostat)	Un appareil d'ambiance mesure la température dans une pièce de référence.
L-bus	Local Bus: Raccordement entre appareils	Le bus local fournit la communication entre les appareils.

Élément	Description	Fonction
<b>S-bus</b>	System Bus: Raccordement entre appareils	Le bus système permet aux appareils de communiquer entre eux.
<b>R-bus</b>	Room unit Bus: Raccordement à un thermostat d'ambiance	Le bus du thermostat d'ambiance permet de communiquer avec le thermostat d'ambiance.
<b>A</b>	Dispositif	Un dispositif est une carte électronique, un tableau de commande ou un appareil d'ambiance.
<b>B</b>	Appareil	Un appareil est un ensemble de dispositifs reliés par le même L-bus
<b>C</b>	Système	Un système est un ensemble d'appareils reliés par le même S-bus

Tab.3 Appareils spécifiques livrés avec la chaudière IX-M Evo

Nom affiché à l'écran	Version du logiciel	Description	Fonction
CU-GH20	1.1	Unité de commande <b>CU-GH20</b>	L'unité de commande CU-GH20 gère toutes les fonctions de base de la chaudière IX-M Evo.
MK3	1.100	Tableau de commande <b>Diematic Evolution</b>	Le Diematic Evolution est l'interface utilisateur de la chaudière IX-M Evo.
SCB-10	1.04	Carte d'extension <b>SCB-10</b>	La SCB-10 permet l'utilisation d'un ballon d'eau chaude sanitaire et de deux zones de chauffage, et dispose d'une connexion 0-10 V pour un système de pompage PWM ainsi que d'un contact sec pour notification d'état. Compléter la SCB-10 avec l'AD249 (option). L' AD249 permet l'utilisation d'une zone de chauffage supplémentaire et d'un bouclage ECS.
GTW-Bluetooth	-	Gateway <b>BLE Smart Antenna</b>	La BLE Smart Antenna permet la connexion de la chaudière à une application via Bluetooth.

### 3.4 Livraison standard

Fig.6 Livraison

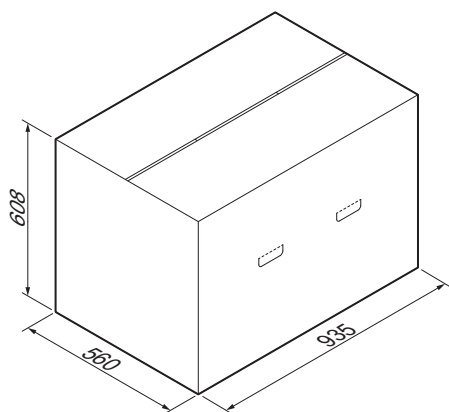

AD-3003028-03

La chaudière est livrée emballée. La livraison comprend :

- Chaudière IX-M Evo
- Sachet documentation (incluant un gabarit de montage)
- Sonde de température extérieure
- Kit de montage mural

### 3.5 Accessoires et options

Divers accessoires sont disponibles pour les chaudières.



#### Important

Nous contacter pour plus d'informations.

## 4 Avant l'installation

### 4.1 Réglementations pour l'installation



#### Important

La IX-M Evo doit être installé par un installateur qualifié conformément aux réglementations locales et nationales.

### 4.2 Exigences relatives à l'emplacement



#### Danger

Ne jamais stocker de matières combustibles à moins de 30 cm de la chaudière, de façon temporaire ou permanente.



#### Avertissement

- Fixer la chaudière sur une paroi solide, capable de supporter le poids de la chaudière mise en eau et des équipements.
- Ne pas installer la chaudière au-dessus d'une source de chaleur ou d'un appareil de cuisson.
- Ne pas placer une chaudière à tirage naturel dans une atmosphère corrosive.
- Ne jamais stocker, même de façon temporaire, de produits, solvants ou substances combustibles dans ou à proximité l'appareil.



#### Mise en garde

La chaudière doit être installée dans un local à l'abri du gel.



#### Important

- Un branchement électrique relié à la terre doit être présent à proximité de la chaudière.
- Un raccordement à l'évacuation des eaux usées doit être disponible à proximité de la chaudière.
- Ne pas exposer la chaudière à la lumière directe ou indirecte du soleil.

Prendre en compte les éléments suivants dans le choix de l'emplacement optimal :

- La réglementation
- L'espace requis pour l'installation
- Le positionnement autorisé de l'évacuation des fumées et/ou de l'arrivée d'air
- La planéité de la surface

En cas d'installation dans un placard fermé (ou équivalent) :

- Conserver la distance minimale entre la chaudière et les parois du placard.
- Créer des ouvertures de ventilation de section minimale.  $S1 + S2 = 150 \text{ cm}^2$

Fig.7 Exigences relatives à l'emplacement

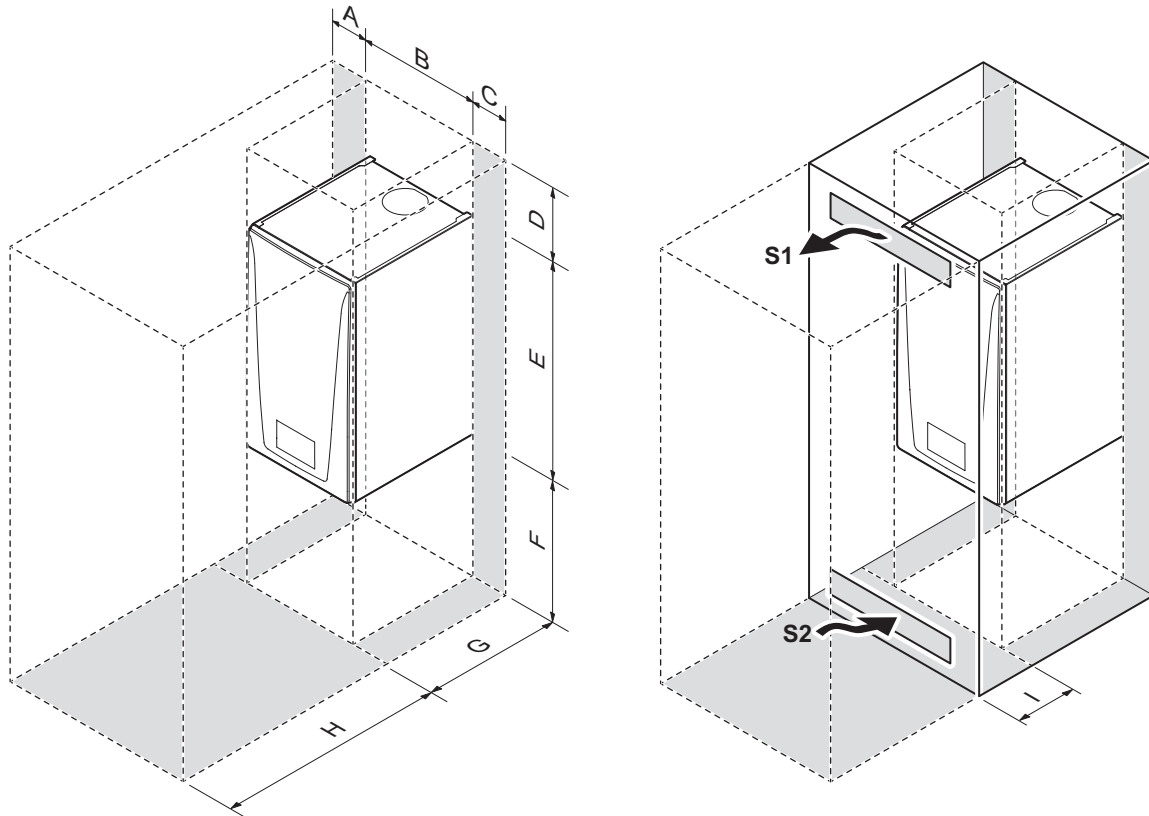

A  $\geq 30$  mm  
 B 500 mm  
 C  $\geq 30$  mm  
 D  $\geq 430$  mm  
 E 766 mm

F  $\geq 500$  mm  
 G 560 mm  
 H  $\geq 1\ 000$  mm  
 I  $\geq 240$  mm

AD-3003137-02

### 4.3 Exigences concernant l'évacuation des condensats

- Le tuyau d'évacuation doit avoir un diamètre d'au moins 32 mm et aboutir au bac de condensats.
- Utiliser uniquement un matériau plastique pour le tuyau d'évacuation en raison de l'acidité (pH 2 à 5) des condensats.
- Installer un siphon dans le tuyau d'évacuation.
- Le tuyau d'évacuation doit présenter une pente minimale de 10 mm par mètre et une longueur horizontale maximale de 5 mètres.
- Ne pas faire de raccordement fixe pour éviter une surpression dans le siphon.

### 4.4 Exigences concernant les raccordements hydrauliques

- Avant l'installation, vérifier que les raccordements répondent aux exigences définies.
- Tous les travaux de soudage nécessaires doivent être réalisés à distance sûre de l'appareil.
- En cas d'utilisation de conduites synthétiques, suivre les indications du fabricant

#### 4.4.1 Exigences concernant le raccordement au chauffage central

- Il est recommandé d'installer une vanne d'arrêt sur le tuyau de départ et le tuyau de retour pour faciliter les travaux d'entretien.
- Il est recommandé d'installer une vanne de remplissage et de vidange sur le tuyau de retour pour faciliter les travaux d'entretien. La placer entre la vanne d'arrêt et l'appareil.
- Il est recommandé d'installer un vase d'expansion sur le tuyau de retour. Le placer entre la vanne d'arrêt et l'appareil.
- Il est recommandé d'installer un filtre de chauffage dans le tuyau de retour pour empêcher l'obstruction des composants internes.

### 4.5 Exigences concernant le raccordement gaz

- Tous les travaux de soudage nécessaires doivent être réalisés à distance sûre de la chaudière.

- Avant toute installation, vérifier que la plage de fonctionnement du compteur de gaz est suffisante. Prendre en compte la consommation de l'ensemble des appareils électroménagers. Contacter le fournisseur local d'énergie si la plage de fonctionnement du compteur de gaz est insuffisante.
- Une vanne gaz doit toujours être accessible pour une chaudière installée.
- Il est recommandé d'installer un filtre à gaz pour prévenir l'encrassement du bloc vanne gaz.
- Les diamètres des tuyaux doivent être définis selon les spécifications B171 de l'ATG (Association Technique du Gaz).

Fig.8 Logo NF et vanne gaz en position ouverte/fermée

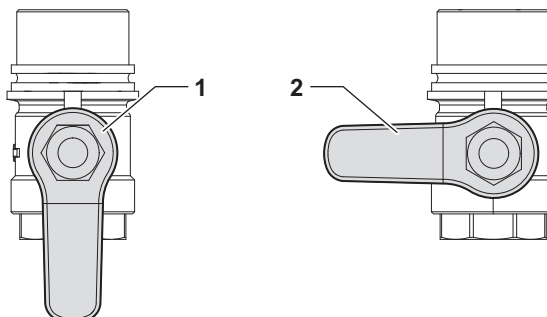

1 La vanne gaz est ouverte.

2 La vanne gaz est fermée.

AD-3003164-01

Cette vanne gaz dispose du marquage NF ROB-GAZ 078.

Classe de température : -20 °C / +60 °C

Classe de pression : MOP 0,5 bar

Cette vanne gaz, de type OCSF, à entrée mâle JPG G 1/2" ou G 3/4", à sortie femelle JPG G 1/2", conforme à la NF E 29-135, est prévue exclusivement pour une installation avec l'appareil ou le kit avec lequel elle est fournie.

- L'installation doit être effectuée conformément aux réglementations existantes.
- N'utiliser que les joints gaz fournis avec le kit ou des joints gaz NF en fibre synthétique.
- Le couple de serrage doit être de 30 N m.
- Vérifier l'étanchéité du circuit gaz.
- Toute détérioration ou destruction d'une partie de la vanne gaz implique le remplacement de la vanne entière.
- Le remplacement partiel de tout composant de vanne gaz est interdit : l'endommagement de toute partie de la vanne signifie que celle-ci n'est plus conforme à la norme.
- En cas de remplacement de la vanne gaz, il est également nécessaire de remplacer les joints.

## 4.6 Exigences concernant le système d'évacuation des fumées

### 4.6.1 Classification

#### **i** Important

- L'installateur est chargé de choisir le type, le diamètre et la longueur corrects du système d'évacuation des fumées.
- Utiliser toujours des matériaux de raccordement, des sorties de toit et/ou des terminaux horizontaux des fumées provenant du même fabricant. Consulter le fabricant pour les détails de compatibilité.
- Il est possible d'utiliser des systèmes d'évacuation des fumées de fabricants autres que ceux recommandés dans ce manuel. Ils ne sont autorisés que si toutes nos exigences sont remplies et que la description du système d'évacuation des fumées C<sub>63</sub> est respectée.

Tab.4 Type de système d'évacuation des fumées : B<sub>23</sub>

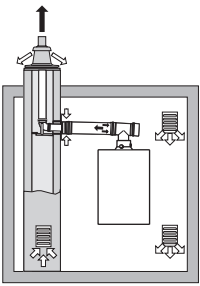
Principe	Description	Fabricants recommandés <sup>(1)</sup>
 <p>AD-3000924-01</p>	<p>Version en local ventilé.</p> <ul style="list-style-type: none"> <li>• Sans coupe-tirage antirefouleur.</li> <li>• Évacuation des fumées par le toit.</li> <li>• Alimentation en air depuis la zone d'installation.</li> <li>• Le raccord d'entrée d'air de la chaudière doit rester ouvert.</li> <li>• La zone d'installation doit être ventilée pour garantir une alimentation suffisante en air. Les orifices ne doivent être ni obstrués, ni fermés.</li> <li>• L'indice IP de la chaudière est réduit à IP20.</li> </ul>	<p>Matériau de raccordement et sortie de toit :</p> <ul style="list-style-type: none"> <li>• Cox Geelen</li> <li>• Muelink &amp; Grol</li> <li>• Natalini</li> </ul>
<p>(1) Le matériau doit également satisfaire aux exigences de propriétés de matériau, indiquées au chapitre concerné.</p>		

Tab.5 Type de système d'évacuation des fumées : C<sub>13</sub>

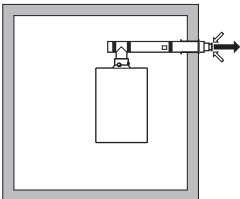
Principe	Description	Fabricants recommandés <sup>(1)</sup>
 <p>AD-3000926-01</p>	<p>Version en local étanche.</p> <ul style="list-style-type: none"> <li>• Évacuation des fumées par le mur extérieur.</li> <li>• L'entrée d'air est dans la même zone de pression que l'évacuation (par exemple, terminal horizontal des fumées).</li> <li>• Conduit ventouse en parallèle non autorisé.</li> </ul>	<p>Terminal horizontal des fumées et matériau de raccordement :</p> <ul style="list-style-type: none"> <li>• Cox Geelen</li> <li>• Muelink &amp; Grol</li> </ul>
<p>(1) Le matériau doit également satisfaire aux exigences de propriétés de matériau, indiquées au chapitre concerné.</p>		

Tab.6 Type de système d'évacuation des fumées : C<sub>33</sub>

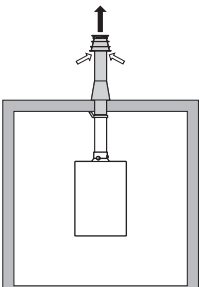
Principe	Description	Fabricants recommandés <sup>(1)</sup>
 <p>AD-3000927-01</p>	<p>Version en local étanche.</p> <ul style="list-style-type: none"> <li>• Évacuation des fumées par le toit.</li> <li>• L'entrée d'air est dans la même zone de pression que l'évacuation (par exemple, sortie de toit concentrique).</li> </ul>	<p>Sortie de toit et matériau de raccordement</p> <ul style="list-style-type: none"> <li>• Cox Geelen</li> <li>• Muelink &amp; Grol</li> <li>• Natalini</li> </ul>
<p>(1) Le matériau doit également satisfaire aux exigences de propriétés de matériau, indiquées au chapitre concerné.</p>		

Tab.7 Type de système d'évacuation des fumées : C<sub>43</sub>

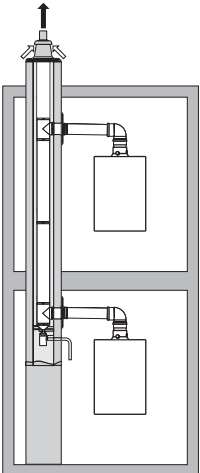
Principe <sup>(1)</sup>	Description	Fabricants recommandés <sup>(2)</sup>
 <p style="text-align: center;">AD-3000928-01</p>	<p>Système combiné d'entrée d'air et d'évacuation des fumées (système partagé d'évacuation des fumées) avec surpression.</p> <ul style="list-style-type: none"> <li>• Concentrique (de préférence).</li> <li>• Parallèle (si le chargement concentrique n'est pas possible).</li> </ul>	<p>Matériau de raccordement pour le système partagé d'évacuation des fumées :</p> <ul style="list-style-type: none"> <li>• Cox Geelen</li> <li>• Muelink &amp; Grol</li> <li>• Natalini</li> </ul>
<p>(1) EN 15502-2-1 : Aspiration de 0,5 mbar due à la pression négative.</p> <p>(2) Le matériau doit également satisfaire aux exigences de propriétés de matériau, indiquées au chapitre concerné.</p>		

Tab.8 Type de système d'évacuation des fumées : C<sub>53</sub>

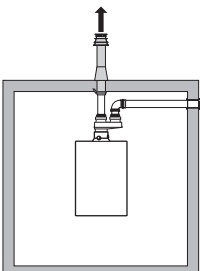
Principe	Description	Fabricants recommandés <sup>(1)</sup>
 <p style="text-align: center;">AD-3003420-01</p>	<p>Raccordement dans différentes zones de pression.</p> <ul style="list-style-type: none"> <li>• Appareil étanche.</li> <li>• Entrée d'air et évacuation des fumées séparées.</li> <li>• Évacuation dans différentes zones de pression.</li> <li>• L'entrée d'air et l'évacuation des fumées ne doivent pas être placées sur des murs opposés.</li> </ul>	<p>Matériau de raccordement et sortie de toit :</p> <ul style="list-style-type: none"> <li>• Cox Geelen</li> <li>• Muelink &amp; Grol</li> <li>• Natalini</li> </ul>
<p>(1) Le matériau doit également satisfaire aux exigences de propriétés de matériau, indiquées au chapitre concerné.</p>		

Tab.9 Type de système d'évacuation des fumées : C<sub>63</sub>

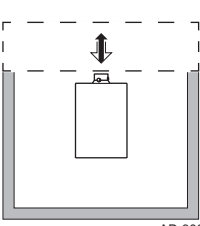
Principe	Description	Fabricants recommandés <sup>(1)</sup>
 <p style="text-align: center;">AD-3003358-01</p>	<p>Nous fournissons ce système sans entrée d'air et sans évacuation des fumées.</p> <p>Lors de la sélection du matériau, prière de noter les points suivants :</p> <ul style="list-style-type: none"> <li>• L'eau condensée doit retourner à la chaudière.</li> <li>• Le matériau doit résister à la température des fumées de la chaudière.</li> <li>• Recirculation maximale admissible de 10 %.</li> <li>• L'entrée d'air et l'évacuation des fumées ne doivent pas être placées sur des murs opposés.</li> <li>• La dépression minimale admissible entre l'entrée d'air et l'évacuation des fumées est de -200 Pa (incluant une pression du vent de -100 Pa).</li> <li>• Il est interdit d'utiliser un système partagé d'évacuation des fumées avec surpression.</li> </ul>	<p>Cet usage n'est autorisé que si toutes nos exigences sont remplies et que la description de ce type de système d'évacuation des fumées est respectée.</p>
<p>(1) Le matériau doit également satisfaire aux exigences de propriétés de matériau, indiquées au chapitre concerné.</p>		

Tab.10 Type de système d'évacuation des fumées : C<sub>93</sub>

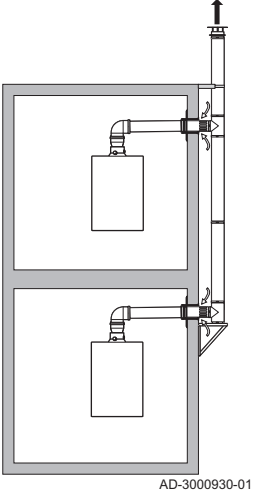
Principe <sup>(1)</sup>	Description	Fabricants recommandés <sup>(2)</sup>
 <p style="text-align: center;">AD-3000930-01</p>	<p>Système d'entrée d'air individuelle et d'évacuation partagée des fumées (système partagé d'évacuation des fumées).</p> <ul style="list-style-type: none"> <li>Placer un dispositif d'évacuation des condensats, équipé d'un siphon, en bas du conduit.</li> </ul>	<p>Matériau de raccordement pour le système partagé d'évacuation des fumées :</p> <ul style="list-style-type: none"> <li>Cox Geelen</li> <li>Muelink &amp; Grol</li> <li>Natalini</li> </ul>
<p>(1) Une pression négative de 4 mbar peut se produire.                  (2) Le matériau doit également satisfaire aux exigences de propriétés de matériau, indiquées au chapitre concerné.</p>		

Tab.11 Type de système d'évacuation des fumées : C<sub>93</sub>

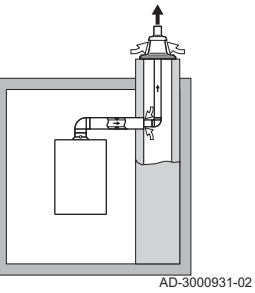
Principe <sup>(1)</sup>	Description	Fabricants recommandés <sup>(2)</sup>
 <p style="text-align: center;">AD-3000931-02</p>	<p>Version en local étanche.</p> <ul style="list-style-type: none"> <li>Entrée d'air et évacuation des fumées dans le conduit ou la gaine :                             <ul style="list-style-type: none"> <li>Concentrique.</li> <li>Arrivée d'air en provenance du conduit ou de la gaine existants.</li> <li>Évacuation des fumées par le toit.</li> <li>L'entrée d'air est dans la même zone de pression que l'évacuation des fumées.</li> </ul> </li> </ul>	<p>Matériau de raccordement et sortie de toit :</p> <ul style="list-style-type: none"> <li>Cox Geelen</li> <li>Muelink &amp; Grol</li> <li>Natalini</li> </ul>
<p>(1) Consulter le tableau pour les exigences concernant le conduit ou la gaine.                  (2) Le matériau doit également satisfaire aux exigences de propriétés de matériau, indiquées au chapitre concerné.</p>		

Tab.12 Dimensions minimales de gaine ou de conduit C<sub>93</sub>

Version (D)	Sans arrivée d'air		Avec arrivée d'air	
Rigide 80 mm	Ø 130 mm	□ 130 x 130 mm	Ø 140 mm	□ 130 x 130 mm
Concentrique 80/125 mm	Ø 145 mm	□ 145 x 145 mm	Ø 145 mm	□ 145 x 145 mm

Fig.9 Dimensions minimales de la gaine ou du conduit C<sub>93</sub>

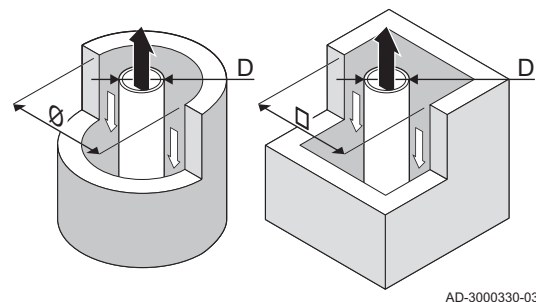

**Important**

Le conduit doit être conforme aux exigences de densité de l'air des réglementations locales.

### **i** Important

- Si des tubages et/ou un raccord d'arrivée d'air sont utilisés, toujours nettoyer soigneusement les gaines.
- L'inspection des tubages doit être possible.

## 4.6.2 Matériau

Utiliser le marquage sur la buse de fumées pour vérifier si son utilisation est adaptée à cet appareil.

Fig.10 Exemple de marquage

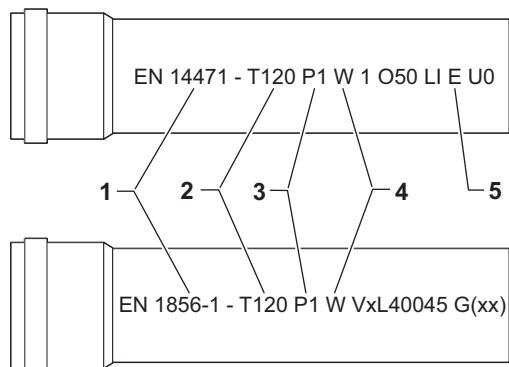

AD-3001120-01

- 1 EN 14471 ou EN 1856-1** : Le matériau est approuvé CE selon cette norme. Pour le plastique, il s'agit de la norme EN 14471 ; pour l'aluminium et l'acier inoxydable, c'est la norme EN 1856-1.
- 2 T120**: Le matériau appartient à la classe de température T120. Un numéro plus élevé est également autorisé, mais pas un numéro inférieur.
- 3 P1**: Le matériau appartient à la classe de pression P1. H1 est également autorisé.
- 4 W**: Le matériau est adapté à l'évacuation d'eau de condensation (W='wet'). D n'est pas autorisé (D='dry').
- 5 E**: Le matériau appartient à la classe E de résistance au feu. Les classes A à D sont également autorisées, mais pas la classe F. Ne s'applique qu'au plastique.



### Avertissement

- Les méthodes de raccordement et de connexion peuvent varier en fonction du fabricant. Il est interdit de combiner les méthodes de raccordement et de connexion des différents fabricants. Cette règle s'applique également à la sortie de toit et aux conduits de fumée communs partagés.
- Les matériaux utilisés doivent être conformes aux réglementations et normes en vigueur.

Tab.13 Présentation des propriétés des matériaux

Version	Buse de fumées		Arrivée d'air	
	Matériau	Propriétés de matériau	Matériau	Propriétés de matériau
Une paroi, rigide	<ul style="list-style-type: none"> <li>• Plastique<sup>(1)</sup></li> <li>• Acier inoxydable<sup>(2)</sup></li> <li>• Aluminium à paroi épaisse<sup>(2)</sup></li> </ul>	<ul style="list-style-type: none"> <li>• Avec marquage CE</li> <li>• Classe de température T120 ou plus</li> <li>• Classe de condensats W (humide)</li> <li>• Classe de pression P1 ou H1</li> <li>• Classe de résistance au feu E ou supérieure<sup>(3)</sup></li> </ul>	<ul style="list-style-type: none"> <li>• Plastique</li> <li>• Inox</li> <li>• Aluminium</li> </ul>	<ul style="list-style-type: none"> <li>• Avec marquage CE</li> <li>• Classe de pression P1 ou H1</li> <li>• Classe de résistance au feu E ou supérieure<sup>(3)</sup></li> </ul>
<p>(1) conforme à EN 14471            (2) conforme à EN 1856            (3) conforme à EN 13501-1</p>				

### 4.6.3 Dimensions de la conduite de la buse de fumées



#### Avertissement

Les conduites raccordées à l'adaptateur de fumées doivent satisfaire aux exigences dimensionnelles suivantes.

Fig.11 Dimensions du raccord ouvert

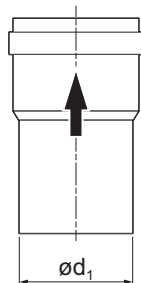

AD-3001094-01

$d_1$  Dimensions extérieures de la conduite de la buse de fumées

Tab.14 Dimensions de la conduite

	$d_1$ (min-max)
80 mm	79,3 - 80,3 mm

Fig.12 Dimensions du raccord parallèle

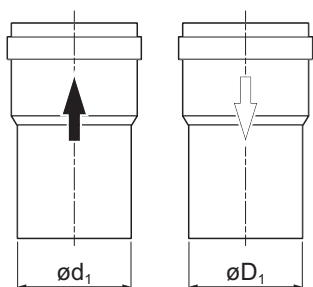

AD-3000963-01

$d_1$  Dimensions extérieures de la conduite de la buse de fumées

$D_1$  Dimensions extérieures de la conduite d'arrivée d'air

Tab.15 Dimensions de la conduite

	$d_1$ (min-max)	$D_1$ (min-max)
80/80 mm	79,3 - 80,3 mm	79,3 - 80,3 mm

Fig.13 Dimensions du raccord concentrique

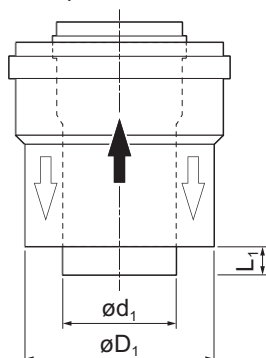

AD-3000962-01

$d_1$  Dimensions extérieures de la conduite de la buse de fumées

$D_1$  Dimensions extérieures de la conduite d'arrivée d'air

$L_1$  Différence de longueur entre la conduite de la buse de fumées et la conduite d'arrivée d'air

Tab.16 Dimensions de la conduite

	$d_1$ (min-max)	$D_1$ (min-max)	$L_1^{(1)}$ (min-max)
80/125 mm	79,3 - 80,3 mm	124 - 125,5 mm	0 - 15 mm

(1) Raccourcir la conduite intérieure si la différence de longueur est trop importante.

### 4.6.4 Longueur des conduits de fumée et d'arrivée d'air

La longueur maximale des conduits de fumée et d'arrivée d'air varie selon le type d'appareil. Consulter le chapitre concerné pour les longueurs appropriées.

- Si une chaudière n'est pas compatible avec un système ou diamètre de conduits de fumée spécifique, l'indication "-" est présente dans le tableau.
- Lors de l'utilisation de courbes, la longueur maximale du conduit de fumée (L) doit être raccourcie conformément au tableau de réduction.
- Utiliser des réducteurs de conduit de fumée homologués pour l'adaptation à un autre diamètre.

Fig.14 Longueur du système d'évacuation des fumées

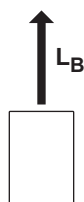

AD-3002009-01

### ■ Longueurs maximales de conduit de fumées pour B<sub>23</sub>

**L<sub>B</sub>** Longueur du raccord fumisterie au terminal.

$$\text{Calcul : } L = L_B$$

Tab.17 Longueur maximale (L)

Diamètre <sup>(1)</sup>	80 mm
IX-M Evo 35	40 m <sup>(1)</sup>
IX-M Evo 50	38 m
IX-M Evo 60	23 m
IX-M Evo 70	18 m

(1) Tout en respectant la longueur maximale, 5 coudes supplémentaires de 90° ou 10 coudes de 45° peuvent être utilisés (indiqués pour chaque type de chaudière et pour chaque diamètre).

### ■ Longueurs maximales des conduit de fumées pour C<sub>13</sub>, C<sub>33</sub>, C<sub>63</sub>, C<sub>93</sub>

Fig.15 Longueur du système d'évacuation des fumées (concentrique)

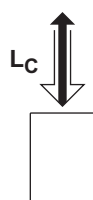

AD-3002011-01

**L<sub>C</sub>** Longueur du raccordement de l'entrée d'air et du raccord fumisterie au terminal.

$$\text{Calcul : } L = L_C$$

Tab.18 Longueur maximale (L)

Diamètre <sup>(1)</sup>	80/125 mm
IX-M Evo 35	20 m <sup>(1)</sup>
IX-M Evo 50	20 m <sup>(1)</sup>
IX-M Evo 60	14 m
IX-M Evo 70	10 m

(1) Tout en respectant la longueur maximale, 5 coudes supplémentaires de 90° ou 10 coudes de 45° peuvent être utilisés (indiqués pour chaque type de chaudière et pour chaque diamètre).

Fig.16 Longueur du système d'évacuation des fumées (parallèle)

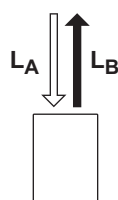

AD-3002010-01

**L<sub>A</sub>** Longueur du terminal au raccordement de l'entrée d'air.

**L<sub>B</sub>** Longueur du raccord fumisterie au terminal.

$$\text{Calcul : } L = L_A + L_B$$

Un kit de séparation des fumées de 80/80 ou 110/110 mm (en option) doit être utilisé pour ce raccord.

Tab.19 Longueur maximale (L)

Diamètre <sup>(1)</sup>	80 – 80 mm <sup>(2)</sup>
IX-M Evo 35	40 m <sup>(1)</sup>
IX-M Evo 50	32 m
IX-M Evo 60	16 m
IX-M Evo 70	10 m

(1) Tout en respectant la longueur maximale, 5 coudes supplémentaires de 90° ou 10 coudes de 45° peuvent être utilisés (indiqués pour chaque type de chaudière et pour chaque diamètre).  
 (2) La longueur maximale a été calculée avec un terminal concentrique de 80/125 mm (indiquée pour chaque type de chaudière et pour chaque diamètre).

Fig.17 Longueur du système d'évacuation des fumées

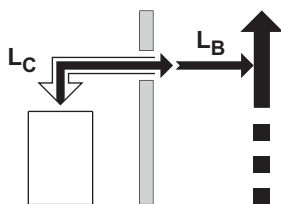

AD-3002012-01

■ Longueurs maximales de conduit de fumées pour C<sub>43</sub>

- L<sub>B</sub>** Une longueur excédentaire maximale de 2 m de conduit de fumées peut être ajoutée au système partagé d'évacuation des fumées.
- L<sub>C</sub>** Longueur du raccordement de l'entrée d'air et du raccord fumisterie au système partagé d'évacuation des fumées.

Calcul :  $L = L_C$

Tab.20 Longueur maximale de cheminée (L)

Diamètre <sup>(1)</sup>	80/125 mm
IX-M Evo 35	20 m <sup>(1)</sup>
IX-M Evo 50	20 m <sup>(1)</sup>
IX-M Evo 60	13 m
IX-M Evo 70	10 m

(1) Tout en respectant la longueur maximale, 5 coudes supplémentaires de 90° ou 10 coudes de 45° peuvent être utilisés (indiqués pour chaque type de chaudière et pour chaque diamètre).

■ Longueurs maximales des conduits de fumées pour C<sub>53</sub>

- L<sub>A</sub>** Longueur du terminal au raccordement de l'entrée d'air.
- L<sub>B</sub>** Longueur du raccord fumisterie au terminal.

Calcul :  $L = L_A + L_B$



**Important**

Ne jamais dépasser la différence de hauteur maximale de 36 m entre l'entrée d'air et la sortie de toit.

Fig.18 Longueur du système d'évacuation des fumées

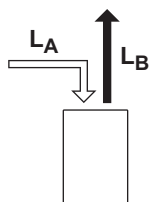

AD-3002013-01

Tab.21 Longueur maximale (L)

Diamètre <sup>(1)</sup>	80 – 80 mm
IX-M Evo 35	40 m <sup>(1)</sup>
IX-M Evo 50	30 m
IX-M Evo 60	18 m
IX-M Evo 70	13 m

(1) Tout en respectant la longueur maximale, 5 coudes supplémentaires de 90° ou 10 coudes de 45° peuvent être utilisés (indiqués pour chaque type de chaudière et pour chaque diamètre).

■ Longueurs maximales de conduit de fumées pour C<sub>83</sub>

- L<sub>A</sub>** Longueur du terminal au raccordement de l'entrée d'air.
- L<sub>B</sub>** Longueur du raccord fumisterie au système partagé d'évacuation des fumées.

Calcul :  $L = L_A + L_B$

Tab.22 Longueur maximale (L)

Diamètre <sup>(1)</sup>	80 – 80 mm
IX-M Evo 35	40 m
IX-M Evo 50	32 m
IX-M Evo 60	18 m
IX-M Evo 70	14 m

(1) Tout en respectant la longueur maximale, 5 coudes supplémentaires de 90° ou 10 coudes de 45° peuvent être utilisés (indiqués pour chaque type de chaudière et pour chaque diamètre).

Fig.19 Longueur du système d'évacuation des fumées

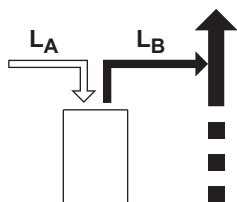

AD-3002015-01

### ■ Tableau de réduction

Tab.23 Réduction du conduit pour chaque coude - rayon  $\frac{1}{2}D$  (parallèle)

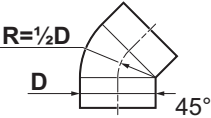
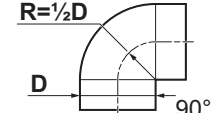
Diamètre	80 mm
	1,2 m
	4,0 m

Tab.24 Réduction du conduit pour chaque coude - rayon  $\frac{1}{2}D$  (concentrique)

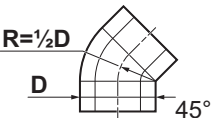
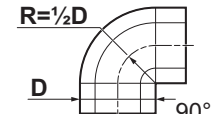
Diamètre	80/125 mm
	1,0 m
	2,0 m

#### 4.6.5 Consignes complémentaires

##### ■ Installation



##### Avertissement

Si les conduits d'évacuation des fumées et d'arrivée d'air ne sont pas installés conformément aux instructions, il peut en résulter des situations dangereuses, voire des blessures.

- Pour installer les conduits d'évacuation des fumées et d'arrivée d'air, se référer aux instructions du fabricant des conduits. Après l'installation, vérifier l'étanchéité de toutes les pièces véhiculant des fumées et de l'air.
- Installer le conduit d'évacuation des fumées avec une pente suffisante vers la chaudière (au moins 50 mm par mètre).
- Installer un récupérateur et une évacuation de condensats de taille suffisante à au moins 1 m de la sortie de la chaudière.
- Les coudes utilisés doivent présenter un angle supérieur à 90° pour garantir la pente et l'étanchéité au niveau des joints à lèvres.

##### ■ Condensation

- Il est interdit de relier directement l'évacuation des fumées aux conduits structurels à cause de la condensation.
- Si des condensats provenant de la section de conduit en plastique ou en inox peuvent éventuellement retourner vers une partie en aluminium des conduits des buses de fumées, ces condensats doivent être évacués à travers un siphon, placé avant la partie en aluminium.
- Les tubes d'évacuation des fumées en aluminium nouvellement installés peuvent produire des produits corrosifs en relativement grande quantité si leur longueur est importante. Du sable de coulée et des copeaux métalliques d'usure, provenant d'une chaudière neuve, peuvent également remplir rapidement le siphon de la chaudière après l'installation. Pour ces raisons, contrôler et nettoyer fréquemment le siphon.

## 4.7 Exigences concernant les raccordements électriques

- Établir les raccordements électriques en conformité avec les réglementations et normes locales et nationales en vigueur.
- Seul un professionnel qualifié est autorisé à réaliser les raccordements électriques, et uniquement lorsque l'alimentation électrique est débranchée.
- L'appareil est entièrement pré-câblé. Ne pas modifier les raccordements internes du tableau de commande.
- Toujours raccorder l'appareil à une installation disposant d'une mise à la terre conforme.
- Si le cordon secteur est raccordé de façon permanente, toujours monter un interrupteur principal bipolaire avec une distance d'ouverture d'au moins 3 mm (EN 60335-1).
- La norme NF C 15,100.
- Le câblage doit être conforme aux instructions figurant dans les schémas électriques.
- Suivre les recommandations du présent manuel.
- Séparer les câbles de sonde des câbles 230 V.
- À l'extérieur de l'appareil : Utiliser 2 câbles distants d'au moins 10 cm.

S'assurer que les exigences suivantes sont respectées lors du raccordement des câbles aux connecteurs de la carte électronique :

Tab.25 Connecteurs de carte électronique

Section de fil	Longueur de dénudage	Couple de serrage
Fil rigide : 0,14 – 4,0 mm <sup>2</sup> (AWG 26 – 12) Fil souple : 0,14 – 2,5 mm <sup>2</sup> (AWG 26 – 14) Fil souple avec embout : 0,25 – 2,5 mm <sup>2</sup> (AWG 24 – 14)	8 mm	0,5 N·m

## 4.8 Qualité de l'eau et le traitement de l'eau



### Mise en garde Qualité de l'eau

Domage au produit.  
Annulation de la garantie

- S'assurer que les exigences en matières de qualité de l'eau sont respectées.

Pour cet appareil, la qualité de l'eau de chauffage doit être conforme à toutes les exigences indiquées dans le **VDI 2035**. Si les exigences de qualité d'eau pour les autres composants du système sont indiquées, les exigences les plus strictes s'appliquent. Si la qualité de l'eau n'est pas conforme, consulter un spécialiste.

Tab.26 Exigences en matière de qualité de l'eau de chauffage, en fonction de la puissance de chauffage

Puissance de chauffage totale (kW)	Description	Unité	Valeur par volume spécifique du système (l/kW) <sup>(1)</sup>		
			≤ 20	> 20 à ≤ 40	> 40
≤ 50 kW Générateur de chaleur à volume d'eau spécifique ≥ 0,3 l/kW. <sup>(2)</sup>	Quantité totale de terres alcalines	mol/m <sup>3</sup>	-	≤ 3,00	≤ 0,05
	Dureté totale	°dH	-	16,8	0,3
≤ 50 kW Générateur de chaleur à volume d'eau spécifique < 0,3 l/kW et systèmes dotés de résistances électriques chauffantes. <sup>(2)</sup>	Quantité totale de terres alcalines	mol/m <sup>3</sup>	≤ 3,00	≤ 1,50	≤ 0,05
	Dureté totale	°dH	16,8	8,4	0,3
> 50 kW à ≤ 200 kW	Quantité totale de terres alcalines	mol/m <sup>3</sup>	≤ 2,00	≤ 1,00	≤ 0,05
	Dureté totale	°dH	11,2	5,6	0,3
> 200 kW à ≤ 600 kW	Quantité totale de terres alcalines	mol/m <sup>3</sup>	≤ 1,50	≤ 0,05	≤ 0,05
	Dureté totale	°dH	8,4	0,3	0,3

Puissance de chauffage totale (kW)	Description	Unité	Valeur par volume spécifique du système (l/kW) <sup>(1)</sup>		
			≤ 20	> 20 à ≤ 40	> 40
> 600 kW	Quantité totale de terres alcalines	mol/m <sup>3</sup>	≤ 0,05	≤ 0,05	≤ 0,05
	Dureté totale	°dH	0,3	0,3	0,3

(1) Lors du calcul du volume spécifique du système, il faut utiliser la plus faible puissance de chauffage individuelle dans les systèmes dotés de plusieurs générateurs de chaleur.  
(2) Dans les systèmes à plusieurs générateurs de chaleur ayant des volumes d'eau spécifiques différents, on appliquera le plus faible volume d'eau.

Tab.27 Exigences en matière de qualité de l'eau de chauffage, indépendamment de la puissance de chauffage

Mode de fonctionnement	Unité		Valeur
Degré d'acidité à 25 °C	pH	min max	8,2 9,0 <sup>(1)</sup> / 10,0 <sup>(2)</sup>
Conductivité électrique à 25 °C (pour de l'eau faiblement salée) <sup>(3)</sup>	μS/cm	min max	> 10 ≤ 100
Conductivité électrique à 25 °C (pour de l'eau salée)	μS/cm	min max	> 100 ≤ 1 500

(1) Pour les systèmes contenant des alliages d'aluminium.  
(2) Pour les systèmes sans alliages d'aluminium.  
(3) Un adoucissement total n'est pas conseillé pour les systèmes contenant des alliages d'aluminium.

## 4.9 Exemples d'installation

### 4.9.1 Symboles utilisés

Les schémas comprennent les symboles suivants :

Fig.20 Contrôleurs

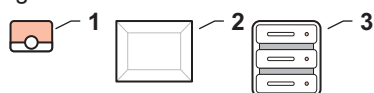

AD-6000163-02

- 1 Thermostat d'ambiance (R)
- 2 Boîtier pour carte d'extension du système ou du contrôleur (R)
- 4 Système de gestion technique du bâtiment (GTB) (R)

Fig.21 Générateurs

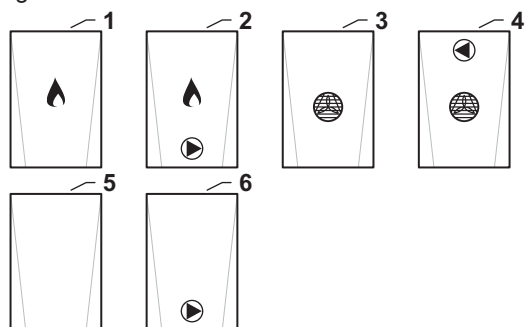

AD-6000164-01

- 1 Chaudière à gaz (A)
- 2 Chaudière à gaz avec pompe interne (A)
- 3 Pompe à chaleur (A)
- 4 Pompe à chaleur avec pompe interne (A)
- 5 Générateur indéterminé (A)
- 6 Générateur indéterminé avec pompe interne (A)

Fig.22 Consommateurs

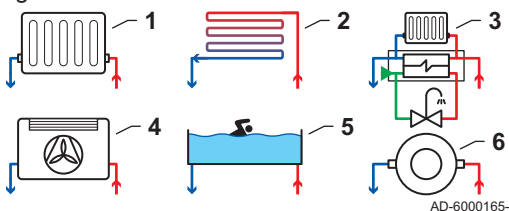

AD-6000165-01

- 1 Radiateur
- 2 Plancher chauffant
- 3 Module thermique d'appartement
- 4 Ventilo-convecteur
- 5 Piscine
- 6 Chauffage industriel (chauffage général)

Fig.23 Eau chaude sanitaire

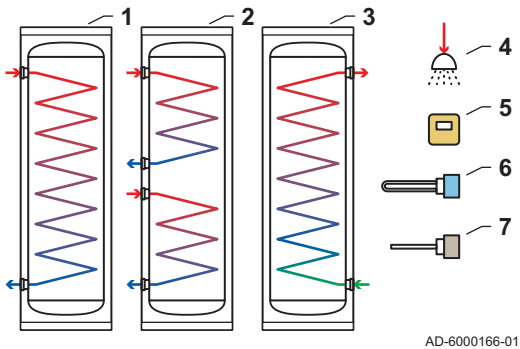

- 1 Préparateur d'eau chaude sanitaire à serpentin simple
- 2 Préparateur d'eau chaude sanitaire à double serpentin
- 3 Préparateur d'eau chaude sanitaire avec serpentin hygiénique
- 4 Douche
- 5 Sonde du contrôleur interne (S)
- 6 Résistance blindée (B)
- 7 Anode sacrificielle (D)

AD-6000166-01

Fig.24 Séparateur hydraulique

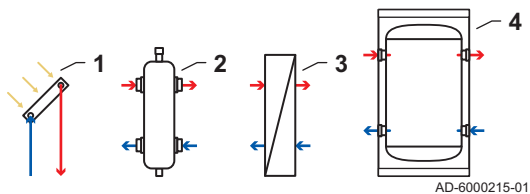

- 1 Capteur solaire
- 2 Bouteille de découplage (H)
- 3 Échangeur à plaques (H)
- 4 Ballon tampon (H)

AD-6000215-01

Fig.25 Composants

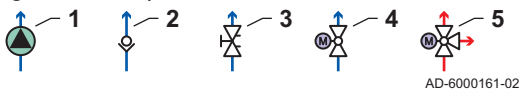

- 1 Pompe (P)
- 2 Clapet antiretour
- 3 Vanne d'équilibrage
- 4 Vanne d'arrêt (V)
- 5 Vanne d'inversion 3 voies (V)

AD-6000161-02

Fig.26 Sondes



- 1 Sonde de température extérieure (S)
- 2 Sonde de température (S)
- 3 Thermostat de sécurité (S)

AD-6000162-01

Fig.27 Tubage

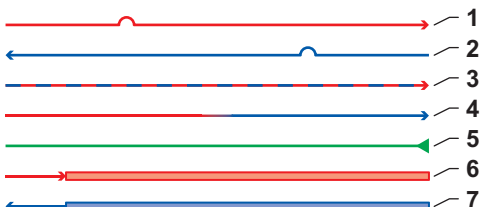

- 1 Tube départ
- 2 Tube retour
- 3 Tube chauffage ou rafraîchissement
- 4 Tube départ vers retour
- 5 Arrivée d'eau
- 6 Tube départ collecteur
- 7 Tube retour collecteur

AD-6000160-01

#### 4.9.2 Cascade de deux chaudières - 1 circuit (Circuit mélangeur du plancher chauffant) - Préparateur d'eau chaude sanitaire avec deux sondes

Fig.28 Schéma et composants - 6000070

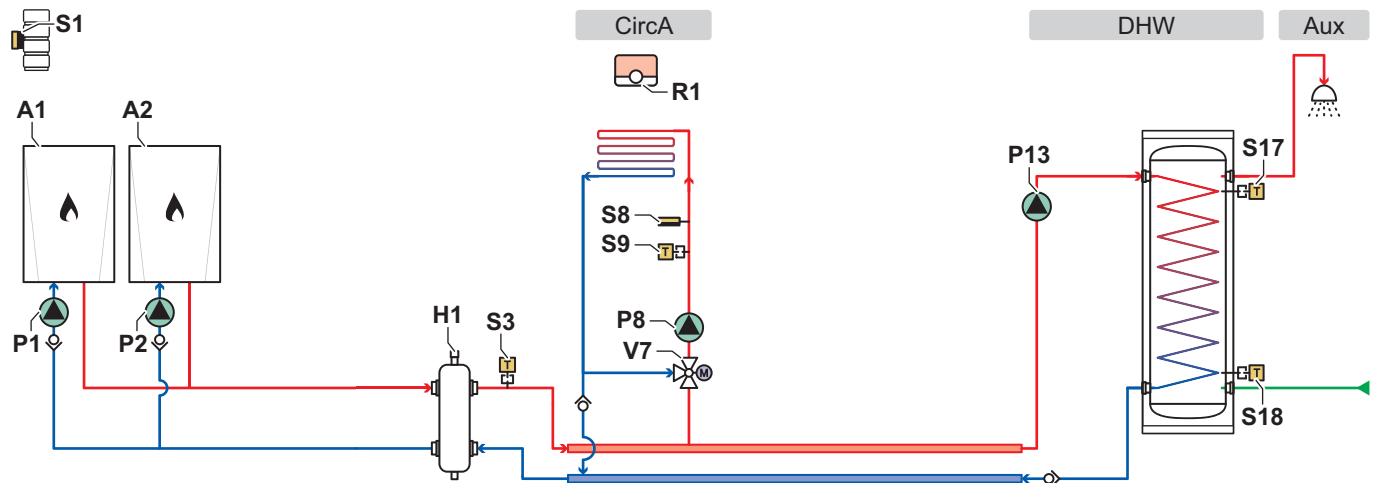

AD-6000070-01

**CircA** Circuit A (Circuit mélangeur du plancher chauffant)

**DHW** Circuit ECS (Préparateur d'eau chaude sanitaire avec deux sondes)

- Aux** Circuit auxiliaire (Eau chaude sanitaire (directe))
- A1** Chaudière pilote avec CB-23 et SCB-10
- A2** Chaudière suiveuse avec CB-23 et SCB-10
- H1** Bouteille de découplage
- P1** Pompe appareil A1
- P2** Pompe appareil A2
- P8** Pompe circuit A
- P13** Pompe de charge eau chaude sanitaire
- R1** Thermostat d'ambiance du circuit A
- S1** Sonde de température extérieure
- S3** Sonde de température du départ de la bouteille de découplage
- S8** Thermostat de sécurité à réarmement manuel du circuit A
- S9** Sonde de température du départ du circuit A
- S17** Sonde de température supérieure du préparateur d'eau chaude sanitaire
- S18** Sonde de température inférieure du préparateur d'eau chaude sanitaire
- V7** Vanne mélangeuse du circuit A

Fig.29 Raccordements électriques - Chaudière pilote A1

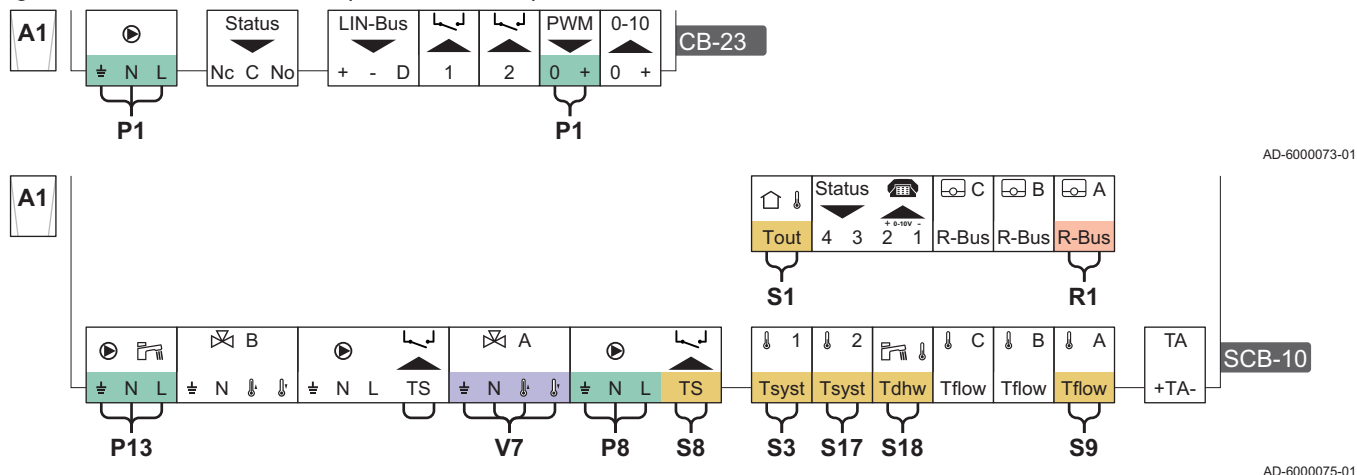

Fig.30 Raccordements électriques - Chaudière suiveuse A2



Fig.31 Connexions S-Bus



**N1** Connecteur de terminaison S-Bus

**N2** Raccordement S-Bus entre appareils

Tab.28 Liste des paramètres

Code <sup>(1)(2)</sup>	Texte affiché	Régler sur l'appareil	Régler sur
CP020	Fonction du circuit	CU-GH20 Chaudière A1	0 = Désactivé
CP020	Fonction du circuit	CU-GH20 Chaudière A2	0 = Désactivé
Gestion product. B <sup>(3)</sup>		SCB-10	Gestion product. B = Activé Maitre S-BUS = Oui
EP036	Config. entrée sonde	SCB-10	5 = Système (cascade)
EP037	Config. entrée sonde	SCB-10	2 = Sonde ECS haut
AP056	Sonde extérieure	SCB-10	1 = AF60
CP020	Fonction du circuit	SCB-10	2 = Circuit mélangé
CP022	Fonction du circuit	SCB-10	10 = ECS stratifiée

(1) Utiliser ce code de paramètre avec la fonction de recherche (Recherche points) du tableau de commande pour accéder au paramètre.  
 (2) Pour éviter toute erreur, il est recommandé de définir les paramètres dans l'ordre indiqué dans ce tableau.  
 (3) Pour plus d'informations, voir : , page 0 .

### 4.9.3 Chaudière – 1 circuit (Circuit direct) – Préparateur d'eau chaude sanitaire avec deux sondes

Fig.32 Schéma et composants - 6000297

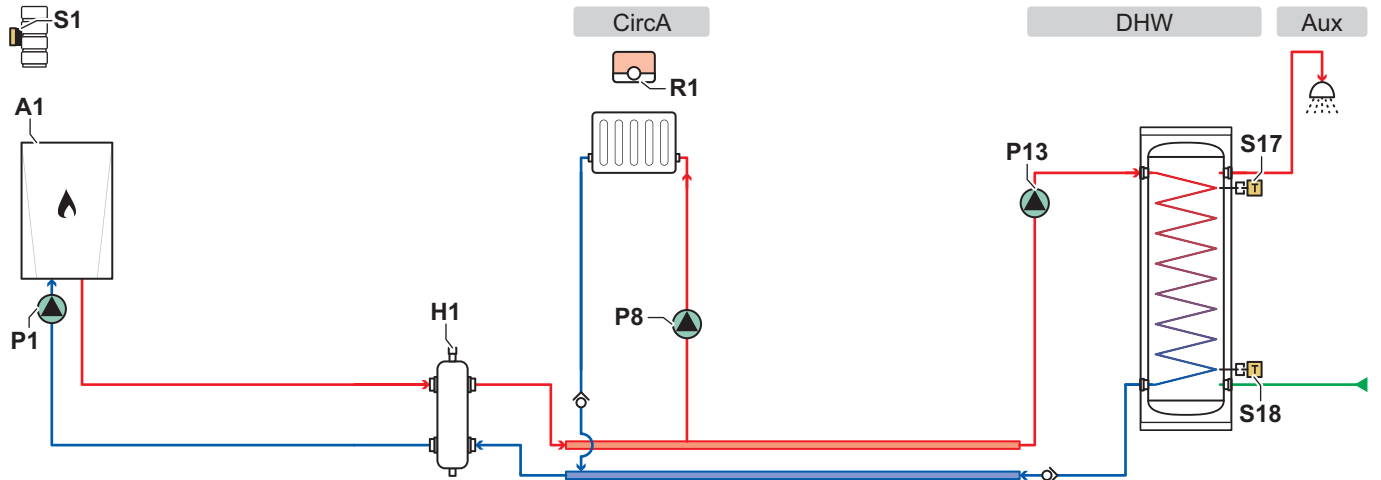

AD-6000297-01

- CircA** Circuit A (Circuit direct)
- DHW** Circuit ECS (Préparateur d'eau chaude sanitaire avec deux sondes)
- Aux** Circuit auxiliaire (Eau chaude sanitaire (directe))
- A1** Chaudière avec CB-23 et SCB-10
- H1** Bouteille de découplage
- P1** Pompe appareil A1
- P8** Pompe circuit A
- P13** Pompe de charge eau chaude sanitaire
- R1** Thermostat d'ambiance du circuit A
- S1** Sonde de température extérieure
- S17** Sonde de température supérieure du préparateur d'eau chaude sanitaire
- S18** Sonde de température inférieure du préparateur d'eau chaude sanitaire

Fig.33 Raccordements électriques - ChaudièreA1

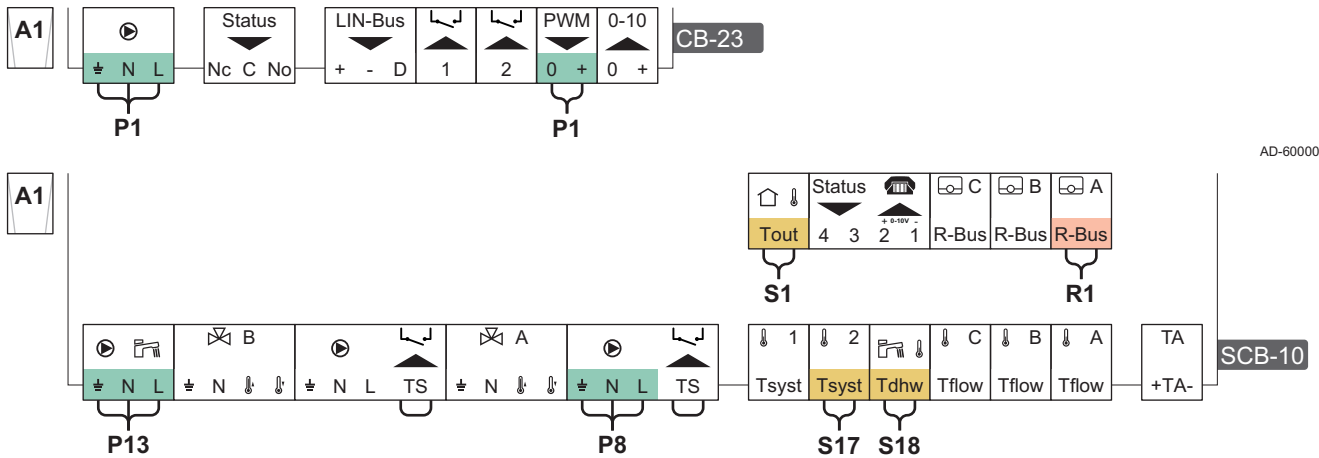

AD-6000073-01

AD-6000080-01

Tab.29 Liste des paramètres

Code <sup>(1)</sup>	Texte affiché	Régler sur l'appareil	Régler sur
AP056	Sonde extérieure	SCB-10	1 = AF60
CP020	Fonction du circuit	SCB-10	1 = Direct
CP022	Fonction du circuit	SCB-10	10 = ECS stratifiée
EP037	Config. entrée sonde	SCB-10	2 = Sonde ECS haut

(1) Utiliser ce code de paramètre avec la fonction de recherche (Recherche points) du tableau de commande pour accéder au paramètre.

### 4.9.4 Chaudière – 2 circuits (Circuit direct, Circuit mélangeur du plancher chauffant) – Préparateur d'eau chaude sanitaire avec deux sondes – Bouclage eau chaude sanitaire

Fig.34 Schéma et composants - 6000300

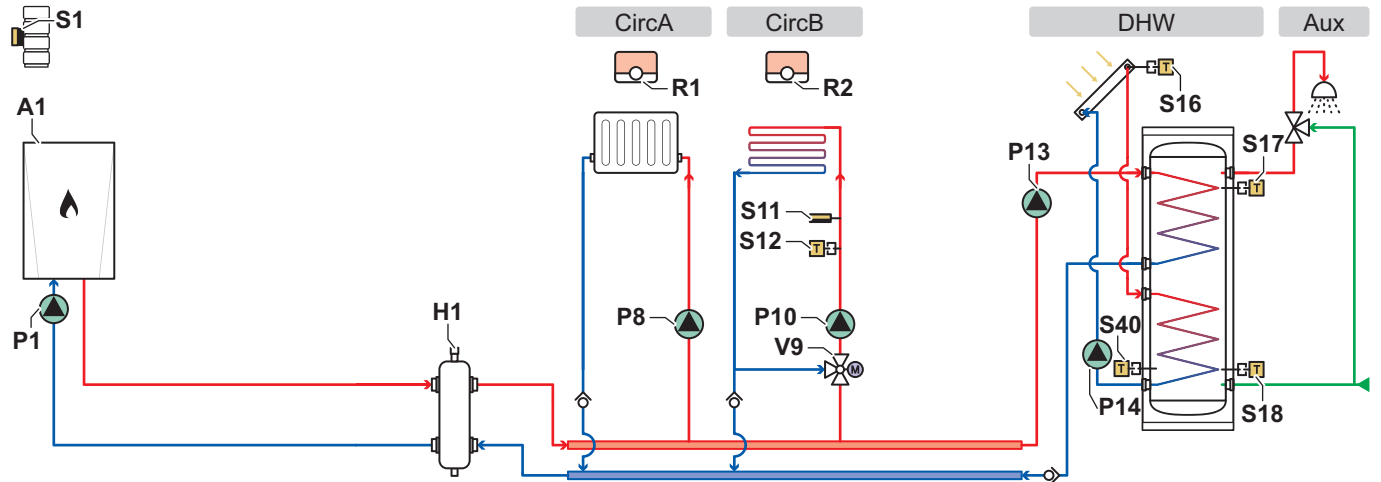

AD-6000300-02

- |  |  |
|--|--|
| <b>CircA</b> Circuit A (Circuit direct)                                      | <b>R2</b> Thermostat d'ambiance du circuit B                                     |
| <b>CircB</b> Circuit B (Circuit mélangeur du plancher chauffant)             | <b>S1</b> Sonde de température extérieure  |
| <b>DHW</b> Circuit ECS (Préparateur d'eau chaude sanitaire avec deux sondes) | <b>S11</b> Thermostat de sécurité à réarmement manuel du circuit B               |
| <b>Aux</b> Circuit auxiliaire (Eau chaude sanitaire (directe))               | <b>S12</b> Sonde de température du départ du circuit B                           |
| <b>A1</b> Chaudière avec CB-23, SCB-10 et SCB-17+                            | <b>S16</b> Sonde de température solaire  |
| <b>H1</b> Bouteille de découplage  | <b>S17</b> Sonde de température supérieure du préparateur d'eau chaude sanitaire |
| <b>P1</b> Pompe appareil A1  | <b>S18</b> Sonde de température inférieure du préparateur d'eau chaude sanitaire |
| <b>P8</b> Pompe circuit A  | <b>S40</b> Sonde de température du circuit ECS solaire                           |
| <b>P10</b> Pompe circuit B   | <b>V9</b> Vanne mélangeuse du circuit B  |
| <b>P13</b> Pompe de charge eau chaude sanitaire                              |  |
| <b>P14</b> Pompe du circuit solaire  |  |
| <b>R1</b> Thermostat d'ambiance du circuit A                                 |  |

Fig.35 Raccordements électriques - ChaudièreA1

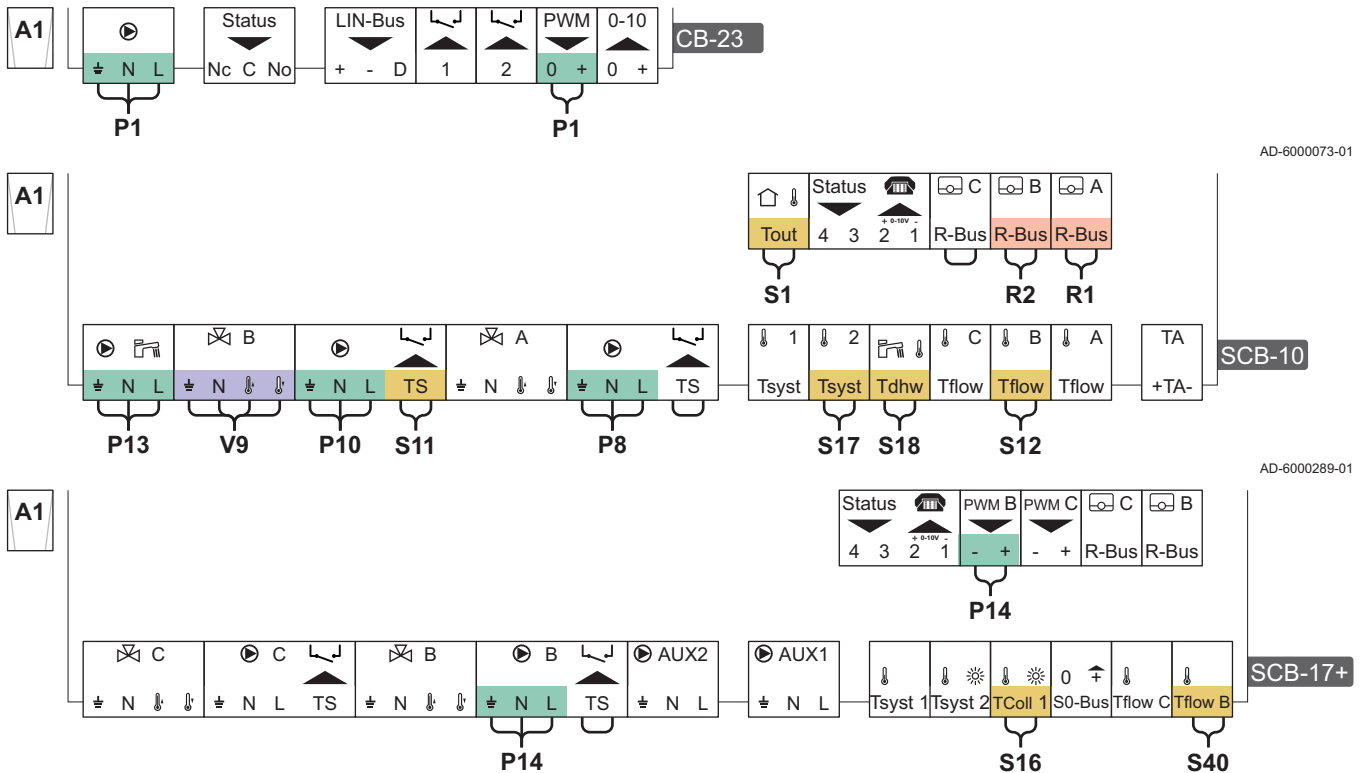

AD-6000073-01

AD-6000289-01

AD-6000301-02

Tab.30 Liste des paramètres

Code <sup>(1)</sup>	Texte affiché	Régler sur l'appareil	Régler sur
AP056	Sonde extérieure	SCB-10	1 = AF60
CP020	Fonction du circuit	SCB-10	1 = Direct
CP021	Fonction du circuit	SCB-10	2 = Circuit mélangé
CP022	Fonction du circuit	SCB-10	10 = ECS stratifiée
EP037	Config. entrée sonde	SCB-10	2 = Sonde ECS haut
SP010	Mode fonct. solaire	SCB-17+	1 = ECS
SP011	Type capteur solaire	SCB-17+	0 = Sonde NTC10K
SP287	Type hydraul solaire	SCB-17+	2 = 1 ballon- 1 pompe

(1) Utiliser ce code de paramètre avec la fonction de recherche (Recherche points) du tableau de commande pour accéder au paramètre.

## 5 Installation

### 5.1 Positionnement de la chaudière



#### Attention

Couvrir les raccordements fumées et entrée d'air pour protéger la chaudière contre la poussière générée par les travaux.

Pour cette tâche, vous aurez besoin des outils suivants :

- Gabarit de montage (fourni)
- Support mural (fourni)
- Bouchons de Ø 10 mm (fournis)
- Vis de Ø 8 mm (fournies)
- Rondelles de Ø 8.4 mm (fournies)
- Ruban adhésif
- Niveau
- Perceuse électrique
- Foret de Ø 10 mm
- Clé hexagonale 13

Fig.36 Montage de la chaudière

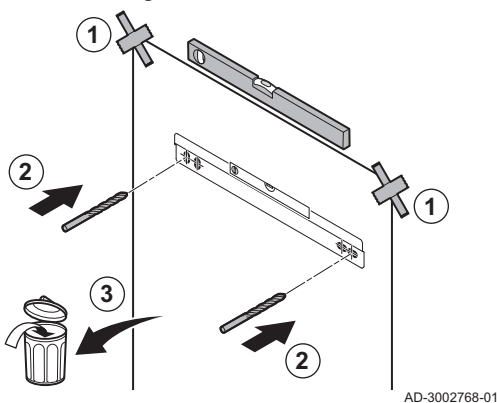

L'arrière du capot de la chaudière dispose d'un support qui s'adapte au support mural.

1. Fixer le gabarit de montage de la chaudière au mur à l'aide d'un ruban adhésif.



#### Attention

Vérifier que le gabarit de montage est suspendu de façon parfaitement horizontale.

2. Percer 2 trous de Ø 10 mm aux endroits marqués sur le gabarit. .



#### Important

Il est possible d'utiliser les trous supplémentaires présents dans le support si l'un des trous n'est pas adapté pour un montage correct.

3. Retirer le gabarit de montage.
4. Monter les bouchons.
5. Fixer le support mural sur le mur à l'aide des vis et des rondelles.

Fig.37 Montage des bouchons

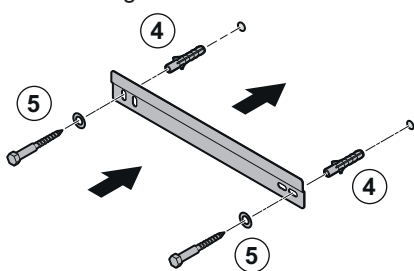
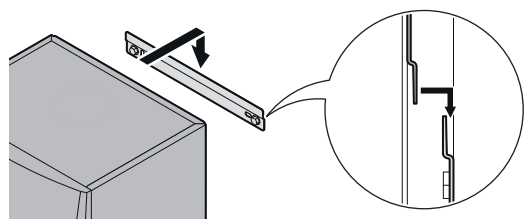

Fig.38 Installation de la chaudière



AD-3002726-01

6. Accrocher la chaudière sur le support mural.

## 5.2 Montage de la sonde de température extérieure

Placer la sonde de température extérieure à un emplacement regroupant les caractéristiques suivantes :

- Sur une façade de la zone à chauffer, la façade nord si possible
- À mi-hauteur du mur de la zone à chauffer.
- Exposée aux variations météorologiques.
- Protégée des rayonnements solaires directs.
- Facile d'accès.

Fig.39 Emplacements conseillés

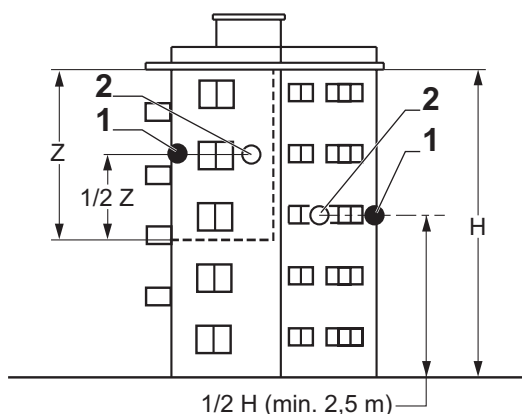

- 1 Emplacement optimal  
2 Emplacement possible

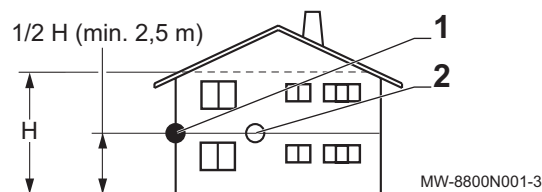

MW-8800N001-3

- H Hauteur habitée et contrôlée par la sonde  
Z Zone habitée et contrôlée par la sonde

Eviter de placer la sonde de température extérieure à un emplacement regroupant les caractéristiques suivantes :

- Masquée par un élément du bâtiment (balcon, toiture, etc).
- Près d'une source de chaleur perturbatrice (soleil, cheminée, grille de ventilation, etc).

Fig.40 Emplacements déconseillés

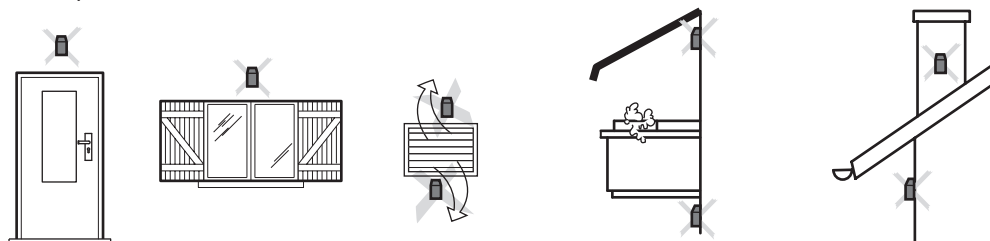

MW-3000014-2

Fig.41 Montage de la sonde de température extérieure

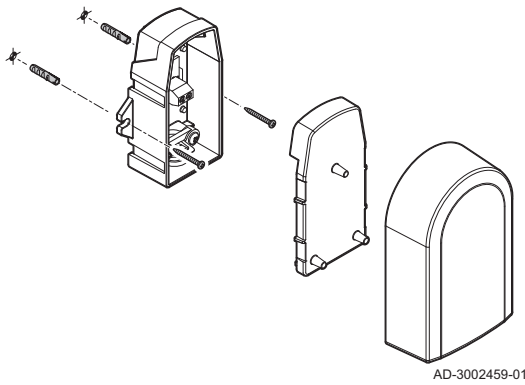

1. Percer deux trous de diamètre 6 mm.
2. Mettre en place les deux chevilles.
3. Fixer la sonde à l'aide de deux vis.
4. Brancher le câble à la sonde extérieure.

### 5.3 Rincer l'installation

Avant de raccorder un nouvel appareil à une installation, l'installation doit être intégralement et soigneusement nettoyée par rinçage. Le rinçage évacuera les résidus et la saleté de l'installation. Si applicable :

- Rincer le circuit de chauffage avec au moins 3 fois son volume d'eau.
- Rincer les tuyaux d'eau chaude sanitaire avec au moins 20 fois le volume des conduits.

### 5.4 Raccorder le circuit de chauffage

Fig.42 Raccordement du départ et du retour du chauffage central

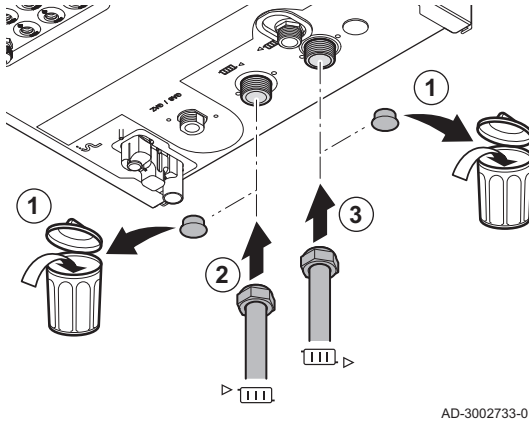

1. Retirer les bouchons anti-poussière des raccords départ et retour.
2. Raccorder le tuyau de départ de l'installation au raccord de départ.
3. Raccorder le tuyau de retour de l'installation au raccord de retour.

### 5.5 Raccordement du tube d'évacuation des condensats

Fig.43 Raccordement du tube d'évacuation des condensats

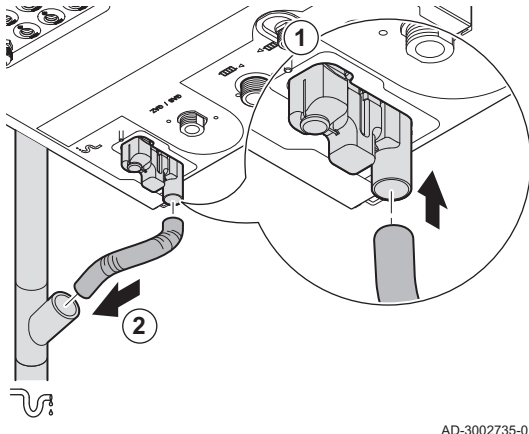

1. Monter un tuyau d'évacuation des condensats flexible de diamètre Ø 22 mm sur la sortie des condensats.
2. Fixer ce tuyau d'évacuation à un tuyau d'évacuation en plastique de diamètre Ø 32 mm ou supérieur qui conduit à l'évacuation des eaux usées.

## 5.6 Raccordement de la sortie de soupape de sécurité

Fig.44 Raccordement de la soupape de sécurité

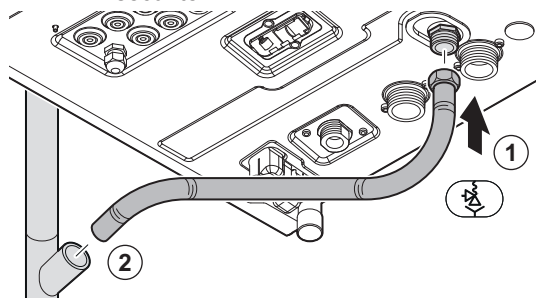

AD-3003373-01

1. Monter un flexible avec un écrou tournant sur la sortie de la soupape de sécurité.
2. Fixer ce flexible à un tuyau d'évacuation en plastique de  $\varnothing$  32 mm ou plus qui conduit à l'évacuation des eaux usées.

## 5.7 Raccord du gaz

Fig.45 Raccordement du tuyau de gaz

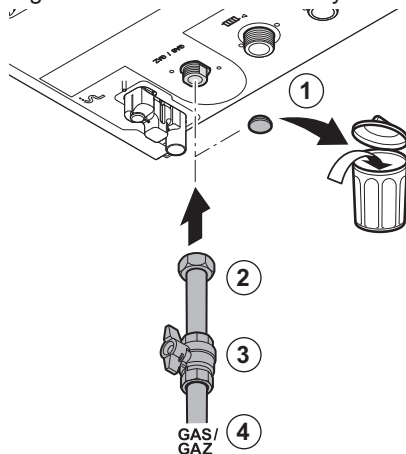

AD-3002736-01

1. Retirer le bouchon d'obturation du raccordement gaz <sup>GAS/</sup> <sub>GAZ</sub>.
2. Monter le tuyau d'arrivée de gaz.
3. Monter une vanne gaz sur ce tuyau, directement sous la chaudière (à moins de 1 mètre).
4. Monter le tuyau de gaz sur le robinet la vanne gaz.

## 5.8 Raccordement de la fumisterie

### 5.8.1 Raccordement des tuyaux de fumées/entrée d'air concentriques

Fig.46 Raccordement du tuyau de fumée/entrée d'air

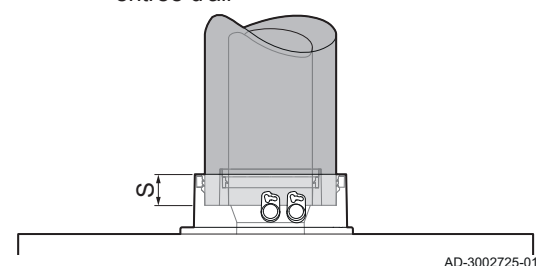

AD-3002725-01

**S** La profondeur d'insertion est de 30 mm.

1. Raccorder le tuyau de fumées/entrée d'air à la chaudière.
2. Monter les conduits suivants conformément aux instructions du fabricant.



#### Attention

- Les conduits ne doivent pas reposer sur la chaudière.
- Incliner les parties horizontales vers la chaudière, avec une pente de 50 mm par mètre.

### 5.8.2 Dimensions du kit de séparation des fumées

La chaudière dispose d'un raccord concentrique fumées/entrée d'air en version standard. Le kit de séparation des fumées comprend un adaptateur de fumées et un adaptateur d'entrée d'air. Le kit peut être utilisé pour évacuer les conduits d'entrée d'air et de fumées à différents endroits ou différentes zones de pression. Des instructions de montage séparées sont disponibles.

Fig.47 Dimensions du kit de séparation des fumées

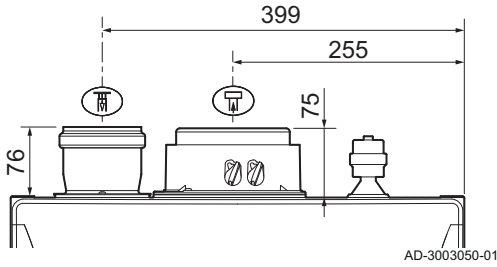

## 5.9 Raccordements électriques

### 5.9.1 Emplacement du Quick connect

Le Quick connect dispose de connecteurs L-Bus et S-Bus pour connexions externes. Il est facile de raccorder des appareils externes et d'autres dispositifs sans avoir à ouvrir la chaudière.

Fig.48 L'emplacement du Quick connect

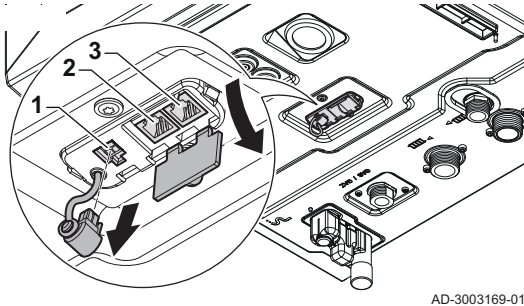

- 1 Connecteur L-Bus pour une prise Molex Micro-Fit à 4 broches
- 2 Connecteur S-Bus pour une prise RJ12
- 3 Connecteur S-Bus pour une prise RJ12

Fig.49 Connecteur L-Bus



#### ■ Connecteur L-Bus Quick connect

Il est possible de connecter un appareil externe au connecteur. Cela permet d'étendre le bus de données local vers un boîtier mural ou une carte de communication. Pour utiliser ce connecteur, retirer le terminateur L-Bus.

- 💡 • Le terminateur L-Bus dispose d'un loquet de rétention. Appuyer sur le loquet pour retirer le terminateur.
- Après avoir déconnecté l'appareil externe, reconnecter le terminateur L-Bus.

Fig.50 Connecteurs S-Bus (RJ12)



#### ■ Connecteurs S-Bus Quick connect

Vous pouvez créer un système en cascade de chaudières à l'aide des connecteurs. Utiliser les connecteurs S-Bus pour relier jusqu'à 8 chaudières dans un système en cascade.

Vous pouvez relier les chaudières pour créer un système en cascade.

Fig.51 Système en cascade

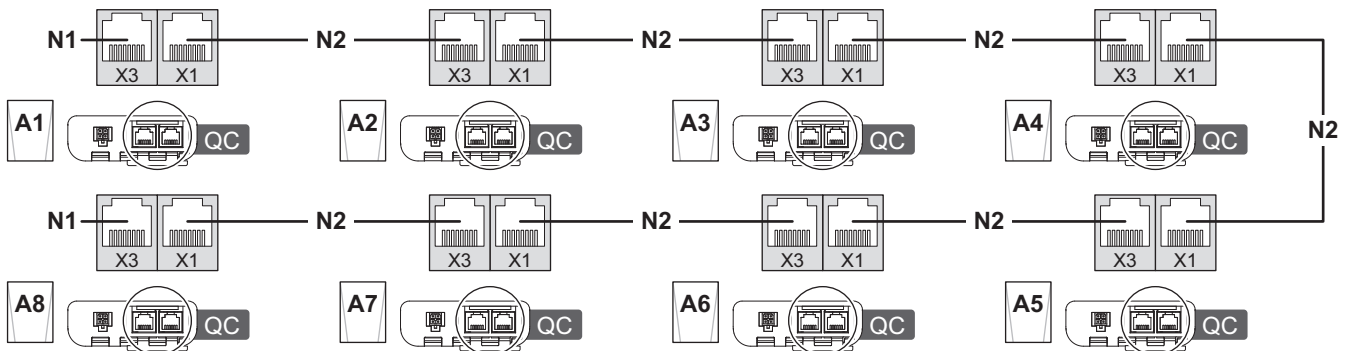

A1 Chaudière pilote avec Quick connect

A2 Chaudière suiveuse avec Quick connect

**A3** Chaudière suiveuse avec Quick connect  
**A4** Chaudière suiveuse avec Quick connect  
**A5** Chaudière suiveuse avec Quick connect  
**A6** Chaudière suiveuse avec Quick connect

**A7** Chaudière suiveuse avec Quick connect  
**A8** Chaudière suiveuse avec Quick connect  
**N1** Connecteur de terminaison S-Bus  
**N2** Raccordement S-Bus entre appareils

### 5.9.2 Ouvrir la chaudière

Fig.52 Ouvrir la chaudière

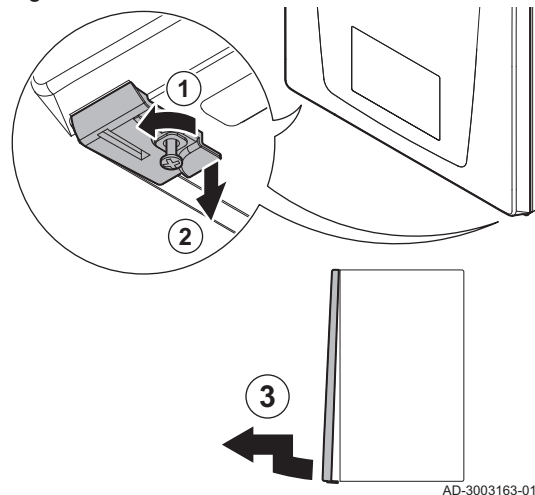

1. Dévisser les deux vis situées sous le panneau avant.  
 ⇒ Les vis restent pendantes dans les clips.
2. Tirer doucement les deux clips vers le bas pour les déverrouiller.
3. Démontez le panneau avant.

### 5.9.3 Accès au boîtier de commande

Fig.53 Basculer le boîtier de commande vers l'avant

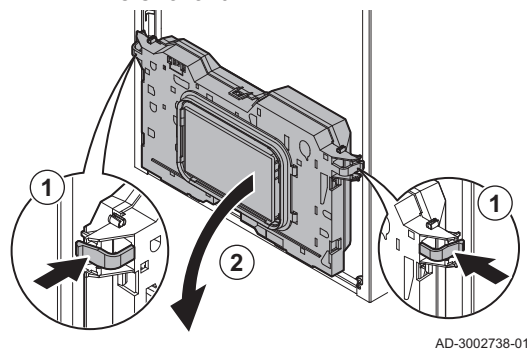

1. Enfoncer légèrement vers l'intérieur les clips de fixation situés sur les côtés du boîtier de commande.
2. Basculer le boîtier de commande vers l'avant.

Fig.54 Soulever le couvercle du boîtier de commande.

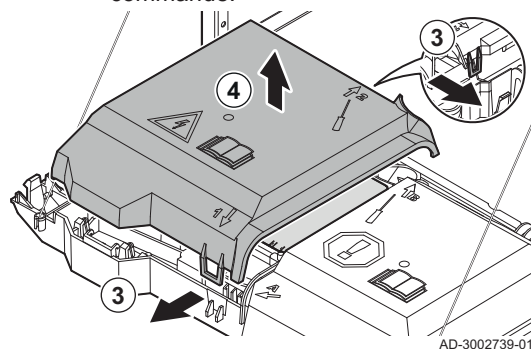

3. Tirer légèrement vers l'avant et en même temps les clips de fixation situés sur le côté avant 1↓ et le côté arrière 2↑ du couvercle.
4. Soulever le couvercle.  
 ⇒ Les connecteurs situés sur les cartes de connexion sont maintenant accessibles.

💡 Vous avez également accès à l'unité de commande. Répéter les étapes ci-dessus pour les clips de fixation situés sur le côté avant A et le côté arrière B de l'autre couvercle.

#### ■ Cheminement des câbles vers le boîtier de commande

La chaudière dispose de sept passe-fils avec dispositifs de réduction de tension sur le câble et presse-étoupe pour le câble d'alimentation. Vous pouvez utiliser les passe-fils pour acheminer les câbles jusqu'au boîtier de commande.

Fig.55 Cheminement des câbles

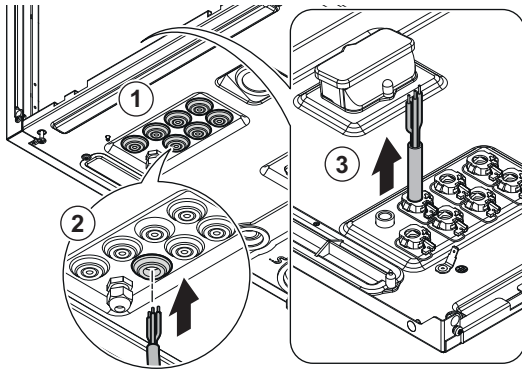

AD-3003160-01

1. Sélectionner le passe-fil souhaité et le percer.
2. Insérer le câble dans le passe-fil.
3. Acheminer le câble jusqu'au boîtier de commande.

Fig.56 Connexion du câble

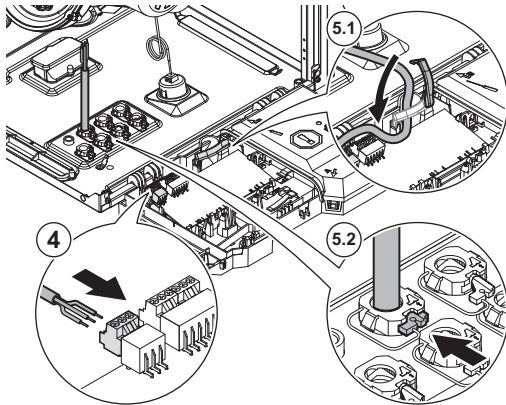

AD-3003161-01

4. Connecter le câble à la carte de connexion.
5. Fixer le câble :
  - 5.1. Fermer le clip dans le boîtier de commande.
  - 5.2. Placer et fixer le dispositif de réduction de tension du passe-fil.

### 5.9.4 Emplacements des cartes électroniques

Les illustrations indiquent l'emplacement de chaque carte électronique. Les cartes affichées sont celles installées en usine et celles en option.

Fig.57 Emplacements des cartes électroniques dans les chaudières de type 35 - 50 - 60 - 70.

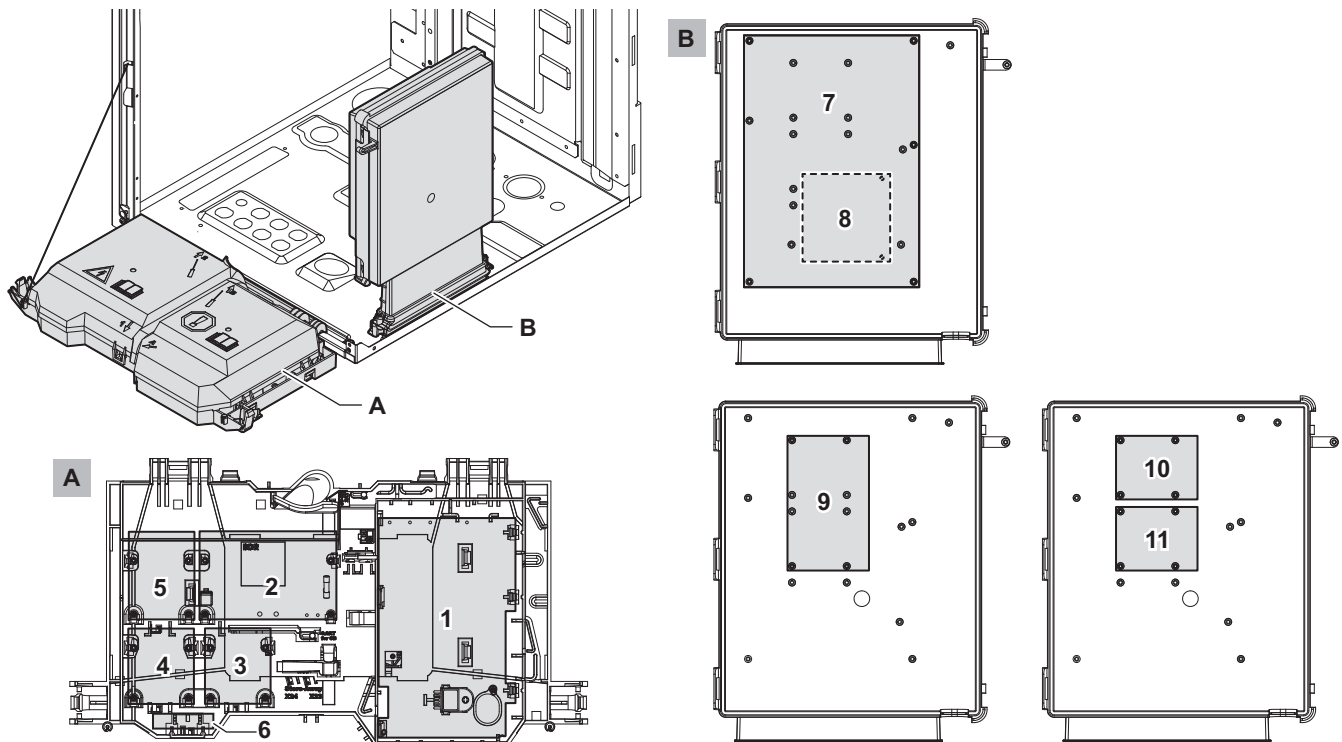

AD-3003115-02

Dispositif	Emplacement principal	Emplacement optionnel
CU-GH20	1	-
CB-23	2	-
SCB-09 (option)	10	11
SCB-10	7	-
SCB-13 (option)	10	11
SCB-17+ (option)	7	-
SCB-17B (option)	9	-
AD249 (option)	8	-
GTW-08 Modbus (option)	3	4 / 5
GTW-21 BACNet (option)	3	4 / 5
BLE Smart Antenna	6 (montage vertical)	-
GTW-30 (option)	3	4 / 5

### 5.9.5 Accès au boîtier pour cartes d'extension

En version standard, cette chaudière est équipée d'un boîtier pour cartes d'extension incluant la carte SCB-10. Ce boîtier peut aussi être utilisé pour installer des cartes d'extension supplémentaires.

Fig.58 Accès au boîtier pour cartes d'extension dans les chaudières de type 35 - 50 - 60 - 70.

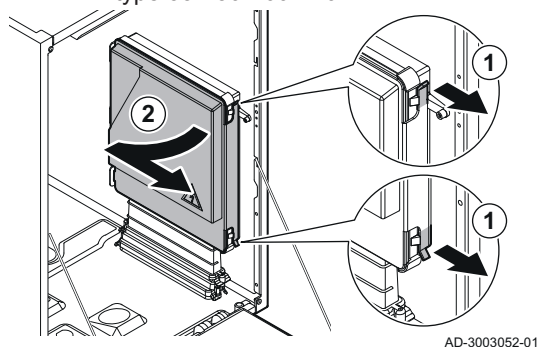

AD-3003052-01

1. Déclipser délicatement le couvercle du logement.
2. Retirer le couvercle.

Fig.59 Cheminement des câbles vers le boîtier pour cartes d'extension pour les chaudières de type 35 - 50 - 60 - 70

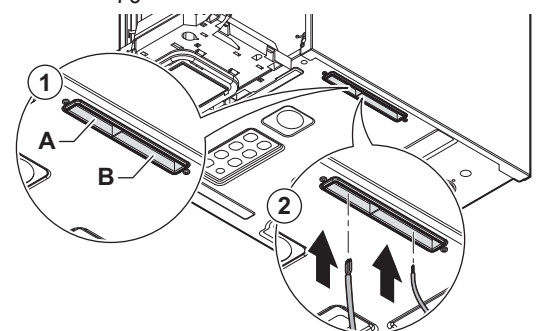

AD-3003221-01

#### ■ Cheminement des câbles vers le boîtier pour cartes d'extension

Le boîtier pour cartes d'extension dispose de deux ouvertures possibles pour le passage des câbles. Vous pouvez utiliser ces ouvertures pour acheminer les câbles jusqu'au boîtier pour cartes d'extension.

1. Couper le joint en caoutchouc dans l'ouverture souhaitée.
  - A** Ouverture pour câbles d'alimentation ( $\approx 230\text{ V}$ )
  - B** Ouverture pour câbles basse tension ( $\leq 24\text{ V}$ )
2. Acheminer le câble vers le boîtier pour cartes d'extension.

Fig.60 Cheminement des câbles à l'intérieur du boîtier pour cartes d'extension pour les chaudières de type 35 - 50 - 60 - 70

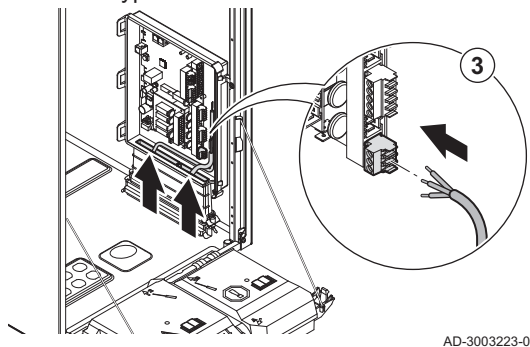

AD-3003223-01

3. Connecter le câble à la carte d'extension.

### 5.9.6 Présentation de la carte de connexion CB-23

La chaudière IX-M Evo est équipée de la carte de connexion de nouvelle génération. La **CB-23** offre davantage d'options de connexion et réduit le besoin de cartes d'extension.

Tab.31 Options disponibles

Options	Description
Entrée et sortie configurables	Cette option permet de configurer les connecteurs d'entrée et de sortie. En fonction du système souhaité, vous pouvez sélectionner et combiner les configurations disponibles. Vous pouvez modifier le comportement des connecteurs à l'aide d'un paramètre.
Entrée 0-10 V	Cette option permet de raccorder une commande extérieure de demande de chauffe 0-10 V. Vous pouvez réguler la chaudière en fonction d'une consigne de température ou de puissance.
Bus LIN	Cette option permet de raccorder une pompe LIN. Le protocole de bus LIN vous donne davantage d'informations sur les performances, les diagnostics et la détection des pannes de la pompe.
Gestion de système en cascade	Cette option permet de raccorder les chaudières dans un système en cascade. Les raccordements S-Bus peuvent être réalisés de façon externe sur le Quick connect.

La combinaison des fonctionnalités avancées des raccordements et du logiciel vous offre davantage d'options que la version standard. Le tableau présente les combinaisons possibles.

- Vous pouvez appliquer la combinaison fixe souhaitée.
- Vous pouvez étendre la combinaison fixe en ajoutant des entrées et des sorties (en option).



Les raccordements et le logiciel sont liés. Pour qu'une combinaison ou une option fonctionne, vous devez raccorder les composants et configurer le logiciel.

Tab.32 Entrées et sorties configurables - Combinaisons fixes

Connecteur <sup>(1)</sup>	Status ▼ Nc C No	1	2
Ventilation de la chaufferie : • Ventilateur d'extraction (F <sub>1</sub> ) • Signal du ventilateur d'extraction (F <sub>3</sub> )	F <sub>1</sub>		F <sub>3</sub>

(1) La lettre F indique une combinaison fixe de deux connecteurs pour chaque configuration.

Tab.33 Entrées et sorties configurables - Options étendues

Connecteur <sup>(1)(2)</sup>	Status ▼ Nc C No	1	2
Vanne d'arrêt	A <sub>1</sub>		
Vanne gaz externe	A <sub>1</sub>		

Connecteur <sup>(1)(2)</sup>	Status Nc C No	1	2
Contact d'état	A <sub>1</sub>		
Signal de demande de chauffe		A <sub>2</sub>	B <sub>3</sub>
Signal de remplacement de la chaudière		A <sub>2</sub>	B <sub>3</sub>
Entrée bloquante		A <sub>2</sub>	B <sub>3</sub>
Entrée de déclenchement		A <sub>2</sub>	B <sub>3</sub>
Pressostat gaz		A <sub>2</sub>	B <sub>3</sub>

(1) La lettre A indique la première option pour le raccordement de chaque entrée ou sortie.  
(2) La lettre B indique la deuxième option pour le raccordement de chaque entrée ou sortie.

Tab.34 Exemple de combinaisons possibles

Connecteur	Status Nc C No	1	2
Combinaison fixe : Ventilation de la chaufferie : <ul style="list-style-type: none"> <li>• Ventilateur d'extraction (F<sub>1</sub>)</li> <li>• Signal du ventilateur d'extraction (F<sub>3</sub>)</li> </ul> Extension avec : <ul style="list-style-type: none"> <li>• Pressostat gaz (A<sub>2</sub>)</li> </ul>	F <sub>1</sub>	A <sub>2</sub>	F <sub>3</sub>

Pour raccorder et configurer l'installation souhaitée, veuillez consulter :

- Le chapitre suivant pour connaître les connecteurs disponibles.
- Les schémas de raccordement dans la notice ou en ligne.

### 5.9.7 La carte de connexion CB-23

La carte **CB-23** se trouve dans le boîtier de commande. Elle permet d'accéder facilement à tous les connecteurs standard.

Fig.61 Carte de connexion CB-23

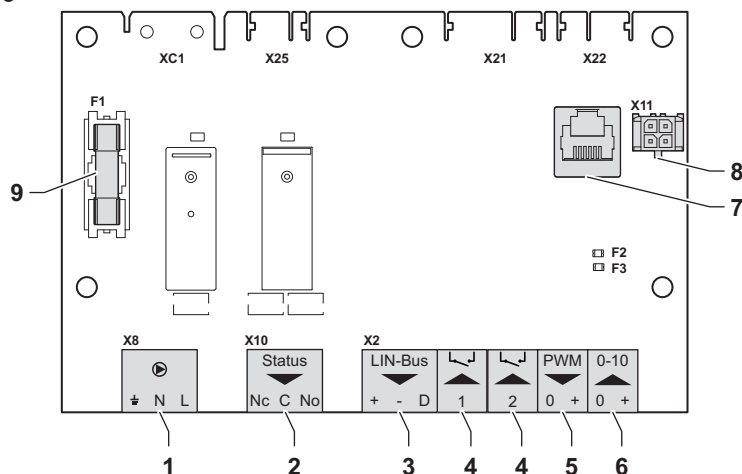

AD-3002741-03

- 1 Connecteur pompe, page 40  
Raccorder une pompe chaudière.
- 2 Connecteur d'état, page 40  
Raccorder une :
  - Ventilateur d'extraction, page 40
  - Vanne d'arrêt, page 40
  - Vanne gaz externe, page 40
  - Contact d'état, page 41
- 3 Connecteur LIN-Bus, page 41  
Raccorder une pompe LIN.
- 4 Connecteurs d'entrée programmables, page 41  
Raccorder une :
  - Signal du ventilateur d'extraction, page 41
  - Signal de demande de chauffe, page 41
  - Signal de remplacement de la chaudière, page 41
- 5 Connecteur de pompe PWM, page 42  
Raccorder un signal PWM pour la pompe chaudière.
- 6 Connecteur 0-10 V, page 43  
Raccorder un signal 0-10 V.
- 7 Connecteur du port de service, page 43

- Raccorder un outil d'entretien.  
**8** Connecteur L-Bus, page 43

- Raccorder un boîtier pour cartes d'extension (L-Bus).  
**9** Fusible F1  
 Protège tous les composants connectés (par exemple, pompes, vannes et cartes électroniques).

Fig.62 Connecteur pompe



AD-3001306-02

### ■ Connecteur pompe

Vous pouvez raccorder une pompe chaudière au connecteur.

Brancher la pompe comme suit :

- Terre
- N** Neutre
- L** Phase



#### Important

La consommation électrique maximale est de 300 VA.

Vous pouvez modifier le temps de repos, la vitesse maximale et la vitesse minimale à l'aide des paramètres **PP015**, **PP016** et **PP018**.



#### Voir aussi

Connecteur de pompe PWM, page 42

### ■ Connecteur d'état

Vous pouvez raccorder un ventilateur, une gamme de pompes, deux types de vannes ou un contact au connecteur. Vous pouvez le configurer selon vos besoins. Chaque configuration correspond à un réglage spécifique.

Raccorder le ventilateur, la pompe, la vanne ou le contact comme suit :

- Nc** Contact normalement fermé (le contact s'ouvre lorsque l'état est actif)
- C** Contact principal
- No** Contact normalement ouvert (le contact se ferme lorsque l'état est actif)



#### Important

Le connecteur d'état fonctionne comme un contact sans potentiel. Appliquer une source d'alimentation externe de 230 V pour un ventilateur, une pompe et une vanne.

#### - Ventilateur d'extraction

Vous pouvez raccorder un ventilateur d'extraction pour la ventilation de la chaufferie au connecteur. Quand l'appareil est en marche, le ventilateur ventile le local.



#### Voir aussi

Activation de la ventilation du local de la chaudière, page 58

#### - Vanne d'arrêt

Vous pouvez raccorder une vanne d'arrêt au connecteur. Cette vanne isole l'appareil du système.



#### Voir aussi

Configuration de la sortie, page 63

#### - Vanne gaz externe

Vous pouvez raccorder une vanne gaz externe au connecteur. Cette vanne va suivre le comportement du bloc vanne gaz dans l'appareil.



#### Voir aussi

Configuration de la sortie, page 63

Fig.63 Connecteur d'état



AD-3002781-01

Fig.64 Ventilateur d'extraction



AD-3002781-01

Fig.65 Vanne d'arrêt



AD-3002781-01

Fig.66 Vanne gaz externe



AD-3002781-01

Fig.67 Contact d'état



AD-3002781-01

### - Contact d'état

Vous pouvez raccorder un contact d'état au connecteur. Ce contact signalera l'état actuel de l'appareil à un appareil externe ou un système de gestion technique du bâtiment.



#### Voir aussi

Configuration de la sortie, page 63

### ■ Connecteur LIN-Bus

Vous pouvez raccorder une pompe LIN-Bus au connecteur. Le LIN-Bus contrôle la pompe et reçoit des données de la pompe.



Les pompes LIN-Bus de Grundfos ont été testées et approuvées pour un fonctionnement avec l'appareil. Les pompes des autres marques peuvent également être compatibles, mais elles n'ont pas été testées.

Fig.68 Connecteur LIN-Bus



AD-3002779-01

Raccorder les fils LIN-Bus comme suit :

- + Plus
- Moins
- D Signal

### ■ Connecteurs d'entrée programmables

Vous pouvez connecter une gamme de signaux d'entrée à chaque connecteur. Les connecteurs d'entrée programmables fonctionnent comme des contacts sans potentiel.



Deux connecteurs programmables sont disponibles sur la carte de connexion. Si vous avez besoin d'autres connecteurs, vous devrez utiliser une carte d'extension.

Vous pouvez le configurer selon vos besoins. En fonction du réglage, un type de signal d'entrée peut être raccordé.



Les fils sont interchangeables. Peu importe à quel connecteur est raccordé chaque fil.

Fig.69 Connecteurs d'entrée programmables

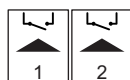

AD-3002780-01

### - Signal du ventilateur d'extraction

Vous pouvez raccorder un signal de retour du ventilateur d'extraction pour la ventilation de la chaufferie au connecteur. Lorsque le ventilateur d'extraction fonctionne, le contact se ferme.

Fig.70 Signal du ventilateur d'extraction



AD-3002780-01



#### Voir aussi

Activation de la ventilation du local de la chaudière, page 58

### - Signal de demande de chauffe

Vous pouvez raccorder un contact marche/arrêt du chauffage au connecteur. Cela générera une demande de chauffe pour le chauffage.

Fig.71 Signal de demande de chauffe

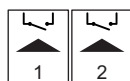

AD-3002780-01



#### Voir aussi

Réglage de l'entrée, page 58

### - Signal de remplacement de la chaudière

Vous pouvez raccorder un système de gestion technique du bâtiment (BMS) au connecteur. Cela va raccorder l'appareil à un système de gestion technique du bâtiment qui contrôle plusieurs appareils de chauffage. Utiliser ce contact marche/arrêt pour remplacer l'appareil lors des demandes de chauffe. Les autres appareils du système pourront prendre en charge la production de chaleur. Exemple :

- Lorsque l'entrée est activée, l'appareil ne produit pas de chaleur pour le chauffage.

Fig.72 Signal de remplacement de la chaudière



AD-3002780-01

- Lorsque l'entrée est activée, l'appareil ne produit pas de chaleur pour l'eau chaude sanitaire.
- Lorsque l'entrée est activée, l'appareil ne produit pas de chaleur pour le chauffage et l'eau chaude sanitaire.

L'entrée peut être définie comme ouverte ou fermée pour le remplacement de la chaudière lors des demandes de chauffe.



#### Voir aussi

Réglage de l'entrée, page 58

Fig.73 Entrée bloquante

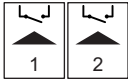

AD-3002780-01

#### - Entrée bloquante

Vous pouvez utiliser le connecteur comme entrée bloquante. Cela bloquera l'appareil sur demande pour des types spécifiques de demande de chauffe. Vous pouvez le configurer selon vos besoins. Exemple :

- L'appareil bloquera les demandes de chauffe pour le chauffage.
- L'appareil bloquera les demandes de chauffe pour l'eau chaude sanitaire.
- L'appareil bloquera les demandes de chauffe pour le chauffage et l'eau chaude sanitaire.

L'entrée peut être paramétrée comme ouverte ou fermée pour le blocage de la demande de chauffe. Il est également possible de demander à l'appareil d'afficher un code d'erreur.



#### Voir aussi

Réglage de l'entrée, page 58

Fig.74 Entrée de déclenchement

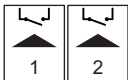

AD-3002780-01

#### - Entrée de déclenchement

Vous pouvez utiliser le connecteur comme entrée de déclenchement. Cela déclenchera l'appareil sur demande pour des types de demande de chauffe spécifiques. Vous pouvez le configurer selon vos besoins. Exemple :

- L'appareil sera actif pour l'eau chaude sanitaire et devra être déclenché pour les demandes de chauffage.
- L'appareil ne sera pas actif pour le chauffage ou l'eau chaude sanitaire et devra être déclenché pour les deux demandes de chauffe.

L'entrée peut être définie comme ouverte ou fermée pour le déclenchement de la demande de chauffe.



#### Voir aussi

Réglage de l'entrée, page 58

Fig.75 Pressostat gaz

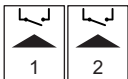

AD-3002780-01

#### - Pressostat gaz

Vous pouvez raccorder un pressostat gaz au connecteur.

- Quand la pression de gaz est trop faible, le pressostat se déclenche. Cela va bloquer l'appareil pendant 10 minutes et afficher le code d'erreur **H.01.09**.
- Quand la pression de gaz est trop élevée, le pressostat se déclenche. Cela va bloquer l'appareil pendant 10 minutes et afficher le code d'erreur **H.01.26**.

L'entrée peut être paramétrée comme ouverte ou fermée pour le déclenchement du pressostat.



#### Voir aussi

Réglage de l'entrée, page 58

#### ■ Connecteur de pompe PWM

Vous pouvez raccorder un fil de signal de pompe PWM au connecteur. Le signal PWM module et contrôle la pompe chaudière.

Fig.76 Connecteur de pompe PWM



AD-3002782-01

Raccorder les fils du signal PWM comme suit :

- 0 Zéro
- + Plus (signal)



Les fils ne sont pas interchangeables. Si vous échangez les fils, la pompe ne modulera plus la vitesse et ne s'éteindra pas non plus.

### ■ Connecteur 0-10 V

Vous pouvez raccorder une demande de chauffe 0-10 V au connecteur. Le signal 0-10 V dispose de deux modes :

- Commande basée sur la consigne de température.
- Commande basée sur la consigne de puissance.

Raccorder le signal 0-10 V comme suit :

- Moins
- + Plus

Fig.77 Connecteur 0-10 V



AD-3001304-03

Fig.78 Commande 0-10 V

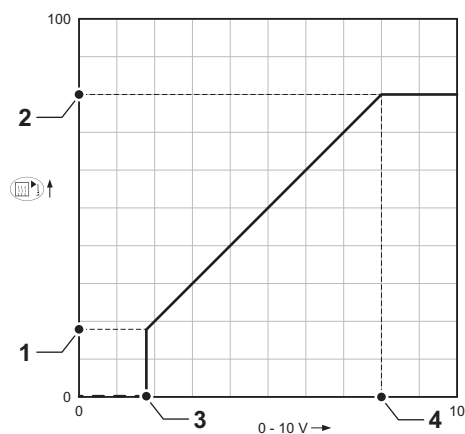

AD-3001543-01

Vous pouvez changer le mode de l'entrée analogique à l'aide du paramètre **EP014** :

**Régulation de la température** : La commande 0-10 V régule la température de départ de l'appareil. La puissance varie entre les valeurs minimale et maximale en fonction de la consigne de température de départ avec une consigne de puissance fixe.

**Régulation de la puissance** : La commande 0-10 V régule la chaleur en sortie de l'appareil. La sortie sera convertie en une consigne de puissance relative comprise entre 0 et 100 % avec une consigne de température fixe. La puissance minimale est liée à l'indice de modulation de l'appareil.

- 1 Consigne minimale pour la température (paramètre **EP030**) ou la puissance (paramètre **EP032**)
- 2 Consigne maximale pour la température (paramètre **EP031**) ou la puissance (paramètre **EP033**)
- 3 Consigne minimale pour la tension (paramètre **EP034**)
- 4 Consigne maximale pour la tension (paramètre **EP035**)

Les valeurs mesurées peuvent être lues avec les signaux :

- EM010** La tension sur l'entrée 0-10 V.
- EM018** La consigne de température calculée, si la commande est basée sur la température.
- EM021** La consigne de puissance calculée, si la commande est basée sur la sortie de chaleur.

### ■ Connecteur du port de service

Vous pouvez raccorder un outil d'entretien au connecteur. L'outil d'entretien se raccorde aux appareils suivants :

- Ordinateur portable
- Smartphone
- Tablette

Vous pouvez utiliser l'application Smart Service Service tool pour accéder aux différents paramètres, les modifier et les consulter.

### ■ Connecteur L-Bus

Vous pouvez raccorder le câble du boîtier pour cartes d'extension au connecteur. Cela permet de prolonger le bus local jusqu'au boîtier pour cartes d'extension.



Le connecteur est déjà utilisé pour le boîtier pour cartes d'extension.

Fig.79 Connecteur du port de service (RJ12)



AD-3003112-01

Fig.80 Connecteur L-Bus



AD-3003113-01

### 5.9.8 Carte d'extension SCB-10

La SCB-10 présente les caractéristiques suivantes :

- Commande de 2 zones (de brassage)
- Commande d'une zone d'eau chaude sanitaire (ECS)
- Configuration en cascade

Il est possible d'associer la SCB-10 avec l'AD249. Les fonctionnalités suivantes seront ajoutées :

- Commande de 1 zone (de brassage)
- Bouclage ECS

Les cartes d'extension sont automatiquement reconnues par le boîtier de commande de la chaudière. Si les cartes d'extension sont retirées, la chaudière affiche un code d'erreur. Pour résoudre cette erreur, une détection automatique doit être effectuée après le retrait.

Fig.81 SCB-10 avec AD249

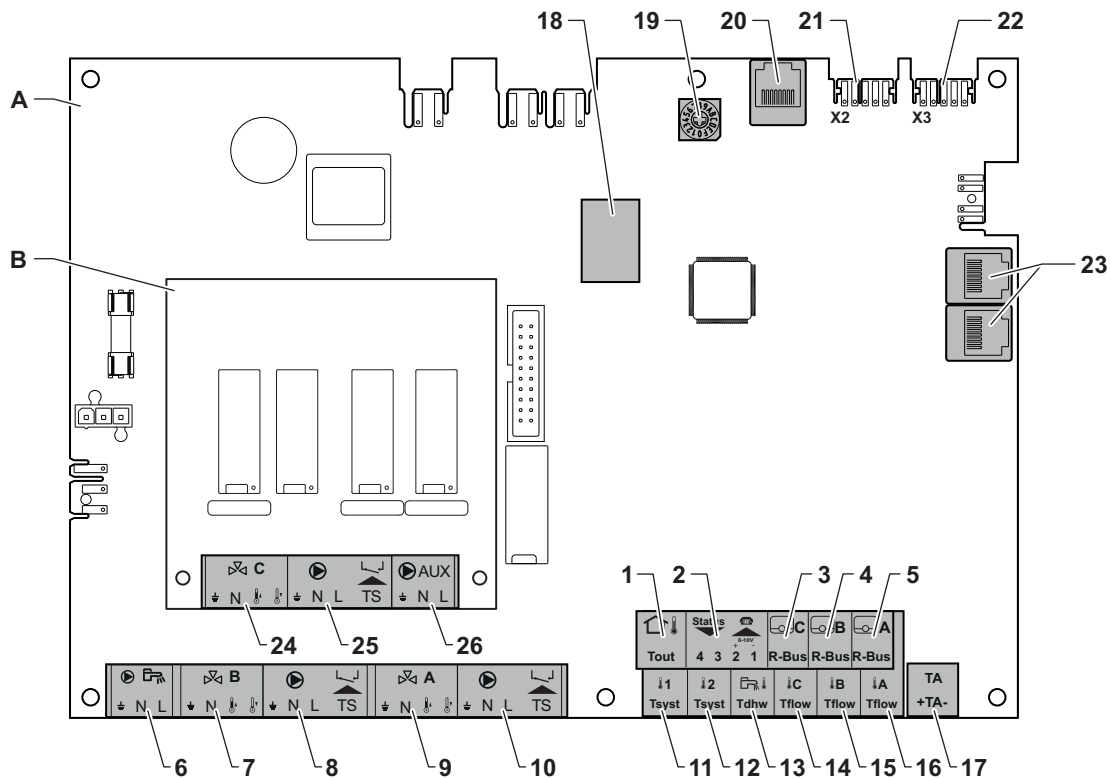

AD-3002665-01

- |   |  |
|---|--|
| <p><b>A</b> SCB-10</p> <p><b>B</b> AD249 (option)</p> <p>1 Sonde de température extérieure</p> <p>2 Entrée programmable et 0-10 V</p> <p>3 Sonde d'ambiance - circuit C</p> <p>4 Sonde d'ambiance - circuit B</p> <p>5 Sonde d'ambiance - circuit A</p> <p>6 Pompe de préparateur d'eau chaude sanitaire</p> <p>7 Vanne mélangeuse - circuit B</p> <p>8 Pompe et thermostat de sécurité - circuit B</p> <p>9 Vanne mélangeuse - circuit A</p> <p>10 Pompe et thermostat de sécurité - circuit A</p> | <p>11 Sonde système 1</p> <p>12 Sonde système 2</p> <p>13 Sonde de température de l'ECS</p> <p>14 Sonde de température du départ - Circuit C</p> <p>15 Sonde de température du départ - Circuit B</p> <p>16 Sonde de température du départ - Circuit A</p> <p>17 Anode à courant imposé</p> <p>18 Connecteurs Modbus</p> <p>19 Roue de codage, permet de sélectionner un numéro de générateur dans le système en cascade en Mod-Bus</p> <p>20 Connecteur S-BUS</p> <p>21 Connecteur d'extrémité pour raccordement L-BUS</p> <p>22 Connecteur L-BUS</p> <p>23 Connecteur S-BUS</p> <p>24 Vanne mélangeuse - circuit C (option)</p> <p>25 Pompe et thermostat de sécurité - circuit C (option)</p> <p>26 Pompe de bouclage eau chaude sanitaire (option)</p> |
|---|--|

#### ■ Raccordement d'une pompe d'eau chaude sanitaire (ECS)

Raccordement d'une pompe d'eau chaude sanitaire (ECS). La consommation électrique maximale est de 300 VA.

Fig.82 Connecteur de pompe ECS



AD-4000123-02

Brancher la pompe comme suit :

- Terre
- N** Neutre
- L** Phase

### ■ Raccordement d'une vanne mélangeuse

Raccordement d'une vanne mélangeuse (230 V c.a.) par zone (groupe).

Raccorder la vanne mélangeuse de la manière suivante :

- Terre
- N** Neutre
- Ouvert
- Fermé

Fig.83 Connecteurs de vanne mélangeuse

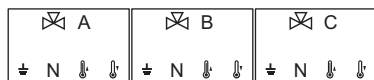

AD-3002668-01

### ■ Raccorder la pompe avec un thermostat de sécurité

Raccordement d'une pompe avec un thermostat de protection, par exemple pour le plancher chauffant. La consommation électrique maximale de la pompe est de 300 VA.

Connecter la pompe et le thermostat de protection de la manière suivante :

- Terre
- N** Neutre
- L** Phase
- TS** thermostat de protection (pont à retirer)

Fig.84 Connecteur de pompe avec un thermostat de protection



AD-3002669-01

### ■ Raccordement d'une pompe de bouclage eau chaude sanitaire

Raccordement d'une pompe de bouclage eau chaude sanitaire. La consommation électrique maximale est de 300 VA.

Fig.85 Connecteur de pompe de bouclage eau chaude sanitaire



AD-3002666-01

Brancher la pompe comme suit :

- Terre
- N** Neutre
- L** Phase

### ■ Raccordement d'une sonde extérieure

Une sonde extérieure peut être raccordée à la borne **Tout** du connecteur. Dans le cas d'un thermostat marche/arrêt, la chaudière régule la température en fonction de la valeur de consigne de la courbe de chauffe interne.

Fig.86 Sonde extérieure



AD-4000006-04

### ■ Raccorder le connecteur d'entrée/sortie

Le connecteur d'entrée/sortie peut être utilisé pour connecter une télécommande, une entrée analogique 0-10 V ou comme sortie d'état.

Le signal 0-10 V contrôle la température de départ de la chaudière de façon linéaire. Cette modulation se fait en fonction de la température de départ. La puissance varie entre les valeurs minimale et maximale sur la base de la consigne de température de départ calculée par le régulateur.

Fig.87 Connecteur d'entrée/sortie

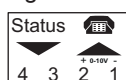

AD-4000004-03

Relier le connecteur d'entrée/sortie de la manière suivante :

- 1 + 2** Entrée 0–10 V/état
- 3 + 4** Sortie état

Fig.88 Connecteurs R-Bus

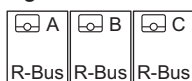

AD-4000003-03

### ■ Raccordement des thermostats d'ambiance par zone

La SCB-10 est équipée de trois connecteurs **R-Bus**. Ils peuvent être utilisés pour raccorder des thermostats d'ambiance par zone. Les connecteurs **R-bus** sont liés aux autres connecteurs spécifiques aux zones sur la SCB-10. Le connecteur **R-Bus** prend en charge les types suivants :

- Thermostat **R-Bus** (par exemple, le **Smart TC°**)
- Thermostat **OpenTherm**
- Thermostat **OpenTherm Smart Power**
- **Thermostat** marche/arrêt

Le logiciel reconnaît le type de thermostat raccordé.

### ■ Raccordement des sondes système

Fig.89 Connecteurs de sonde du système

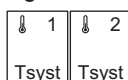

AD-4000008-03

Raccordement des sondes du système (NTC 10 kOhm/25 °C) pour les circuits (zones).

Fig.90 Sonde d'eau chaude sanitaire



AD-4000009-03

### ■ Raccordement de la sonde d'eau chaude sanitaire (ECS)

Raccordement de la sonde d'eau chaude sanitaire (ECS) (NTC 10 k Ohm/ 25 °C).

Fig.91 Connecteurs des sondes de température de contact

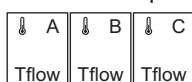

AD-4000007-03

### ■ Raccordement des sondes de température de contact

Raccordement des sondes de température de contact (NTC 10 kOhm/ 25 °C) pour le départ du système, les températures d'ECS ou les zones (circuits).

Fig.92 Connecteur d'anode



AD-4000005-03

### ■ Raccorder l'anode du préparateur d'eau chaude sanitaire

Vous pouvez raccorder une anode à courant imposé (Titan Active System) pour préparateur d'eau chaude sanitaire au connecteur.

Brancher l'anode comme suit :

- + Plus : raccordement au préparateur d'eau chaude sanitaire
- Moins : raccordement à l'anode



#### Important

Si le préparateur d'eau chaude sanitaire ne dispose pas d'une anode à courant imposé, raccorder l'anode de simulation (en option).

## 6 Avant la mise en service

### 6.1 Points à vérifier avant la mise en service

#### 6.1.1 Remplissage du siphon à condensat

Fig.93 Remplissage du siphon

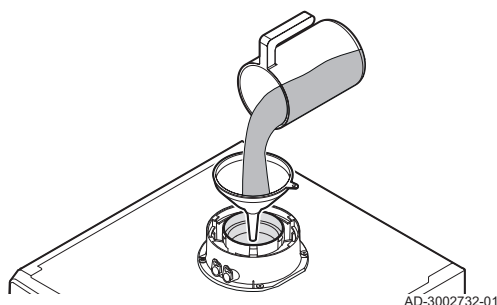

#### Danger

Le siphon doit toujours être suffisamment rempli d'eau. Ceci évite que des fumées n'entrent dans la pièce.

1. Remplir le siphon d'eau via la sortie fumées en utilisant un entonnoir.  
⇒ Le siphon est rempli quand l'eau ressort par la sortie de condensation.

#### 6.1.2 Remplir l'installation



#### Attention

Avant le remplissage, ouvrir les robinets de tous les radiateurs de l'installation.



#### Important

Pour pouvoir lire la pression hydraulique sur l'afficheur de la chaudière, la chaudière doit être en marche.

1. Remplir l'installation avec de l'eau du robinet propre.



#### Important

La pression hydraulique recommandée se situe entre 1,0 bar et 1,5 bar.

2. Vérifier l'étanchéité des raccordements côté eau.

#### 6.1.3 Préparer le circuit gaz

Fig.94 Bloc vanne gaz 35 - 50 - 60 - 70

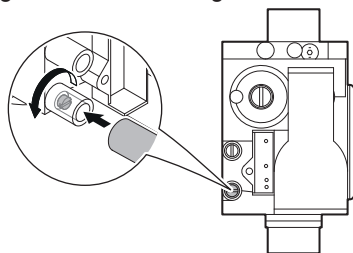

AD-3003047-01



#### Avertissement

S'assurer que la chaudière est débranchée du secteur.

1. Ouvrir la vanne gaz principale.
2. Ouvrir la vanne gaz de la chaudière.
3. Vérifier l'étanchéité du circuit gaz à l'aide d'un détecteur de gaz.
4. Purger le tuyau d'alimentation en gaz, en dévissant ou en retirant la vis du raccord fileté de la prise de mesure.  
La position de la vis varie en fonction du type de chaudière. Voir l'illustration du type de chaudière pour connaître la position de la vis.

⇒ Le conduit d'alimentation gaz est correctement purgé lorsqu'une odeur de gaz peut être sentie.

5. Faire glisser le tube du pressiomètre gaz sur le raccord fileté de la prise de mesure.
6. Mesurer la pression d'entrée du gaz.  
La pression d'entrée recommandée est indiquée sur la plaquette signalétique.



#### Attention

La pression d'entrée ne doit jamais dépasser la pression maximale indiquée dans le tableau des données techniques.

7. Remettre en place ou resserrer le bouchon à vis sur le raccord fileté de la prise de mesure.

## 6.2 Description du tableau de commande

### 6.2.1 Composants du tableau de commande

Fig.95 Composants du tableau de commande

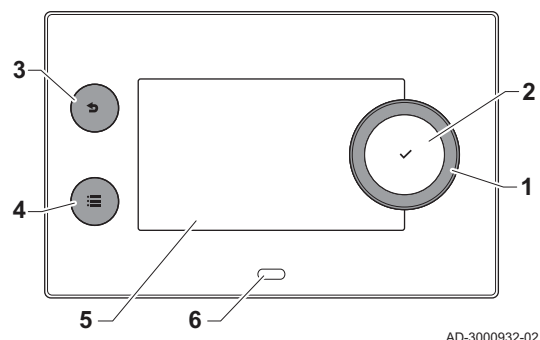

- 1 Bouton rotatif pour sélectionner une icône, un menu ou un paramètre
- 2 Appuyer sur le bouton ✓ pour confirmer la sélection
- 3 Touche de retour ➡ :

  - **Brève pression sur un bouton** : Retour au niveau ou menu précédent
  - **Longue pression sur le bouton** : Retour à l'écran d'accueil

- 4 Touche de menu ≡ pour aller au menu principal
- 5 Écran
- 6 LED d'état

### 6.2.2 Description de l'écran d'accueil

Cet écran s'affiche automatiquement après le démarrage de l'appareil. Le tableau de commande passe automatiquement en veille (écran noir) si les boutons ne sont pas utilisés pendant 5 minutes. Appuyer sur n'importe lequel des boutons du tableau de commande pour réactiver l'écran.

Pour repasser de n'importe quel menu à l'écran d'accueil, appuyer sur le bouton de retour ➡ pendant quelques secondes.

Les icônes sur l'écran d'accueil permettent d'accéder rapidement aux menus correspondants. Utiliser le bouton rotatif pour accéder à l'élément souhaité et appuyer sur le bouton ✓ pour confirmer la sélection.

Fig.96 Icônes sur l'écran d'accueil

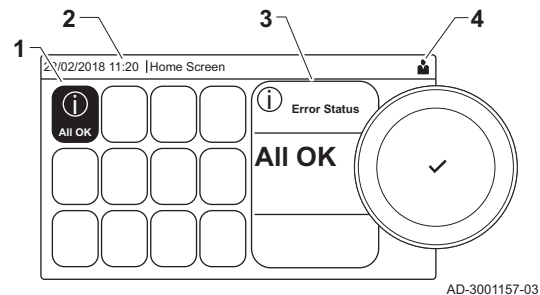

- 1 Icônes : l'icône sélectionnée est mise en surbrillance.
- 2 Date et heure | Nom de l'écran (position courante dans le menu).
- 3 Informations sur l'icône sélectionnée.
- 4 Icônes indiquant le niveau de navigation, le mode de fonctionnement, les erreurs et d'autres informations.

### 6.2.3 Description du menu principal

Il est possible d'aller directement depuis n'importe quel menu au menu principal en appuyant sur le bouton menu ≡. Le nombre de menus accessibles dépend du niveau d'accès (utilisateur ou installateur).

Fig.97 Éléments du menu principal

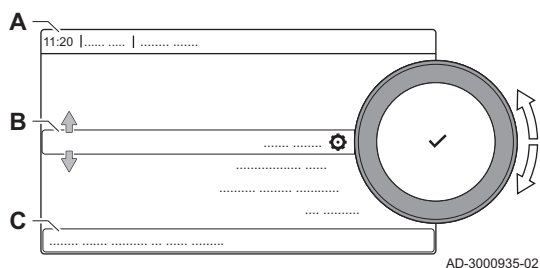









- A Date et heure | Nom de l'écran (position courante dans le menu)
- B Menus disponibles
- C Brève explication du menu sélectionné

Tab.35 Menus disponibles pour l'utilisateur























Description	Icône
Activer les droits d'accès installateur	🔑
Bluetooth	📶
Paramètres du système	⚙️
Informations sur la version	ℹ️

Tab.36 Menus disponibles pour l'installateur 







Description	Icône
Désactiver accès	
Configuration de l'installation	
Menu mise en service	
Menu d'entretien avancé	
Historique des erreurs	
Bluetooth	
Paramètres du système	
Informations sur la version	







## 6.2.4 Description des icônes sur l'écran

Tab.37 Icônes







Icône	Description
	Menu Utilisateur : possibilité de configurer les paramètres de niveau utilisateur.
	Menu Installateur : possibilité de configurer les paramètres de niveau installateur.
	Menu Information : lire les différentes valeurs actuelles.
	Réglages système : les paramètres du système peuvent être configurés.
	Indicateur d'erreur.
	Indicateur de chaudière gaz.
	Le préparateur d'eau chaude sanitaire est raccordé.
	La sonde extérieure est raccordée.
	Numéro de chaudière dans un système en cascade.
	Le chauffe-eau solaire est en marche et le niveau de chauffe est affiché.
	Niveau de puissance du brûleur (1 à 5 barres, chaque barre représentant 20 %).
	La pompe fonctionne.
	Indicateur de vanne à 3 voies.
	Affichage de la pression d'eau du système.
	Le mode Ramoneur est activé (pleine charge ou faible charge forcée pour la mesure de O <sub>2</sub> )
	Le mode économie d'énergie est activé.
	La suralimentation de l'ECS est activée.
	Le programme horaire est activé : La température ambiante est régulée par un programme horaire.
	Le mode manuel est activé : La température ambiante est réglée à une valeur fixe.
	L'écrasement temporaire du programme horaire est activé : La température ambiante est provisoirement modifiée.
	Le programme vacances (incluant la protection antigel) est actif : La température ambiante est réduite pendant les vacances pour économiser de l'énergie.
	La protection antigel est activée : Protéger du gel la chaudière et l'installation en hiver.
	Notification d'entretien : entretien nécessaire. Les coordonnées de l'installateur sont affichées ou peuvent être remplies.

Tab.38 Icônes - Marche/arrêt

Icône	Description	Icône	Description
	La production de chauffage activée.		La production de chauffage est désactivée.
	La production d'ECS est activée.		La production d'ECS est désactivée.
	Le brûleur est allumé.		Le brûleur est à l'arrêt.

Icône	Description	Icône	Description
	Bluetooth activé et connecté (l'icône n'est pas transparente).		Bluetooth activé et déconnecté (l'icône est transparente).
	Chauffage activé.		
	Rafrâichissement activé.		
	Chauffage/Rafrâichissement activé.		Chauffage/Rafrâichissement désactivé.

Tab.39 Icônes - Zones

Icône	Description
	Icône toutes zones (groupes).
	Icône Séjour
	Icône Cuisine.
	Icône Chambre à coucher.
	Icône Bureau.
	Icône Cellier.

## 7 Mise en service

### 7.1 Procédure de mise en service



#### Avertissement

- Seul un installateur qualifié peut effectuer la mise en service.
- En cas d'utilisation d'un autre type de gaz, le bloc vanne gaz doit être adapté avant de démarrer la chaudière.

1. Ouvrir le bloc vanne gaz.
2. Ouvrir la vanne gaz de l'appareil.
3. Mettre la chaudière sous tension en activant l'interrupteur marche/arrêt.
4. Configurer les réglages affichés à l'écran.  
⇒ Le programme de démarrage est amorcé et ne peut pas être interrompu.
5. Régler les composants (thermostats, régulation) de manière à susciter la demande de chaleur.



#### Important

En cas d'erreur pendant le démarrage, un message portant le code correspondant s'affiche. La signification des codes de défaut est donnée dans le tableau des erreurs.

### 7.2 Réglages gaz

#### 7.2.1 Réglages d'usine du gaz

La configuration d'usine de la chaudière est destinée à un fonctionnement avec les groupes de gaz naturels G20 (gaz H).

Tab.40 Réglages d'usine G20 (gaz H)

Code	Texte affiché	Description	Plage de réglage	35	50	60	70
DP003	Vit vent max abs ECS	Vitesse de ventilateur maximum sur eau chaude sanitaire	1000 - 6900 Rpm	-	-	-	-
GP007	Vit max ventil CC	Vitesse max du ventilateur en mode chauffage central	1400 - 7000 Rpm	5000	6650	6750	6450

Code	Texte affiché	Description	Plage de réglage	35	50	60	70
GP008	Vit min ventil	Vitesse min. du ventilateur en mode chauffage central+eau chaude sanitaire	1250 - 4000 Rpm	1500	1500	1420	1270
GP009	Vit ventil démarrage	Vitesse ventil. au démarrage	1000 - 4000 Rpm	2300	2300	2200	2100

## 7.2.2 Adaptation à un autre gaz

Fig.98 Position du venturi A

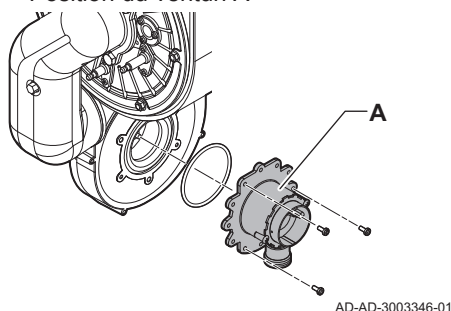

Pour utiliser un autre type de gaz, procéder comme suit :

1. Remplacer le venturi (A) pour adapter la chaudière à un autre type de gaz.  
Le venturi nécessaire est indiqué dans le tableau. Remplacer le venturi en fonction des instructions fournies avec le kit de conversion du gaz.

Tab.41 Types de venturis pour gaz

IX-M Evo	35	50	60	70
Venturi pour G20 (gaz H) <sup>(1)</sup>	24/3.7	24/3.7	28/4.6	30/5.3
Venturi pour G25 (gaz L)	24/4.2	24/4.2	-	30/5.7-6.5
Venturi pour G31 (propane)	24/2.95	24/2.95	28/3.45	28/3.45

(1) Monté en usine.

2. Écrire le type de gaz d'alimentation de la chaudière sur l'autocollant fourni.



### Important

Cet autocollant doit être collé à côté de la plaquette signalétique.

### ■ Régler les paramètres de vitesse de ventilateur pour différents types de gaz

Les réglages usine de vitesse de ventilateur peuvent être adaptés à un type de gaz différent au niveau installateur.

#### ▶▶ [i] > Paramètres, compteurs, signaux > Paramètres



Utiliser le bouton rotatif pour naviguer.

Utiliser le bouton ✓ pour confirmer la sélection.

1. Activer l'accès Installateur.
    - 1.1. Sélectionner l'icône [i].
    - 1.2. Saisir le code : 0012 .
  2. Sélectionner l'icône [i].
  3. Sélectionner **Paramètres, compteurs, signaux**.
  4. Sélectionner **Paramètres**.
  5. Sélectionner le paramètre requis.
  6. Modifier le réglage.
- ### ■ Vitesse de ventilateur pour différents types de gaz
1. Régler les paramètres de vitesse du ventilateur en fonction du type de gaz utilisé selon le tableau.  
Si une chaudière n'est pas adaptée à un certain type de gaz, elle est indiquée par "-" dans le tableau.

Tab.42 Réglage pour du gaz de type G25 (gaz L)

Code	Texte affiché	Description	Plage de réglage	35	50	60	70
DP003	Vit vent max abs ECS	Vitesse de ventilateur maximum sur eau chaude sanitaire	1000 - 6900 Rpm	-	-	-	-
GP007	Vit max ventil CC	Vitesse max du ventilateur en mode chauffage central	1400 - 7000 Rpm	5000	6650	-	6450
GP008	Vit min ventil	Vitesse min. du ventilateur en mode chauffage central+eau chaude sanitaire	1250 - 4000 Rpm	2000	2000	-	2050
GP009	Vit ventil démarrage	Vitesse ventil. au démarrage	1000 - 4000 Rpm	2300	2300	-	2100

Tab.43 Réglage pour du gaz de type G31 (propane)

Code	Texte affiché	Description	Plage de réglage	35	50	60	70
DP003	Vit vent max abs ECS	Vitesse de ventilateur maximum sur eau chaude sanitaire	1000 - 6900 Rpm	-	-	-	-
GP007	Vit max ventil CC	Vitesse max du ventilateur en mode chauffage central	1400 - 7000 Rpm	4800	6400	6600	6800
GP008	Vit min ventil	Vitesse min. du ventilateur en mode chauffage central+eau chaude sanitaire	1250 - 4000 Rpm	1500	1500	1420	1500
GP009	Vit ventil démarrage	Vitesse ventil. au démarrage	1000 - 4000 Rpm	3000	3000	3500	4000

2. Vérifier le réglage du rapport gaz/air.

### 7.2.3 Contrôle et réglage de la combustion

Fig.99 Prise de mesure des fumées et prise de mesure de l'entrée d'air

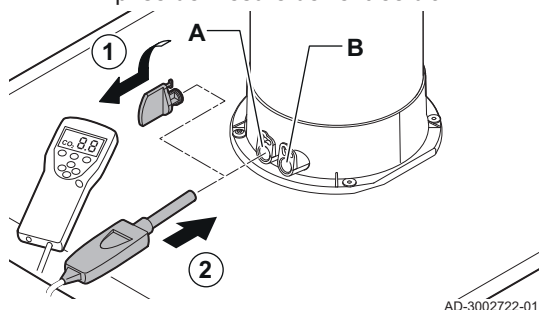

**A** Prise de mesure des fumées

**B** Prise de mesure de l'entrée d'air

Utiliser la prise de mesure de l'entrée d'air pour vérifier le recyclage des produits de combustion.

Utiliser la prise de mesure des fumées pour mesurer la qualité de la combustion et la température des fumées. Pour contrôler la combustion, procéder comme suit :

1. Déposer le bouchon de la prise de mesure des fumées.
2. Insérer d'environ 8,5 mm la sonde de l'analyseur de combustion dans l'ouverture de mesure.



#### Avertissement

Veiller à obturer totalement l'ouverture autour de la sonde pendant la prise de mesure.



#### Attention

L'analyseur de combustion doit avoir une précision minimale de  $\pm 0,25\%$  O<sub>2</sub>.

3. Mesurer le pourcentage de O<sub>2</sub> dans les fumées. Réaliser les mesures à pleine charge et à charge partielle.



#### Important

Les mesures doivent être prises avec le panneau avant sa dépose.

#### ■ Réalisation du test à pleine charge

1. Sélectionner l'icône [🔧].  
⇒ Le menu **Modifier la charge du mode test** s'affiche.

Fig.100 Test à pleine charge

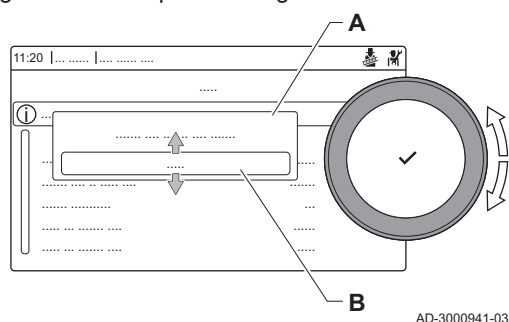
2. Sélectionner le test **Puiss. max. chauff.**.

- A Modifier la charge du mode test
- B Puiss. max. chauff.



⇒ Le test à pleine charge commence. Le menu affiche le mode de test de charge sélectionné et l'icône  apparaît en haut à droite de l'écran.

- 3. Contrôler les réglages du test de charge et les ajuster si nécessaire.
- ⇒ Seuls les paramètres affichés en gras peuvent être modifiés.

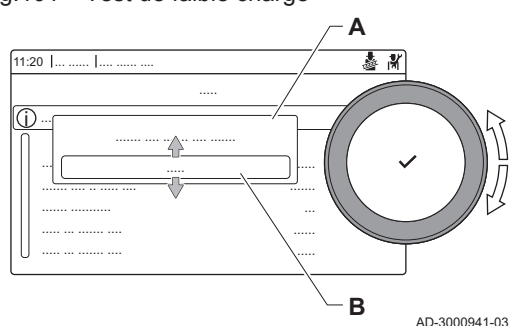
Fig.101 Test de faible charge





## ■ Réalisation du test à faible charge

1. Si le test à pleine charge est toujours en cours, appuyer sur le bouton  pour modifier le mode de test de charge.
2. Si le test à pleine charge est terminé, sélectionner l'icône  pour redémarrer le menu Ramoneur.

- A Modifier la charge du mode test
- B Puissance minimum

3. Sélectionner le test **Puissance minimum** dans le menu **Modifier la charge du mode test**.

⇒ Le test à faible charge commence. Le menu affiche le mode de test de charge sélectionné et l'icône  apparaît en haut à droite de l'écran.

4. Contrôler les réglages du test de charge et les ajuster si nécessaire.
- ⇒ Seuls les paramètres affichés en gras peuvent être modifiés.
5. Mettre fin au test de faible charge en appuyant sur le bouton .
- ⇒ Le message **Le ou les tests de fonctionnement en cours ont été arrêtés !** est affiché.

■ Valeurs de contrôle et de réglage du O<sub>2</sub> à pleine charge et à faible charge

1. Régler la chaudière sur le mode pleine charge.
2. Mesurer le pourcentage de O<sub>2</sub> dans les fumées.
3. Comparer la valeur mesurée avec les valeurs cibles données dans le tableau.

Tab.44 Valeurs cibles d'O<sub>2</sub> à pleine charge - (plage de faible charge) pour G20 (gaz H)

	IX-M Evo 35	IX-M Evo 50	IX-M Evo 60	IX-M Evo 70
	3.9 - (4.6 - 5.2)	3.9 - (4.6 - 5.2)	3.9 - (4.6 - 5.2)	3.9 - (4.6 - 5.2)
	4.1 - (4.8 - 5.4)	4.1 - (4.8 - 5.4)	4.1 - (4.8 - 5.4)	4.1 - (4.8 - 5.4)
	4.3 - (5.0 - 5.6)	4.3 - (5.0 - 5.6)	4.3 - (5.0 - 5.6)	4.3 - (5.0 - 5.6)
	4.5 - (5.2 - 5.8)	4.5 - (5.2 - 5.8)	4.5 - (5.2 - 5.8)	4.5 - (5.2 - 5.8)
- ↑	4.7 - (5.4 - 6.0)	4.7 - (5.4 - 6.0)	4.7 - (5.4 - 6.0)	4.7 - (5.4 - 6.0)
◆ <sup>(1)</sup>	<b>4.8 - (5.5 - 6.1)<sup>(1)</sup></b>	<b>4.8 - (5.5 - 6.1)<sup>(1)</sup></b>	<b>4.8 - (5.5 - 6.1)<sup>(1)</sup></b>	<b>4.8 - (5.5 - 6.1)<sup>(1)</sup></b>
+ ↓	4.9 - (5.6 - 6.2)	4.9 - (5.6 - 6.2)	4.9 - (5.6 - 6.2)	4.9 - (5.6 - 6.2)
	5.1 - (5.8 - 6.4)	5.1 - (5.8 - 6.4)	5.1 - (5.8 - 6.4)	5.1 - (5.8 - 6.4)
	5.3 - (6.0 - 6.6)	5.3 - (6.0 - 6.6)	5.3 - (6.0 - 6.6)	5.3 - (6.0 - 6.6)
	5.5 - (6.2 - 6.8)	5.5 - (6.2 - 6.8)	5.5 - (6.2 - 6.8)	5.5 - (6.2 - 6.8)
	5.7 - (6.4 - 7.0)	5.7 - (6.4 - 7.0)	5.7 - (6.4 - 7.0)	5.7 - (6.4 - 7.0)

(1) Valeur nominale à pleine charge et valeurs nominales à faible charge correspondantes entre parenthèses.

Tab.45 Valeurs cibles d'O<sub>2</sub> à pleine charge - (plage de faible charge) pour G25 (gaz L)

	IX-M Evo 35	IX-M Evo 50	IX-M Evo 60	IX-M Evo 70
	3.7 - (4.3 - 4.9)	3.7 - (4.3 - 4.9)	- - (-)	3.7 - (4.3 - 4.9)
	3.9 - (4.5 - 5.1)	3.9 - (4.5 - 5.1)	- - (-)	3.9 - (4.5 - 5.1)

	IX-M Evo 35	IX-M Evo 50	IX-M Evo 60	IX-M Evo 70
	4.1 - (4.7 - 5.3)	4.1 - (4.7 - 5.3)	-- (-)	4.1 - (4.7 - 5.3)
	4.3 - (4.9 - 5.5)	4.3 - (4.9 - 5.5)	-- (-)	4.3 - (4.9 - 5.5)
- ↑	4.5 - (5.1 - 5.7)	4.5 - (5.1 - 5.7)	-- (-)	4.5 - (5.1 - 5.7)
◆ <sup>(1)</sup>	<b>4.6 - (5.2 - 5.8)<sup>(1)</sup></b>	<b>4.6 - (5.2 - 5.8)<sup>(1)</sup></b>	-- (-) <sup>(1)</sup>	<b>4.6 - (5.2 - 5.8)<sup>(1)</sup></b>
+ ↓	4.7 - (5.3 - 5.9)	4.7 - (5.3 - 5.9)	-- (-)	4.7 - (5.3 - 5.9)
	4.9 - (5.5 - 6.1)	4.9 - (5.5 - 6.1)	-- (-)	4.9 - (5.5 - 6.1)
	5.1 - (5.7 - 6.3)	5.1 - (5.7 - 6.3)	-- (-)	5.1 - (5.7 - 6.3)
	5.3 - (5.9 - 6.5)	5.3 - (5.9 - 6.5)	-- (-)	5.3 - (5.9 - 6.5)
	5.5 - (6.1 - 6.7)	5.5 - (6.1 - 6.7)	-- (-)	5.5 - (6.1 - 6.7)

(1) Valeur nominale à pleine charge et valeurs nominales à faible charge correspondantes entre parenthèses.

Tab.46 Valeurs cibles d'O<sub>2</sub> à pleine charge - (plage de faible charge) pour G31 (propane)

	IX-M Evo 35	IX-M Evo 50	IX-M Evo 60	IX-M Evo 70
	-- (-)	-- (-)	-- (-)	-- (-)
	-- (-)	-- (-)	-- (-)	4.8 - (5.3 - 5.9)
	5.4 - (5.9 - 6.5)	5.4 - (5.9 - 6.5)	-- (-)	4.9 - (5.4 - 6.0)
	5.5 - (6.0 - 6.6)	5.5 - (6.0 - 6.6)	-- (-)	5.0 - (5.5 - 6.1)
- ↑	5.6 - (6.1 - 6.7)	5.6 - (6.1 - 6.7)	-- (-)	5.1 - (5.6 - 6.2)
◆ <sup>(1)</sup>	<b>5.7 - (6.2 - 6.8)<sup>(1)</sup></b>	<b>5.7 - (6.2 - 6.8)<sup>(1)</sup></b>	<b>5.2 - (5.7 - 6.3)<sup>(1)</sup></b>	<b>5.2 - (5.7 - 6.3)<sup>(1)</sup></b>
+ ↓	5.8 - (6.3 - 6.9)	5.8 - (6.3 - 6.9)	5.3 - (5.8 - 6.4)	5.3 - (5.8 - 6.4)
	5.9 - (6.4 - 7.0)	5.9 - (6.4 - 7.0)	5.4 - (5.9 - 6.5)	5.4 - (5.9 - 6.5)
	6.0 - (6.5 - 7.1)	6.0 - (6.5 - 7.1)	5.5 - (6.0 - 6.6)	5.5 - (6.0 - 6.6)
	6.2 - (6.7 - 7.3)	6.2 - (6.7 - 7.3)	5.6 - (6.1 - 6.7)	5.6 - (6.1 - 6.7)
	6.4 - (6.9 - 7.5)	6.4 - (6.9 - 7.5)	-- (-)	-- (-)

(1) Valeur nominale à pleine charge et valeurs nominales à faible charge correspondantes entre parenthèses.

Fig.102 Bloc vanne gaz dans les chaudières de type : 35 - 50 - 60 - 70

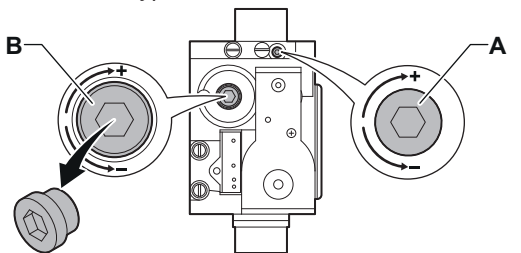

AD-3002719-01

4. Si la valeur mesurée ne correspond pas aux valeurs données du tableau, corriger le pourcentage de O<sub>2</sub>.

4.1. Utiliser la vis de réglage **A** pour régler le pourcentage de O<sub>2</sub> à la valeur nominale (◆) indiquée dans le tableau, en fonction du type de gaz utilisé. Ou aussi proche que possible de la valeur nominale, mais toujours dans la plage donnée.



- La rotation de la vis de pleine charge **A** dans le sens horaire (+) augmente l'O<sub>2</sub>.
- La rotation de la vis de pleine charge **A** dans le sens antihoraire (-) diminue l'O<sub>2</sub>.

5. Régler la chaudière sur le mode faible charge.

6. Mesurer le pourcentage de O<sub>2</sub> dans les fumées.

7. Trouver la plage de valeurs de faible charge dans le tableau qui correspond à la valeur de pleine charge mesurée.

La plage de faible charge est indiquée entre crochets directement à côté de la valeur de pleine charge.

8. Comparer la valeur mesurée avec la plage de faible charge dans le tableau.

9. Si la valeur mesurée est hors de la plage indiquée dans le tableau, corriger le pourcentage de O<sub>2</sub>.

9.1. Utiliser la vis de réglage faible charge **B** pour régler le pourcentage de O<sub>2</sub> pour le type de gaz utilisé dans la plage indiquée dans le tableau.



- La rotation de la vis de faible charge **B** dans le sens horaire (+) diminue l'O<sub>2</sub>.
- La rotation de la vis de faible charge **B** dans le sens antihoraire (-) augmente l'O<sub>2</sub>.

10. Contrôler la flamme via le verre d'inspection. La flamme ne doit pas s'éteindre.

- Mesurer la valeur de CO dans les fumées. Si le niveau de CO est supérieur à 400 ppm, effectuer les actions suivantes :

**Important**

La concentration en CO des fumées doit toujours être conforme aux règles d'installation dans le pays où la chaudière est installée.

- S'assurer que le système d'évacuation des fumées est correctement installé.
- S'assurer que les réglages de la chaudière correspondent au type de gaz utilisé.
- Vérifier si le brûleur est endommagé et le nettoyer.
- Vérifier à nouveau le réglage du rapport gaz/air.
- Contactez votre fournisseur si le niveau de CO est encore au-dessus de 400 ppm.

**Danger**

Si le niveau de CO est supérieur à 1 000 ppm, éteindre la chaudière et contacter le fournisseur.

## 7.3 Finalisation de la mise en service

- Retirer l'équipement de mesure.
- Visser le bouchon de la prise de mesure des fumées.
- Fermer le bloc vanne gaz.
- Remonter le panneau avant.
- Amener la température de l'installation de chauffage à 70 °C environ.
- Éteindre la chaudière.
- Purger le système de chauffage central après 10 minutes environ.
- Mettre la chaudière sous tension.
- Contrôler la pression hydraulique. Au besoin, faire l'appoint en eau de l'installation de chauffage.
- Noter les informations suivantes sur l'autocollant fourni, puis l'apposer sur l'appareil près de la plaquette signalétique.
  - Le type de gaz, s'il est adapté à un autre gaz ;
  - La pression d'alimentation en gaz ;
  - Le type de fumée, s'il est configuré pour une application en surpression ;
  - Les paramètres modifiés pour les changements mentionnés ci-dessus ;
  - Tout paramètre de vitesse de ventilateur modifié à d'autres fins.
- Remplir le formulaire de mise en service qui se trouve en annexe.
- Optimiser les réglages selon le système et les préférences de l'utilisateur.

Fig.103 Exemple d'autocollant renseigné

<b>Adjusted for</b> / Réglée pour / Ingesteld op / Eingestellt auf / Regolato per / Ajustado para / Ρυθμιζόμενο για / Nastawiony na / настроен для / Reglat pentru / настроен за / ayarlanmıştir / Nastavljen za / beállítva/ Nastaveno pro / Asetettu kaasulle / Justert for/ indstillet til/ ل ضبط <input checked="" type="checkbox"/> Gas <u>G20</u> <u>20</u> mbar <input checked="" type="checkbox"/> C <sub>(10)3(X)</sub> <input type="checkbox"/> C <sub>(11)3(X)</sub> <input type="checkbox"/> C <sub>(13)3(X)</sub> <input type="checkbox"/> C <sub>(12)3(X)</sub>	<b>Parameters</b> / Paramètres / Parameter / Parametri / Parámetros / Παράμετροι / Parametry / Параметри / Parametrii / Параметри / Parametreler / Paraméterek / Parametrit / Parametere / Parametre / تامل عمل : <u>DP003 - 3300</u> <u>GP007 - 3300</u> <u>GP008 - 2150</u> <u>GP009 -</u>
--	---

AD-3001124-02

**Voir**

Pour plus de détails, voir Réglages, page 56 et Instructions pour l'utilisateur, page 96.

- Enregistrer les réglages de mise en service sur le tableau de commande pour qu'ils puissent être restaurés après une réinitialisation.
- Expliquer le fonctionnement du système, de la chaudière et du contrôleur à l'utilisateur.
- Informez l'utilisateur des opérations d'entretien à effectuer.
- Remettre toutes les notices à l'utilisateur.
- Confirmer la mise en service en apposant une signature et un tampon d'entreprise.
  - ⇒ La chaudière est désormais en état de marche.

### 7.3.1 Enregistrer les réglages de mise en service

Vous pouvez enregistrer tous les réglages actuels dans le tableau de commande. Ces réglages peuvent être restaurés si nécessaire, par exemple après le remplacement de l'unité de commande.

► ► ≡ > **Menu d'entretien avancé > Enregistrer comme paramètres de mise en service**



Utiliser le bouton rotatif pour naviguer.

Utiliser le bouton ✓ pour confirmer la sélection.

1. Appuyer sur le bouton ≡.
2. Sélectionner **Menu d'entretien avancé**.
3. Sélectionner **Enregistrer comme paramètres de mise en service**.
4. Sélectionner **Valider** pour enregistrer les réglages.

Si les réglages de mise en service ont été enregistrés, l'option **Rétablissement des paramètres de mise en service** devient disponible dans le **Menu d'entretien avancé**.

## 8 Réglages

### 8.1 Introduction aux codes de paramètres

Fig.104 Code sur un Diematic Evolution

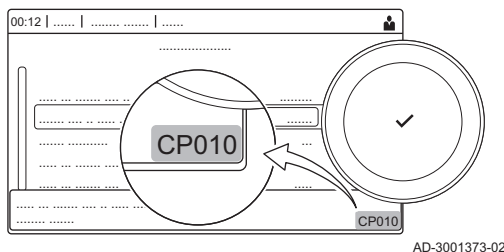

AD-3001373-02

La plate-forme de commandes fait appel à un système avancé pour catégoriser les paramètres, les mesures et les compteurs. Une connaissance de la logique de ces codes facilite leur identification. Le code comprend deux lettres et trois chiffres.

Fig.105 Première lettre

**CP010**

AD-3001375-01

La première est la catégorie à laquelle se rapporte le code.

- A** Appliance: Appareil
- B** Buffer: Ballon d'eau chaude
- C** Circuit: Zone
- D** Domestic hot water: Eau chaude sanitaire
- E** External: Options externes
- G** Gas fired: Unité de chauffe au gaz
- N** Network: Cascade
- P** Producer: Chauffage central
- Z** Zone: Zone

Les codes de catégorie D correspondent uniquement aux appareils commandés. Lorsque l'eau chaude sanitaire est commandée par une carte d'extension, elle est traitée comme un circuit, avec des codes de catégorie C.

Fig.106 Deuxième lettre

**CP010**

AD-3001376-01

La deuxième lettre correspond au type.

- P** Parameter: Paramètres
- C** Counter: Compteurs
- M** Measurement: Signaux

Fig.107 Numéro

**CP010**

AD-3001377-01

Le nombre comporte toujours trois chiffres. Dans certains cas, le dernier des trois chiffres se rapporte à une zone.

### 8.2 Accéder au niveau installateur

Certains réglages sont protégés par l'accès installateur. Activer l'accès installateur pour modifier ces réglages.



Utiliser le bouton rotatif pour naviguer.

Utiliser le bouton ✓ pour confirmer la sélection.

1. Accéder au niveau installateur via l'icône :
  - 1.1. Sélectionner l'icône [ ].

Fig.108 Niveau installateur

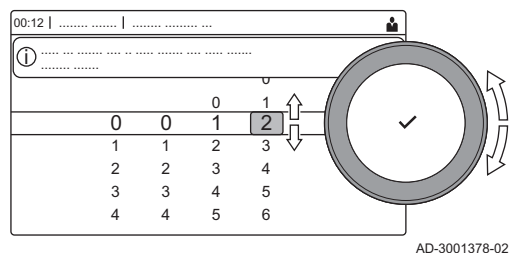

AD-3001378-02

1.2. Utiliser le code : **0012** .

⇒ L'icône [🔒] indique que l'accès installateur est activé (**Marche**), et l'icône en haut à droite de l'affichage devient 🔄.

Fig.109 Niveau installateur

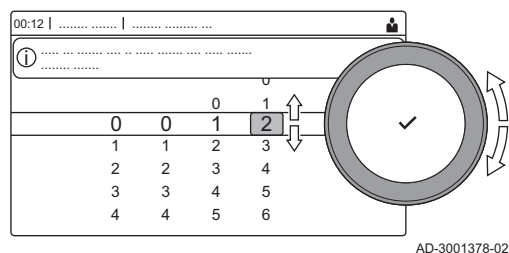

AD-3001378-02

2. Accéder au niveau installateur via le menu :

2.1. Sélectionner **Activer les droits d'accès installateur** dans le **Menu principal**.

2.2. Utiliser le code : **0012** .

⇒ Lorsque le niveau installateur est activé ou désactivé, l'état de l'icône [🔒] devient **Marche** ou **Arrêt**.

Lorsque le tableau de commande n'est pas utilisé pendant 30 minutes, le niveau installateur est désactivé automatiquement. L'accès installateur peut être désactivé manuellement via l'icône [🔒] ou le **Menu principal** en sélectionnant **Désactiver accès**.

### 8.3 Rechercher les paramètres, compteurs et signaux

Vous pouvez rechercher et modifier les points de données (Paramètres, compteurs, signaux) de l'appareil, ainsi que des cartes de commande et sondes connectées.

▶▶ ≡ > **Configuration de l'installation** > **Recherche points**



Utiliser le bouton rotatif pour naviguer.

Utiliser le bouton ✓ pour confirmer la sélection.

1. Appuyer sur le bouton ≡.
2. Sélectionner **Configuration de l'installation**.
3. Sélectionner **Recherche points**.
4. Sélectionner le critère de recherche (code) :
  - 4.1. Sélectionner la première lettre (catégorie de point de données).
  - 4.2. Sélectionner la deuxième lettre (type de point de donnée).
  - 4.3. Sélectionner le premier nombre.
  - 4.4. Sélectionner le deuxième nombre.
  - 4.5. Sélectionner le troisième nombre.



Le symbole \* peut être utilisé pour indiquer un caractère quelconque dans le champ de recherche.

Fig.110 Rechercher

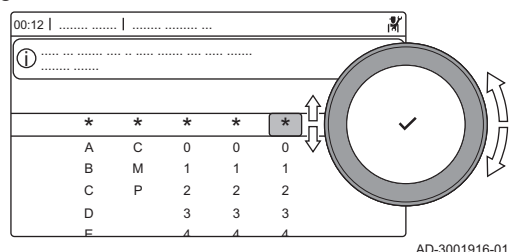

AD-3001916-01

Fig.111 Liste des points de données

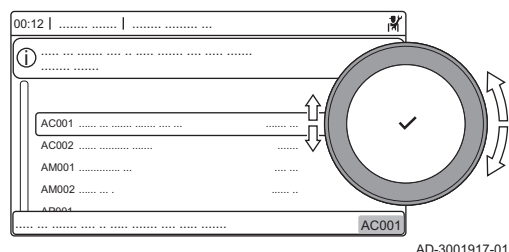

AD-3001917-01

⇒ La liste des points de données apparaît à l'écran. Seuls les 30 premiers résultats de la recherche s'affichent.

5. Sélectionner le point de données souhaité.

### 8.4 Réglage des combinaisons fixes

Vous pouvez configurer la fonctionnalité des connecteurs d'entrée et de sortie configurables avec les paramètres prédéfinis suivants :

**Important**

Certains des connecteurs d'entrée et de sortie configurables seront utilisés par ces configurations. Vous ne serez plus en mesure de configurer manuellement ces entrées/sorties après avoir activé ces configurations.

Fig.112 Réglage des combinaisons fixes

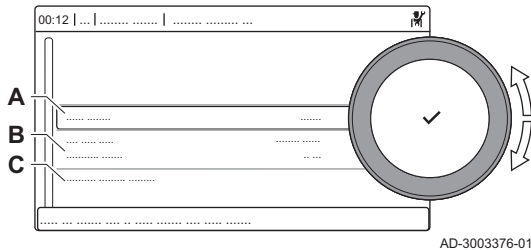

- A Activer ou désactiver la fonction.
- B Liste des paramètres concernés
- C Accès rapide aux paramètres et signaux concernés

### 8.4.1 Activation de la ventilation du local de la chaudière

Activer la ventilation du local de la chaudière à l'aide de la fonction **Ventilation du local de la chaudière**.

- ▶▶ ≡ > **Configuration de l'installation** > **Ventilation du local de la chaudière** > **Activé**



- Utiliser le bouton rotatif pour naviguer.
- Utiliser le bouton ✓ pour confirmer la sélection.

**Important**

Cette fonction utilise Entrée numérique 2 et Sortie multifonction 2.

1. Appuyer sur le bouton ≡.
2. Sélectionner **Configuration de l'installation**.
3. Sélectionner **Ventilation du local de la chaudière**.
4. Sélectionner **Basculer fonction**.
5. Sélectionner **Activé**.

## 8.5 Réglage des entrées et des sorties

Vous pouvez configurer manuellement la fonctionnalité des connecteurs d'entrée et de sortie configurables.

**Important**

Certains des connecteurs d'entrée et de sortie configurables peuvent être utilisés avec des combinaisons fixes prédéfinies. En cas d'erreur lors de la configuration des entrées et des sorties, désactiver la configuration fixe qui est en conflit.

Fig.113 Réglage des entrées et des sorties

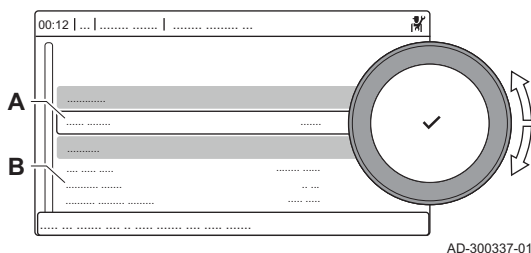

- A Paramétrer la fonction
- B Liste des paramètres concernés

### 8.5.1 Réglage de l'entrée

Vous pouvez configurer l'entrée pour prendre en charge une large gamme de fonctionnalités différentes.

- ▶▶ ≡ > **Configuration de l'installation** > **Entrée numérique**



Utiliser le bouton rotatif pour naviguer.

Utiliser le bouton ✓ pour confirmer la sélection.

1. Appuyer sur le bouton ≡.
2. Sélectionner **Configuration de l'installation**.
3. Sélectionner **Entrée numérique 1** ou **Entrée numérique 2**.  
Ce menu indique tous les paramètres utilisés pour configurer l'entrée.

#### ■ Paramètres d'entrée



Ce connecteur peut être réglé avec :

**Entrée numérique 1**



Ce connecteur peut être réglé avec :

**Entrée numérique 2**

Tab.47 Paramètre d'entrée - Aucun

Réglage	Utilisation et réglages possibles
Aucun	Pas de fonction sélectionnée.

Tab.48 Réglage de l'entrée - Pressostat gaz

Réglage	Utilisation et réglages possibles
Pression min. gaz Fonction pressostat gaz minimum.	<p>Contact marche/arrêt pour raccorder un pressostat gaz pour détecter une pression de gaz faible. Si la pression de gaz est trop basse, toutes les demandes de chauffe sont bloquées.</p> <p><b>Logique</b> Logique des entrées multifonctions            0 = Normal ouvert La chaudière est bloquée lorsque l'entrée est ouverte.            1 = Normal fermé La chaudière est bloquée lorsque l'entrée est fermée.</p> <p><b>Contrôle GPS</b> Contrôle pressostat de gaz on/off            0 = Non La pression de gaz n'est pas surveillée.            1 = Oui La pression de gaz est surveillée.</p>
Pression gaz max. Fonction pressostat gaz maximum.	<p>Contact marche/arrêt pour raccorder un pressostat gaz pour détecter une pression de gaz élevée. Si la pression de gaz est trop élevée, toutes les demandes de chauffe sont bloquées.</p> <p><b>Logique</b> Logique des entrées multifonctions            0 = Normal ouvert La chaudière est bloquée lorsque l'entrée est ouverte.            1 = Normal fermé La chaudière est bloquée lorsque l'entrée est fermée.</p> <p><b>Contrôle GPS</b> Contrôle pressostat de gaz on/off            0 = Non La pression de gaz n'est pas surveillée.            1 = Oui La pression de gaz est surveillée.</p>

Tab.49 Réglage de l'entrée - Entrée bloquante

Réglage	Utilisation et réglages possibles
Bloquer CC Bloquer CC.	<p>Contact marche/arrêt pour bloquer la fonction de chauffage de l'appareil.</p> <p><b>Logique</b> Logique des entrées multifonctions            0 = Normal ouvert Les demandes de chauffe pour le chauffage sont bloquées lorsque l'entrée est ouverte            1 = Normal fermé Les demandes de chauffe pour le chauffage sont bloquées lorsque l'entrée est fermée</p> <p><b>Afficher erreur</b> Sélectionne si cette fonction affiche une erreur lorsque la fonction est active            0 = Non Le code d'erreur ne s'affiche pas lorsque les demandes de chauffe pour le chauffage sont bloquées            1 = Oui Le code d'erreur s'affiche lorsque les demandes de chauffe pour le chauffage sont bloquées</p> <p><b>Bloquer hors-gel</b> Sélectionne si cette fonction bloquera la protection hors-gel            0 = Non La protection antigel du chauffage n'est pas bloquée lorsque la fonction Bloquer CC est active            1 = Oui La protection antigel du chauffage est bloquée lorsque la fonction Bloquer CC est active</p>
Bloquer ECS Bloquer ECS.	<p>Contact marche/arrêt pour bloquer la fonction d'eau chaude sanitaire de l'appareil.</p> <p><b>Logique</b> Logique des entrées multifonctions            0 = Normal ouvert Les demandes de chauffe pour l'eau chaude sanitaire sont bloquées lorsque l'entrée est ouverte            1 = Normal fermé Les demandes de chauffe pour l'eau chaude sanitaire sont bloquées lorsque l'entrée est fermée</p> <p><b>Afficher erreur</b> Sélectionne si cette fonction affiche une erreur lorsque la fonction est active            0 = Non Le code d'erreur ne s'affiche pas lorsque les demandes de chauffe pour l'eau chaude sanitaire sont bloquées            1 = Oui Le code d'erreur s'affiche lorsque les demandes de chauffe pour l'eau chaude sanitaire sont bloquées</p> <p><b>Bloquer hors-gel</b> Sélectionne si cette fonction bloquera la protection hors-gel            0 = Non La protection antigel de l'eau chaude sanitaire n'est pas bloquée lorsque la fonction Bloquer ECS est active            1 = Oui La protection antigel de l'eau chaude sanitaire est bloquée lorsque la fonction Bloquer ECS est active</p>

Réglage	Utilisation et réglages possibles
Bloc chauffage + ECS Bloc chauffage + ECS.	<p>Contact marche/arrêt pour bloquer à la fois la fonction de chauffage et la fonction d'eau chaude sanitaire de l'appareil.</p> <p><b>Logique</b> Logique des entrées multifonctions  0 = Normal ouvert Les demandes de chauffe pour le chauffage et l'eau chaude sanitaire sont bloquées lorsque l'entrée est ouverte  1 = Normal fermé Les demandes de chauffe pour le chauffage et l'eau chaude sanitaire sont bloquées lorsque l'entrée est fermée</p> <p><b>Afficher erreur</b> Sélectionne si cette fonction affiche une erreur lorsque la fonction est active  0 = Non Le code d'erreur ne s'affiche pas lorsque les demandes de chauffe pour le chauffage et l'eau chaude sanitaire sont bloquées  1 = Oui Le code d'erreur s'affiche lorsque les demandes de chauffe pour le chauffage et l'eau chaude sanitaire sont bloquées</p> <p><b>Bloquer hors-gel</b> Sélectionne si cette fonction bloquera la protection hors-gel  0 = Non La protection antigel du chauffage et de l'eau chaude sanitaire n'est pas bloquée lorsque la fonction Bloc chauffage + ECS est active  1 = Oui La protection antigel du chauffage et de l'eau chaude sanitaire est bloquée lorsque la fonction Bloc chauffage + ECS est active</p>
Verrouiller appareil Verrouiller l'appareil.	<p>Contact marche/arrêt pour générer une erreur de verrouillage.</p> <p><b>Logique</b> Logique des entrées multifonctions  0 = Normal ouvert L'appareil est bloqué quand l'entrée est ouverte.  1 = Normal fermé L'appareil est bloqué quand l'entrée est fermée.</p> <p> Pour résoudre l'erreur de verrouillage, il faut réinitialiser l'appareil.</p>

Tab.50 Réglage de l'entrée - Entrée active

Réglage	Utilisation et réglages possibles
Déclenchement CC Déclenchement CC	<p>Contact marche/arrêt pour déclencher la fonction de chauffage. Le déclenchement du contact va entraîner la production de chaleur pour le chauffage par l'appareil.</p> <p><b>Logique</b> Logique des entrées multifonctions  0 = Normal ouvert Les demandes de chauffe pour le chauffage sont actives lorsque l'entrée est ouverte  1 = Normal fermé Les demandes de chauffe pour le chauffage sont actives lorsque l'entrée est fermée</p> <p><b>Expiration</b> Durée avant l'expiration de la fonction  0 - 65535 Sec Définir le délai entre la demande de chauffe et l'arrêt de l'appareil. Si l'appareil ne se déclenche pas avant la fin du délai, il est bloqué pendant 10 minutes</p> <p><b>Bloquer hors-gel</b> Sélectionne si cette fonction bloquera la protection hors-gel  0 = Non La protection antigel du chauffage n'est jamais bloquée  1 = Oui La protection antigel du chauffage reste bloquée jusqu'au déclenchement de l'appareil</p>
Déclenchement CC +ECS Déclenchement CC +ECS	<p>Contact marche/arrêt pour déclencher les fonctions de chauffage et d'eau chaude sanitaire. Le déclenchement du contact va entraîner la production de chaleur pour le chauffage et l'eau chaude sanitaire.</p> <p><b>Logique</b> Logique des entrées multifonctions  0 = Normal ouvert Les demandes de chauffe pour le chauffage et l'eau chaude sanitaire sont actives lorsque l'entrée est ouverte  1 = Normal fermé Les demandes de chauffe pour le chauffage et l'eau chaude sanitaire sont actives lorsque l'entrée est fermée</p> <p><b>Expiration</b> Durée avant l'expiration de la fonction  0 - 65535 Sec Définir le délai entre la demande de chauffe et l'arrêt de l'appareil. Si l'appareil ne se déclenche pas avant la fin du délai, il est bloqué pendant 10 minutes</p> <p><b>Bloquer hors-gel</b> Sélectionne si cette fonction bloquera la protection hors-gel  0 = Non La protection antigel du chauffage et de l'eau chaude sanitaire n'est jamais bloquée  1 = Oui La protection antigel du chauffage et de l'eau chaude sanitaire reste bloquée jusqu'au déclenchement de l'appareil</p>

Tab.51 Réglage de l'entrée - Signal de déclenchement de la chaudière

Réglage	Utilisation et réglages possibles
Libér. du chauffage Libération de la demande du chauffage.	<p>Contact marche/arrêt pour ne plus utiliser l'appareil pour le chauffage. Utiliser cette option lorsque d'autres appareils peuvent également produire de la chaleur pour le chauffage. Lorsque l'appareil est désactivé en cas de demande de chauffe, seule la pompe est activée et l'appareil ne produit pas de chaleur.</p> <p><b>Logique</b> Logique des entrées multifonctions            0 = Normal ouvert Les demandes de chauffe pour le chauffage sont activées par d'autres appareils lorsque l'entrée est ouverte            1 = Normal fermé Les demandes de chauffe pour le chauffage sont activées par d'autres appareils lorsque l'entrée est fermée</p>
Libération de l'ECS Libération de la demande de l'ECS	<p>Contact marche/arrêt pour ne plus utiliser l'appareil pour l'eau chaude sanitaire. Utiliser cette option lorsque d'autres appareils peuvent également produire de la chaleur pour l'eau chaude sanitaire. Lorsque l'appareil est désactivé en cas de demande de chauffe, seule la pompe est activée et l'appareil ne produit pas de chaleur.</p> <p><b>Logique</b> Logique des entrées multifonctions            0 = Normal ouvert Les demandes de chauffe pour l'eau chaude sanitaire sont activées par d'autres appareils lorsque l'entrée est ouverte            1 = Normal fermé Les demandes de chauffe pour l'eau chaude sanitaire sont activées par d'autres appareils lorsque l'entrée est fermée</p>
Libér. chauffage+ECS Libération de la demande du chauffage +ECS	<p>Contact marche/arrêt pour ne plus utiliser l'appareil pour le chauffage et l'eau chaude sanitaire. Utiliser cette option lorsque d'autres appareils peuvent également produire de la chaleur pour le chauffage et l'eau chaude sanitaire. Lorsque l'appareil est désactivé en cas de demande de chauffe, seule la pompe est activée et l'appareil ne produit pas de chaleur.</p> <p><b>Logique</b> Logique des entrées multifonctions            0 = Normal ouvert Les demandes de chauffe pour le chauffage et l'eau chaude sanitaire sont activées par d'autres appareils lorsque l'entrée est ouverte            1 = Normal fermé Les demandes de chauffe pour le chauffage et l'eau chaude sanitaire sont activées par d'autres appareils lorsque l'entrée est fermée</p>

Tab.52 Réglage de l'entrée - Signal de demande de chauffe

Réglage	Utilisation et réglages possibles
Dem. chauffe externe Demande de chauffe externe.	<p>Contact marche/arrêt pour générer une demande de chauffe à l'appareil.</p> <p><b>Logique</b> Logique des entrées multifonctions            0 = Normal ouvert La demande de chauffe pour le chauffage est active lorsque l'entrée est ouverte            1 = Normal fermé La demande de chauffe pour le chauffage est active lorsque l'entrée est fermée</p> <p><b>Consigne température</b> Consigne de température demandée lorsque l'entrée est active            0 - 100 °C Régler la consigne de température pour la demande de chauffe par de l'appareil</p>

## 8.5.2 Configuration de la sortie

Vous pouvez configurer la sortie pour prendre en charge une large gamme de fonctionnalités différentes.

▶▶ ≡ > **Configuration de l'installation > Sortie multifonction**



Utiliser le bouton rotatif pour naviguer.

Utiliser le bouton ✓ pour confirmer la sélection.

1. Appuyer sur le bouton ≡.
2. Sélectionner **Configuration de l'installation**.
3. Sélectionner **Sortie multifonction 1** ou **Sortie multifonction 2**.

Ce menu indique tous les paramètres utilisés pour configurer la sortie.

### ■ Réglages de sortie



Ce connecteur peut être réglé avec :

#### Sortie multifonction 2

Tab.53 Réglages de sortie - Aucun

Réglage	Utilisation et réglages possibles
Aucun	Pas de fonction sélectionnée.

Tab.54 Réglage de la sortie - Bloc gaz externe

Réglage	Utilisation et réglages possibles
Vanne gaz externe Fonction bloc gaz externe (EGV).	Contact pour raccorder un bloc gaz externe. Le bloc gaz externe s'ouvre et se ferme en même temps que le bloc vanne gaz dans l'appareil. Pas de réglages supplémentaires disponibles.

Tab.55 Réglage de la sortie - Vanne d'arrêt

Réglage	Utilisation et réglages possibles
Vanne hydraulique Fonction vanne hydraulique (HDV).	Contact pour raccorder une vanne d'arrêt. Lorsque l'appareil ne produit pas de chaleur, cette vanne l'isole du système (en cascade). Cela empêche l'eau de circuler dans l'appareil inactif d'un système ne possédant qu'une seule pompe cascade.  <b>Tempo vanne hydr.</b> Temps d'attente du générateur de chaleur pour la commande d'ouverture de la vanne 0 - 255 Sec Définir le temps d'attente avant l'ouverture de la vanne d'arrêt. Après l'expiration du temps d'attente, l'appareil produira de la chaleur.

Tab.56 Réglage de la sortie - Contact d'état

Réglage	Utilisation et réglages possibles
Verrouillage Notifier le système externe en cas d'erreur de verrouillage.	Contact d'état pour signaler une erreur de verrouillage. Pas de réglages supplémentaires disponibles.
Blocage/Verrouillage Notifier le système externe en cas d'erreur de verrouillage ou de blocage.	Contact d'état pour signaler une erreur de verrouillage ou de blocage. Pas de réglages supplémentaires disponibles.
Brûleur allumé Notifier le système externe en cas de combustion du brûleur.	Contact d'état pour signaler que le brûleur est actif. Pas de réglages supplémentaires disponibles.
Demande d'entretien Notifier les systèmes externes en cas de demande de service.	Contact d'état pour signaler qu'une demande d'entretien a été émise. Pas de réglages supplémentaires disponibles.
Chaudière en CC Notifier le système externe en cas de production par la chaudière pour le chauffage central.	Contact d'état pour signaler qu'une demande de chauffage a été émise. Pas de réglages supplémentaires disponibles.
Chaudière en ECS Notifier le système externe en cas de production par la chaudière pour l'eau chaude sanitaire.	Contact d'état pour signaler qu'une demande d'eau chaude sanitaire a été émise. Pas de réglages supplémentaires disponibles.
Pompe chauff. Marche Notifier le système externe en cas de marche de la pompe de chauffage.	Contact d'état pour signaler que la pompe de chauffage est en marche. Pas de réglages supplémentaires disponibles.
Pompe ECS en marche Notifier le système externe en cas de marche de la pompe d'eau chaude sanitaire.	Contact d'état pour signaler que la pompe d'eau chaude sanitaire est en marche. Pas de réglages supplémentaires disponibles.

## 8.6 Liste des paramètres

### 8.6.1 Paramètres de l'unité de commande CU-GH20

Tous les tableaux indiquent les réglages d'usine des paramètres.



#### Important

Les tableaux répertorient également les paramètres qui s'appliquent uniquement au cas où la chaudière est associée à d'autres équipements.

Tab.57 Navigation pour le niveau installateur de base

Niveau	Chemin d'accès
Installateur de base	☰ > Configuration de l'installation > CU-GH20 > Sous-menu <sup>(1)</sup> > Paramètres, compteurs, signaux > Paramètres > Généralités <sup>(2)</sup>

(1) Voir la colonne « Sous-menu » du tableau suivant pour la navigation appropriée. Les paramètres sont regroupés en fonctionnalités spécifiques.

(2) Les paramètres sont également accessibles directement par la fonction Recherche points : ☰ > Configuration de l'installation > Recherche points

Tab.58 Réglages d'usine au niveau installateur de base

Code	Texte affiché	Description	Plage de réglage	Sous-menu	35	50	60	70
AP016	Chauffage On/Off	Activer le traitement de la demande de chauffage central	0 = Off 1 = On	Appareil à gaz	1	1	1	1
AP017	ECS On/Off	Activer ou désactiver l'eau chaude sanitaire	0 = Off 1 = On	Appareil à gaz	1	1	1	1
AP073	Été/Hiver	Température extérieure : limite haute pour chauffage	10 – 30 °C	Temp. extérieure	22	22	22	22
AP074	Mode Été forcé	Le chauffage est arrêté. L'eau chaude est maintenue. Activation forcée du mode Été	0 = Off 1 = On	Temp. extérieure	0	0	0	0
AP083	Maitre S-BUS	Activé le maitre sur le S-BUS pour les systemes	0 = Non 1 = Oui	Bus maître oblig. Gestion générateur Gestion product. B Gestion product. B	0	0	0	0
AP089	Nom installateur	Nom de l'installateur		Bus maître oblig.	None	None	None	None
AP090	Tél. installateur	Numéro de téléphone de l'installateur		Bus maître oblig.	0	0	0	0
CP010	Cons TDép Circ	Consigne de la température départ du circuit sans sonde extérieure	0 – 90 °C	CIRCA	80	80	80	80
CP080 CP081 CP082 CP083 CP084 CP085	Température Activité	Consigne de la température ambiante souhaitée pour l'Activité	5 – 30 °C	CIRCA	16 20 6 21 22 20	16 20 6 21 22 20	16 20 6 21 22 20	16 20 6 21 22 20
CP200	ConsAmb Circ Manuel	Réglage manuel de la consigne ambiante du circuit	5 – 30 °C	CIRCA	20	20	20	20
CP320	Mode Fct Circ	Mode de fonct du circuit	0 = Programmation 1 = Manuel 2 = Off	CIRCA	1	1	1	1

Code	Texte affiché	Description	Plage de réglage	Sous-menu	35	50	60	70
CP510	Dérogation Cons Amb	Dérogation de la consigne d'ambiance pour le circuit sélectionné	5 – 30 °C	CIRCA	20	20	20	20
CP550	Zone, cheminée	Mode Cheminée actif	0 = Off 1 = On	CIRCA	0	0	0	0
CP660	Symbole du circuit	Choisir le symbole qui représentera le circuit	0 = Aucun 1 = Toutes 2 = Chambre 3 = Séjour 4 = Bureau 5 = Extérieur 6 = Cuisine 7 = Cave	CIRCA	0	0	0	0
DP060	P ECS sélectionné	Programme horaire sélectionné pour l'eau chaude sanitaire.	0 = Programme 1 1 = Programme 2 2 = Programme 3	Circuit ECS	0	0	0	0
DP070	Consigne ECS Confort	Température de consigne Confort du préparateur d'eau chaude sanitaire.	40 – 65 °C	Circuit ECS	60	60	60	60
DP080	Consigne éco ECS	Consigne de température économique de l'eau chaude sanitaire	10 – 60 °C	Circuit ECS	10	10	10	10
DP200	Mode ECS	Mode de fonctionnement de l'eau chaude sanitaire	0 = Programmation 1 = Manuel 2 = Off	Circuit ECS	1	1	1	1
DP337	T. ECS vacances	Consigne de température du ballon d'eau chaude sanitaire pendant les vacances	10 – 60 °C	Circuit ECS	10	10	10	10
DP410	Tps fonc. anti-lég.	Durée de maintien de la température de consigne anti-légionnelle.	5 – 60 Min	Circuit ECS Ballon ECS	10	10	10	10
DP455	Post pomp charge ECS	Le temps de post-fonctionnement de la pompe de charge ECS	0 – 99 Sec	Ballon ECS	15	15	15	15

Tab.59 Navigation pour le niveau installateur

Niveau	Chemin d'accès
Installateur	☰ > Configuration de l'installation > CU-GH20 > Sous-menu <sup>(1)</sup> > Paramètres, compteurs, signaux > Paramètres > Généralités <sup>(2)</sup>
<p>(1) Voir la colonne « Sous-menu » du tableau suivant pour la navigation appropriée. Les paramètres sont regroupés en fonctionnalités spécifiques.</p> <p>(2) Les paramètres sont également accessibles directement par la fonction Recherche points : ☰ &gt; Configuration de l'installation &gt; Recherche points</p>	

Tab.60 Réglages d'usine au niveau installateur

Code	Texte affiché	Description	Plage de réglage	Sous-menu	35	50	60	70
AP006	Pression d'eau mini	L'appareil signale un défaut de pression d'eau lorsque la valeur mesurée est inférieure au seuil	0.8 – 6 bar	Appareil à gaz	0.8	0.8	0.8	0.8
AP009	Heures entretien	Nombre d'heures de fonctionnement du générateur de chaleur avant apparition notification d'entretien	0 – 51000 Heures	Appareil à gaz	6000	6000	6000	6000

Code	Texte affiché	Description	Plage de réglage	Sous-menu	35	50	60	70
AP010	Notif. d'entretien	Sélectionner type notification entretien	0 = Aucun 1 = Révision manuelle 2 = Notification ABC	Appareil à gaz	2	2	2	2
AP011	Heures sous tension	Heures sous tension pour générer une notification d'entretien	0 – 51000 Heures	Appareil à gaz	35000	35000	35000	35000
AP079	Inertie du bâtiment	Caractérisation de l'inertie du bâtiment en heures	0 – 15	Temp. extérieure	3	3	3	3
AP080	Consigne antigél ext	Consigne de température extérieure sous laquelle l'appareil passe en antigél	-60 – 25 °C	Temp. extérieure	-10	-10	-10	-10
AP082	Heure été/hiver	Changement automatique de l'heure été/hiver	0 = Off 1 = On	Bus maître oblig.	0	0	0	0
AP091	Source sonde ext.	Type de connexion de sonde de température extérieure à utiliser	0 = Auto 1 = Capteur filaire 2 = Capteur sans fil 3 = Mesure Internet 4 = Aucun	Temp. extérieure	0	0	0	0
AP178	Profil sortie pompe	Profil de sortie de la pompe 0-10V/PWM	0 = 0-10 Volts 1 (Wilo) 1 = 0-10V 2 (Gr. GENI) 2 = Signal PWM (solaire) 3 = 0-10 Volts 1 limité 4 = 0-10 Volts 2 limité 5 = Signal PWM limité 6 = Signal PWM (UPMXL)	Configuration pompe	0	0	0	0
CP000	Max Cons TDép Circ	Consigne maximum de la température de départ du circuit	0 – 90 °C	CIRCA	80	80	80	80
CP020	Fonction du circuit	Fonctionnalité du circuit	0 = Désactivé 1 = Direct	CIRCA	1	1	1	1
CP060	Cons.amb vacances	Température d'ambiance souhaitée pendant les vacances	5 – 20 °C	CIRCA	6	6	6	6
CP070	Max Amb réduit	Limite max de la température ambiante du circuit en réduit qui permet le basculement en confort	5 – 30 °C	CIRCA	16	16	16	16
CP210	TPC circuit Confort	Température de pied de courbe du circuit en Confort	15 – 90 °C	CIRCA	15	15	15	15
CP220	TPC circuit Réduit	Température de pied de courbe du circuit en Réduit	15 – 90 °C	CIRCA	15	15	15	15
CP230	Pente du circuit	Pente de la Courbe de Température de chauffe du circuit	0 – 4	CIRCA	1.5	1.5	1.5	1.5
CP340	Abaissement	Type de réduit, arrêt ou maintien de la demande de chauffe du circuit	0 = Arrêt du chauffage 1 = Dde chaleur continue	CIRCA	1	1	1	1
CP570	Prog choisi	Programme horaire du circuit sélectionné	0 = Programme 1 1 = Programme 2 2 = Programme 3	CIRCA	0	0	0	0
CP730	Coef inc temp circ	Facteur de vitesse de montée en température du circuit	0 = Très lent 1 = Mini 2 = Lente 3 = Mode normal 4 = Rapide 5 = Maxi	CIRCA	3	3	3	3

Code	Texte affiché	Description	Plage de réglage	Sous-menu	35	50	60	70
CP740	Coef dec temp circ	Facteur de vitesse de rafraîchissement en température du circuit	0 = Mini 1 = Lente 2 = Mode normal 3 = Rapide 4 = Maxi	CIRCA	2	2	2	2
CP750	Durée Max Préchauf	Durée maximale de préchauffage circuit	0 – 240 Min	CIRCA	0	0	0	0
CP780	Stratégie régulation	Sélection de la stratégie de régulation du circuit	0 = Automatique 1 = Selon T. ambiante 2 = Selon T. Ext. 3 = Selon T.Ext et T.Amb	CIRCA	0	0	0	0
DP004	Fréquence anti-lég.	Fréquence du programme anti-légionelle pour la zone	0 = Désactivé 1 = Hebdomadaire 2 = Journalier	Circuit ECS Ballon ECS	0	0	0	0
DP024	Mélge pompe antilég.	Mode pompe de mélange ECS antilégionellose	0 = Off 1 = Pendant charge 2 = Charge+antilégionel	Mélange ECS Mélange/circul. ECS	0	0	0	0
DP025	Pompe de mélange ECS	Activation de la pompe de mélange ECS	0 = Off 1 = On	Mélange ECS Mélange/circul. ECS	0	0	0	0
DP026	Delta T ballon ECS	Différence maximale de température entre le haut et le bas du ballon d'ECS	0 – 100 °C	Mélange ECS Mélange/circul. ECS	6	6	6	6
DP034	DécalBallonECS	Décalage pour capteur de ballon	0 – 10 °C	Ballon ECS	1	1	1	1
DP044	T min ballon ECS	Température basse minimale du ballon d'ECS	0 – 120 °C	Mélange ECS Mélange/circul. ECS	70	70	70	70
DP045	Hystérésis pompe mél	Différentiel T pompe de mélange ECS	0 – 20 °C	Mélange ECS Mélange/circul. ECS	2	2	2	2
DP049	Mélange ballon ECS	Activer/désactiver le mélange du ballon d'eau chaude sanitaire	0 = Off 1 = On	Mélange ECS Mélange/circul. ECS	0	0	0	0
DP050	Mode de circulation	Sélection du mode pompe de circulation ECS	0 = Pompe OFF 1 = Ppe activ.selon prog 2 = Pompe confort ECS	Circulation ECS Mélange/circul. ECS	0	0	0	0
DP052	Temps pompe circ. ON	Temps d'activation cyclique de la pompe de circulation ECS	0 – 20 Min	Circulation ECS Mélange/circul. ECS	0	0	0	0

Code	Texte affiché	Description	Plage de réglage	Sous-menu	35	50	60	70
DP053	Temps pompe circ.OFF	Temps d'arrêt cyclique de la pompe de circulation ECS	0 – 20 Min	Circulation ECS Mélange/ circul. ECS	0	0	0	0
DP054	Anti-lég. ppe boucl.	Anti-légionelle de la pompe de bouclage eau chaude sanitaire	0 = Off 1 = On	Circulation ECS Mélange/ circul. ECS	0	0	0	0
DP057	T offset circulation	Offset de température de l'eau de circulation ECS	0 – 20 °C	Circulation ECS Mélange/ circul. ECS	0	0	0	0
DP140	Type d'ECS	Type d'eau chaude sanitaire (0: Instantanée, 1: Solo)	1 = Solo 2 = Ballon stratifié 3 = Chauffage industriel	Circuit ECS Ballon ECS Appareil à gaz	1	1	1	1
DP150	Thermostat ECS	Gestion ECS par thermostat	0 = Off 1 = On	Ballon ECS	1	1	1	1
DP160	Consigne anti-lég.	Consigne anti-légionelle	60 – 80 °C	Circuit ECS Ballon ECS	65	65	65	65
DP336	Hystérésis pompe ECS	Différentiel de température de la pompe de circulation ECS	1 – 60 °C	Circulation ECS Mélange/ circul. ECS	6	6	6	6
DP430	Jour début anti-lég.	Jour de début du programme anti-légionelle	1 = Lundi 2 = Mardi 3 = Mercredi 4 = Jeudi 5 = Vendredi 6 = Samedi 7 = Dimanche	Circuit ECS Ballon ECS	6	6	6	6
DP440	Heure début anti-lég	Heure de début du programme anti-légionelle	0 – 143 Heures-Minutes	Circuit ECS Ballon ECS	18	18	18	18
DP450	Circulation ECS	Circuit de circulation ECS activé	0 = Off 1 = On	Circulation ECS Mélange/ circul. ECS	0	0	0	0
DP452	Priorité ECS	Sélectionne la priorité ECS	0 = Totale 1 = Relative 2 = Aucun	Ballon ECS	0	0	0	0
DP473	Sonde T circulation	Sonde de température de circulation de l'ECS raccordée	0 = Non 1 = Oui	Circulation ECS Mélange/ circul. ECS	1	1	1	1
EP014	Fonc SMS PWMmin 10V	Fonction Smart Solution entrée PWM 10 V	0 = Off 1 = CTRL par Température 2 = CTRL par Puissance	Entrée 0-10V	0	0	0	0

Code	Texte affiché	Description	Plage de réglage	Sous-menu	35	50	60	70
EP030	Temp. mini. 0-10V	Consigne de température minimale pour l'entrée 0-10V	0 – 100 °C	Entrée 0-10V	0	0	0	0
EP031	Temp. maxi. 0-10V	Consigne de température maximale pour l'entrée 0-10V	0.5 – 100 °C	Entrée 0-10V	100	100	100	100
EP032	Puis. Mini. 0-10V	Consigne de puissance minimale pour l'entrée 0-10V	0 – 100 %	Entrée 0-10V	0	0	0	0
EP033	Puis. Maxi. 0-10V	Consigne de puissance maximale pour l'entrée 0-10V	5 – 100 %	Entrée 0-10V	100	100	100	100
EP034	Tension mini. 0-10V	Tension minimale pour l'entrée 0-10V correspondant à la consigne minimale	0.5 – 10 V	Entrée 0-10V	0.5	0.5	0.5	0.5
EP035	Tension maxi. 0-10V	Tension maximale pour l'entrée 0-10V correspondant à la consigne maximale	0.5 – 10 V	Entrée 0-10V	10	10	10	10
GP094	Puissance ramonage	Consigne de puissance personnalisée pour le mode ramonage	0 – 100 %	Appareil à gaz	50	50	50	50
NP005	Cascade Permut	Choix du générateur meneur, Par défaut : Permutation tous les 7 jours	0 – 127	Gestion product. B Gestion product. B	0	0	0	0
NP006	Cascade Type	Gestion cascade des chaudières par ajout successif ou en parallèle (fonctionnement simultané)	0 = Traditionnel 1 = Parallèle	Gestion product. B Gestion product. B	0	0	0	0
NP007	Para. ch. Text Casc.	Température extérieure d'enclenchement de toutes les allures en chauffage mode parallèle	-10 – 20 °C	Gestion product. B Gestion product. B	10	10	10	10
NP008	CascPGénéTpoPostFonc	Durée de post fonctionnement de la pompe du générateur de la cascade	0 – 30 Min	Gestion product. B Gestion product. B	4	4	4	4
NP009	CascTempInterAllure	Tempo d'enclenchement et d'arrêt des générateurs de la cascade	1 – 60 Min	Gestion product. B Gestion product. B	10	10	10	10
NP010	Para fr. Text Casc.	Température extérieure d'enclenchement rafraîch de toutes les allures en mode parallèle	10 – 40 °C	Gestion product. B Gestion product. B	30	30	30	30
NP011	Algorithme cascade	Choix du type d'algorithme cascade : puissance ou température	0 = Température 1 = Puissance	Gestion product. B Gestion product. B	0	0	0	0
NP012	CascTempsMontéeCons	Durée pour atteindre la consigne souhaitée en cascade	1 – 10	Gestion product. B Gestion product. B	1	1	1	1
NP013	CascForceArrêt Pprim	Permet de forcer l'arrêt de la pompe primaire cascade	0 = Non 1 = Oui	Gestion product. B Gestion product. B	0	0	0	0
NP014	Cascade Mode	Mode de fonctionnement de la cascade : automatique, chauffage ou rafraîchissement	0 = Automatique 1 = Chauffage 2 = Rafraîchissement	Gestion product. B Gestion product. B	0	0	0	0
PP015	Tempo pompe Circuit	Temps postfonctionnement pompe circuit	0 – 99 Min	Appareil à gaz	2	2	2	2

Code	Texte affiché	Description	Plage de réglage	Sous-menu	35	50	60	70
PP018	Vitesse min pompe CC	Vitesse de pompe minimale en chauffage	45 – 100 %	Appareil à gaz	55	55	55	66
PP023	Hystérésis CC	Hystérésis de température pour le démarrage du générateur en chauffage	1 – 10 °C	Appareil à gaz	10	10	10	10

Tab.61 Navigation pour le niveau installateur avancé

Niveau	Chemin d'accès
Installateur avancé	☰ > Configuration de l'installation > CU-GH20 > Sous-menu <sup>(1)</sup> > Paramètres, compteurs, signaux > Paramètres > Avancé <sup>(2)</sup>
<p>(1) Voir la colonne « Sous-menu » du tableau suivant pour la navigation appropriée. Les paramètres sont regroupés en fonctionnalités spécifiques.</p> <p>(2) Les paramètres sont également accessibles directement par la fonction Recherche points : ☰ &gt; Configuration de l'installation &gt; Recherche points</p>	

Tab.62 Réglages d'usine au niveau installateur avancé

Code	Texte affiché	Description	Plage de réglage	Sous-menu	35	50	60	70
AP002	Demande manuelle CH	Activer demande de chauffe manuelle	0 = Off 1 = Avec consigne	Appareil à gaz	0	0	0	0
AP004	Tempo vanne hydr.	Temps d'attente du générateur de chaleur pour la commande d'ouverture de la vanne	0 – 255 Sec	Appareil à gaz	1	1	1	1
AP026	Consigne manuelle	Point de consigne de température de départ pour demande de chaleur manuelle	10 – 90 °C	Appareil à gaz	40	40	40	40
AP056	Sonde extérieure	Présence d'une sonde extérieure	0 = Pas de sonde ext. 1 = AF60 2 = QAC34	Temp. extérieure	0	0	0	0
AP101	Programme de purge	Réglages du programme de purge	0 = Sans purge au démarrage. 1 = Tjrs purge au démarrage 2 = Purge 1 seul démarrage.	Commande de purge	2	2	2	2
AP102	Activer pompe zone	Si activé, pompe générateur comme pompe de zone. Si désactivé, pompe générateur comme pompe système	0 = Non 1 = Oui	Appareil à gaz	0	0	0	0
AP173	Commande pompe	Types de signaux/communications de commande de pompe	0 = Pompe LIN 1 = Pompe PWM 2 = Profils PWM/0-10V 3 = Com. pompe tout/rien	Configuration pompe	1	1	1	1
AP200	Consigne température	Consigne de température demandée lorsque l'entrée est active	7 – 100 °C	Entrée multifonction	90	90	90	90
AP201	Consigne température	Consigne de température demandée lorsque l'entrée est active	7 – 100 °C	Entrée multifonction	90	90	90	90

Code	Texte affiché	Description	Plage de réglage	Sous-menu	35	50	60	70
AP210	Fonction d'entrée	Fonction qui est liée à l'entrée multifonction	0 = Aucun 1 = Pression min. gaz 2 = Pression gaz max. 3 = Bloquer CC 4 = Bloquer ECS 5 = Bloc chauffage + ECS 6 = Verrouiller appareil 7 = Déclenchement CC 8 = Déclenchement CC+ECS 9 = Libér. du chauffage 10 = Libération de l'ECS 11 = Libér. chauffage +ECS 12 = Dem. chauffe externe	Entrée multifonction	0	0	0	0
AP211	Fonction d'entrée	Fonction qui est liée à l'entrée multifonction	0 = Aucun 1 = Pression min. gaz 2 = Pression gaz max. 3 = Bloquer CC 4 = Bloquer ECS 5 = Bloc chauffage + ECS 6 = Verrouiller appareil 7 = Déclenchement CC 8 = Déclenchement CC+ECS 9 = Libér. du chauffage 10 = Libération de l'ECS 11 = Libér. chauffage +ECS 12 = Dem. chauffe externe	Entrée multifonction	0	0	0	0
AP220	Logique	Logique des entrées multifonctions	0 = Normal ouvert 1 = Normal fermé	Entrée multifonction	0	0	0	0
AP221	Logique	Logique des entrées multifonctions	0 = Normal ouvert 1 = Normal fermé	Entrée multifonction	0	0	0	0
AP230	Afficher erreur	Sélectionne si cette fonction affiche une erreur lorsque la fonction est active	0 = Non 1 = Oui	Entrée multifonction	1	1	1	1
AP231	Afficher erreur	Sélectionne si cette fonction affiche une erreur lorsque la fonction est active	0 = Non 1 = Oui	Entrée multifonction	1	1	1	1
AP240	Bloquer hors-gel	Sélectionne si cette fonction bloquera la protection hors-gel	0 = Non 1 = Oui	Entrée multifonction	1	1	1	1
AP241	Bloquer hors-gel	Sélectionne si cette fonction bloquera la protection hors-gel	0 = Non 1 = Oui	Entrée multifonction	1	1	1	1

Code	Texte affiché	Description	Plage de réglage	Sous-menu	35	50	60	70
AP250	Expiration	Durée avant l'expiration de la fonction	0 – 65535 Sec	Entrée multifonction	600	600	600	600
AP251	Expiration	Durée avant l'expiration de la fonction	0 – 65535 Sec	Entrée multifonction	600	600	600	600
AP410	Fonction MFO	Fonction Sorties multifonctions	0 = Aucun 1 = Vanne gaz externe 2 = Vanne hydraulique 3 = Pompe secondaire 4 = Verrouillage 5 = Blocage/Verrouillage 6 = Brûleur allumé 7 = Demande d'entretien 8 = Chaudière en CC 9 = Chaudière en ECS 10 = Pompe chauff.Marche 11 = Pompe ECS en marche 12 = Marche pmpe zone dir 13 = Pompe cascade	Sortie multifonction	0	0	0	0
AP411	Fonction MFO	Fonction Sorties multifonctions	0 = Aucun 1 = Vanne gaz externe 2 = Vanne hydraulique 3 = Pompe secondaire 4 = Verrouillage 5 = Blocage/Verrouillage 6 = Brûleur allumé 7 = Demande d'entretien 8 = Chaudière en CC 9 = Chaudière en ECS 10 = Pompe chauff.Marche 11 = Pompe ECS en marche 12 = Marche pmpe zone dir 13 = Pompe cascade	Sortie multifonction	0	0	0	0
CP240	Influ sonde ambiance	Influence de la sonde ambiance du circuit	0 – 10	CIRCA	3	3	3	3
CP250	Étalonnage sonde	Ajuster la température mesurée de la pièce	-5 – 5 °C	CIRCA	0	0	0	0
CP450	Type de pompe	Le type de pompe raccordée	0 = On/Off 1 = Modulation 2 = LIN modulante	CIRCA	1	1	1	1
CP770	Circ après B Tampon	Le circuit se trouve après le ballon tampon	0 = Non 1 = Oui	CIRCA	0	0	0	0

Code	Texte affiché	Description	Plage de réglage	Sous-menu	35	50	60	70
CP850	Equilibrage hydraul.	Opération d'équilibrage hydraulique possible	0 = Non 1 = Oui	CIRCA	0	0	0	0
DP003	Vit vent max abs ECS	Vitesse de ventilateur maximum sur eau chaude sanitaire	1000 – 6900 Rpm	Appareil à gaz GVC Generic	5000	6650	6750	6450
DP005	Décalage TD ballon	Décalage du point de consigne de départ pour le ballon	0 – 30 °C	Ballon ECS	20	20	20	20
DP006	Hyst capt ballon	Hystérèse demande de chaleur On / Off pour ballon	2 – 15 °C	Ballon ECS	2	2	2	2
DP007	Attente V3V ECS	Position de la vanne trois voies en mode attente	0 = Position chauffage 1 = Position ECS	Ballon ECS	0	0	0	0
DP010	Hystérésis ECS	Hystérésis de température pour démarrage de la prod d'eau chaude sanitaire par générateur de chaleur	1 – 10 °C	Appareil à gaz	5	5	5	5
DP011	Offset arrêt ECS	Offset de température pour arrêt du générateur de chaleur sur production eau chaude sanitaire	0 – 20 °C	Ballon ECS Appareil à gaz	5	5	5	5
DP020	PostFunct pomp/VI ECS	Durée de fonctionnement de la pompe / vanne 3 voies après une production ECS.	0 – 99 Sec	Appareil à gaz	15	15	15	15
DP035	Démar pomp ball ECS	Démarrer pompe pour ballon eau chaude sanitaire	-20 – 20 °C	Ballon ECS	-3	-3	-3	-3
DP046	Temp ECS max	Température d'eau chaude sanitaire maximum	0 – 95 °C	Ballon ECS	90	90	90	90
DP474	Prép. ECS comme zone	Préparateur d'eau chaude sanitaire connecté comme zone	0 = Non 1 = Oui	Ballon ECS	0	0	0	0
DP480	Marche pompe si ECS	Mettre la pompe en marche immédiatement pour une demande de chauffe d'ECS	0 = Non 1 = Oui	Ballon ECS	1	1	1	1
DP500	Err. anti-lég. act.	Affiche une erreur lorsque la désinfection anti-légionelle dans le temps maximal imparti a échoué	0 = Off 1 = On	Circuit ECS	1	1	1	1
DP560	Échec max. anti-lég.	Nombre de fois que la désinfection anti-légionelle peut échouer avant l'affichage d'une erreur	1 – 255	Circuit ECS	1	1	1	1
GP007	Vit max ventil CC	Vitesse max du ventilateur en mode chauffage central	1400 – 7000 Rpm	Appareil à gaz GVC Generic	5000	6650	6750	6450
GP008	Vit min ventil	Vitesse min. du ventilateur en mode chauffage central+eau chaude sanitaire	1250 – 4000 Rpm	Appareil à gaz GVC Generic	1500	1500	1420	1270
GP009	Vit ventil démarrage	Vitesse ventil. au démarrage	1000 – 4000 Rpm	Appareil à gaz GVC Generic	2300	2300	2200	2100
GP010	Contrôle GPS	Contrôle pressostat de gaz on/off	0 = Non 1 = Oui	Appareil à gaz	0	0	0	0
GP017	Puissance max	Pourcentage de puissance max en kW	0 – 280 kW	Appareil à gaz	51.8	49.1	59	73.2
GP021	Modulation diff temp	Modulation quand température delta supérieure au seuil	10 – 35 °C	Appareil à gaz	20	20	20	20

Code	Texte affiché	Description	Plage de réglage	Sous-menu	35	50	60	70
GP022	Filtre Tau TDm	Fact Tau pour calcul de la temp. départ moyenne	0 – 255	Appareil à gaz	0	0	0	0
GP038	Gradient test départ	Gradient utilisé pour le test d'incendie sec	0 – 30 °C	Test de circulation	1	1	1	1
GP039	Durée test départ	Durée du test d'incendie sec	0 – 25 Sec	Test de circulation	15	15	15	15
GP040	Vérifier grad purge	Activer le gradient de purge	0 – 240 Sec	Test de circulation	120	120	120	120
GP050	Puissance min	Puissance minimum en kW pour calcul RT2012	0 – 80 kW	Appareil à gaz	3	3.1	4.7	7.2
GP082	ECS pendant ramonage	Activer le circuit ECS pendant un ramonage	0 = Off 1 = On	Appareil à gaz	0	0	0	0
NP001	CascProdManHysHte	Hystérèse haute pour Producer Manager	0.5 – 10 °C	Gestion product. B Gestion product. B	3	3	3	3
NP002	CascProdManhys.bas	Hystérèse basse pour Producer Manager	0.5 – 10 °C	Gestion product. B Gestion product. B	3	3	3	3
NP003	CascProdManGainErr	Gain d'erreur maximal de la cascade pour Producer Manager	0 – 10 °C	Gestion product. B Gestion product. B	10	10	10	10
NP004	Casc P Factor Temp	Facteur Proportionel pour la cascade fonctionnant en algo temperature	0 – 10	Gestion product. B Gestion product. B	1	1	1	1
PP014	RéducDT-pompeCC	Réduction de la modulation du delta de température pour modulation de pompe	0 – 40 °C	Appareil à gaz	7	7	7	7
PP016	Vitesse max pompe CC	Vitesse de pompe maximale en chauffage	55 – 100 %	Appareil à gaz	100	100	100	100
ZP000	Temps séch. chape 1	Définit le nombre de jours passés pour la première étape de séchage de chape	0 – 30 Journées	Circuit direct	3	3	3	3
ZP010	T. début chape 1	Définit la température de début pour la première étape du séchage de la chape	7 – 60 °C	Circuit direct	20	20	20	20
ZP020	T. fin chape 1	Définit la température de fin pour la première étape du séchage de la chape	7 – 60 °C	Circuit direct	32	32	32	32
ZP030	Temps séch. chape 2	Définit le nombre de jours passés pour la deuxième étape de séchage de chape	0 – 30 Journées	Circuit direct	11	11	11	11
ZP040	T. début chape 2	Définit la température de début pour la deuxième étape du séchage de la chape	7 – 60 °C	Circuit direct	32	32	32	32
ZP050	T. fin chape 2	Définit la température de fin pour la deuxième étape du séchage de la chape	7 – 60 °C	Circuit direct	32	32	32	32
ZP060	Temps séch. chape 3	Définit le nombre de jours passés pour la troisième étape de séchage de chape	0 – 30 Journées	Circuit direct	2	2	2	2
ZP070	T. début chape 3	Définit la température de début pour la troisième étape du séchage de la chape	7 – 60 °C	Circuit direct	32	32	32	32

Code	Texte affiché	Description	Plage de réglage	Sous-menu	35	50	60	70
ZP080	T. fin chape 3	Définit la température de fin pour la troisième étape du séchage de la chape	7 – 60 °C	Circuit direct	24	24	24	24
ZP090	Activer séch. chape	Activer le séchage de la chape pour la zone	0 = Off 1 = On	Circuit direct	0	0	0	0

## 9 Entretien

### 9.1 Réglementations pour la maintenance



#### Danger d'électrocution

Vérifier que la chaudière est éteinte avant d'entreprendre tout travail de maintenance.



#### Attention

Toujours porter des lunettes de protection et un masque anti-poussière pendant les opérations de nettoyage (à l'air comprimé).



#### Mise en garde

Lors des travaux d'inspection et de maintenance :

- Remplacer les pièces usées ou défectueuses par des pièces de rechange d'origine.
- Toujours remplacer tous les joints sur les pièces déposées.
- S'assurer que tous les joints ont été positionnés correctement.
- Vérifier que l'eau n'est jamais en contact avec les composants électriques.



#### Important

Adapter la fréquence des inspections et de l'entretien en fonction des conditions d'utilisation, en particulier si l'appareil est :

- utilisé en permanence (par exemple, pour la production de chaleur industrielle) ;
- utilisé avec une température d'alimentation basse ;
- utilisé avec un  $\Delta T$  élevé.

### 9.2 Notification de maintenance

L'appareil indique quand une opération de maintenance préventive est nécessaire. Vous pouvez utiliser ces notifications pour réduire au minimum les problèmes potentiels.



#### Important

- L'opération de maintenance faisant l'objet de la notification doit être effectuée dans un délai de 2 mois.
- La notification doit être réinitialisée après chaque opération de maintenance. La réinitialisation va remettre à zéro les compteurs d'heures de fonctionnement.

La notification indique le kit de maintenance à utiliser. Ces kits contiennent toutes les pièces et sont disponibles auprès des fournisseurs de pièces de rechange De Dietrich.

Tab.63 Présentation de la notification

Notification	Séquence				Kit de maintenance	
A	1	3	5	7	A	La première notification de maintenance A apparaît au bout de 8 750 heures.
B	2		6		B	La première notification de maintenance B apparaît au bout de 17 500 heures.
C		4		8	C	La première notification de maintenance C apparaît au bout de 35 000 heures.

La notification de maintenance D ne nécessite pas de kit de maintenance spécifique. Il est obligatoire de nettoyer l'échangeur de chaleur et le récupérateur de condensats quand la notification apparaît. Vous pouvez combiner cette opération spécifique avec les kits de maintenance (A, B ou C) indiqués dans la notification suivante dans la séquence. L'opération de maintenance suivante est indiquée sur le compteur **AM033**.

La notification de maintenance D apparaît quand l'échangeur de chaleur a atteint le nombre d'heures maximum en mode condensation. La première notification apparaît au bout de 6 000 heures. Le nombre d'heures de condensation en cours est indiqué sur le compteur **AC022**.

Le nombre d'heures de fonctionnement et le nombre de démarrages sont indiqués sur les compteurs **AC002**, **AC003** et **AC004**.

**Voir**

La notice d'entretien de l'appareil.

### 9.3 Ouvrir la chaudière

Fig.114 Ouvrir la chaudière

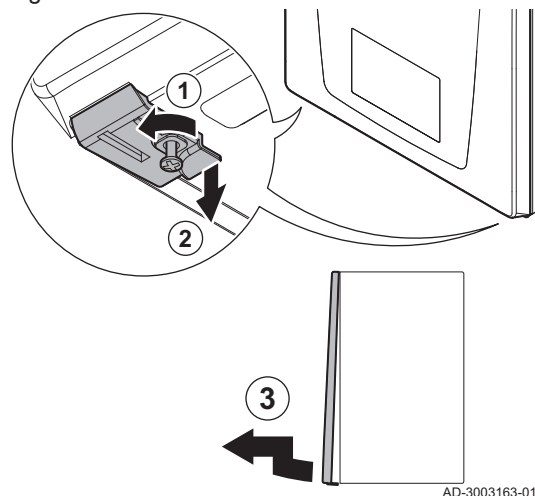

1. Dévisser les deux vis situées sous le panneau avant.  
⇒ Les vis restent pendantes dans les clips.
2. Tirer doucement les deux clips vers le bas pour les déverrouiller.
3. Démontez le panneau avant.

### 9.4 Accès aux composants de la chaudière

Il est possible de basculer le boîtier de commande, pour accéder plus facilement aux composants inférieurs de la chaudière.

Fig.115 Basculer le boîtier de commande vers l'avant

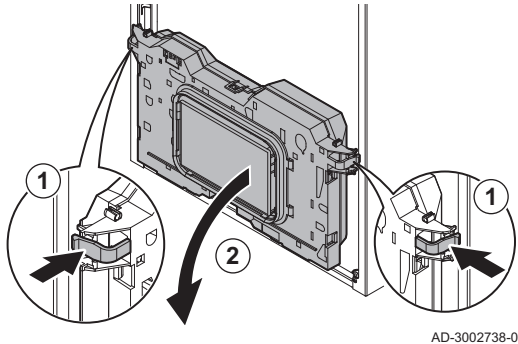

AD-3002738-01

1. Enfoncez légèrement les clips de fixation situés sur les côtés du boîtier de commande.
2. Basculez le boîtier de commande vers l'avant.

## 9.5 Opérations de contrôle et d'entretien standard

### 9.5.1 Préparation

Suivre les étapes suivantes avant de commencer les activités d'inspection et d'entretien :

1. Régler la chaudière à pleine charge jusqu'à ce que la température de retour atteigne environ 65 °C, pour assécher l'échangeur de chaleur côté fumée.
2. Contrôler la pression hydraulique.  
La pression hydraulique minimale est de 0,8 bar. La pression hydraulique recommandée se situe entre 1,0 bar et 1,5 bar.  
2.1. Au besoin, faire l'appoint en eau de l'installation de chauffage.
3. Contrôler le courant d'ionisation à pleine charge et à faible charge.  
La valeur est stable au bout de 1 minute.  
3.1. Si la valeur est inférieure à 4 µA, nettoyer ou remplacer l'électrode d'ionisation et d'allumage.
4. Vérifier l'état et l'étanchéité des raccordements des buses de fumée et de l'arrivée d'air.
5. Contrôler la combustion en mesurant le pourcentage de O<sub>2</sub> dans les fumées.

### 9.5.2 Contrôle de la qualité de l'eau



#### Attention

Tout manquement aux exigences de qualité de l'eau peut endommager la chaudière et annuler la garantie.

1. Retirer le capot de protection situé en bas de la chaudière.
2. Placer une bouteille d'échantillon d'eau sous l'ouverture du robinet de vidange du dispositif de chauffage situé sous la chaudière.
3. Ouvrir le robinet de vidange de l'échangeur de chaleur.
4. Fermer le robinet une fois la bouteille d'échantillon remplie.
5. Remonter le capot de protection.
6. Contrôler ou faire contrôler la qualité de cet échantillon d'eau.

Fig.116 Ouvrir le robinet de vidange de l'échangeur de chaleur

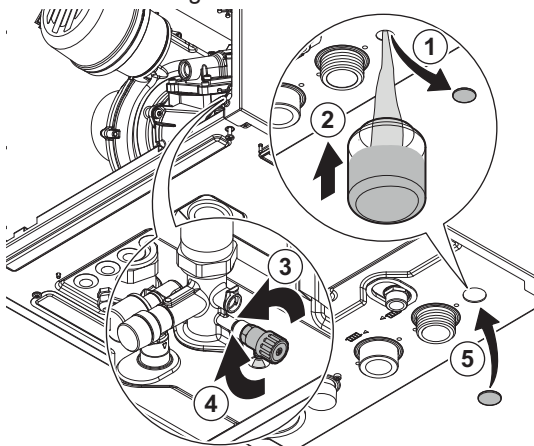

AD-3003170-02

### 9.5.3 Nettoyage du siphon



#### Danger

Le siphon doit toujours être suffisamment rempli d'eau. Ceci évite que des fumées n'entrent dans la pièce.

Fig.117 Nettoyer le siphon.

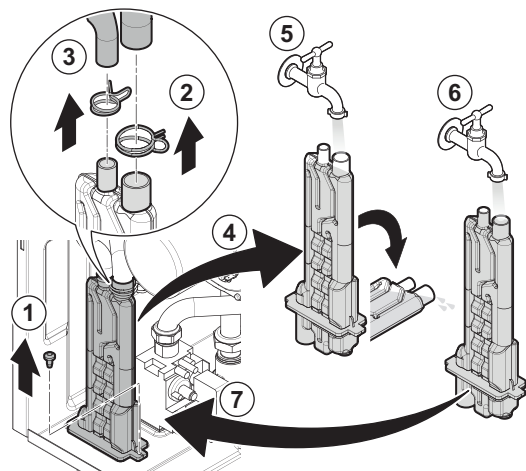

AD-3003172-01

1. Retirer la vis de fixation du siphon.
2. Ouvrir le clip du tuyau d'eau avant et le retirer du siphon.
3. Ouvrir le clip du tuyau d'eau arrière et le retirer du siphon.
4. Déposer le siphon.
5. Nettoyer le siphon avec de l'eau.
6. Remplir le siphon d'eau quasiment jusqu'au bord.
7. Installer le siphon.
8. Vérifier l'absence de fuites.

## 10 Diagnostic de panne

### 10.1 Codes d'erreur

Le IX-M Evo est équipé d'une unité électronique de régulation et de commande. Au cœur de la régulation figure un microprocesseur, qui pilote l'appareil, mais également le protège.

En cas d'erreur, un code correspondant s'affiche. Les codes d'erreur sont affichés à trois niveaux différents.

Tab.64 Niveaux de code d'erreur

Code	Type	Description
A.00.00 <sup>(1)</sup>	Avertissement	Les unités de commande continuent de fonctionner mais la cause de l'avertissement doit être recherchée. Un avertissement peut se transformer en blocage ou en verrouillage.
H.00.00 <sup>(1)</sup>	Blocage	Les unités de commande mettent fin au fonctionnement normal et vérifient à intervalles définis si la cause du blocage est toujours présente. <sup>(2)</sup> Le fonctionnement normal reprend lorsque la cause du blocage est éliminée. Un blocage peut se transformer en verrouillage.
E.00.00 <sup>(1)</sup>	Verrouillage	Les unités de commande mettent fin au fonctionnement normal. La cause du verrouillage doit être éliminée et les commandes doivent être réarmées manuellement.

(1) La première lettre indique le type d'erreur.  
 (2) Pour certaines erreurs bloquantes, cet intervalle est de dix minutes. Dans ces cas-là, il peut sembler que les unités de commande ne démarrent pas automatiquement. Attendre dix minutes avant de réarmer.

La signification du code est donnée dans les différents tableaux de codes d'erreurs.



#### Important

Ce code d'erreur est nécessaire pour trouver rapidement et correctement la cause de l'erreur et pour obtenir une assistance de la part de De Dietrich.

#### 10.1.1 Afficher les codes d'erreur

Lorsqu'une erreur survient dans l'installation, le tableau de commande affiche les mentions suivantes :

Fig.118 Affichage du code d'erreur sur le Diematic Evolution

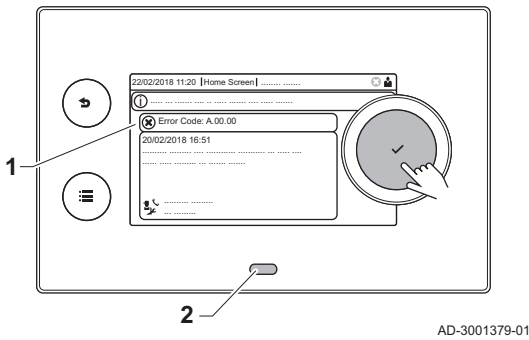

- 1 L'écran affiche un code et le message correspondant :
- 2 La LED d'état du tableau de commande affiche :
  - Vert continu = fonctionnement normal
  - Vert clignotant = avertissement
  - Rouge continu = blocage
  - Rouge clignotant = verrouillage

En cas d'erreur, procéder comme suit :

1. Appuyer longuement sur le bouton ✓ pour réinitialiser l'appareil.

**i Important**  
 Vous pouvez réinitialiser l'appareil au maximum 10 fois. Ensuite, l'appareil sera bloqué pendant une heure. Redémarrer (débrancher l'alimentation) pour éviter le délai d'une heure.

⇒ L'appareil redémarre.

2. Si le code d'erreur s'affiche à nouveau, remédier au problème en suivant les instructions du tableau des codes d'erreur.

**i Important**  
 Seul un professionnel qualifié est autorisé à intervenir sur l'appareil et le système.

⇒ Le code d'erreur reste visible jusqu'à la résolution du problème.

3. Lorsque le problème ne peut pas être résolu, relever le code d'erreur.
4. Contacter votre installateur ou De Dietrich pour recevoir de l'assistance.

### 10.1.2 Avertissement

Tab.65 Codes d'avertissement

Code	Texte affiché	Description	Solution
A.00.32	Text ouverte	La sonde de température extérieure est absente ou mesure une température inférieure à la plage	Sonde de température extérieure en circuit ouvert : <ul style="list-style-type: none"> <li>• Mauvaise connexion : vérifier le câblage et les connecteurs</li> <li>• Sonde mal installée : vérifier si la sonde a été montée correctement</li> <li>• La sonde est absente.</li> <li>• Sonde défectueuse : remplacer la sonde</li> </ul>
A.00.33	Text fermée	La sonde de température extér. est en court-circuit ou mesure une température supérieure à la plage	Sonde de température extérieure en court-circuit : <ul style="list-style-type: none"> <li>• Mauvaise connexion : vérifier le câblage et les connecteurs</li> <li>• Sonde mal installée : vérifier si la sonde a été montée correctement</li> <li>• Sonde défectueuse : remplacer la sonde</li> </ul>
A.00.34	Text manquante	Sonde de température extérieure attendue mais non détectée	Sonde extérieure non détectée : <ul style="list-style-type: none"> <li>• La sonde extérieure n'est pas connectée : Raccorder la sonde</li> <li>• La sonde extérieure n'est pas raccordée correctement : Raccorder correctement la sonde</li> </ul>
A.00.40	Pression basse	Pression hydraulique mesurée sous la plage définie. Vérifier la pression hydraulique et le capteur	-

Code	Texte affiché	Description	Solution
A.01.23	Combus. incomplète	Combustion incomplète	Erreur de configuration : Absence de flamme pendant le fonctionnement : <ul style="list-style-type: none"> <li>• Pas de courant d'ionisation : <ul style="list-style-type: none"> <li>- Purger le conduit gaz.</li> <li>- S'assurer que le robinet gaz est correctement ouvert.</li> <li>- Vérification de la pression d'alimentation gaz.</li> <li>- Vérifier le fonctionnement et le réglage du bloc vanne gaz.</li> <li>- Vérifier que les conduits d'arrivée d'air et d'évacuation des fumées ne sont pas obstrués.</li> <li>- Vérifier que les fumées ne sont pas réaspirées.</li> </ul> </li> </ul>
A.02.06	Pression eau	Avertissement de pression d'eau actif	Avertissement concernant la pression hydraulique : <ul style="list-style-type: none"> <li>• Pression hydraulique trop basse ; vérifier la pression hydraulique.</li> </ul>
A.02.18	Erreur OBD	Erreur dictionnaire d'objets	Erreur de configuration : <ul style="list-style-type: none"> <li>• Réinitialiser <b>CN1</b> et <b>CN2</b></li> </ul>  <b>Voir</b> La plaquette signalétique pour les valeurs <b>CN1</b> et <b>CN2</b> .
A.02.36	Disp fonct perdu	Dispositif fonctionnel déconnecté	SCB introuvable : <ul style="list-style-type: none"> <li>• Mauvaise connexion : vérifier le câblage et les connecteurs</li> <li>• SCB défectueux : Remplacer la carte SCB</li> </ul>
A.02.37	Disp non crit perdu	Dispositif non critique déconnecté	SCB introuvable : <ul style="list-style-type: none"> <li>• Mauvaise connexion : vérifier le câblage et les connecteurs</li> <li>• SCB défectueux : Remplacer la carte SCB</li> </ul>
A.02.45	Matr. conn. Full Can	Matrice de connexion Full Can	SCB introuvable : <ul style="list-style-type: none"> <li>• Réaliser une détection automatique</li> </ul>
A.02.46	Adm. dispo. Full Can	Administration de dispositif Full Can	SCB introuvable : <ul style="list-style-type: none"> <li>• Réaliser une détection automatique</li> </ul>
A.02.49	Pb init. des nœuds	Initialisation du nœud échouée	SCB introuvable : <ul style="list-style-type: none"> <li>• Réaliser une détection automatique</li> </ul>
A.02.55	Num.série invalide	Numéro de série manquant ou invalide	Contacteur le fournisseur.
A.02.69	Mode démo actif	Mode démo actif	Contacteur le fournisseur.
A.02.76	Mémoire pleine	Espace mémoire réservé aux param. personnalisés plein. Modification impossible.	Erreur de configuration : <ul style="list-style-type: none"> <li>• Réinitialiser <b>CN1</b> et <b>CN2</b></li> <li>• CSU défectueux : Remplacer la carte CSU</li> <li>• Remplacer la carte CU-GH</li> </ul>
A.02.80	Régulateur Manquant	Régulateur de cascade manquant	Régulateur de cascade non détecté : <ul style="list-style-type: none"> <li>• Raccorder de nouveau l'unité maître de la cascade</li> <li>• Réaliser une détection automatique</li> </ul>
A.08.06	Avertis. pompe LIN 1	Avertissement de pompe LIN 1 fonctionnant dans des conditions limitées	-

Code	Texte affiché	Description	Solution
A.10.33	TECS haut CircD ouv	Sonde de température placée en haut du ballon de la zone ECS déconnectée	Sonde de température eau chaude sanitaire du haut ouverte : <ul style="list-style-type: none"> <li>• Mauvaise connexion : vérifier le câblage et les connecteurs</li> <li>• Sonde mal installée : vérifier si la sonde a été montée correctement</li> <li>• La sonde est absente.</li> <li>• Sonde défectueuse : remplacer la sonde</li> </ul>
A.10.34	TECS haut CircD ferm	Sonde de température placée en haut du ballon de la zone ECS court-circuitée	Sonde de température en haut du ballon d'eau chaude sanitaire de la zone en court-circuit : <ul style="list-style-type: none"> <li>• Mauvaise connexion : vérifier le câblage et les connecteurs</li> <li>• Sonde mal installée : vérifier si la sonde a été montée correctement</li> <li>• Sonde défectueuse : remplacer la sonde</li> </ul>
A.10.45	T Amb CircA absente	Mesure de la température ambiante du circuit A absente	Sonde d'ambiance non détectée dans la zone A : <ul style="list-style-type: none"> <li>• Sonde d'ambiance non raccordée : raccorder la sonde</li> <li>• Sonde d'ambiance non raccordée correctement : raccorder correctement la sonde</li> <li>• Sonde défectueuse : remplacer la sonde</li> </ul>
A.10.46	T Amb CircB absente	Mesure de la température ambiante du circuit B absente	Sonde d'ambiance non détectée dans la zone B : <ul style="list-style-type: none"> <li>• Sonde d'ambiance non raccordée : raccorder la sonde</li> <li>• Sonde d'ambiance non raccordée correctement : raccorder correctement la sonde</li> <li>• Sonde défectueuse : remplacer la sonde</li> </ul>
A.10.47	T Amb CircC absente	Mesure de la température ambiante du circuit C absente	Sonde d'ambiance non détectée dans la zone C : <ul style="list-style-type: none"> <li>• Sonde d'ambiance non raccordée : raccorder la sonde</li> <li>• Sonde d'ambiance non raccordée correctement : raccorder correctement la sonde</li> <li>• Sonde défectueuse : remplacer la sonde</li> </ul>
A.10.50	TECS haut manquant	La sonde de température située en haut du ballon d'eau chaude sanitaire de la zone ECS est absente	Sonde de température de l'eau chaude sanitaire non détectée dans la zone ECS : <ul style="list-style-type: none"> <li>• Sonde de température de l'eau chaude sanitaire non raccordée : raccorder la sonde</li> <li>• La sonde de température de l'eau chaude sanitaire n'est pas raccordée correctement : la raccorder correctement</li> <li>• Sonde défectueuse : remplacer la sonde</li> </ul>
A.10.54	T Zone ECS absente	La sonde température de la zone ECS est absente	Sonde d'ambiance non détectée dans la zone ECS : <ul style="list-style-type: none"> <li>• Sonde de température non raccordée : raccorder la sonde</li> <li>• Sonde de température non raccordée correctement : raccorder correctement la sonde</li> <li>• Sonde défectueuse : remplacer la sonde</li> </ul>
A.10.56	TECS Zone AUX absent	La sonde de température d'eau chaude sanitaire de la zone AUX est absente	Sonde de température de l'eau chaude sanitaire non détectée dans la zone AUX : <ul style="list-style-type: none"> <li>• Sonde de température de l'eau chaude sanitaire non raccordée : raccorder la sonde</li> <li>• La sonde de température de l'eau chaude sanitaire n'est pas raccordée correctement : la raccorder correctement</li> <li>• Sonde défectueuse : remplacer la sonde</li> </ul>

## 10.1.3 Blocage

Tab.66 Codes de blocage

Code	Texte affiché	Description	Solution
H.00.69	S Ballon Tampon Ouv.	Sonde de température du ballon tampon déconnectée ou mesure inférieure à la plage	Sonde de température du ballon tampon en circuit ouvert : <ul style="list-style-type: none"> <li>• Mauvaise connexion : vérifier le câblage et les connecteurs</li> <li>• Sonde mal installée : vérifier si la sonde a été montée correctement</li> <li>• La sonde est absente.</li> <li>• Sonde défectueuse : remplacer la sonde</li> </ul>
H.00.70	S Ballon Tampon Ferm	Sonde de T du ballon tampon court-circuitée ou mesure supérieure à la plage	Sonde de température du ballon tampon en court-circuit : <ul style="list-style-type: none"> <li>• Mauvaise connexion : vérifier le câblage et les connecteurs</li> <li>• Sonde mal installée : vérifier si la sonde a été montée correctement</li> <li>• Sonde défectueuse : remplacer la sonde</li> </ul>
H.00.71	S Ballon Tp Haut Ouv	Sonde de température du ballon tampon haute déconnectée ou mesure inférieure à la plage	Sonde de température en haut du ballon tampon en circuit ouvert : <ul style="list-style-type: none"> <li>• Mauvaise connexion : vérifier le câblage et les connecteurs</li> <li>• Sonde mal installée : vérifier si la sonde a été montée correctement</li> <li>• La sonde est absente.</li> <li>• Sonde défectueuse : remplacer la sonde</li> </ul>
H.00.72	S Ballon Tp Haut Fer	Sonde de T du ballon tampon haute court-circuité ou mesure supérieure à la plage	Sonde de température en haut du ballon tampon en court-circuit : <ul style="list-style-type: none"> <li>• Mauvaise connexion : vérifier le câblage et les connecteurs</li> <li>• Sonde mal installée : vérifier si la sonde a été montée correctement</li> <li>• Sonde défectueuse : remplacer la sonde</li> </ul>
H.00.74	S Ballon Tampon Abs	Sonde de température du ballon tampon attendue mais non détectée	Sonde de température du ballon tampon non détectée : <ul style="list-style-type: none"> <li>• La sonde de température du ballon tampon n'est pas raccordée : Raccorder la sonde</li> <li>• La sonde de température du ballon tampon n'est pas correctement raccordée : Raccorder correctement la sonde</li> <li>• Sonde défectueuse : remplacer la sonde</li> </ul>
H.00.75	S Ballon Tp Haut Abs	Sonde de température du ballon tampon haute attendue mais non détectée	Sonde de température en haut du ballon tampon non détectée : <ul style="list-style-type: none"> <li>• La sonde de température en haut du ballon tampon n'est pas raccordée : Raccorder la sonde</li> <li>• La sonde de température en haut du ballon tampon n'est pas correctement raccordée : Raccorder correctement la sonde</li> </ul>
H.00.76	S Dép Cascade ouvert	Sonde de température de départ cascade déconnectée ou mesure inférieure à la plage	Sonde de température de départ de la cascade en circuit ouvert : <ul style="list-style-type: none"> <li>• Mauvaise connexion : vérifier le câblage et les connecteurs</li> <li>• Sonde mal installée : vérifier si la sonde a été montée correctement</li> <li>• La sonde est absente.</li> <li>• Sonde défectueuse : remplacer la sonde</li> </ul>

Code	Texte affiché	Description	Solution
H.00.77	S Dép Cascade fermé	Sonde de température de départ cascade court-circuitée ou mesure supérieure à la plage	Sonde de température de départ cascade en court-circuit : <ul style="list-style-type: none"> <li>• Mauvaise connexion : vérifier le câblage et les connecteurs</li> <li>• Sonde mal installée : vérifier si la sonde a été montée correctement</li> <li>• Sonde défectueuse : remplacer la sonde</li> </ul>
H.00.78	S Dép Cascade Abs	Sonde de température de départ cascade attendue mais non détectée	Sonde de température de départ cascade non détectée : <ul style="list-style-type: none"> <li>• Sonde de température de départ cascade non raccordée : Raccorder la sonde</li> <li>• La sonde de température de départ cascade n'est pas correctement raccordée : Raccorder correctement la sonde</li> <li>• Sonde défectueuse : remplacer la sonde</li> </ul>
H.00.81	Sonde Ambiance Abs	Sonde de température ambiante attendue mais non détectée	Sonde d'ambiance absente : <ul style="list-style-type: none"> <li>• Sonde d'ambiance non raccordée : Raccorder la sonde</li> <li>• Sonde d'ambiance non raccordée correctement : Raccorder correctement la sonde</li> </ul>
H.01.00	Erreur comm	Erreur de communication	Erreur de communication avec le noyau de sécurité : <ul style="list-style-type: none"> <li>• Redémarrer la chaudière</li> <li>• Remplacer la carte CU-GH</li> </ul>
H.01.09	Pressostat de gaz	Pressostat de gaz	Pression de gaz trop faible : <ul style="list-style-type: none"> <li>• Absence de débit ou débit insuffisant : <ul style="list-style-type: none"> <li>- S'assurer que la vanne gaz est totalement ouverte</li> <li>- Vérifier la pression d'alimentation en gaz</li> <li>- Si un filtre à gaz est présent : S'assurer que le filtre est propre</li> </ul> </li> <li>• Mauvais réglage sur le pressostat gaz : <ul style="list-style-type: none"> <li>- Vérifier que le pressostat a été monté correctement</li> <li>- Remplacer le pressostat si nécessaire</li> </ul> </li> </ul>
H.01.13	T ECHT > max	La température de l'échangeur thermique a dépassé la valeur maximale de fonctionnement	Température maximale de l'échangeur thermique dépassée : <ul style="list-style-type: none"> <li>• Contrôler la circulation (sens, pompe, vannes).</li> <li>• Contrôler la pression hydraulique.</li> <li>• Vérifier le bon fonctionnement des sondes.</li> <li>• Vérifier si la sonde a été montée correctement.</li> <li>• Vérifier l'état de propreté du corps de chauffe.</li> <li>• Vérifier que le système de chauffage central a été correctement purgé pour retirer l'air.</li> </ul>
H.01.14	T Dép max	La température de départ a dépassé la valeur maximale de fonctionnement	Sonde de la température de départ au-delà de la plage normale : <ul style="list-style-type: none"> <li>• Mauvaise connexion : vérifier le câblage et les connecteurs</li> <li>• Absence de débit ou débit insuffisant : <ul style="list-style-type: none"> <li>- Contrôler la circulation (sens, pompe, vannes)</li> <li>- Contrôler la pression hydraulique</li> <li>- Contrôler l'état de propreté de l'échangeur thermique</li> </ul> </li> </ul>

Code	Texte affiché	Description	Solution
H.01.15	T fumée max	La température de fumée a dépassé la valeur maximale de fonctionnement	Température maximale des fumées dépassée : <ul style="list-style-type: none"> <li>• Vérifier le système d'évacuation des fumées</li> <li>• Vérifier l'échangeur thermique pour s'assurer que le côté évacuation des fumées n'est pas encrassé</li> <li>• Sonde défectueuse : remplacer la sonde</li> </ul>
H.01.21	Grad.max.3 ECS	Gradient de température maximum de niveau 3 en ECS	La température de départ est montée trop vite : <ul style="list-style-type: none"> <li>• Contrôler la circulation (sens, pompes, vannes)</li> <li>• Vérifier que la pompe fonctionne correctement</li> </ul>
H.01.26	Pression gaz max.	Pression de gaz dépassée	Pression de gaz trop élevée : <ul style="list-style-type: none"> <li>• Vérifier la pression d'alimentation en gaz</li> <li>• Mauvais réglage sur le pressostat gaz : <ul style="list-style-type: none"> <li>- Vérifier que le pressostat a été monté correctement</li> <li>- Remplacer le pressostat si nécessaire</li> </ul> </li> <li>• Aucun pressostat gaz disponible : <ul style="list-style-type: none"> <li>- Vérifier que le paramètre <b>GP010</b> est réglé sur <b>Non (0)</b></li> </ul> </li> </ul>
H.02.00	Réiniti. en cours	Réiniti. en cours	Procédure de réinitialisation en cours : <ul style="list-style-type: none"> <li>• Aucune action</li> </ul>
H.02.02	Attente n° config	En attente du numéro de configuration	Erreur de configuration ou numéro de configuration inconnu : <ul style="list-style-type: none"> <li>• Réinitialiser <b>CN1</b> et <b>CN2</b></li> </ul>
H.02.03	Erreur config	Erreur de configuration	Erreur de configuration ou numéro de configuration inconnu : <ul style="list-style-type: none"> <li>• Réinitialiser <b>CN1</b> et <b>CN2</b></li> </ul>
H.02.04	Erreur de paramètre	Erreur de paramètre	Réglages d'usine incorrects : <ul style="list-style-type: none"> <li>• Paramètres erronés : <ul style="list-style-type: none"> <li>- Remettre la chaudière en service</li> <li>- Réinitialiser <b>CN1</b> et <b>CN2</b></li> <li>- Remplacer la carte électronique CU-GH</li> </ul> </li> </ul>
H.02.05	CSU CU incompatibles	Le CSU n'est pas compatible avec le CU	Erreur de configuration : <ul style="list-style-type: none"> <li>• Réinitialiser <b>CN1</b> et <b>CN2</b></li> </ul>
H.02.12	Signal déblocage	Entrée signal déblocage de l'unité de commande provenant de l'environnement externe de l'appareil	Temps d'attente du signal de déclenchement écoulé : <ul style="list-style-type: none"> <li>• Cause externe : éliminer la cause externe</li> <li>• Mauvais réglage des paramètres : vérifier les paramètres</li> <li>• Mauvaise connexion : vérifier le raccordement</li> </ul>
H.02.16	Problème CSU interne	Dépassement de temps pour le CSU interne	Erreur de configuration : <ul style="list-style-type: none"> <li>• Réinitialiser <b>CN1</b> et <b>CN2</b></li> <li>• Remplacer la carte PCB</li> </ul>
H.02.36	Disp fonct perdu	Dispositif fonctionnel déconnecté	Erreur de communication avec la carte électronique SCB : <ul style="list-style-type: none"> <li>• Connexion défectueuse avec BUS : vérifier le câblage.</li> <li>• Aucune carte : rebrancher la carte ou récupérer à partir de l'historique avec la fonction de détection automatique.</li> </ul>
H.02.40	Fonction inconnue	Fonct non disponible	Contactez votre fournisseur
H.02.45	Matr. conn. Full Can	Matrice de connexion Full Can	SCB introuvable : <ul style="list-style-type: none"> <li>• Réaliser une détection automatique</li> </ul>
H.02.46	Adm. dispo. Full Can	Administration de dispositif Full Can	SCB introuvable : <ul style="list-style-type: none"> <li>• Réaliser une détection automatique</li> </ul>
H.02.55	Num.série invalide	Numéro de série manquant ou invalide	Remplacer la carte électronique CU-GH

Code	Texte affiché	Description	Solution
H.02.61	Fct non supportée	La zone A ne supporte pas la fonction sélectionnée	Le réglage de la fonction de zone A est incorrect ou n'est pas autorisé sur ce circuit : <ul style="list-style-type: none"> <li>• Vérifier le réglage du paramètre <b>CP020</b>.</li> </ul>
H.02.62	Fct non supportée	La zone B ne supporte pas la fonction sélectionnée	Le réglage de la fonction de zone B est incorrect ou n'est pas autorisé sur ce circuit : <ul style="list-style-type: none"> <li>• Vérifier le réglage du paramètre <b>CP021</b>.</li> </ul>
H.02.63	Fct non supportée	La zone C ne supporte pas la fonction sélectionnée	Le réglage de la fonction de zone C est incorrect ou n'est pas autorisé sur ce circuit : <ul style="list-style-type: none"> <li>• Vérifier le réglage du paramètre <b>CP023</b>.</li> </ul>
H.02.64	Fct non supportée	La zone D ne supporte pas la fonction sélectionnée	Le réglage de fonction (DHW) de la zone C est incorrect ou n'est pas autorisé sur ce circuit : <ul style="list-style-type: none"> <li>• Vérifier le réglage du paramètre <b>CP022</b>.</li> </ul>
H.02.65	Fct non supportée	La zone E ne supporte pas la fonction sélectionnée	Le réglage de fonction (AUX) de la zone E est incorrect ou n'est pas autorisé sur ce circuit : <ul style="list-style-type: none"> <li>• Vérifier le réglage du paramètre <b>CP024</b>.</li> </ul>
H.02.66	TAS circuit ouvert	L'anode TAS est en circuit ouvert	Anode anti-corrosion (TAS) non détectée : <ul style="list-style-type: none"> <li>• L'anode n'est pas raccordée : Raccorder l'anode</li> <li>• L'anode n'est pas raccordée correctement : Raccorder correctement l'anode</li> </ul>
H.02.67	TAS court-circuit	L'anode TAS est en court-circuit	Anode anti-corrosion (TAS) manquante ou en court-circuit : <ul style="list-style-type: none"> <li>• Mauvaise connexion : vérifier le câblage et les connecteurs</li> <li>• Sonde mal installée : vérifier si la sonde a été montée correctement</li> <li>• Sonde défectueuse : remplacer la sonde</li> </ul>
H.02.79	Perte appareil S-Bus	Appareil connecté absent du bus système	Dispositifs de connecteur S-Bus manquants : <ul style="list-style-type: none"> <li>• Mauvaise connexion : vérifier le câblage et les connecteurs</li> <li>• Connecteurs mal installés : vérifier que les connecteurs ont été montés correctement</li> <li>• Des connecteurs d'extrémité (avec résistance) sont manquants ou mal raccordés : vérifier le câblage et les connecteurs</li> <li>• Vérifier si les dispositifs raccordés sont activés</li> </ul>
H.02.91	CC bloqué	La demande de chaleur CC est bloquée par l'entrée multifonction	L'entrée bloquante (Bloquer CC) est active. <ul style="list-style-type: none"> <li>• Si le code d'erreur ne doit pas s'afficher : S'assurer que <b>Afficher erreur</b> est réglé sur <b>Non (0)</b>.</li> </ul>
H.02.92	ECS bloquée	La demande de chaleur ECS est bloquée par l'entrée multifonction	L'entrée bloquante (Bloquer ECS) est active. <ul style="list-style-type: none"> <li>• Si le code d'erreur ne doit pas s'afficher : S'assurer que <b>Afficher erreur</b> est réglé sur <b>Non (0)</b>.</li> </ul>
H.02.93	CC et ECS bloqués	Les demandes de CC et d'ECS sont bloquées par l'entrée multifonction	L'entrée bloquante (Bloc chauffage + ECS) est active. <ul style="list-style-type: none"> <li>• Si le code d'erreur ne doit pas s'afficher : S'assurer que <b>Afficher erreur</b> est réglé sur <b>Non (0)</b>.</li> </ul>
H.03.00	Erreur de paramètre	Paramètres de sécurité niveaux 2, 3, 4 incorrects ou manquants	Erreur de paramètre : noyau de sécurité <ul style="list-style-type: none"> <li>• Redémarrer la chaudière</li> <li>• Remplacer la carte CU-GH</li> </ul>
H.03.01	Pb com. CU vers CVG	Erreur de transmission de l'unité de commande vers la commande de la vanne de gaz	Erreur de communication avec le CU-GH : <ul style="list-style-type: none"> <li>• Redémarrer la chaudière</li> </ul>

Code	Texte affiché	Description	Solution
H.03.02	Perte de flamme	Le courant d'ionisation mesuré est inférieur à la limite	Absence de flamme pendant le fonctionnement : <ul style="list-style-type: none"> <li>• Pas de courant d'ionisation : <ul style="list-style-type: none"> <li>- Purger le conduit gaz</li> <li>- Vérifier que la vanne gaz est totalement ouverte</li> <li>- Vérifier la pression d'alimentation en gaz</li> <li>- Vérifier le fonctionnement et le réglage du bloc vanne gaz</li> <li>- Vérifier que les conduits d'arrivée d'air et d'évacuation des fumées ne sont pas obstrués</li> <li>- Vérifier que les fumées ne sont pas réaspirées</li> </ul> </li> </ul>
H.03.05	Blocage interne	Blocage interne de la commande de la vanne de gaz	Erreur de noyau de sécurité : <ul style="list-style-type: none"> <li>• Redémarrer la chaudière</li> <li>• Remplacer la carte CU-GH</li> </ul>
H.03.07	Erreur de paramètre	Aucun jeu de paramètres correspondants détecté (type P)	-
H.03.09	Tension alim. basse	La tension d'alimentation est inférieure à la valeur minimum de fonctionnement	-
H.08.07	Erreur pompe LIN 1	Erreur de fonctionnement de la pompe LIN 1	-
H.08.08	Verrouil. pompe LIN1	Erreur de verrouillage du fonctionnement de la pompe LIN 1	-
H.08.09	Perte comm pomp LIN1	Communication pompe LIN 1 perdue à cause échec de communication avec bus maître (périphériques BDR)	-
H.10.00	TDépart CircA ouvert	Sonde de température de départ du circuit A ouverte	Sonde de température de départ zone A en circuit ouvert : <ul style="list-style-type: none"> <li>• Mauvaise connexion : vérifier le câblage et les connecteurs</li> <li>• Sonde mal installée : vérifier si la sonde a été montée correctement</li> <li>• La sonde est absente.</li> <li>• Sonde défectueuse : remplacer la sonde</li> </ul>
H.10.01	TDépart CircA fermé	Sonde de température de départ du circuit A fermée	Sonde de température de départ zone A en court-circuit : <ul style="list-style-type: none"> <li>• Mauvaise connexion : vérifier le câblage et les connecteurs</li> <li>• Sonde mal installée : vérifier si la sonde a été montée correctement</li> <li>• Sonde défectueuse : remplacer la sonde</li> </ul>
H.10.02	TECS CircA ouvert	Sonde de température ECS du circuit A déconnectée	Sonde de température d'eau chaude sanitaire de la zone A en circuit ouvert : <ul style="list-style-type: none"> <li>• Mauvaise connexion : vérifier le câblage et les connecteurs</li> <li>• Sonde mal installée : vérifier si la sonde a été montée correctement</li> <li>• La sonde est absente.</li> <li>• Sonde défectueuse : remplacer la sonde</li> </ul>

Code	Texte affiché	Description	Solution
H.10.03	TECS CircA fermé	Sonde de température ECS du circuit A court-circuitée	Sonde de température d'eau chaude sanitaire de la zone A en court-circuit : <ul style="list-style-type: none"> <li>• Mauvaise connexion : vérifier le câblage et les connecteurs</li> <li>• Sonde mal installée : vérifier si la sonde a été montée correctement</li> <li>• Sonde défectueuse : remplacer la sonde</li> <li>• Lorsqu'un thermostat est utilisé à la place d'une sonde : le paramètre <b>CP500</b> doit être réglé sur off (=désactivé)</li> </ul>
H.10.04	T Piscine CircA ouv.	Sonde de température piscine du circuit A déconnectée	Sonde de température piscine A en circuit ouvert : <ul style="list-style-type: none"> <li>• Mauvaise connexion : vérifier le câblage et les connecteurs</li> <li>• Sonde mal installée : vérifier si la sonde a été montée correctement</li> <li>• La sonde est absente.</li> <li>• Sonde défectueuse : remplacer la sonde</li> </ul>
H.10.05	T Piscine CircA ferm	Sonde de température piscine du circuit A court-circuitée	Sonde de température piscine zone A en court-circuit : <ul style="list-style-type: none"> <li>• Mauvaise connexion : vérifier le câblage et les connecteurs</li> <li>• Sonde mal installée : vérifier si la sonde a été montée correctement</li> <li>• Sonde défectueuse : remplacer la sonde</li> </ul>
H.10.09	TDépart CircB ouvert	Sonde de température de départ de la circuit B ouverte	Sonde de température de départ zone B en circuit ouvert : <ul style="list-style-type: none"> <li>• Mauvaise connexion : vérifier le câblage et les connecteurs</li> <li>• Sonde mal installée : vérifier si la sonde a été montée correctement</li> <li>• La sonde est absente.</li> <li>• Sonde défectueuse : remplacer la sonde</li> </ul>
H.10.10	TDépart CircB fermé	Sonde de température de départ du circuit B fermée	Sonde de température de départ zone B en court-circuit : <ul style="list-style-type: none"> <li>• Mauvaise connexion : vérifier le câblage et les connecteurs</li> <li>• Sonde mal installée : vérifier si la sonde a été montée correctement</li> <li>• Sonde défectueuse : remplacer la sonde</li> </ul>
H.10.11	TECS CircB ouvert	Sonde de température ECS du circuit B déconnectée	Sonde de température d'eau chaude sanitaire de la zone B en circuit ouvert : <ul style="list-style-type: none"> <li>• Mauvaise connexion : vérifier le câblage et les connecteurs</li> <li>• Sonde mal installée : vérifier si la sonde a été montée correctement</li> <li>• La sonde est absente.</li> <li>• Sonde défectueuse : remplacer la sonde</li> </ul>
H.10.12	TECS CircB fermé	Sonde de température ECS du circuit B court-circuitée	Sonde de température d'eau chaude sanitaire de la zone B en court-circuit : <ul style="list-style-type: none"> <li>• Mauvaise connexion : vérifier le câblage et les connecteurs</li> <li>• Sonde mal installée : vérifier si la sonde a été montée correctement</li> <li>• Sonde défectueuse : remplacer la sonde</li> <li>• Lorsqu'un thermostat est utilisé à la place d'une sonde : le paramètre <b>CP501</b> doit être réglé sur off (=désactivé)</li> </ul>

Code	Texte affiché	Description	Solution
H.10.13	T Piscine CircB ouv	Sonde de température piscine du circuit B déconnectée	Sonde de température piscine B en circuit ouvert : <ul style="list-style-type: none"> <li>• Mauvaise connexion : vérifier le câblage et les connecteurs</li> <li>• Sonde mal installée : vérifier si la sonde a été montée correctement</li> <li>• La sonde est absente.</li> <li>• Sonde défectueuse : remplacer la sonde</li> </ul>
H.10.14	T Piscine CircB ferm	Sonde de température piscine du circuit B court-circuitée	Sonde de température piscine zone B en court-circuit : <ul style="list-style-type: none"> <li>• Mauvaise connexion : vérifier le câblage et les connecteurs</li> <li>• Sonde mal installée : vérifier si la sonde a été montée correctement</li> <li>• Sonde défectueuse : remplacer la sonde</li> </ul>
H.10.18	TDépart CircC ouvert	Sonde de température de départ circuit C ouverte	Sonde de température de départ zone C en circuit ouvert : <ul style="list-style-type: none"> <li>• Mauvaise connexion : vérifier le câblage et les connecteurs</li> <li>• Sonde mal installée : vérifier si la sonde a été montée correctement</li> <li>• La sonde est absente.</li> <li>• Sonde défectueuse : remplacer la sonde</li> </ul>
H.10.19	TDépart CircC fermé	Sonde de température de départ circuit C fermée	Sonde de température de départ zone C en court-circuit : <ul style="list-style-type: none"> <li>• Mauvaise connexion : vérifier le câblage et les connecteurs</li> <li>• Sonde mal installée : vérifier si la sonde a été montée correctement</li> <li>• Sonde défectueuse : remplacer la sonde</li> </ul>
H.10.20	TECS CircC ouvert	Sonde de température ECS du circuit C déconnectée	Sonde de température d'eau chaude sanitaire de la zone C en circuit ouvert : <ul style="list-style-type: none"> <li>• Mauvaise connexion : vérifier le câblage et les connecteurs</li> <li>• Sonde mal installée : vérifier si la sonde a été montée correctement</li> <li>• La sonde est absente.</li> <li>• Sonde défectueuse : remplacer la sonde</li> </ul>
H.10.21	TECS CircC fermé	Sonde de température ECS du circuit C court-circuitée	Sonde de température d'eau chaude sanitaire de la zone C en court-circuit : <ul style="list-style-type: none"> <li>• Mauvaise connexion : vérifier le câblage et les connecteurs</li> <li>• Sonde mal installée : vérifier si la sonde a été montée correctement</li> <li>• Sonde défectueuse : remplacer la sonde</li> <li>• Lorsqu'un thermostat est utilisé à la place d'une sonde : le paramètre <b>CP503</b> doit être réglé sur off (=désactivé)</li> </ul>
H.10.22	T Piscine CircC ouv	Sonde de température piscine du circuit C déconnectée	Sonde de température piscine C en circuit ouvert : <ul style="list-style-type: none"> <li>• Mauvaise connexion : vérifier le câblage et les connecteurs</li> <li>• Sonde mal installée : vérifier si la sonde a été montée correctement</li> <li>• La sonde est absente.</li> <li>• Sonde défectueuse : remplacer la sonde</li> </ul>

Code	Texte affiché	Description	Solution
H.10.23	T Piscine CircC ferm	Sonde de température piscine du circuit C court-circuitée	Sonde de température piscine zone C en court-circuit : <ul style="list-style-type: none"> <li>• Mauvaise connexion : vérifier le câblage et les connecteurs</li> <li>• Sonde mal installée : vérifier si la sonde a été montée correctement</li> <li>• Sonde défectueuse : remplacer la sonde</li> </ul>
H.10.27	TDép Zone ECS ouvert	Sonde de température de départ zone ECS ouverte	Sonde de température de départ zone DHW en circuit ouvert : <ul style="list-style-type: none"> <li>• Mauvaise connexion : vérifier le câblage et les connecteurs</li> <li>• Sonde mal installée : vérifier si la sonde a été montée correctement</li> <li>• La sonde est absente.</li> <li>• Sonde défectueuse : remplacer la sonde</li> </ul>
H.10.28	TDép Zone ECS fermé	Sonde de température de départ zone ECS court-circuitée	Sonde de température de départ zone DHW en court-circuit : <ul style="list-style-type: none"> <li>• Mauvaise connexion : vérifier le câblage et les connecteurs</li> <li>• Sonde mal installée : vérifier si la sonde a été montée correctement</li> <li>• Sonde défectueuse : remplacer la sonde</li> </ul>
H.10.29	Sonde zone absente	Sonde de température de la zone ECS déconnectée	Sonde de température d'eau chaude sanitaire de la zone DHW en circuit ouvert : <ul style="list-style-type: none"> <li>• Mauvaise connexion : vérifier le câblage et les connecteurs</li> <li>• Sonde mal installée : vérifier si la sonde a été montée correctement</li> <li>• La sonde est absente.</li> <li>• Sonde défectueuse : remplacer la sonde</li> </ul>
H.10.30	Sonde zone ECS fermé	Sonde de température de l'eau chaude sanitaire court-circuitée	Sonde de température d'eau chaude sanitaire de la zone DHW en court-circuit : <ul style="list-style-type: none"> <li>• Mauvaise connexion : vérifier le câblage et les connecteurs</li> <li>• Sonde mal installée : vérifier si la sonde a été montée correctement</li> <li>• Sonde défectueuse : remplacer la sonde</li> <li>• Lorsqu'un thermostat est utilisé à la place d'une sonde : le paramètre <b>CP502</b> doit être réglé sur off (=désactivé)</li> </ul>
H.10.36	TDép zone AUX ouv.	Sonde T départ de la zone AUX déconnectée	Sonde de température de départ zone AUX en circuit ouvert : <ul style="list-style-type: none"> <li>• Mauvaise connexion : vérifier le câblage et les connecteurs</li> <li>• Sonde mal installée : vérifier si la sonde a été montée correctement</li> <li>• La sonde est absente.</li> <li>• Sonde défectueuse : remplacer la sonde</li> </ul>
H.10.37	TDép Zone AUX fermé	Sonde T départ zone AUX en court-circuit	Sonde de température de départ zone AUX en court-circuit : <ul style="list-style-type: none"> <li>• Mauvaise connexion : vérifier le câblage et les connecteurs</li> <li>• Sonde mal installée : vérifier si la sonde a été montée correctement</li> <li>• Sonde défectueuse : remplacer la sonde</li> </ul>

Code	Texte affiché	Description	Solution
H.10.38	TECS Zone AUX ouv.	Sonde de température de l'eau chaude sanitaire de la zone AUX dé-connectée	Sonde de température d'eau chaude sanitaire de la zone AUX en circuit ouvert : <ul style="list-style-type: none"> <li>• Mauvaise connexion : vérifier le câblage et les connecteurs</li> <li>• Sonde mal installée : vérifier si la sonde a été montée correctement</li> <li>• La sonde est absente.</li> <li>• Sonde défectueuse : remplacer la sonde</li> </ul>
H.10.39	TECS Zone AUX fermé	Sonde de température de l'eau chaude sanitaire de la zone AUX en court-circuit	Sonde de température d'eau chaude sanitaire de la zone AUX en court-circuit : <ul style="list-style-type: none"> <li>• Mauvaise connexion : vérifier le câblage et les connecteurs</li> <li>• Sonde mal installée : vérifier si la sonde a été montée correctement</li> <li>• Sonde défectueuse : remplacer la sonde</li> <li>• Lorsqu'un thermostat est utilisé à la place d'une sonde : le paramètre <b>CP504</b> doit être réglé sur off (=désactivé)</li> </ul>

#### 10.1.4 Verrouillage

Tab.67 Codes de verrouillage

Code	Texte affiché	Description	Solution
E.00.04	TRetour ouvert	La sonde de température de retour est absente ou température supérieure à la plage mesurée	Sonde de température retour ouverte : <ul style="list-style-type: none"> <li>• Mauvaise connexion : vérifier le câblage et les connecteurs</li> <li>• Sonde mal installée : vérifier si la sonde a été montée correctement</li> <li>• Sonde défectueuse : remplacer la sonde</li> </ul>
E.00.05	TRetour fermé	La sonde de température de retour est en court-circuit ou température supérieure à la plage mesurée	Court-circuit de la sonde de température de retour : <ul style="list-style-type: none"> <li>• Mauvaise connexion : vérifier le câblage et les connecteurs</li> <li>• Sonde mal installée : vérifier si la sonde a été montée correctement</li> <li>• Sonde défectueuse : remplacer la sonde</li> </ul>
E.00.06	TRetour manquant	Sonde de température de retour attendue mais non détectée	Aucune connexion à la sonde de retour de température : <ul style="list-style-type: none"> <li>• Mauvaise connexion : vérifier le câblage et les connecteurs.</li> <li>• Sonde défectueuse : remplacer la sonde</li> </ul>
E.00.08	TEchangeur ouvert	Sonde de température échangeur thermique absente ou température inférieure à la plage mesurée	Sonde de température de l'échangeur thermique ouverte : <ul style="list-style-type: none"> <li>• Mauvaise connexion : vérifier le câblage et les connecteurs.</li> <li>• Sonde mal installée : vérifier si la sonde a été montée correctement.</li> <li>• Sonde défectueuse : remplacer la sonde.</li> </ul>
E.00.09	TEchangeur fermé	Sonde de température échangeur thermique court-circuitée ou température supérieure à la plage	Court-circuit de la sonde de température échangeur : <ul style="list-style-type: none"> <li>• Mauvaise connexion : vérifier le câblage et les connecteurs.</li> <li>• Sonde mal installée : vérifier si la sonde a été montée correctement.</li> <li>• Sonde défectueuse : remplacer la sonde.</li> </ul>

Code	Texte affiché	Description	Solution
E.00.16	T ECS ouvert	La sonde ballon eau chaude sanitaire est absente ou température inférieure à la plage mesurée	Sonde ballon ouverte : <ul style="list-style-type: none"> <li>• Mauvaise connexion : vérifier le câblage et les connecteurs</li> <li>• Sonde défectueuse : remplacer la sonde</li> </ul>
E.00.17	T ECS fermé	Sonde Ballon eau chaude sanitaire court-circuitée ou température supérieure à la plage mesurée	Sonde ballon en court-circuit : <ul style="list-style-type: none"> <li>• Mauvaise connexion : vérifier le câblage et les connecteurs</li> <li>• Sonde défectueuse : remplacer la sonde</li> </ul>
E.00.18	T ECS manquant	Sonde ballon d'eau chaude sanitaire attendue mais non détectée	-
E.00.20	T Fumée ouvert	La sonde de température fumée est absente ou température inférieure à la plage mesurée	Circuit ouvert dans la sonde des fumées : <ul style="list-style-type: none"> <li>• Mauvaise connexion : vérifier le câblage et les connecteurs.</li> <li>• Sonde mal installée : vérifier si la sonde a été montée correctement.</li> <li>• Sonde défectueuse : remplacer la sonde.</li> </ul>
E.00.21	T Fumée fermé	Sonde de température fumée court-circuitée ou température supérieure à la plage mesurée	Sonde des fumées court-circuitée : <ul style="list-style-type: none"> <li>• Mauvaise connexion : vérifier le câblage et les connecteurs.</li> <li>• Sonde mal installée : vérifier si la sonde a été montée correctement.</li> <li>• Sonde défectueuse : remplacer la sonde.</li> </ul>
E.01.04	Erreur perte flamme	5x erreur perte de flamme	Perte de la flamme à 5 reprises : <ul style="list-style-type: none"> <li>• Purger le conduit gaz</li> <li>• Vérifier que la vanne gaz est totalement ouverte</li> <li>• Vérifier la pression d'alimentation en gaz</li> <li>• Vérifier le fonctionnement et le réglage du bloc vanne gaz</li> <li>• Vérifier que les conduits d'arrivée d'air et d'évacuation des fumées ne sont pas obstrués</li> <li>• Vérifier que les fumées ne sont pas réaspirées</li> </ul>
E.01.11	Ventilat. hors plage	La vitesse du ventilateur est hors de la plage normale	Ventilateur défaillant : <ul style="list-style-type: none"> <li>• Mauvaise connexion : vérifier le câblage et les connecteurs.</li> <li>• Défaut du ventilateur : remplacer le ventilateur</li> <li>• Le ventilateur fonctionne quand il ne faut pas : vérifier que le tirage de la cheminée n'est pas excessif</li> </ul>
E.01.12	Retour > Départ	La température de retour est supérieure à la température de départ	Départ et retour inversés : <ul style="list-style-type: none"> <li>• Mauvaise connexion : vérifier le câblage et les connecteurs</li> <li>• L'eau circule dans le mauvais sens : contrôler la circulation (sens, pompe, vannes)</li> <li>• Sonde mal installée : vérifier si la sonde a été montée correctement</li> <li>• Sonde défectueuse : vérifier la valeur ohmique de la sonde</li> <li>• Sonde défectueuse : remplacer la sonde</li> </ul>
E.01.24	Erreur de combustion	Plusieurs erreurs de combustion en 24 heures	Faible courant d'ionisation : <ul style="list-style-type: none"> <li>• Purger le conduit gaz.</li> <li>• Vérifier que la vanne de gaz est entièrement ouverte.</li> <li>• Vérifier la pression d'alimentation en gaz.</li> <li>• Vérifier le fonctionnement et le réglage du bloc vanne gaz.</li> <li>• Vérifier que les conduits d'arrivée d'air et d'évacuation des fumées ne sont pas obstrués.</li> <li>• Vérifier que les fumées ne sont pas réaspirées.</li> </ul>

Code	Texte affiché	Description	Solution
E.02.13	Entrée de blocage	Entrée blocage de l'unité de commande provenant d'un appareil externe	Entrée de blocage active : <ul style="list-style-type: none"> <li>• Cause externe : éliminer la cause externe</li> <li>• Mauvais réglage des paramètres : vérifier les paramètres</li> </ul>
E.02.15	Problème CSU externe	Dépassement de temps pour le CSU externe	Interruption du CSU : <ul style="list-style-type: none"> <li>• Mauvaise connexion : vérifier le câblage et les connecteurs</li> <li>• CSU défectueux : Remplacer le CSU</li> </ul>
E.02.17	Expir. comm CVG	Expiration du temps de retour de communication avec l'unité de commande des vannes de gaz	Erreur de communication avec le noyau de sécurité : <ul style="list-style-type: none"> <li>• Redémarrer la chaudière</li> <li>• Remplacer la carte CU-GH</li> </ul>
E.02.35	Disp sécurité perdu	Dispositif critique de sécurité déconnecté	Défaut de communication <ul style="list-style-type: none"> <li>• Réaliser une détection automatique</li> </ul>
E.02.47	Echec connexion	Echec de connexion des fonctions groupes	Groupe de fonctions introuvable : <ul style="list-style-type: none"> <li>• Réaliser une détection automatique</li> <li>• Redémarrer la chaudière</li> <li>• Remplacer la carte CU-GH</li> </ul>
E.02.90	Ventilation local	Expiration ventilation local chaudière. Le ventilateur ne s'est pas mis en marche/à l'arrêt à temps.	-
E.04.00	Erreur de paramètre	Paramètres de sécurité de niveau 5 incorrects ou manquants	Remplacer la carte CU-GH.
E.04.01	TDépt fermée	La sonde de température de départ est en court-circuit ou supérieure à la plage	Court-circuit de la sonde de température de départ : <ul style="list-style-type: none"> <li>• Mauvaise connexion : vérifier le câblage et les connecteurs</li> <li>• Sonde mal installée : vérifier si la sonde a été montée correctement</li> <li>• Sonde défectueuse : remplacer la sonde</li> </ul>
E.04.02	TDépt ouverte	La sonde de température de départ est absente ou inférieure à la plage	Sonde de température de départ ouverte : <ul style="list-style-type: none"> <li>• Mauvaise connexion : vérifier le câblage et les connecteurs</li> <li>• Sonde défectueuse : remplacer la sonde</li> </ul>
E.04.03	T départ max.	La température de départ est supérieure au maximum	Absence de débit ou débit insuffisant : <ul style="list-style-type: none"> <li>• Contrôler la circulation (sens, pompe, vannes)</li> <li>• Contrôler la pression hydraulique</li> <li>• Contrôler l'état de propreté de l'échangeur thermique</li> </ul>
E.04.04	T fumée fermée	La sonde de fumée est en court-circuit ou mesure une valeur supérieure à la plage	Sonde de température des fumées court-circuitée : <ul style="list-style-type: none"> <li>• Mauvaise connexion : vérifier le câblage et les connecteurs</li> <li>• Sonde mal installée : vérifier si la sonde a été montée correctement</li> <li>• Sonde défectueuse : remplacer la sonde</li> </ul>
E.04.05	T fumée ouverte	La sonde de fumée est en circuit ouvert ou mesure une température inférieure à la plage	Sonde de température des fumées ouverte : <ul style="list-style-type: none"> <li>• Mauvaise connexion : vérifier le câblage et les connecteurs</li> <li>• Sonde mal installée : vérifier si la sonde a été montée correctement</li> <li>• Sonde défectueuse : remplacer la sonde</li> </ul>
E.04.06	T fumée max.	La température de fumée est supérieure au maximum	-
E.04.07	Sonde T départ	La différence entre les sondes de température de départ 1 et 2 est trop élevée	Déviations de la sonde de température de départ : <ul style="list-style-type: none"> <li>• Mauvaise connexion : vérifier le raccordement</li> <li>• Sonde défectueuse : remplacer la sonde</li> </ul>

Code	Texte affiché	Description	Solution
E.04.08	Entrée de sécurité	L'entrée de sécurité est ouverte	<p>Interrupteur de pression différentielle de l'air activé :</p> <ul style="list-style-type: none"> <li>• Mauvaise connexion : vérifier le câblage et les connecteurs</li> <li>• La pression dans le conduit d'évacuation des fumées est ou était trop élevée : <ul style="list-style-type: none"> <li>- Le robinet de barrage ne s'ouvre pas</li> <li>- Siphon bloqué ou vide</li> <li>- Vérifier que les conduits d'arrivée d'air et d'évacuation des fumées ne sont pas obstrués</li> <li>- Contrôler l'état de propreté de l'échangeur thermique</li> </ul> </li> </ul>
E.04.09	Sonde T fumée	La différence entre les sondes de température des fumées 1 et 2 est trop élevée	<p>Déviations de la sonde de température des fumées :</p> <ul style="list-style-type: none"> <li>• Mauvaise connexion : vérifier le raccordement</li> <li>• Sonde défectueuse : remplacer la sonde</li> </ul>
E.04.10	Echec allumage	Détection de 5 échecs d'allumage du brûleur	<p>Cinq échecs de démarrage du brûleur :</p> <ul style="list-style-type: none"> <li>• Absence d'étincelle d'allumage : <ul style="list-style-type: none"> <li>- Vérifier le câblage entre la carte CU-GH et le transformateur d'allumage</li> <li>- Vérifier l'électrode d'ionisation/d'allumage</li> <li>- Vérifier la mise à la masse/terre</li> <li>- Vérifier l'état du capot du brûleur</li> <li>- Vérifier la mise à la terre</li> <li>- Remplacer la carte CU-GH</li> </ul> </li> <li>• Étincelle d'allumage, mais absence de flamme : <ul style="list-style-type: none"> <li>- Purger l'air dans le conduit de gaz</li> <li>- Vérifier que les conduits d'arrivée d'air et d'évacuation des fumées ne sont pas obstrués</li> <li>- Vérifier que la vanne gaz est totalement ouverte</li> <li>- Vérifier la pression d'alimentation en gaz</li> <li>- Vérifier le fonctionnement et le réglage du bloc vanne gaz</li> <li>- Vérifier le câblage du bloc vanne gaz</li> <li>- Remplacer la carte CU-GH</li> </ul> </li> <li>• Flamme présente, mais l'ionisation a échoué ou est insuffisante : <ul style="list-style-type: none"> <li>- Vérifier que la vanne gaz est totalement ouverte</li> <li>- Vérifier la pression d'alimentation en gaz</li> <li>- Vérifier l'électrode d'ionisation/d'allumage</li> <li>- Vérifier la mise à la terre</li> <li>- Vérifier le câblage de l'électrode d'ionisation/d'allumage.</li> </ul> </li> </ul>
E.04.12	Flamme parasite	Flamme parasite détectée avant le démarrage du brûleur	<p>Signal de flamme parasite :</p> <ul style="list-style-type: none"> <li>• Le brûleur reste incandescent : régler l'O<sub>2</sub></li> <li>• Courant d'ionisation mesuré, mais aucune flamme ne doit être présente : contrôler l'électrode d'allumage et d'ionisation</li> <li>• Défaut de la vanne de gaz : remplacer la vanne de gaz</li> <li>• Défaut du transformateur d'allumage : remplacer le transformateur d'allumage</li> </ul>

Code	Texte affiché	Description	Solution
E.04.13	Ventilateur	La vitesse du ventilateur est hors de la plage	Ventilateur défaillant : <ul style="list-style-type: none"> <li>• Mauvaise connexion : vérifier le câblage et les connecteurs.</li> <li>• Le ventilateur fonctionne quand il ne faut pas : vérifier que le tirage de la cheminée n'est pas excessif</li> <li>• Défaut du ventilateur : remplacer le ventilateur</li> </ul>
E.04.15	Evacuation obstruée	L'évacuation des fumées est obstruée	La buse de fumées est bloquée : <ul style="list-style-type: none"> <li>• Vérifier que la buse de fumées n'est pas bloquée</li> <li>• Remettre la chaudière en service</li> </ul>
E.04.17	Erreur CVG	Commande de la vanne gaz défectueuse	Défaut du bloc vanne gaz : <ul style="list-style-type: none"> <li>• Mauvaise connexion : vérifier le câblage et les connecteurs</li> <li>• Bloc vanne gaz défectueux : Remplacer le bloc vanne gaz</li> </ul>
E.04.18	Erreur T départ min	La température de départ est inférieure à la valeur minimale définie par le paramètre de CVG	-
E.04.23	Erreur interne	Verrouillage interne de la commande de la vanne de gaz	<ul style="list-style-type: none"> <li>• Redémarrer la chaudière</li> <li>• Remplacer la carte CU-GH</li> </ul>
E.04.29	Nbre maxi de reset	Nombre maximum de réinitialisations dépassé	-
E.04.44	Pression gaz	Le pressostat de gaz est ouvert	-
E.04.254	Inconnu	Inconnu	Erreur inconnue : <ul style="list-style-type: none"> <li>• Remplacer la carte PCB.</li> </ul>

## 10.2 Historique des erreurs

Le panneau de commande comporte un historique des erreurs qui stocke les 32 dernières erreurs. Des détails spécifiques sont stockés pour chaque erreur, par exemple :

- État
- Sous-état
- Température de départ
- Température de retour

Ces détails et d'autres peuvent contribuer à la résolution de l'erreur.

### 10.2.1 Lire et effacer l'historique des erreurs

Vous pouvez lire les erreurs sur le tableau de commande. L'historique des erreurs peut également être effacé.

▶▶ ≡ > **Historique des erreurs**



Utiliser le bouton rotatif pour naviguer.

Utiliser le bouton ✓ pour confirmer la sélection.

1. Appuyer sur le bouton ≡.
  2. Sélectionner **Historique des erreurs**.  
Activer l'accès installateur si **Historique des erreurs** n'est pas disponible.
    - 2.1. Sélectionner **Activer les droits d'accès installateur**.
    - 2.2. Utiliser le code **0012**.
- ⇒ Une liste des 32 erreurs les plus récentes s'affiche avec :
- Le code d'erreur
  - Une brève description
  - La date.

Fig.119 Détails de l'erreur

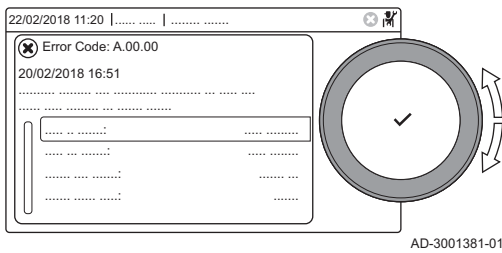

3. Sélectionner le code d'erreur à étudier.  
⇒ L'écran affiche une explication du code d'erreur et plusieurs détails sur l'appareil au moment où l'erreur s'est produite.
4. Pour effacer l'historique des erreurs, appuyer longuement sur le bouton ✓.

## 11 Instructions pour l'utilisateur

### 11.1 Démarrage

Démarrer la chaudière comme suit :

1. Ouvrir le robinet gaz de la chaudière.
2. Mettre la chaudière sous tension.
3. Vérifier la pression hydraulique dans l'installation. Si nécessaire, faire l'appoint d'eau dans l'installation.

L'état de fonctionnement en cours de la chaudière s'affiche à l'écran.

### 11.2 Accès aux menus de niveau utilisateur

Les icônes sur l'écran d'accueil permettent à l'utilisateur d'accéder rapidement aux menus correspondants.

Fig.120 Sélection du menu

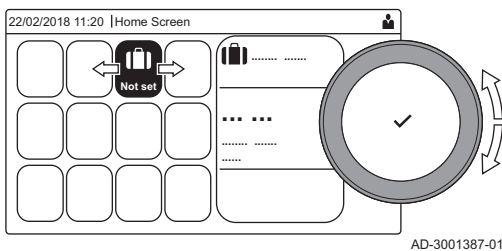

1. Sélectionner le menu requis à l'aide du bouton rotatif.

Fig.121 Confirmer la sélection du menu

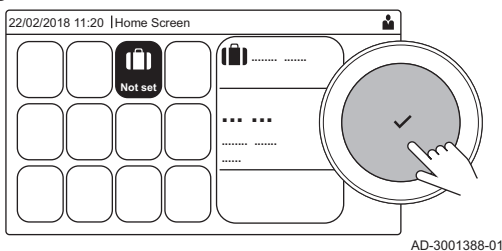











2. Appuyer sur le bouton ✓ pour valider la sélection.  
⇒ Les réglages possibles de ce menu sélectionné apparaissent sur l'afficheur.
3. Sélectionner le réglage souhaité à l'aide du bouton rotatif.
4. Appuyer sur le bouton ✓ pour valider la sélection.  
⇒ Toutes les options de modification possibles apparaissent sur l'afficheur (si un réglage ne peut être changé, **Impossible d'éditer un point de données en lecture seule** s'affiche).
5. Tourner le sélecteur rotatif pour modifier le réglage.
6. Appuyer sur le bouton ✓ pour valider la sélection.
7. Sélectionner le réglage suivant à l'aide du bouton rotatif ou appuyer sur le bouton ↻ pour revenir à l'écran d'accueil.

### 11.3 Écran d'accueil

Les icônes sur l'écran d'accueil permettent d'accéder rapidement aux menus correspondants. Utiliser le bouton rotatif pour passer au menu souhaité et appuyer sur le bouton ✓ pour confirmer la sélection. Toutes les options de modification possibles apparaissent sur l'afficheur (si un réglage ne peut être changé, **Impossible d'éditer un point de données en lecture seule** s'affiche).

Tab.68 Icônes sélectionnables par l'utilisateur

Icône	Menu	Fonction
	Menu Information	Affichage des différentes valeurs en cours.
	Indicateur d'erreur	Lire les détails relatifs à l'erreur en cours. Dans le cas de certaines erreurs, l'icône  s'affiche avec les coordonnées de l'installateur (si elles ont été renseignées).
	Mode vacances	Définir la date de début et de fin des vacances, pendant lesquelles la température de l'eau chaude sanitaire et la température ambiante de toutes les zones seront abaissées.
	Mode de fonctionnement	Indiquer si l'appareil est réglé sur chauffage, rafraîchissement ou les deux, ou s'il est éteint.
	Indicateur de chaudière à gaz	Lire les détails relatifs aux brûleurs de la chaudière et mettre en marche ou arrêter la fonction de chauffage de la chaudière.
	Indicateur de pression hydraulique	Affiche la pression hydraulique. Remplir l'installation si la pression hydraulique est trop basse.
	Configuration zone	Configurer les paramètres par circuit de chauffage.
	Configuration ECS	Configurer les paramètres de l'eau chaude sanitaire.
	Configuration sonde extérieure	Configurer la régulation de température à l'aide de la sonde extérieure.
	Paramètres de la cascade	Configurer les paramètres du système en cascade.

## 11.4 Activer les programmes de vacances pour toutes les zones

Lorsque vous vous absentez pour des vacances, la température ambiante et la température de l'eau chaude sanitaire peuvent être réduites pour économiser de l'énergie. La procédure suivante permet d'activer le mode vacances pour toutes les zones et la température d'eau chaude sanitaire.









Utiliser le bouton rotatif pour naviguer.

Utiliser le bouton  pour confirmer la sélection.

- Sélectionner l'icône .
- Sélectionner **Date de début de vacances**.
- Configurer la date de départ.
- Sélectionner **Date de fin de vacances**.  
⇒ Le jour suivant la date de départ de vos vacances est affiché.
- Configurer la date de fin.
- Sélectionner **Température d'ambiance souhaitée pendant les vacances**.
- Configurer la température.

Vous pouvez réinitialiser ou annuler le programme de vacances en sélectionnant **Réinitialiser** dans le menu du mode vacances.

## 11.5 Configuration du circuit de chauffage

Un menu de réglages utilisateur rapides existe pour chaque circuit de chauffage. Choisir le circuit chauffage à configurer en sélectionnant l'icône , , , , ,  ou .

Tab.69 Menu de configuration du circuit de chauffage

Menu	Fonction
Régler les températures de chauffage	Régler les températures pour le programme horaire.
Mode de fonctionnement	Définir le mode de fonctionnement.

Menu	Fonction
Programmes horaires pour le chauffage	Définir et configurer les programmes horaires utilisés dans le mode de fonctionnement <b>Programmation</b> .
Configuration de zone	Configurer les réglages du circuit de la zone.

Tab.70 Menu étendu de configuration d'un circuit de chauffage **Configuration de zone**

Menu	Fonction
Dérogation de température	Modifier temporairement la température ambiante.
Mode Fct Circ	Sélectionner le mode de fonctionnement du chauffage : Programmation horaire, manuelle.
ConsAmb Circ Manuel	Régler manuellement la température ambiante à une valeur fixe.
Mode vacances	Régler la date de début et de fin des vacances et la température réduite pour cette zone.
Nom du circuit	Créer ou modifier le nom du circuit de chauffage.
Symbole du circuit	Sélectionner l'icône du circuit de chauffage.
Activité	Activité actuelle de la zone
Mode fonctionnement	Affichage du mode de fonctionnement actuel de la zone

## 11.6 Modifier la température de chauffage d'une zone

### 11.6.1 Définition de zone

Fig.122 Deux zones

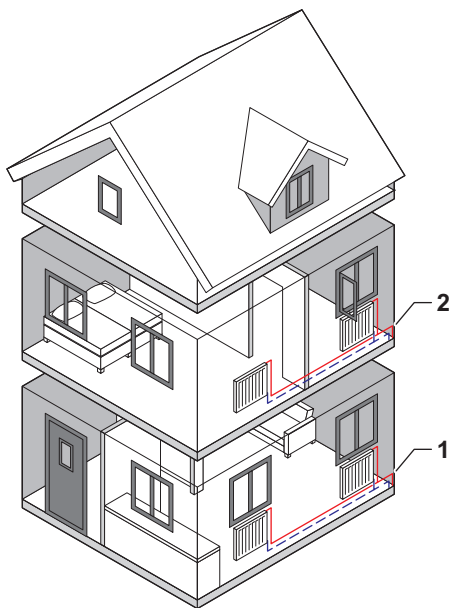

AD-3001404-01

Zone est le terme utilisé pour dénommer les différents circuits hydrauliques CIRCA, CIRCB, ... Il désigne plusieurs parties d'un bâtiment, desservies par le même circuit.

Plusieurs zones sont seulement possibles avec une carte d'extension.

Tab.71 Exemple de deux zones

	Zone	Nom d'usine
1	Zone 1	CIRCA
2	Zone 2	CIRCB

### 11.6.2 Modifier le nom et le symbole d'une zone

Les zones portent un symbole et un nom définis en usine. Selon votre appareil, vous pouvez modifier le symbole et le nom des zones, mais cette possibilité n'est pas prise en charge pour tous les appareils et pour tous les types de zones.

- ▶▶ Sélectionner la zone > **Configuration de zone** > **Nom du circuit** ou **Symbole du circuit**  
Accès installateur activé : Sélectionner la zone > **Nom du circuit** ou **Symbole du circuit**

- 💡 Utiliser le bouton rotatif pour naviguer.  
Utiliser le bouton ✓ pour confirmer la sélection.

1. Sélectionner l'icône de la zone à modifier.

2. Sélectionner **Configuration de zone**

💡 Ce menu n'apparaît pas si l'accès installateur est activé. Passer à l'étape suivante.

3. Sélectionner **Nom du circuit**.

⇒ Un clavier comportant des lettres, chiffres et symboles (caractères) s'affiche.

## 4. Modifier le nom de la zone (20 caractères maximum) :

- 4.1. Utiliser la rangée supérieure pour basculer entre minuscules, majuscules, chiffres, symboles et caractères spéciaux.
- 4.2. Sélectionner un caractère ou une action.
- 4.3. Sélectionner ← pour supprimer un caractère.
- 4.4. Sélectionner ␣ pour ajouter un espace.

Fig.123 Sélection des lettres

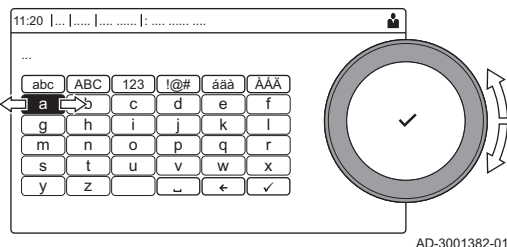

AD-3001382-01

Fig.124 Terminer de modifier le nom de la zone

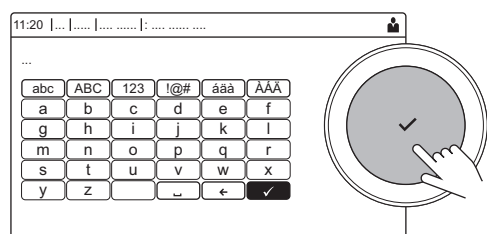

AD-3001383-01

- 4.5. Sélectionner ✓ pour terminer de modifier le nom de la zone.

5. Sélectionner **Symbole du circuit**.

⇒ Toutes les icônes disponibles apparaissent sur l'écran.

## 6. Sélectionner l'icône souhaitée de la zone.

## 11.6.3 Changer le mode de fonctionnement d'une zone

Pour réguler la température ambiante dans les différentes pièces de la maison, on peut choisir parmi les 5 modes de fonctionnement suivants :

▶▶ Sélectionner la zone > **Mode de fonctionnement**

💡 Utiliser le bouton rotatif pour naviguer.  
Utiliser le bouton ✓ pour confirmer la sélection.

1. Sélectionner l'icône de la zone à modifier.
2. Sélectionner **Mode de fonctionnement**.
3. Sélectionner le mode de fonctionnement souhaité :

Tab.72 Modes de fonctionnement

Icône	Mode	Description
	<b>Programmation</b>	La température ambiante est régulée par un programme horaire
	<b>Manuel</b>	La température ambiante est réglée à une valeur fixe
	<b>Dérogation de température</b>	La température ambiante est modifiée temporairement
	<b>Vacances</b>	La température ambiante est réduite pendant les vacances pour économiser de l'énergie
	<b>Arrêt</b>	Protéger la chaudière et l'installation du gel en hiver

## 11.6.4 Utilisation du programme horaire pour contrôler la température de la zone

■ **Création d'un programme horaire**

Un programme horaire permet de faire varier la température ambiante en fonction de l'heure et du jour. La température ambiante est liée à l'activité du programme horaire. Il est possible de créer jusqu'à trois programmes

horaires par zone. Par exemple, vous pouvez créer un programme pour une semaine avec des heures de travail normales et un programme pour une semaine pendant laquelle vous êtes chez vous la majorité du temps.

►► Sélectionner la zone > **Programmes horaires pour le chauffage**

- 💡 Utiliser le bouton rotatif pour naviguer.
- Utiliser le bouton ✓ pour confirmer la sélection.

1. Sélectionner l'icône de la zone à modifier.
2. Sélectionner **Programmes horaires pour le chauffage**.
3. Sélectionner le programme horaire à modifier : **Programme 1**, **Programme 2** ou **Programme 3**.  
 ⇒ Les activités programmées le lundi sont affichées. La dernière activité programmée d'un jour est active jusqu'à la première activité du jour suivant. Au premier démarrage, tous les jours de la semaine ont des activités standard ; **Confort** commençant à 6h00 et **Réduit** commençant à 22h00.
4. Sélectionner le jour de la semaine à modifier.

- A** Jour de la semaine
- B** Vue d'ensemble des activités programmées
- C** Liste des actions

5. Choisir l'une des actions suivantes :
  - 5.1. Sélectionner l'activité programmée pour modifier l'heure à laquelle cette activité démarre, modifier la température ou supprimer l'activité sélectionnée.
  - 5.2. **Ajouter un horaire et une activité** pour ajouter une nouvelle activité aux activités programmées. La suppression d'horaires ou d'activités peut être effectuée ici.
  - 5.3. **Copier vers un autre jour** pour copier les activités programmées d'un jour de la semaine vers d'autres jours. Les activités seront copiées vers les jours sélectionnés avec leurs heures et températures configurées.
  - 5.4. **Régler les températures de l'activité** pour modifier la température.

■ **Définition de l'activité**

Activité est le terme utilisé pour programmer les plages horaires d'un programme horaire. Le programme horaire définit la température ambiante des différentes activités de la journée. Une consigne de température est associée à chaque activité. La dernière activité de la journée est valable jusqu'à la première activité du jour suivant.

Fig.125 Jour de la semaine

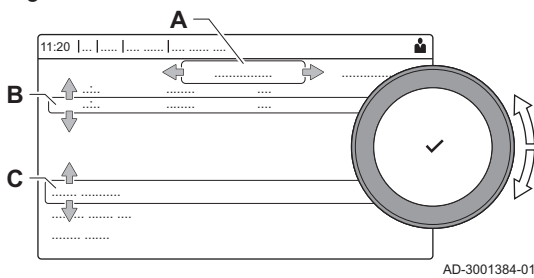
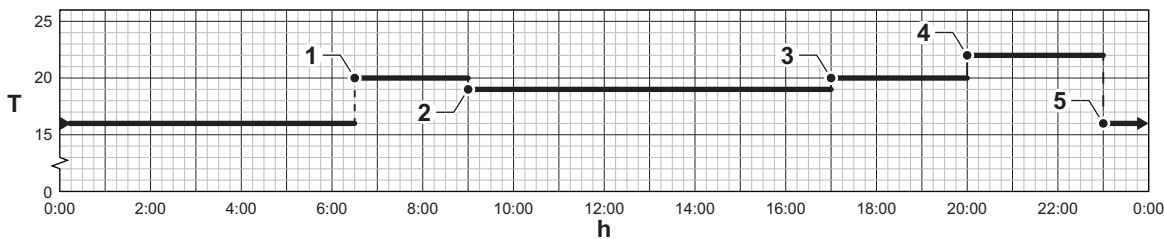

Fig.126 Activités d'un programme horaire



AD-3001403-01

Tab.73 Exemple d'activités

Activité	Début de l'activité	Nom standard	Consigne de température
1	6:30	Matin	20 °C
2	9:00	Absence	19 °C
3	17:00	Confort	20 °C
4	20:00	Soir	22 °C
5	23:00	Réduit	16 °C
6	-	Personnalisé	-

## ■ Modifier le nom d'une activité

Il est possible de modifier le nom des activités dans le programme horaire.

### ▶▶ ≡ > Paramètres du système > Définir les noms des activités de chauffage

- 💡 Utiliser le bouton rotatif pour naviguer.
- Utiliser le bouton ✓ pour confirmer la sélection.

1. Appuyer sur le bouton ≡.
2. Sélectionner **Paramètres du système** ⚙️.
3. Sélectionner **Définir les noms des activités de chauffage**.  
⇒ Une liste de 6 activités et leurs noms standard est affichée.
4. Sélectionner une activité.  
⇒ Un clavier alphanumérique s'affiche.
5. Modifier le nom de l'activité (20 caractères maximum) :
  - 5.1. Utiliser la rangée supérieure pour basculer entre minuscules, majuscules, chiffres, symboles et caractères spéciaux.
  - 5.2. Sélectionner une lettre, un chiffre ou une action.
  - 5.3. Sélectionner ← pour supprimer une lettre, un chiffre ou un symbole.
  - 5.4. Sélectionner ␣ pour ajouter un espace.
  - 5.5. Sélectionner ✓ pour terminer de modifier le nom de l'activité.

Fig.127 Sélection des lettres

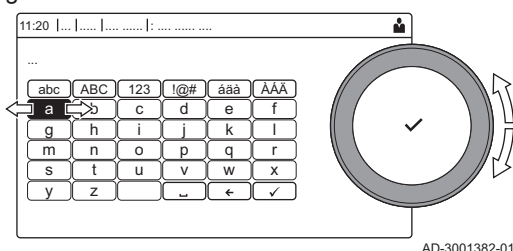

AD-3001382-01

Fig.128 Confirmation

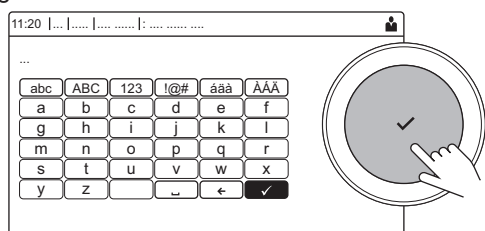

AD-3001383-01

## ■ Activation d'un programme horaire

Pour utiliser un programme horaire, il est nécessaire d'activer le mode de fonctionnement **Programmation**. Cette activation s'effectue séparément pour chaque zone.

### ▶▶ Sélectionner la zone > Mode de fonctionnement > Programmation

- 💡 Utiliser le bouton rotatif pour naviguer.
- Utiliser le bouton ✓ pour confirmer la sélection.

1. Sélectionner l'icône de la zone à modifier.
2. Sélectionner **Mode Fct Circ**.
3. Sélectionner **Programmation**.
4. Sélectionner le programme horaire **Programme 1**, **Programme 2** ou **Programme 3**.

## 11.6.5 Changer la température de chauffage des activités

Vous pouvez modifier la température de chauffage de chaque activité.

### ▶▶ Sélectionner la zone > Régler les températures de chauffage

- 💡 Utiliser le bouton rotatif pour naviguer.
- Utiliser le bouton ✓ pour confirmer la sélection.

1. Sélectionner l'icône de la zone à modifier.
2. Sélectionner **Régler les températures de chauffage**.  
⇒ Une liste de 6 activités et de leurs températures est affichée.
3. Sélectionner une activité.
4. Régler la température de chauffage de l'activité.

## 11.6.6 Modifier temporairement la température ambiante

Quel que soit le mode de fonctionnement sélectionné pour une zone, il est possible de modifier la température ambiante pendant une courte durée. À l'expiration de cette durée, le mode de fonctionnement sélectionné reprend.

▶▶ Sélectionner la zone > **Mode de fonctionnement** > **Dérogation de température**

💡 Utiliser le bouton rotatif pour naviguer.  
Utiliser le bouton ✓ pour confirmer la sélection.

💡 La température ambiante ne peut être réglée de cette manière que si une sonde de température ou un thermostat est installé.

1. Sélectionner l'icône de la zone à modifier.
2. Sélectionner **Mode de fonctionnement**
3. Sélectionner  **Dérogation de température**.
4. Définir la durée en heures et en minutes.
5. Régler la température ambiante temporaire.

## 11.7 Modifier la température de l'eau chaude sanitaire

### 11.7.1 Configuration de l'eau chaude sanitaire

Configurer les paramètres de l'eau chaude sanitaire en sélectionnant la vignette 

💡 Ce menu n'est disponible que lorsque le système d'eau chaude sanitaire est installé.

Tab.74 Menu de configuration de l'eau chaude sanitaire

Menu	Fonction
Consignes pour l'eau chaude sanitaire	Régler les températures ECS pour le programme horaire.
Mode ECS	Définir le mode de fonctionnement.
Programmes horaires	Définir et configurer les programmes horaires utilisés dans le mode de fonctionnement <b>Programmation</b> .
Paramètres, compteurs, signaux	Configurer les réglages du circuit ECS.

Tab.75 Menu étendu de configuration du circuit d'eau chaude sanitaire **Configuration ECS**

Menu	Fonction
Boost de l'eau chaude	Modifier temporairement la température ECS.
Mode vacances	Régler la date de début et de fin des vacances.
Mode ECS	Sélectionner le mode de fonctionnement ECS Programmation horaire, Manuel.

### 11.7.2 Modifier le mode de fonctionnement de l'eau chaude sanitaire

Il est possible de modifier le mode de fonctionnement pour la production d'eau chaude. Il est possible de choisir parmi 5 modes de fonctionnement.

▶▶  > **Mode de fonctionnement**

💡 Utiliser le bouton rotatif pour naviguer.  
Utiliser le bouton ✓ pour confirmer la sélection.





1. Sélectionner l'icône .

2. Sélectionner **Mode de fonctionnement**

💡 Cette option n'est pas disponible lorsque l'accès installateur est activé.

## 3. Sélectionner le mode de fonctionnement souhaité :

Tab.76 Modes de fonctionnement

Icône	Mode	Description
	Programmation	La température de l'eau chaude sanitaire est contrôlée par un programme horaire
	Confort	La température de l'eau chaude sanitaire est réglée à une valeur fixe
	Boost de l'eau chaude	La température de l'eau chaude sanitaire est augmentée temporairement
	Vacances	La température de l'eau chaude sanitaire est réduite pendant les vacances pour économiser de l'énergie
	Eco	L'appareil et l'installation sont protégés contre le gel.

## 11.7.3 Utilisation du programme horaire pour contrôler la température de l'ECS

## ■ Création d'un programme horaire

Un programme horaire permet de faire varier la température de l'eau chaude sanitaire en fonction de l'heure et du jour. La température d'eau chaude sanitaire est liée à l'activité du programme horaire.

▶▶  > Mode de fonctionnement

💡 Utiliser le bouton rotatif pour naviguer.  
Utiliser le bouton ✓ pour confirmer la sélection.

💡 Vous pouvez créer jusqu'à trois programmes horaires. Par exemple, vous pouvez créer un programme pour une semaine avec des heures de travail normales et un autre pour une semaine pendant laquelle vous êtes chez vous la majorité du temps.

- Sélectionner l'icône .
- Sélectionner **Programmes horaires**.
- Sélectionner le programme horaire à modifier : **Programme 1**, **Programme 2** ou **Programme 3**.  
⇒ Les activités programmées le lundi sont affichées. La dernière activité programmée d'un jour est active jusqu'à la première activité du jour suivant. Les activités programmées sont affichées. Au premier démarrage, tous les jours de la semaine ont des activités standard ; **Confort** commençant à 6h00 et **Eco** commençant à 22h00.
- Sélectionner le jour de la semaine à modifier.
  - Jour de la semaine
  - Vue d'ensemble des activités programmées
  - Liste des actions
- Exécuter les actions suivantes :
  - Sélectionner l'activité programmée** pour modifier l'heure à laquelle cette activité démarre, modifier la température ou supprimer l'activité sélectionnée.
  - Ajouter un horaire et une activité** pour ajouter une nouvelle activité aux activités programmées.
  - Copier vers un autre jour** pour copier les activités programmées d'un jour de la semaine vers d'autres jours.
  - Régler les températures de l'activité** pour modifier la température.

Fig.129 Jour de la semaine



### ■ Activation d'un programme horaire ECS

Pour utiliser un programme horaire ECS, il faut activer le mode de fonctionnement **Programmation**. Cette activation s'effectue séparément pour chaque zone.

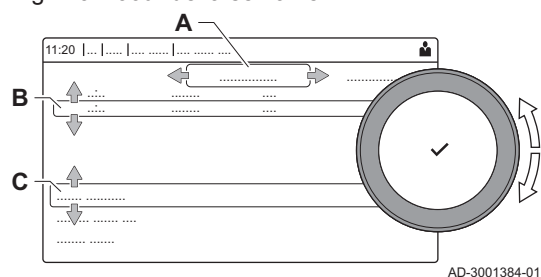
▶▶  > **Mode de fonctionnement > Programmation**



Utiliser le bouton rotatif pour naviguer.

Utiliser le bouton ✓ pour confirmer la sélection.

1. Sélectionner l'icône [].
2. Sélectionner **Mode ECS**.
3. Sélectionner **Programmation**.
4. Sélectionner **Programmes horaires Programme 1, Programme 2 ou Programme 3**.

### 11.7.4 Modifier les températures d'eau chaude de confort et réduite

Il est possible de modifier les températures d'eau chaude de confort et réduite dans le programme horaire.

▶▶  > **Consignes pour l'eau chaude sanitaire**



Utiliser le bouton rotatif pour naviguer.

Utiliser le bouton ✓ pour confirmer la sélection.

1. Sélectionner l'icône [].
2. Sélectionner **Consignes pour l'eau chaude sanitaire**.
3. Sélectionner la consigne à modifier :
  - **Consigne ECS Confort** : température à laquelle la production d'eau chaude est mise en marche.
  - **Consigne éco ECS** : température à laquelle la production d'eau chaude est arrêtée.
4. Régler la température souhaitée.

### 11.7.5 Augmenter temporairement la température de l'eau chaude sanitaire

Quel que soit le mode de fonctionnement sélectionné pour la production d'eau chaude sanitaire, il est possible d'augmenter la température de l'eau chaude sanitaire pendant une courte durée. À l'expiration de cette durée, la température de l'eau chaude revient au point de consigne **Eco**. Cette fonction s'appelle un boost d'eau chaude

▶▶  > **Mode de fonctionnement > Boost de l'eau chaude**





Utiliser le bouton rotatif pour naviguer.

Utiliser le bouton ✓ pour confirmer la sélection.



#### Important

La température de l'eau chaude sanitaire ne peut être réglée de cette manière que si une sonde d'eau chaude sanitaire est installée.

1. Sélectionner l'icône [].
2. Sélectionner **Mode de fonctionnement**.
3. Sélectionner  **Boost de l'eau chaude**.
4. Définir la durée en heures et en minutes.
  - ⇒ La température est augmentée à la **Consigne ECS Confort** pendant la durée de la fonction.

### 11.8 Mettre en marche ou arrêter le mode été

Vous pouvez utiliser le mode été pour désactiver la fonction de chauffage. Lorsque le mode été est actif, le chauffage est désactivé mais l'eau chaude reste disponible.

### ▶▶ 🏠 > Mode Été forcé

💡 Utiliser le bouton rotatif pour naviguer.  
Utiliser le bouton ✓ pour confirmer la sélection.

1. Sélectionner l'icône [🏠].
2. Sélectionner **Mode Été forcé**.
3. Sélectionner le réglage suivant :
  - **On** pour passer en mode été.
  - **Off** pour désactiver le mode été.

## 11.9 Modifier le mode de fonctionnement

Vous pouvez régler le mode de fonctionnement de votre appareil. Les modes disponibles varient selon les appareils.

💡 Utiliser le bouton rotatif pour naviguer.  
Utiliser le bouton ✓ pour confirmer la sélection.

1. Sélectionner l'icône [🏠].
2. Sélectionner un mode de fonctionnement :
  - 🏠 **Arrêt** Désactiver l'appareil sans affecter la production d'eau chaude.
  - 🏠 **Chauffage (auto)** Activer le chauffage.
 ⇒ L'icône du mode de fonctionnement changera pour correspondre au mode de fonctionnement sélectionné.

## 11.10 Modifier les réglages du tableau de commande

Vous pouvez modifier les réglages du tableau de commande dans les réglages du système.

### ▶▶ ≡ > Paramètres du système

💡 Utiliser le bouton rotatif pour naviguer.  
Utiliser le bouton ✓ pour confirmer la sélection.

1. Appuyer sur le bouton ≡.
2. Sélectionner **Paramètres du système** ⚙️.
3. Exécuter l'une des opérations décrites dans le tableau ci-dessous :

Tab.77 Réglages du tableau de commande

Menu Réglages du système	Réglages
Régler la date et l'heure	Configurer la date et l'heure courantes.
Sélectionner le pays et la langue	Sélectionner le pays et la langue
Heure d'été	Activer ou désactiver l'heure d'été. Lorsque l'heure d'été est activée, l'heure interne du système sera mise à jour de manière à correspondre aux heures d'été et d'hiver.
Informations de l'installateur	Afficher le nom et le numéro de téléphone de l'installateur
Définir les noms des activités de chauffage	Créer les noms des activités du programme horaire
Régler la luminosité de l'écran	Ajuster la luminosité de l'écran
Régler le clic	Activer ou désactiver le son du clic du bouton rotatif
Informations de licence	Lire les informations de licence détaillées de l'appareil

## 11.11 Afficher le nom de l'installateur et son numéro de téléphone

L'installateur peut indiquer son nom et son numéro de téléphone dans le tableau de commande à titre de référence. Vous trouverez ces informations en procédant comme suit :

### ▶▶ ≡ > Paramètres du système > Informations de l'installateur



Utiliser le bouton rotatif pour naviguer.

Utiliser le bouton ✓ pour confirmer la sélection.

1. Appuyer sur le bouton ≡.
2. Sélectionner **Paramètres du système** ⚙️
3. Sélectionner **Informations de l'installateur**.  
⇒ Le nom et le numéro de téléphone de l'installateur sont affichés.

## 11.12 Activer et désactiver Bluetooth

Il est possible d'activer ou désactiver Bluetooth.

▶▶ ≡ > **Bluetooth**



Utiliser le bouton rotatif pour naviguer.

Utiliser le bouton ✓ pour confirmer la sélection.

1. Appuyer sur le bouton [≡].
2. Sélectionner **Bluetooth**.
3. Sélectionner **Bluetooth**.
4. Choisir entre :
  - **Marche**.
  - **Arrêt**.
 ⇒ Bluetooth est activé ou désactivé. Les modifications mettent environ 20 secondes à se charger.

## 11.13 Limite antigel



### Attention

- Vidanger la chaudière et le système de chauffage central si l'habitation ou le bâtiment ne sera pas utilisé pendant une longue période et s'il y a risque de gel.
- La protection antigel ne fonctionne pas si la chaudière a été mise hors service.
- La protection intégrée concerne uniquement la chaudière. Elle ne s'applique pas au système, ni aux radiateurs.
- Ouvrir les robinets de tous les radiateurs raccordés au système.

Régler la consigne de température à une valeur basse, par exemple à 10 °C.

Si la température de l'eau de chauffage de la chaudière baisse trop, le dispositif de protection intégré se met en marche. Ce dispositif fonctionne comme suit :

- Si la température de l'eau est inférieure à 7 °C, la pompe se met en marche.
- Si la température de l'eau est inférieure à 4 °C, la chaudière se met en marche.
- Si la température de l'eau est supérieure à 10 °C, le brûleur s'arrête et la pompe continue de fonctionner pendant un court instant.

Pour empêcher les radiateurs et l'installation de geler dans les pièces sujettes au gel (par ex. dans un garage), raccorder un thermostat antigel ou, si possible, une sonde extérieure à la chaudière.

## 11.14 Nettoyer l'habillage

1. Nettoyer l'extérieur de l'appareil à l'aide d'un chiffon humide et d'un détergent doux.

## 11.15 Arrêt

Mettre à l'arrêt la chaudière de la manière suivante :

1. Couper l'alimentation électrique de la chaudière.

2. Couper l'alimentation en gaz.
3. Garder l'installation à l'abri du gel.  
Ne pas mettre à l'arrêt la chaudière s'il est impossible de garder l'installation à l'abri du gel.

## 12 Caractéristiques techniques

### 12.1 Homologations

#### 12.1.1 Certifications

Tab.78 Certifications

Numéro d'identification CE	<b>CE-0085DP0589</b>
Classe NOx <sup>(1)</sup>	<b>6</b>
Type de raccord fumisterie	B <sub>23</sub> <sup>(2)</sup> C <sub>13</sub> , C <sub>33</sub> , C <sub>43</sub> , C <sub>53</sub> , C <sub>63</sub> , C <sub>83</sub> , C <sub>93</sub>
<p>(1) EN 15502-1  (2) Lors de l'installation d'une chaudière avec un type de raccordement B<sub>23</sub>, l'indice IP de la chaudière est réduit à IP20.</p>	

#### 12.1.2 Catégories de gaz

Tab.79 Catégories de modules

Pays	Catégorie	Type de gaz	Pression de raccordement Pn (mbar)	Pression de raccordement Pn (kPa)
France	II <sub>2Esi3P</sub>	G20 (gaz H) G25 (gaz L) G31 (propane)	20 25 37/50	2,0 2,5 3,7/5,0

#### 12.1.3 Directives

Outre les prescriptions et les directives légales, les directives complémentaires décrites dans cette notice doivent également être observées.

Pour toutes les prescriptions et directives visées dans la présente notice, il est convenu que tous les compléments ou les prescriptions ultérieures sont applicables au moment de l'installation.

#### 12.1.4 Test en sortie d'usine

Avant de quitter l'usine, chaque appareil est réglé pour offrir des performances optimales et les éléments suivants sont testés :

- Sécurité électrique.
- Réglage du O<sub>2</sub>.
- Étanchéité côté eau.
- Étanchéité côté gaz.
- Paramétrage.

## 12.2 Schéma électrique

Fig.130 Schéma électrique pour les chaudières de type 35 - 50 - 60 - 70

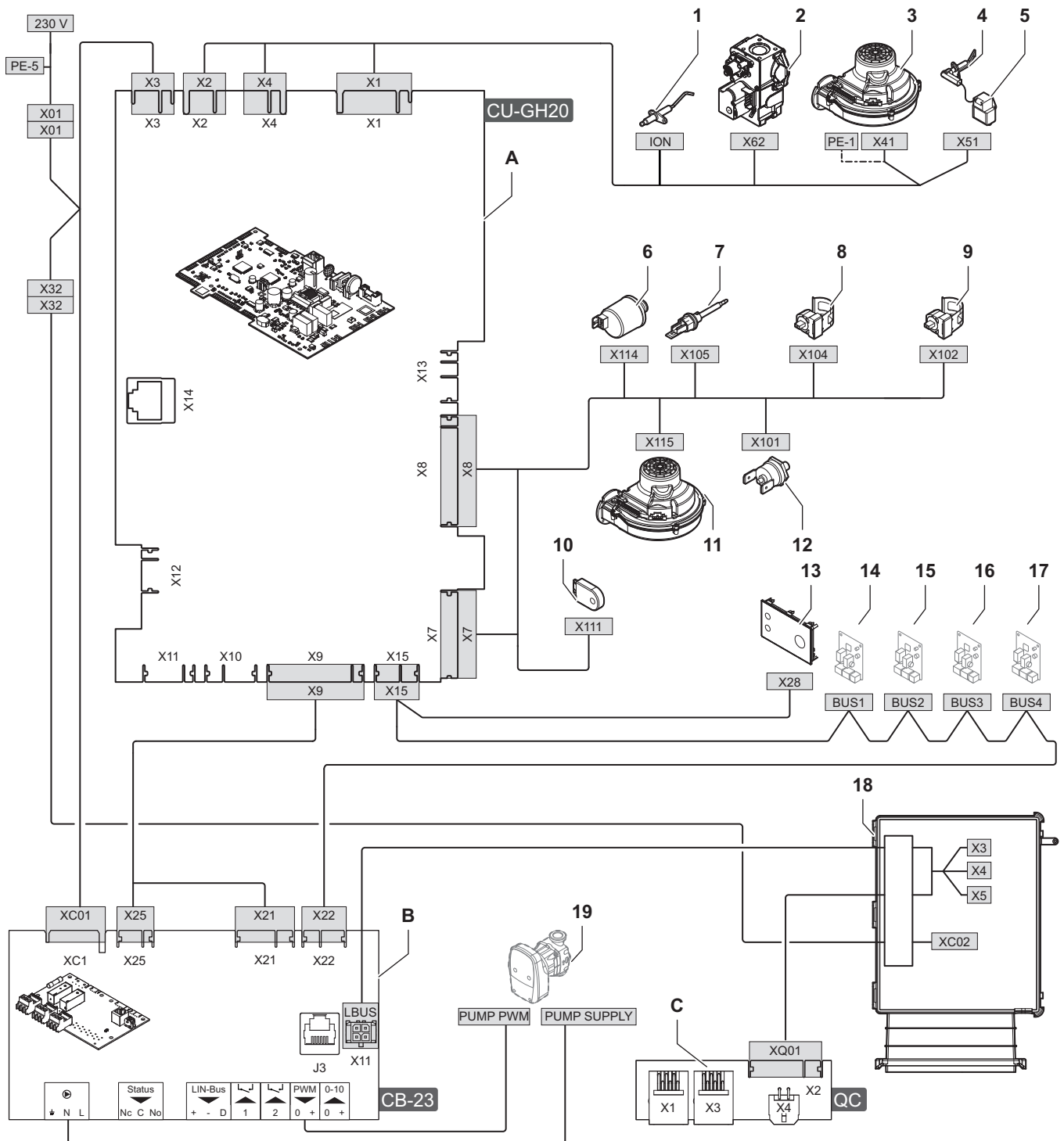

AD-3003166-01

- A** Unité de commande - CU-GH20
- B** Carte de connexion - CB-23
- C** Carte de connexion rapide - Quick connect
- 1** Électrode d'ionisation
- 2** Bloc vanne gaz
- 3** Alimentation du ventilateur
- 4** Électrode d'allumage
- 5** Transformateur d'allumage
- 6** Capteur de pression d'eau
- 7** Sonde de température des fumées
- 8** Sonde de température du départ

- 9** Sonde de température du retour
- 10** Module de stockage de la configuration (CSU)
- 11** Signal PWM du ventilateur
- 12** Thermostat de sécurité
- 13** Tableau de commande (HMI)
- 14** Connexion CAN pour la carte d'extension
- 15** Connexion CAN pour la carte d'extension
- 16** Connexion CAN pour la carte d'extension
- 17** Connexion CAN pour la carte d'extension
- 18** Boîtier pour cartes d'extension
- 19** Pompe chaudière

## 12.3 Dimensions et raccords

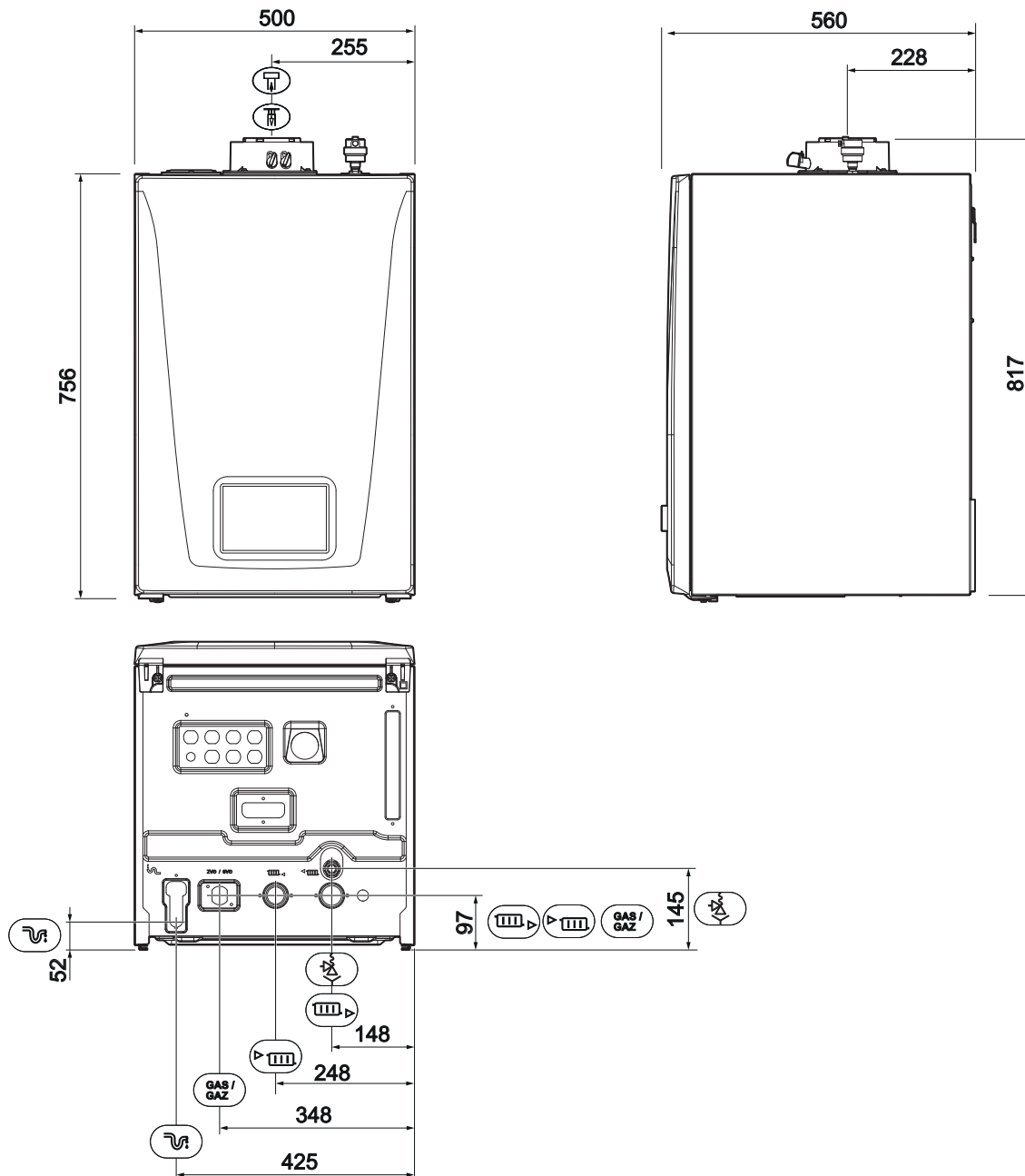

AD-3002659-04

Tab.80 Dimensions et raccords

Symbole	Description	Cote
▶ IIII	Raccordement du départ	Taroudage mâle 1"
IIII ▶	Raccordement du retour	Taroudage mâle 1"
GAS/ GAZ	Raccord du gaz	Taroudage mâle ¾"
⤿	Évacuation des condensats	Ø externe 22 mm
⤿	Sortie de soupape de sécurité	Taroudage mâle ¾"
⤿	Sortie de fumées <sup>(1)</sup>	Ø 80 mm
⤿	Entrée d'air <sup>(2)</sup>	Ø 125 mm

(1) Il s'agit du tuyau intérieur de l'adaptateur de fumées concentrique.  
(2) Il s'agit du tuyau extérieur de l'adaptateur de fumées concentrique.

## 12.4 Données techniques

Tab.81 Généralités

IX-M Evo				35	50	60	70
Puissance nominale	$P_n$ 80/60 °C	kW	min max <sup>(1)</sup>	5,0 33,8	5,0 45,0	6,1 55,0	7,2 65,0
Puissance nominale	$P_{nc}$ 50/30 °C	kW	min max <sup>(1)</sup>	5,4 36,6	5,4 48,6	6,6 59,4	7,8 70,2
Puissance absorbée nominale	$Q_{nh}$ ( $H_i$ )	kW	min max <sup>(1)</sup>	5,1 34,8	5,1 46,3	6,3 56,6	7,4 66,9
Puissance absorbée nominale	$Q_{nh}$ ( $H_s$ )	kW	min max <sup>(1)</sup>	5,7 38,6	5,7 51,4	7,0 62,8	8,2 74,3
Puissance absorbée nominale (G31)	$Q_{nh}$ ( $H_i$ )	kW	min max <sup>(1)</sup>	5,1 34,8	5,1 46,3	6,3 56,6	7,4 66,9
Puissance absorbée nominale (G31)	$Q_{nh}$ ( $H_s$ )	kW	min max <sup>(1)</sup>	5,7 38,6	5,7 51,4	7,0 62,8	8,2 74,3
Rendement du chauffage à pleine charge	$P_n$ ( $H_i$ ) 80/60 °C	%		97,4	97,4	97,2	97,2
Rendement du chauffage à pleine charge	$H_i$ 50/30 °C	%		105,0	105,0	105,0	105,0
Rendement du chauffage à charge partielle	$P_n$ ( $H_i$ ) RT = 30 °C <sup>(2)</sup>	%		107,7	107,8	107,5	107,1
Rendement du chauffage à pleine charge	$P_n$ ( $H_s$ ) 80/60 °C	%		87,7	87,7	87,5	87,5
Rendement du chauffage à pleine charge	$H_s$ 50/30 °C	%		94,5	94,5	94,5	94,5
Rendement du chauffage à charge partielle	$P_n$ ( $H_s$ ) RT = 30 °C <sup>(2)</sup>	%		97,0	97,1	96,8	96,4
(1)  Réglage d'usine.							
(2) Température de retour.							

Tab.82 Informations sur le gaz et les fumées

IX-M Evo				35	50	60	70
Pression d'essai du gaz	G20	mbar	min max	17 25	17 25	17 25	17 25
Pression d'essai du gaz	G25	mbar	min max	20 30	20 30	20 30	20 30
Pression d'essai du gaz	G31	mbar	min max	30 50	30 50	30 50	30 50
Consommation de gaz	G20	m <sup>3</sup> /h	min max	0,54 3,68	0,54 4,90	0,70 5,99	0,78 7,08
Consommation de gaz	G25	m <sup>3</sup> /h	min max	0,85 3,78	0,85 5,18	- -	1,47 7,62
Consommation de gaz	G31	m <sup>3</sup> /h	min max	0,21 1,42	0,21 1,89	0,26 2,31	0,30 2,73
Consommation de gaz	G31	kg/h	min max	0,40 2,70	0,40 3,59	0,49 4,39	0,57 5,18
Émissions annuelles de NOx	G20 (EN 15502)	mg/kWh	$H_i$	19	21	31	35
			$H_s$	17	19	28	32
			Classe	6	6	6	6
Émissions annuelles de CO	G20 (EN 15502)	mg/kWh	$H_i$	6	13	17	11
Quantité de fumées		kg/s	min max	0,002 0,016	0,002 0,021	0,003 0,026	0,004 0,031

IX-M Evo				35	50	60	70
Température des fumées		°C	max	90	92	96	76
Contre-pression max pour la sortie des fumées		Pa		185	185	175	192

Tab.83 Données du circuit chauffage

IX-M Evo				35	50	60	70
Volume d'eau		l		4	4	5	6
Pression hydraulique de service		bar	min	0,8	0,8	0,8	0,8
Pression hydraulique de service (PMS)	<i>PMS</i>	bar	max	4	4	4	4
Température de l'eau		°C	max	110	110	110	110
Température de service de l'eau		°C	max	90	90	90	90
Hauteur de charge résiduelle du chauffage à l'entrée maximale du chauffage	$\Delta T = 20$ K	mbar		582	324	455	475
Débit d'eau	$\Delta T = 11$ K	m <sup>3</sup> /h		2,64	3,52	4,30	5,08
Débit d'eau à l'entrée maximale du chauffage	80/60 °C	m <sup>3</sup> /h	nom.	1,45	1,94	2,37	2,80
Débit d'eau à l'entrée minimale du chauffage	80/60 °C	m <sup>3</sup> /h	nom.	0,22	0,22	0,26	0,31
Débit d'eau à l'entrée maximale du chauffage	50/30 °C	m <sup>3</sup> /h	nom.	1,57	2,09	2,55	3,02
Débit d'eau à l'entrée minimale du chauffage	50/30 °C	m <sup>3</sup> /h	nom.	0,23	0,23	0,28	0,34
Pertes au niveau de l'habillage (sans isolation)	$\Delta T = 30$ °C	W		78	89	97	104
Pertes au niveau de l'habillage (sans isolation)	$\Delta T = 50$ °C	W		131	143	150	158



Tab.84 Données électriques

IX-M Evo				35	50	60	70
Tension d'alimentation		V~/Hz		230/50	230/50	230/50	230/50
Consommation électrique – à pleine charge <sup>(1)</sup>		W	max <sup>(1)</sup>	156	200	241	254
			min	42	40	57	38
Consommation électrique – en veille <sup>(1)</sup>	<i>P<sub>SB</sub></i>	W		3	3	3	3
Indice de protection électrique		IP <sup>(2)</sup>		X5D	X5D	X5D	X5D
Fusible – secteur (connecteur d'alimentation)		(AT)		1,6	1,6	1,6	1,6
Fusible – CU-GH20		(AT)		2,5	2,5	2,5	2,5
Fusible – CB		(AT)		6,3	6,3	6,3	6,3

(1) Avec une pompe modulante.

(2) Lors de l'installation d'une chaudière avec un raccordement de type B<sub>23</sub>, l'indice IP de la chaudière est réduit à IP20.

Tab.85 Autres données

IX-M Evo				35	50	60	70
Poids total (emballage inclus)		kg		51,3	51,3	51,8	57,7
Poids total (net)		kg		43,7	43,7	44,2	50,1
Poids de montage minimal <sup>(1)</sup>		kg		41,9	41,9	42,4	48,3
Niveau acoustique moyen <sup>(2)</sup> à une distance de 1 mètre de la chaudière (LpA)		dB(A)		51,3	53,3	52,6	56,9
Niveau de puissance acoustique moyen (LwA)		dB(A)		61,9	63,9	63,3	67,6

(1) Sans le panneau avant.

(2) Maximum.

(3) Fonctionnement du chauffage.

Tab.86 Paramètres techniques

IX-M Evo			35	50	60	70
Chaudière à condensation			Oui	Oui	Oui	Oui
Chaudière basse température <sup>(1)</sup>			Non	Non	Non	Non
Chaudière de type B1			Non	Non	Non	Non
Dispositif de chauffage des locaux par cogénération			Non	Non	Non	Non
Dispositif de chauffage mixte			Non	Non	Non	Non
<b>Puissance calorifique nominale</b>	<i>P<sub>rated</sub></i>	kW	34	45	55	65
Puissance calorifique utile à puissance calorifique nominale et en mode haute température <sup>(2)</sup>	<i>P<sub>4</sub></i>	kW	33,8	45,0	55,0	65,0
Puissance calorifique utile à 30 % de la puissance calorifique nominale et en régime basse température <sup>(1)</sup>	<i>P<sub>1</sub></i>	kW	11,2	14,9	18,2	21,5
<b>Efficacité énergétique saisonnière pour le chauffage des locaux</b>	<i>η<sub>s</sub></i>	%	92	92	92	92
Efficacité utile à la puissance calorifique nominale et en régime haute température <sup>(2)</sup>	<i>η<sub>4</sub></i>	%	87,8	87,8	87,6	87,6
Efficacité utile à 30 % de la puissance calorifique nominale et en régime basse température <sup>(1)</sup>	<i>η<sub>1</sub></i>	%	97,0	97,1	96,9	96,5
<b>Consommation d'électricité auxiliaire</b>						
Pleine charge	<i>el<sub>max</sub></i>	kW	0,058	0,102	0,110	0,113
Charge partielle	<i>el<sub>min</sub></i>	kW	0,021	0,021	0,019	0,019
Mode veille	<i>P<sub>SB</sub></i>	kW	0,003	0,003	0,003	0,003
<b>Autres éléments</b>						
Pertes thermiques en veille	<i>P<sub>stby</sub></i>	kW	0,078	0,089	0,097	0,104
Consommation d'électricité du brûleur d'allumage	<i>P<sub>ign</sub></i>	kW	-	-	-	-
Consommation annuelle d'énergie	<i>Q<sub>HE</sub></i>	GJ	106	141	172	203
Niveau de puissance acoustique, à l'intérieur	<i>L<sub>WA</sub></i>	dB	62	64	63	68
Émissions d'oxydes d'azote	NO <sub>x</sub>	mg/kWh	29	29	31	31
(1) Par basse température, on entend 30 °C pour les chaudières à condensation, 37 °C pour les chaudières basse température et 50 °C (à l'entrée du dispositif de chauffage) pour les autres dispositifs de chauffage.						
(2) Par mode haute température, on entend une température de retour de 60 °C à l'entrée du dispositif de chauffage et une température de départ de 80 °C à la sortie du dispositif de chauffage.						



Voir

La quatrième de couverture pour les coordonnées de contact.

## 12.5 Caractéristiques techniques BLE Smart Antenna

Tab.87 Généralités

BLE Smart Antenna		
Bande de fréquence Bluetooth	MHz	2400 – 2483,5
Puissance Bluetooth	dBm	+5

## 12.6 Pression disponible de la pompe chaudière

La chaudière est équipée d'une pompe chaudière modulante. Les graphiques donnent les courbes pour toute la gamme de chaudières. Les modèles présentés dans la légende du graphique s'appliquent à votre marché.

Fig.131 Pression disponible

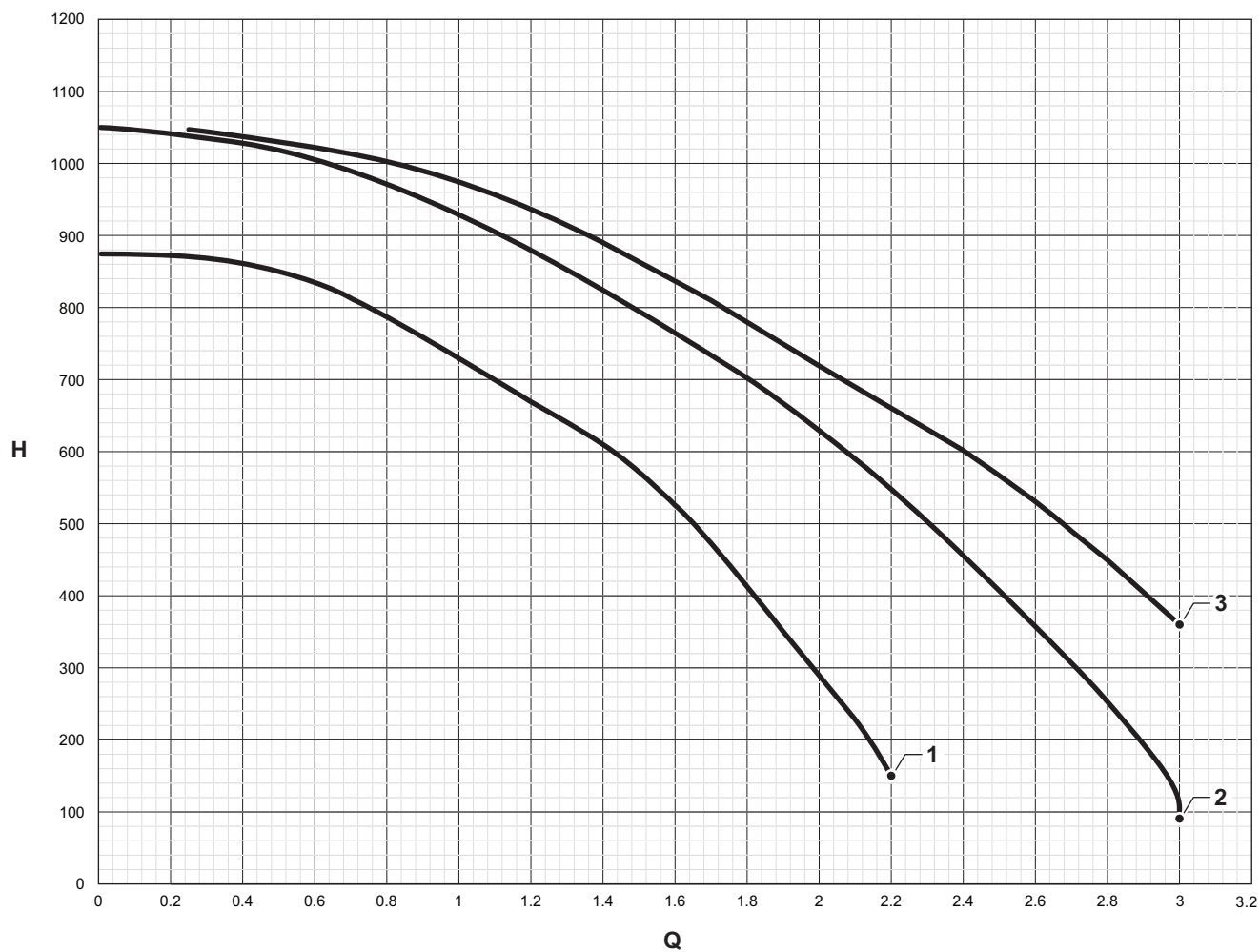

AD-3003344-02

**Q** Débit d'eau (m<sup>3</sup>/h)  
**H** Pression disponible (mbar)  
**1** IX-M Evo 35 - 50

**2** IX-M Evo 60  
**3** IX-M Evo 70

Tab.88 Données sur le débit d'eau

	Unité	35	50	60	70
Débit minimum (puissance min. 80/60 °C)	m <sup>3</sup> /h	0,2	0,2	0,3	0,3
Débit maximum à $\Delta T = 11$ °C (puissance max. 80/60 °C)	m <sup>3</sup> /h	2,6	3,5	4,3	5,1
<b>H</b> à $\Delta T = 20$ °C (puissance max. 80/60 °C)	mbar	300	470	520	455
<b>Q</b> à $\Delta T = 20$ °C (puissance max. 80/60 °C)	m <sup>3</sup> /h	1,5	1,9	2,4	2,8

## 13 Annexes

---

### 13.1 Informations ErP

---

#### 13.1.1 Fiche produit

---

Tab.89 Fiche produit

<b>De Dietrich – IX-M Evo</b>		<b>35</b>	<b>50</b>	<b>60</b>	<b>70</b>
Classe d'efficacité énergétique saisonnière pour le chauffage des locaux		<b>A</b>	<b>A</b>	<b>A</b>	<b>A</b>
Puissance calorifique nominale ( <i>Prated</i> )	kW	34	45	55	65
Consommation annuelle d'énergie ( $Q_{HE}$ )	GJ	106	141	172	203
Efficacité énergétique saisonnière pour le chauffage des locaux ( $\eta_s$ )	%	92	92	92	92
Niveau de puissance acoustique $L_{WA}$ à l'intérieur	dB(A)	62	64	63	68

## 13.1.2 Fiche de produit combiné

Fig.132 Fiche de produit combiné applicable aux chaudières indiquant l'efficacité énergétique pour le chauffage des locaux du produit combiné proposé

<b>Efficacité énergétique saisonnière de la chaudière pour le chauffage des locaux</b>		①																														
		[ ] %																														
<b>Régulateur de température</b>	Classe I = 1 %, Classe II = 2 %, Classe III = 1,5 %, Classe IV = 2 %, Classe V = 3 %, Classe VI = 4 %, Classe VII = 3,5 %, Classe VIII = 5 %	②																														
Voir fiche sur le régulateur de température		+ [ ] %																														
<b>Chaudière d'appoint</b>	Efficacité énergétique saisonnière pour le chauffage des locaux (en %)	③																														
Voir fiche sur la chaudière		( [ ] - 'I' ) x 0,1 = ± [ ] %																														
<b>Contribution solaire</b>	Classe énergétique du ballon <sup>(1)</sup> A* = 0,95, A = 0,91, B = 0,86, C = 0,83, D - G = 0,81	④																														
Voir fiche sur le dispositif solaire		[ ] %																														
Taille du capteur (en m <sup>2</sup> )	Volume du ballon (en m <sup>3</sup> )	Rendement du capteur (en %)																														
( 'III' x [ ] + 'IV' x [ ] ) x 0,9 x ( [ ] / 100 ) x [ ] = + [ ] %																																
(1) Si la classe du ballon est supérieure à A, utilisez 0,95																																
<b>Pompe à chaleur d'appoint</b>	Efficacité énergétique saisonnière pour le chauffage des locaux (en %)	⑤																														
Voir fiche sur la pompe à chaleur		( [ ] - 'I' ) x 'II' = + [ ] %																														
<b>Contribution solaire ET pompe à chaleur d'appoint</b>		⑥																														
Choisir la plus petite valeur	0,5 x [ ] OU 0,5 x [ ] = - [ ] %																															
<b>Efficacité énergétique saisonnière du produit combiné pour le chauffage des locaux</b>		⑦																														
		[ ] %																														
<b>Classe d'efficacité énergétique saisonnière du produit combiné pour le chauffage des locaux</b>																																
<table border="1" style="width: 100%; text-align: center;"> <tr> <td>[ ]</td><td>[ ]</td><td>[ ]</td><td>[ ]</td><td>[ ]</td><td>[ ]</td><td>[ ]</td><td>[ ]</td><td>[ ]</td><td>[ ]</td> </tr> <tr> <td><b>G</b></td><td><b>F</b></td><td><b>E</b></td><td><b>D</b></td><td><b>C</b></td><td><b>B</b></td><td><b>A</b></td><td><b>A*</b></td><td><b>A**</b></td><td><b>A***</b></td> </tr> <tr> <td>&lt;30%</td><td>≥30%</td><td>≥34%</td><td>≥36%</td><td>≥75%</td><td>≥82%</td><td>≥90%</td><td>≥98%</td><td>≥125%</td><td>≥150%</td> </tr> </table>			[ ]	[ ]	[ ]	[ ]	[ ]	[ ]	[ ]	[ ]	[ ]	[ ]	<b>G</b>	<b>F</b>	<b>E</b>	<b>D</b>	<b>C</b>	<b>B</b>	<b>A</b>	<b>A*</b>	<b>A**</b>	<b>A***</b>	<30%	≥30%	≥34%	≥36%	≥75%	≥82%	≥90%	≥98%	≥125%	≥150%
[ ]	[ ]	[ ]	[ ]	[ ]	[ ]	[ ]	[ ]	[ ]	[ ]																							
<b>G</b>	<b>F</b>	<b>E</b>	<b>D</b>	<b>C</b>	<b>B</b>	<b>A</b>	<b>A*</b>	<b>A**</b>	<b>A***</b>																							
<30%	≥30%	≥34%	≥36%	≥75%	≥82%	≥90%	≥98%	≥125%	≥150%																							
<b>La chaudière et la pompe à chaleur d'appoint sont-elles installées avec des émetteurs de chaleur basse température à 35 C ?</b>		⑦																														
Voir fiche sur la pompe à chaleur		[ ] + (50 x 'II') = [ ] %																														

L'efficacité énergétique obtenue avec cette fiche pour le produit combiné peut ne pas correspondre à son efficacité énergétique réelle une fois le produit combiné installé dans un bâtiment, car celle-ci varie en fonction d'autres facteurs tels que les pertes thermiques du système de distribution et le dimensionnement des produits par rapport à la taille et aux caractéristiques du bâtiment.

- I La valeur de l'efficacité énergétique saisonnière, pour le chauffage des locaux, du dispositif de chauffage des locaux utilisé à titre principal, exprimée en %.
- II Le coefficient de pondération de la puissance thermique du dispositif de chauffage utilisé à titre principal et du dispositif de chauffage d'appoint du produit combiné, tel qu'indiqué dans le tableau suivant.
- III La valeur de l'expression mathématique :  $294/(11 \cdot \text{Prated})$ , dans laquelle « Prated » renvoie au dispositif de chauffage des locaux utilisé à titre principal.
- IV La valeur de l'expression mathématique  $115/(11 \cdot \text{Prated})$ , dans laquelle « Prated » renvoie au dispositif de chauffage des locaux utilisé à titre principal.

Tab.90 Pondération des chaudières

$P_{sup} / (Prated + P_{sup})^{(1)(2)}$	II, produit combiné non équipé d'un ballon d'eau chaude	II, produit combiné équipé d'un ballon d'eau chaude
0	0	0
0,1	0,3	0,37
0,2	0,55	0,70
0,3	0,75	0,85
0,4	0,85	0,94
0,5	0,95	0,98
0,6	0,98	1,00
$\geq 0,7$	1,00	1,00

(1) Les valeurs intermédiaires sont calculées par interpolation linéaire entre les deux valeurs adjacentes.  
(2) Prated renvoie au dispositif de chauffage des locaux ou au dispositif de chauffage mixte utilisé à titre principal.

## 13.2 Déclaration de conformité CE

Cet appareil est conforme au modèle type décrit dans la déclaration de conformité CE. Il a été fabriqué et mis en service conformément aux directives européennes.



Vous pouvez consulter la déclaration de conformité sur le site Web : <https://declaration-of-conformity.bdrthermeagroup.com>

Fig.133 Code QR



AD-3001616-01





**Notice originale - © Copyright**

Toutes les informations techniques contenues dans la présente notice ainsi que les dessins et schémas électriques sont notre propriété et ne peuvent être reproduits sans notre autorisation écrite préalable. Sous réserve de modifications.

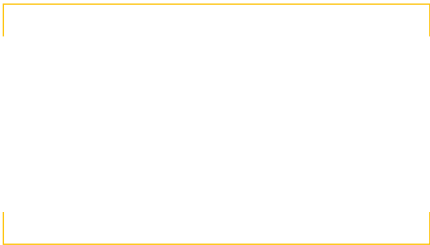

CE



DE DIETRICH

**FR**

Direction de la Marque

57, rue de la Gare

F-67580 Mertzwiller

0 809 400 320

[www.dedietrich-thermique.fr](http://www.dedietrich-thermique.fr)

**De Dietrich** 

