

## Notice d'installation

EGC EVO 25 B

# Table des matières

<b>1</b>	<b>Consignes de sécurité</b>	<b>5</b>
1.1	Consignes générales de sécurité	5
1.2	Recommandations	7
1.3	Responsabilités	7
1.3.1	Responsabilité du fabricant	7
1.3.2	Déclaration du fabricant	7
1.3.3	Responsabilité de l'installateur	7
1.3.4	Responsabilité de l'utilisateur	8
<b>2</b>	<b>A propos de cette notice</b>	<b>8</b>
2.1	Généralités	8
2.2	Symboles utilisés	8
2.2.1	Symboles utilisés dans la notice	8
2.3	Abréviations	9
<b>3</b>	<b>Caractéristiques techniques</b>	<b>9</b>
3.1	Homologations	9
3.1.1	Directives	9
3.2	Données techniques	10
3.2.1	Données techniques - Dispositifs de chauffage mixtes par chaudière	10
3.2.2	Caractéristiques techniques	10
3.2.3	Tableaux des valeurs de sonde	12
3.2.4	Pression d'alimentation résiduelle EGC EVO	13
3.3	Dimensions et raccords	14
3.4	Schéma électrique	15
<b>4</b>	<b>Description du produit</b>	<b>16</b>
4.1	Description générale	16
4.1.1	Introduction à la plate-forme de commandes	16
4.2	Principaux composants	17
4.3	Description du tableau de commande	18
4.3.1	Composants du tableau de commande	18
4.3.2	Description de l'interface	18
4.3.3	Description de l'écran d'accueil	18
4.3.4	Description des vignettes	19
4.3.5	Description de l'écran d'accueil	20
4.3.6	Description de l'écran de veille	21
4.3.7	Description des icônes d'état	21
4.3.8	Description des icônes	21
4.3.9	Définition du circuit chauffage	22
4.3.10	Définition de l'activité	22
4.4	Livraison standard	23
<b>5</b>	<b>Avant l'installation</b>	<b>23</b>
5.1	Réglementations pour l'installation	23
5.2	Conditions d'installation	24
5.2.1	Protection contre la corrosion	24
5.2.2	Ouvertures d'arrivée d'air	24
5.2.3	Exigences concernant l'eau de chauffage	24
5.2.4	Détermination du volume de l'installation	28
5.2.5	Informations pratiques pour l'installateur	28
5.2.6	Utilisation d'antigel avec des générateurs de chaleur De Dietrich	28
5.3	Choix de l'emplacement	29
5.3.1	Exigences applicables à la pièce d'installation	29
5.3.2	Remarques concernant l'emplacement d'installation	30
5.4	Transport	31
5.4.1	Généralités	31
5.5	Déballage	31
5.6	Exemple d'emploi	32
5.6.1	Légende	32
<b>6</b>	<b>Installation</b>	<b>33</b>
6.1	Généralités	33
6.2	Raccordements hydrauliques	33

6.2.1	Raccorder le circuit de chauffage . . . . .	33
6.2.2	Raccordement d'eau chaude et froide . . . . .	33
6.2.3	Soupape de sécurité . . . . .	34
6.2.4	Vase d'expansion . . . . .	34
6.2.5	Condensats . . . . .	34
6.2.6	Limite ECS . . . . .	35
6.2.7	Imperméabilisation et remplissage du système . . . . .	35
6.2.8	Contrôle du ballon d'eau sanitaire . . . . .	35
6.3	Raccordements gaz . . . . .	35
6.3.1	Raccord du gaz . . . . .	35
6.3.2	Purge de la ligne gaz . . . . .	36
6.4	Raccordement de la fumisterie . . . . .	36
6.4.1	Certification du système . . . . .	36
6.4.2	Réglage pour la compensation énergétique [%] . . . . .	36
6.4.3	Classification . . . . .	37
6.4.4	Informations générales sur la fumisterie . . . . .	38
6.4.5	Installation du système d'évacuation des fumées . . . . .	38
6.4.6	Cheminées déjà en fonctionnement . . . . .	39
6.4.7	Ouvertures de nettoyage et d'inspection . . . . .	40
6.5	Raccordements électriques . . . . .	40
6.5.1	Schéma électrique (général) . . . . .	40
6.5.2	Longueurs de câble . . . . .	41
6.5.3	Serre-câbles . . . . .	42
6.5.4	Remplacement de câbles . . . . .	42
6.5.5	Protection contre le contact . . . . .	42
6.5.6	Pompes de circulation . . . . .	42
6.5.7	Fusibles d'appareil . . . . .	43
6.5.8	Déposer le capot du boîtier de la carte de connexion . . . . .	43
6.5.9	Connecteur plug & play . . . . .	44
6.5.10	Raccordement des capteurs/composants . . . . .	44
<b>7</b>	<b>Mise en service . . . . .</b>	<b>46</b>
7.1	Généralités . . . . .	46
7.2	Liste de contrôle pour la mise en service . . . . .	46
7.3	Réglages gaz . . . . .	47
7.3.1	Pression d'alimentation . . . . .	47
7.3.2	Teneur en CO <sub>2</sub> . . . . .	47
7.3.3	Tableau des valeurs de tolérance pour CO - CO <sub>2</sub> - O <sub>2</sub> . . . . .	48
7.3.4	Régler les paramètres de vitesse de ventilateur pour différents types de gaz . . . . .	48
7.3.5	Bloc gaz . . . . .	49
7.3.6	Exécuter la fonction d'étalonnage manuel . . . . .	49
7.4	Réglages après mise en service . . . . .	50
7.4.1	Équilibrage hydraulique . . . . .	50
<b>8</b>	<b>Utilisation . . . . .</b>	<b>51</b>
8.1	Utilisation du tableau de commande . . . . .	51
8.1.1	Navigation dans les menus . . . . .	51
8.1.2	Paramètres régionaux et ergonomie . . . . .	51
8.1.3	Accéder au niveau Installateur . . . . .	52
8.1.4	Activer ou désactiver la sécurité enfant . . . . .	52
8.2	Contrôle de la pression hydraulique . . . . .	53
8.3	Contrôle du ballon d'eau sanitaire . . . . .	53
8.4	Modifier le mode de fonctionnement d'une zone . . . . .	53
8.5	Modifier le mode de fonctionnement de l'eau chaude sanitaire . . . . .	53
8.6	Définition du terme Activité . . . . .	54
8.7	Arrêt de la chaudière . . . . .	54
<b>9</b>	<b>Réglages . . . . .</b>	<b>55</b>
9.1	Liste des paramètres . . . . .	55
9.1.1	Paramètres de l'unité de commande CU-GH21 . . . . .	55
9.1.2	Paramètres du EHC-16 . . . . .	60
9.2	Description des paramètres . . . . .	66
9.2.1	Introduction aux codes de paramètres . . . . .	66
9.2.2	Inertie du bâtiment . . . . .	66
9.2.3	Séchage de la chape . . . . .	67
9.2.4	Passage été/hiver . . . . .	67

9.3	Réglage des paramètres	69
9.3.1	Régler la courbe de chauffe	69
9.3.2	Régulation en fonction de la température extérieure et de la température ambiante	69
9.3.3	Mode cheminée	70
9.3.4	Réglage du temps d'anticipation du circuit de chauffage	71
9.4	Afficher les valeurs mesurées	72
9.5	Réinitialisation ou rétablissement des paramètres	72
9.5.1	Réinitialiser les numéros de configuration CN1 et CN2	72
9.5.2	Réalisation d'une détection automatique	73
9.5.3	Rétablir les réglages d'usine	73
9.6	Liste des valeurs mesurées	73
9.6.1	État et sous-état	73
9.6.2	Compteurs de l'unité de commande CU-GH21	77
9.6.3	Compteurs EHC-16	79
9.6.4	Signaux de l'unité de commande CU-GH21	80
9.6.5	Signaux du EHC-16	85
<b>10</b>	<b>Entretien</b>	<b>88</b>
10.1	Généralités	88
10.1.1	Instructions générales	88
10.1.2	Inspection et entretien selon les exigences	88
10.1.3	Durée de vie des composants de sécurité	89
10.1.4	Protection contre le contact	89
10.1.5	Dépose du panneau avant	89
10.1.6	Ouverture du boîtier de commande	90
10.1.7	Après les opérations d'entretien	90
10.2	Opérations de contrôle et d'entretien standard	91
10.2.1	Nettoyage du siphon	91
10.2.2	Distance des électrodes	91
10.2.3	Entretien et nettoyage du préparateur d'ECS	91
10.2.4	Vidange du préparateur d'eau chaude sanitaire	92
10.3	Opérations d'entretien spécifiques	93
10.3.1	Retrait de l'électrode d'allumage et d'ionisation	93
10.3.2	Contrôler le brûleur et nettoyer l'échangeur de chaleur	94
10.3.3	Dépose du bloc gaz	95
<b>11</b>	<b>Diagnostic de panne</b>	<b>95</b>
11.1	Défauts temporaires et permanents	95
11.2	Codes d'erreur	96
11.2.1	Avertissement	96
11.2.2	Blocage	98
11.2.3	Verrouillage	101
11.3	Historique des erreurs	106
11.4	Incidents et remèdes	107
11.4.1	Coupure de défaut	107
<b>12</b>	<b>Mise hors service</b>	<b>107</b>
12.1	Mise hors service	107
12.1.1	Mise hors service temporaire du groupe extérieur	107
<b>13</b>	<b>Mise au rebut</b>	<b>108</b>
13.1	Mise au rebut/recyclage	108
13.1.1	Conditionnement	108
13.1.2	Mise au rebut de l'appareil	108
<b>14</b>	<b>Annexes</b>	<b>109</b>
14.1	Déclaration de conformité	109
14.1.1	Déclaration de conformité	109

# 1 Consignes de sécurité

## 1.1 Consignes générales de sécurité

**Danger**

En cas d'odeur de gaz :

1. Ne pas utiliser de flamme nue, ne pas fumer, ne pas actionner de contacts ou interrupteurs électriques (sonnette, éclairage, moteur, ascenseur, etc.).
2. Couper l'alimentation en gaz.
3. Ouvrir les fenêtres.
4. Chercher la fuite probable et y remédier sans délai.
5. Si la fuite se situe avant le compteur gaz, contacter le fournisseur de gaz.

**Danger****Danger de mort.**

Respecter les avertissements apposés sur la chaudière gaz à condensation. Une utilisation incorrecte de la chaudière gaz à condensation peut entraîner des dommages importants.

**Avertissement**

Les personnes chargées du transport doivent porter des gants de protection et des chaussures de sécurité.

**Danger**

La mise en service doit uniquement être effectuée par un installateur agréé. L'installateur contrôle le serrage des tuyaux, le bon fonctionnement de tous les équipements de régulation, de commande et de sécurité et il mesure les valeurs de combustion. Si ces travaux ne sont pas effectués correctement, il existe un risque de dommage important pour les personnes, l'environnement et le matériel.

**Important**

Tous les travaux électriques doivent être exclusivement confiés à des électriciens qualifiés ou des électriciens qualifiés pour les travaux électriques concernés.

**Danger****Risque d'empoisonnement.**

Ne jamais utiliser l'eau de l'installation comme eau potable. Des dépôts la rendent impropre à la consommation.

**Danger****Risque d'empoisonnement.**

Ne jamais utiliser le condensat comme eau potable !

- Le condensat est impropre à la consommation par les humains ou les animaux.
- Éviter le contact de la peau avec le condensat.
- Porter des vêtements de protection adaptés lors des travaux de maintenance.



**Attention**  
**Risque de gel !**

S'il existe un risque de gel, ne pas éteindre l'installation de chauffage ; poursuivre le fonctionnement au moins en mode économie d'énergie avec les vannes de radiateur ouvertes. Vous devez uniquement couper l'installation de chauffage et vidanger la chaudière, le ballon d'eau sanitaire et les radiateurs s'il n'est pas possible de chauffer en mode antigel.



**Attention**  
**Protéger contre une activation accidentelle!**

Lorsque le système de chauffage est vide, veiller à ce que la chaudière ne puisse pas être activée accidentellement.



**Danger**

Cet appareil peut être utilisé par des enfants âgés d'au moins 8 ans et par des personnes ayant des capacités physiques, sensorielles ou mentales réduites ou dénuées d'expérience ou de connaissance, s'ils (si elles) sont correctement surveillé(e)s ou si des instructions relatives à l'utilisation de l'appareil en toute sécurité leur ont été données et si les risques encourus ont été appréhendés. Les enfants ne doivent pas jouer avec l'appareil. Le nettoyage et l'entretien par l'utilisateur ne doivent pas être effectués par des enfants sans surveillance.



**Danger**

Le système de chauffage ne doit plus être utilisé s'il est endommagé!



**Danger**

**Risque mortel en cas de modification de la chaudière !**

Les conversions et modifications non autorisées sur la chaudière sont interdites, car elles peuvent mettre en danger la vie de personnes et endommager la chaudière. Tout manquement à ces instructions annule l'homologation de la chaudière.



**Danger**

Le remplacement de composants endommagés doit uniquement être effectué par un installateur.



**Avertissement**

**Risque d'endommagement!**

La chaudière à condensation doit uniquement être installée dans des pièces avec un air comburant propre. Les matières étrangères telles que le pollen ne doivent jamais passer à travers les ouvertures d'entrée pour atteindre l'intérieur de l'appareil. Ne pas démarrer la chaudière en cas de fort développement de poussière, par ex. pendant les travaux de construction. Cela pourrait endommager la chaudière.



**Attention**

**Maintenir la zone d'entrée libre.**

Ne jamais bloquer les ouvertures de ventilation. La zone d'entrée pour l'air comburant doit être maintenue libre.



**Danger**

**Danger de mort dû à l'explosion / au feu.**

Ne pas entreposer de matériau explosif ou facilement inflammable à proximité de l'appareil

**Attention****Risque de brûlures !**

Pour des raisons de sécurité, le tube de décharge de la soupape de sécurité doit toujours être ouvert afin que l'eau puisse s'écouler pendant le chauffage. L'état de fonctionnement de la soupape de sécurité doit être contrôlé de temps en temps.

## 1.2 Recommandations

---

Les chaudières gaz à condensation de la gamme EGC EVO sont conçues pour une utilisation conformément à la EN 12828 en tant que générateurs thermiques dans des installations de chauffage d'eau sanitaire.

Elles sont conformes aux normes EN 15502-1 et EN 15502-2-1.

**Danger**

Les chaudières à condensation à gaz de la série EGC EVO ne peuvent fonctionner qu'avec les 2e et 3e familles de gaz selon EN 437 !

De même, les chaudières à condensation à gaz peuvent fonctionner avec des gaz de la 2e famille avec 20 % maximum d'ajout d'hydrogène H<sub>2</sub>.

## 1.3 Responsabilités

---

### 1.3.1 Responsabilité du fabricant

---

Nos produits sont fabriqués dans le respect des exigences des différentes directives applicables. Ils sont de ce fait livrés avec les marquages **CE** ainsi qu'avec tous les documents nécessaires. Ayant le souci de la qualité de nos produits, nous cherchons en permanence à les améliorer. Nous nous réservons donc le droit de modifier les caractéristiques indiquées dans ce document.

Notre responsabilité en qualité de fabricant ne saurait être engagée dans les cas suivants :

- Non-respect des instructions d'installation et d'entretien de l'appareil.
- Non-respect des instructions d'utilisation de l'appareil.
- Défaut ou insuffisance d'entretien de l'appareil.

### 1.3.2 Déclaration du fabricant

---

La satisfaction des exigences de protection de la directive 2014/30/UE relative à la compatibilité électromagnétique (CEM) est uniquement garantie si la chaudière est utilisée de manière conforme.

Les conditions ambiantes doivent être conformes à la norme EN 55014.

Le fonctionnement est uniquement autorisé si l'habillage est installé correctement.

La mise à la terre électrique correcte doit être assurée par des contrôles réguliers (par ex. inspection annuelle) de la chaudière.

Si des composants de l'appareil doivent être remplacés, n'utiliser que des pièces d'origine telles que spécifiées par le fabricant.

Les chaudières gaz à condensation remplissent les exigences fondamentales de la directive sur le rendement 92/42/EC en tant que chaudière à condensation.

### 1.3.3 Responsabilité de l'installateur

---

L'installateur a la responsabilité de l'installation et de la première mise en service de l'appareil. L'installateur est tenu de respecter les instructions suivantes :

- Lire et respecter les instructions données dans les notices fournies avec le système.
- Installer le système conformément à la législation et aux normes actuellement en vigueur.
- Effectuer la première mise en service et toutes les vérifications nécessaires.
- Expliquer l'installation à l'utilisateur.
- Si un entretien est nécessaire, avertir l'utilisateur de l'obligation de contrôle et d'entretien de l'appareil.
- Remettre toutes les notices à l'utilisateur.

### 1.3.4 Responsabilité de l'utilisateur

Pour garantir le fonctionnement optimal de l'installation, vous devez respecter les consignes suivantes :

- Lire et respecter les instructions données dans les notices fournies avec l'appareil.
- Faire appel à un professionnel qualifié pour réaliser l'installation et effectuer la première mise en service.
- Se faire expliquer l'installation par l'installateur.
- Faire effectuer les contrôles et entretiens nécessaires par un professionnel qualifié.
- Conserver les notices en bon état à proximité de l'appareil.

## 2 A propos de cette notice

### 2.1 Généralités

Cette notice est destinée à l'installateur d'une chaudière EGC EVO.

### 2.2 Symboles utilisés

#### 2.2.1 Symboles utilisés dans la notice

Cette notice comporte des instructions spéciales, indiquées par des symboles spécifiques. Veillez à accorder une attention particulière partout où ces symboles sont utilisés.



#### **Danger d'électrocution**

##### **Indique une situation dangereuse imminente**

Conséquence si la situation n'est pas évitée : Cause la mort ou une blessure grave.

- Voici comment éviter ce danger.



#### **Danger**

##### **Indique une situation dangereuse imminente**

Conséquence si la situation n'est pas évitée : Cause la mort ou une blessure grave.

- Voici comment éviter ce danger.



#### **Avertissement**

##### **Indique une situation potentiellement dangereuse**

Conséquence si la situation n'est pas évitée : Peut causer la mort ou une blessure grave.

- Voici comment éviter ce danger.



#### **Attention**

##### **Indique une situation potentiellement dangereuse**

Conséquence si la situation n'est pas évitée : Peut causer une blessure mineure ou légère.

- Voici comment éviter ce danger.

**Mise en garde****Indique un risque potentiel de dommage matériel**

Conséquence si la situation n'est pas évitée : Peut causer des dommages au produit ou à d'autres biens.

- Voici comment éviter ce danger.

Les symboles ci-dessous sont moins importants, mais peuvent vous aider à parcourir cette documentation ou vous apporter des informations utiles.

**Voir**

Référence à d'autres notices ou à d'autres pages de cette notice.



Informations utiles ou assistance supplémentaire.

## 2.3 Abréviations

---

- bl: bleu
- br: marron
- gnge: vert/jaune
- gr: gris
- or: orange
- rs: rose
- rt: rouge
- sw: noir
- vi: violet
- ws: blanc

## 3 Caractéristiques techniques

---

### 3.1 Homologations

---

#### 3.1.1 Directives

---

Notre entreprise déclare que ces produits sont estampillés du sigle **CE** car ils satisfont les exigences minimales des directives suivantes :

- Réglementation Appareils à Gaz 2016/426/EU (à partir du 21 avril 2018)
- Directive Efficacité énergétique des chaudières 92/42/EEC
- Directive Compatibilité Électromagnétique 2014/30/UE
- Directive Basse tension 2014/35/UE
- Directive Écodesign 2009/125/CE
- Réglementation 2017/1369/UE (pour les chaudières de puissance inférieure à 70 kW)
- Réglementation Écodesign 813/2013/UE
- Réglementation 811/2013/UE relative à l'étiquetage de la consommation énergétique (pour les chaudières de puissance inférieure à 70 kW)

Outre les dispositions et directives légales, il convient également d'observer les directives complémentaires mentionnées dans les présentes instructions. Tous les suppléments et exigences additionnelles sont applicables au moment de l'installation.

## 3.2 Données techniques

### 3.2.1 Données techniques - Dispositifs de chauffage mixtes par chaudière

Tab.1 Paramètres techniques applicables aux dispositifs de chauffage mixtes par chaudière

Modèle			EGC EVO 25 B avec 150 SL
Chaudière à condensation			Oui
Chaudière à basse température <sup>(1)</sup>			Non
Chaudière de type B1			Non
Dispositif de chauffage des locaux par cogénération			Non
Dispositif de chauffage mixte par chaudière			Oui
<b>Puissance calorifique nominale</b>	$P_{rated}$	kW	24,0
Production de chaleur utile à la puissance thermique nominale et en régime haute température <sup>(2)</sup>	$P_4$	kW	24,0
Puissance thermique utilisable à 30 % de la puissance thermique nominale et en mode basse température <sup>(1)</sup>	$P_1$	kW	8,1
<b>Efficacité énergétique saisonnière pour le chauffage des locaux</b>	$\eta_s$	%	94
Efficacité utile à la puissance calorifique nominale et en régime haute température <sup>(2)</sup>	$\eta_4$	%	87,9
Puissance calorifique utile à 30 % de la puissance calorifique nominale et en régime basse température <sup>(1)</sup>	$\eta_1$	%	98,8
<b>Consommation d'électricité auxiliaire</b>			
A pleine charge	$el_{max}$	kW	0,033
Charge partielle	$el_{min}$	kW	0,011
En mode veille	$P_{SB}$	kW	0,004
<b>Autres éléments</b>			
Pertes thermiques en veille	$P_{stby}$	kW	0,040
Consommation d'électricité du brûleur d'allumage	$P_{ign}$	kW	0,000
Consommation annuelle d'énergie	$Q_{HE}$	GJ	74
Niveau de puissance acoustique, à l'intérieur	$L_{WA}$	dB	48
Émissions d'oxydes d'azote	$NO_x$	mg/kWh	20
<b>Paramètres eau chaude sanitaire</b>			
<b>Profil de soutirage déclaré</b>			XL
Consommation journalière d'électricité	$Q_{elec}$	kWh	0,207
Consommation annuelle d'électricité	$AEC$	kWh	45
<b>Efficacité énergétique pour le chauffage de l'eau</b>	$\eta_{wh}$	%	80
Consommation journalière de combustible	$Q_{fuel}$	kWh	24,568
Consommation annuelle de combustible	$AFC$	GJ	18
(1) Par basse température, on entend une température de retour (à l'entrée du dispositif de chauffage), de 30 °C pour les chaudières à condensation, de 37 °C pour les chaudières à basse température et de 50 °C pour les autres dispositifs de chauffage.			
(2) Par régime haute température, on entend une température de retour de 60 °C à l'entrée du dispositif de chauffage et une température d'alimentation de 80 °C à la sortie du dispositif de chauffage.			



Voir

Informations de contact sur le couvercle arrière.

### 3.2.2 Caractéristiques techniques

Tab.2 Caractéristiques techniques

Modèle		EGC EVO 25 B
N° ID de produit	-	CE-0085DP0514
Indice IP	-	IPx1B

Modèle				EGC EVO 25 B	
Catégorie de gaz				- FR: II <sub>2</sub> Er3P	
Catégorie d'appareil				- B <sub>23p</sub> , B <sub>33</sub> , B <sub>53p</sub> , C <sub>13x</sub> , C <sub>33x</sub> , C <sub>43x</sub> , C <sub>53</sub> , C <sub>53x</sub> , C <sub>63x</sub> , C <sub>83</sub> , C <sub>93x</sub> , C <sub>(10)3(x)</sub> et C <sub>(11)3(x)</sub>	
Plage de capacité thermique nominale	Gaz naturel E	Mode chauffage	kW	2,5 – 24,7	
		Eau chaude	kW	2,5 – 24,7	
Plage de puissance nominale utile	Gaz naturel E	Mode chauffage	kW	2,5 – 24,7	
		80/60 °C	kW	2,4 – 24,1	
		50/30 °C	kW	2,6 – 26,1	
		ECS, 80/60 °C	kW	2,4 – 24,0	
Valeur de pH des condensats				- 4 – 5	
Volume de condensats		50/30 °C	kg/h	0,19 – 2,90	
Classe NO <sub>x</sub> selon l'EN 15502				- 6	
<b>Données de conception de la cheminée selon la DIN EN 13384 (fonctionnement dépendant de l'air ambiant)</b>					
Température des fumées	Charge partielle/pleine charge	80/60 °C	°C	65 – 75	
		50/30 °C	°C	50 – 50	
Débit massique des fumées	Gaz naturel E	80/60 °C	g/s	1,2 – 11,5	
		50/30 °C	g/s	1,1 – 10,7	
Débit massique des fumées	Propane	80/60 °C	g/s	1,2 – 11,6	
		50/30 °C	g/s	1,1 – 10,8	
Teneur en CO <sub>2</sub> gaz naturel				%	
Teneur en CO <sub>2</sub> pour propane				%	
Tirage de cheminée				mbar	
Pression d'alimentation max. sur l'adaptateur de fumées		Charge partielle/pleine charge	Pa	10/70	
Pression d'alimentation max. sur l'adaptateur de fumées après compensation énergétique <sup>(1)</sup>		Charge partielle/pleine charge	Pa	10/120	
Conduit de fumées/arrivée d'air				mm	
<b>Eau de chauffage</b>					
Plage d'ajustement de la température d'eau de chauffage				°C	
Température de départ max.				°C	
Pression de service	min.			bar	
	min.			MPa	
	max.			bar	
	max.			MPa	
Vase d'expansion <sup>(2)</sup>	Contenu			l	
	Pression initiale			bar	
				MPa	
<b>Eau chaude sanitaire</b>					
Pression hydraulique max.				bar	
				MPa	
Température de ballon max.				°C	
Préparateur d'ECS (préparateur d'ECS à tubage enroulé=150 SL)				150 SL	
Contenance du ballon				l	
Régime continu à HV = 80 °C de 10 °C à 45 °C				l/h	
Régime à HV = 80 °C et SP = 60 °C				NI	
Débit spécifique (EN 13203-1)				l/min	
<b>Valeurs de raccordement du gaz</b>					
Mesure du débitmètre gaz <sup>(3)</sup>		Type	GS	4,0	

Modèle			EGC EVO 25 B	
Pression d'alimentation pour gaz naturel (pression de débit)			mbar	G20: min. 17 – max. 25 G25 : min. 20 - max. 30
Valeurs de raccordement	Gaz naturel E [ $H_{UB}$ 9,45 kWh/m <sup>3</sup> ]		m <sup>3</sup> /h	0,26 – 2,60
Pression d'alimentation pour propane (pression de débit)			mbar	min. 25 – max. 45
Valeurs de raccordement	Propane [ $H_U$ 12,87 kWh/kg]		kg/h	0,19 – 1,92
	Propane [ $H_U$ 24,64 kWh/m <sup>3</sup> ]		m <sup>3</sup> /h	0,10 – 1,00
<b>Consommation électrique</b>				
Raccordement électrique			V/Hz	230 V/50 Hz
Consommation électrique maximale			W	96
Mode chauffage	Pleine charge, réglages d'usine pompe		W	75
	Veille		W	4
<b>Dimensions</b>				150 SL
Poids de la chaudière			kg	148
Contenance en eau de la chaudière			l	3,1
(1) augmentant les longueurs admissibles du conduit de fumées, voir référence ci-dessous. (2) (accessoire) (3) Uniquement avec un tube en métal. Dans d'autres cas, il est nécessaire d'ajuster les longueurs de tube ; voir TRGI 2008				

### 3.2.3 Tableaux des valeurs de sonde

Tab.3 Valeurs de résistance pour la sonde de température extérieure AF60

Température [°C]	Résistance [Ω]
-20	2391
-15	2015
-10	1684
-5	1394
0	1149
5	946
10	779
15	641
20	528
25	437
30	361

Tab.4 Valeurs de résistance pour toutes les autres sondes (CTN 10 kΩ)

Température [°C]	Résistance [Ω]
0	32555
5	25339
10	19873
15	15699
20	12488
25	10000
30	8059
35	6535
40	5330
45	4372
50	3605
55	2989
60	2490

Température [°C]	Résistance [ $\Omega$ ]
65	2084
70	1753
75	1481
80	1256
85	1070
90	915
95	786
100	677

### 3.2.4 Pression d'alimentation résiduelle EGC EVO

Fig.1 Pression d'alimentation résiduelle EGC EVO 25 B

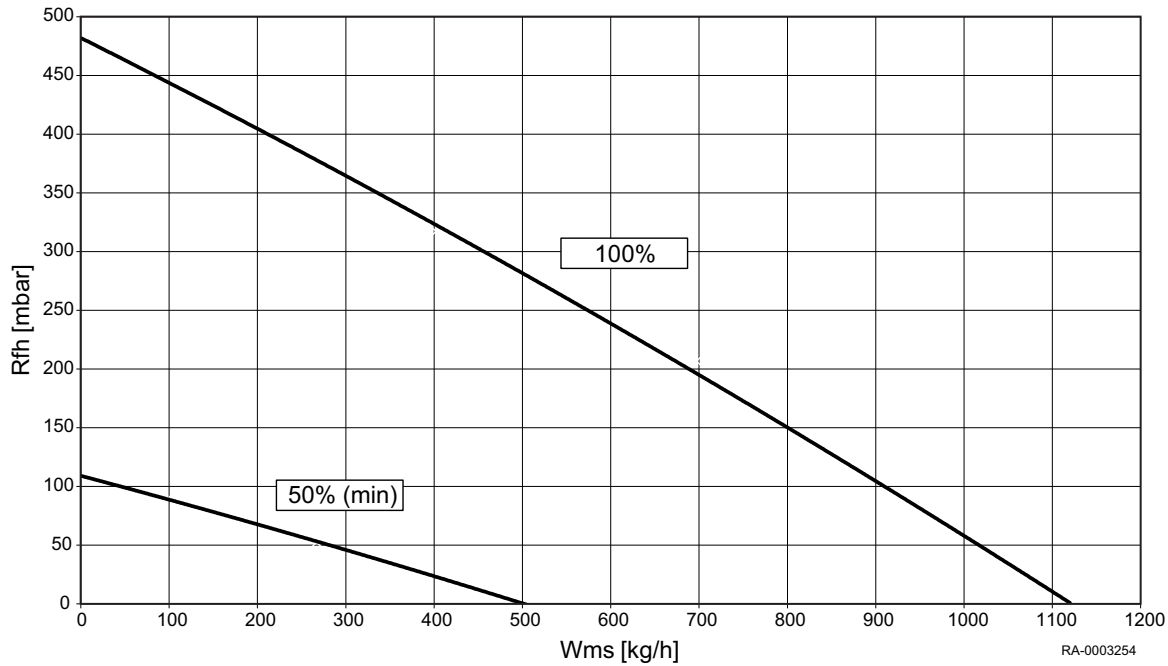

**Rfh** Hauteur manométrique disponible

**Wms** Débit hydraulique

### 3.3 Dimensions et raccords

Fig.2 Dimensions et raccords EGC EVO

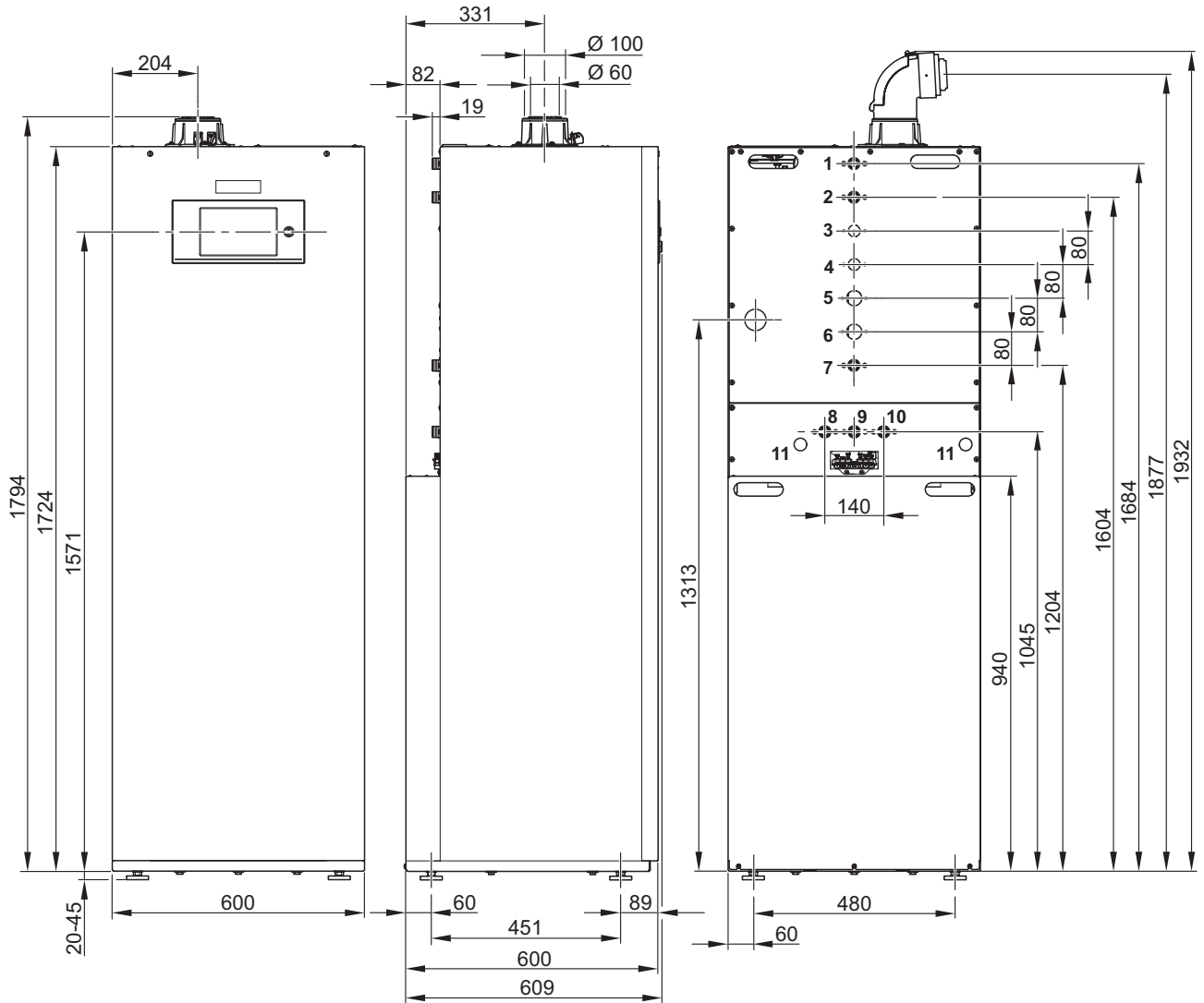

RA-0003040

- |  |                                |
|--|--------------------------------|
| 1 Départ chauffage                           | 7 Gaz                          |
| 2 Retour chauffage                           | 8 Eau chaude                   |
| 3 Départ chauffage 2ème circuit de chauffage | 9 Eau froide                   |
| 4 Retour chauffage 2ème circuit de chauffage | 10 Circulation G 3/4"          |
| 5 Départ chauffage HP-groupe extérieur       | 11 Raccordement des condensats |
| 6 Retour chauffage HP-groupe extérieur       |                                |

Tab.5 Connexions

Modèle	EGC EVO 25 B/
Départ chauffage	G 3/4"
Retour chauffage	G 3/4"
Départ chauffage, circuit de chauffage 2	G 3/4"
Retour chauffage, circuit de chauffage 2	G 3/4"
Raccordement gaz	G 3/4"
Raccordement des condensats	Diamètre de 25 mm
Eau froide	G 3/4"
Eau chaude	G 3/4"
Circulation	G 3/4"



<b>E</b>	Entrée de déclenchement (accessoire)
<b>RU</b>	Thermostat d'ambiance connecté (accessoire)
<b>S1</b>	Interrupteur Marche/Arrêt
<b>SCB</b>	Smart Control Board : Carte d'extension
<b>T1</b>	Transformateur d'allumage
<b>TWF</b>	sonde de température ECS 1 type 36 (accessoire)

<b>TWF2</b>	sonde de température ECS 2 type 36 (accessoire)
<b>WPS</b>	Capteur de pression d'eau
<b>X100</b>	MultiPort
<b>Y2</b>	Vanne gaz
<b>ZKP</b>	Pompe circuit intermédiaire ECS (accessoire)

## 4 Description du produit

### 4.1 Description générale

#### 4.1.1 Introduction à la plate-forme de commandes

La plate-forme de commandes est un système modulaire, qui offre compatibilité et connectivité entre tous les produits qui utilisent la même plate-forme.

Fig.4 Exemple

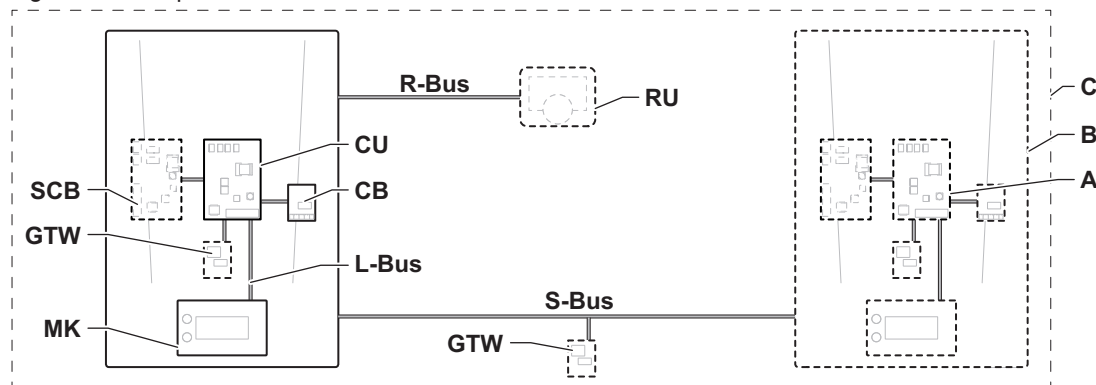

AD-3001366-02

Tab.6 Composants de l'exemple

Élément	Description	Fonction
<b>CU</b>	Control Unit: Boîtier de commande	Le boîtier de commande gère toutes les fonctions de base de l'appareil.
<b>CB</b>	Connection Board: Carte de raccordement	La carte de raccordement fournit un accès facile à tous les connecteurs du boîtier de commande.
<b>SCB</b>	Smart Control Board: Carte d'extension	Une carte d'extension peut être installée dans l'appareil pour apporter des fonctions supplémentaires, telles qu'un préparateur d'eau chaude sanitaire ou plusieurs circuits de chauffage.
<b>MK</b>	Control panel: Tableau de commande et afficheur	Le tableau de commande est l'interface utilisateur de l'appareil.
<b>RU</b>	Room Unit: Thermostat d'ambiance connecté (par exemple un thermostat)	Un thermostat d'ambiance connecté sert à mesurer la température dans une pièce de référence ou à mettre en œuvre des réglages sur le circuit de chauffage.
<b>L-Bus</b>	Local Bus: Raccordement entre appareils	Le bus local fournit la communication entre les appareils.
<b>S-Bus</b>	System Bus: Connexion entre installations	Le bus système permet aux appareils de communiquer entre eux.
<b>R-Bus</b>	Room unit Bus: Connexion à un thermostat d'ambiance connecté	Le bus du thermostat d'ambiance permet de communiquer avec le thermostat d'ambiance connecté.
<b>A</b>	Dispositif	Un dispositif est une carte électronique, un afficheur ou un thermostat d'ambiance connecté.
<b>B</b>	Installation	Une installation est un groupe d'appareils raccordés par le même L-Bus
<b>C</b>	Système	Un système est un groupe d'installations reliées par le même S-Bus

## 4.2 Principaux composants

Fig.5 Vues de chaudière

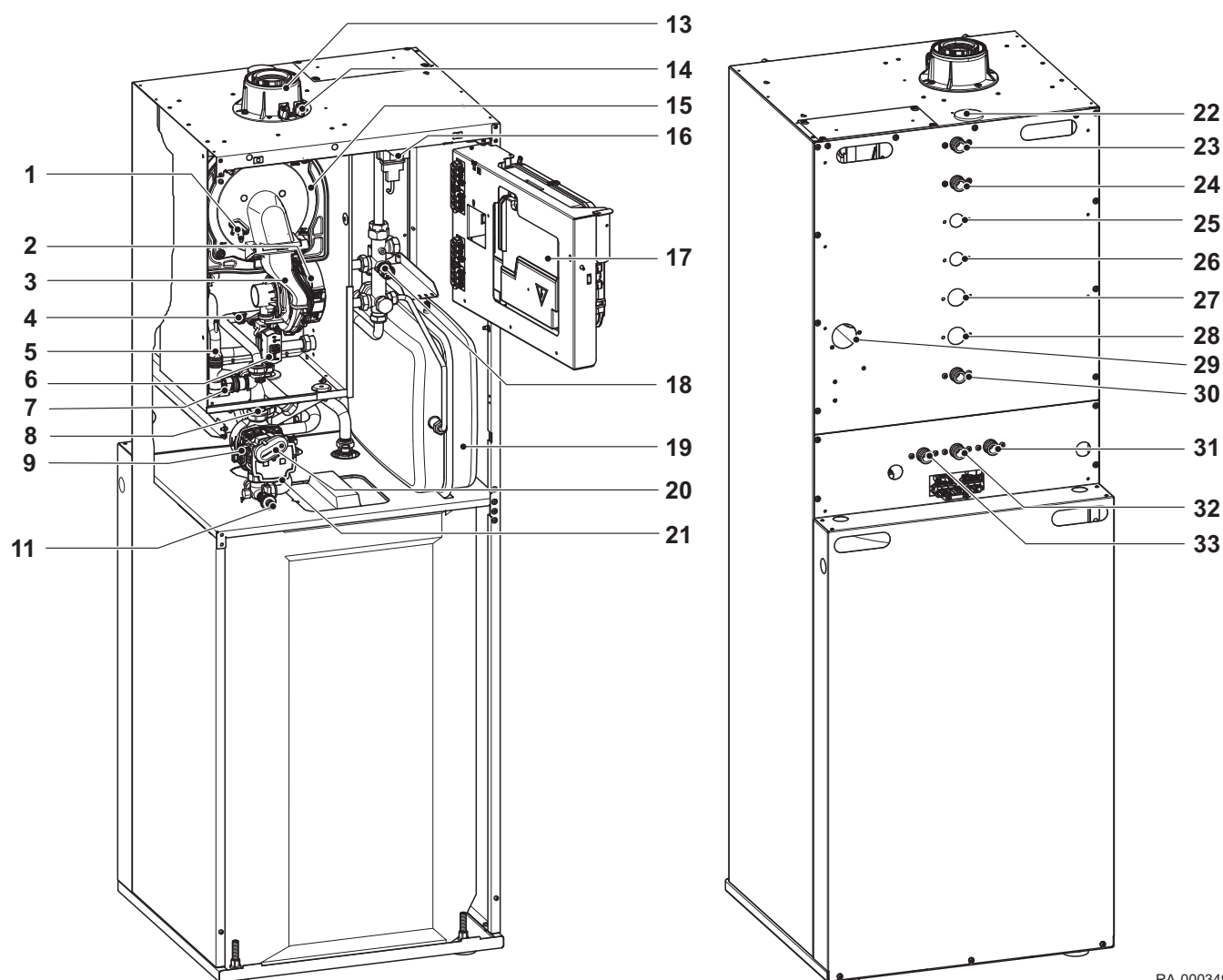

RA-0003492

- |    |   |    |   |
|----|---|----|---|
| 1  | Électrode d'allumage et d'ionisation  | 21 | Support pour Alpha Reader (préinstallé)                       |
| 2  | Ventilateur   | 22 | MultiPort   |
| 3  | Tube de mélange   | 23 | Départ chauffage  |
| 4  | Sonde de température du retour  | 24 | Retour chauffage  |
| 5  | Siphon  | 25 | Départ chauffage 2ème circuit de chauffage (accessoire)       |
| 6  | Bloc gaz  | 26 | Retour chauffage 2ème circuit de chauffage (accessoire)       |
| 7  | Soupape de sécurité   | 27 | Entrée pour le groupe extérieur à haute pression (accessoire) |
| 8  | Clapet anti-thermosiphon  | 28 | Sortie pour le groupe extérieur à haute pression (accessoire) |
| 9  | Pompe de chauffage  | 29 | Passe-fil   |
| 11 | Vanne de remplissage et de vidange  | 30 | Raccord du gaz  |
| 13 | Adaptateur de fumées  | 31 | Circulation   |
| 14 | Orifices d'inspection   | 32 | Eau froide  |
| 15 | Échangeur de chaleur  | 33 | Eau chaude  |
| 16 | Vanne 3 voies avec moteur   |    |   |
| 17 | Tableau de commande   |    |   |
| 18 | Collecteur hybride avec manomètre   |    |   |
| 19 | Vase d'expansion  |    |   |
| 20 | Alpha Reader, appareil portable pour l'équilibrage hydraulique (accessoire en option) |    |   |



### Voir aussi

Imperméabilisation et remplissage du système, page 35  
Serre-câbles, page 42

### 4.3 Description du tableau de commande

#### 4.3.1 Composants du tableau de commande

Les fonctions du bouton rotatif et du bouton de sélection sont effectuées par la même partie du tableau de commande. Tourner le bouton ou appuyer dessus pour obtenir le résultat souhaité.

Fig.6 Composants du tableau de commande

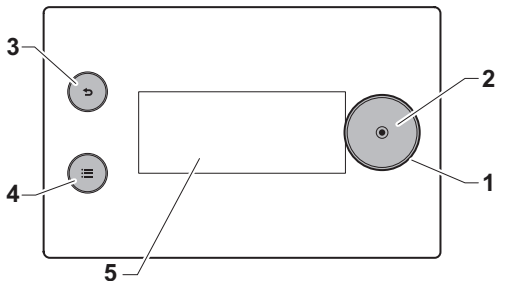

- 1 Bouton rotatif : tourner pour mettre les éléments en surbrillance à l'écran, dans le menu ou le réglage
- 2 Sélectionner le bouton : appuyer pour confirmer la sélection mise en surbrillance
- 3 Bouton noir
- **Brève pression sur le bouton** : Retour au niveau ou menu précédent
- **Longue pression sur un bouton** : Retour à l'écran d'accueil
- 4 Bouton de menu pour aller au menu principal
- 5 Écran

AD-3002232-01

#### 4.3.2 Description de l'interface

Fig.7

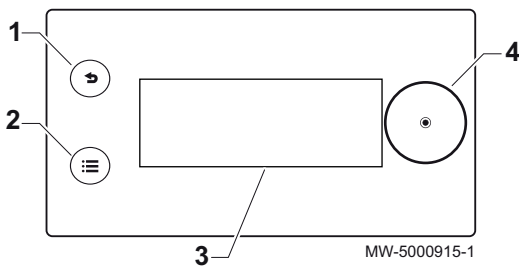

- 1 Bouton Retour
- 2 Bouton Menu principal
- 3 Écran
- 4 Bouton de sélection/validation

Tab.7

Couleur du rétroéclairage de l'écran	Information
Bleu	Fonctionnement normal ou avertissement
Rouge fixe	Blocage
Rouge clignotant	Verrouillage

#### 4.3.3 Description de l'écran d'accueil

Cet écran s'affiche automatiquement après le démarrage de l'appareil. Le tableau de commande passe automatiquement en veille si les boutons ne sont pas utilisés pendant 5 minutes. Appuyer sur n'importe lequel des boutons du tableau de commande pour réactiver l'écran.

Pour repasser de n'importe quel menu à l'écran d'accueil, appuyer sur le bouton de retour pendant quelques secondes.

La zone et des informations sur les erreurs sont accessibles depuis l'écran d'accueil. Utiliser le bouton rotatif pour parcourir les écrans.



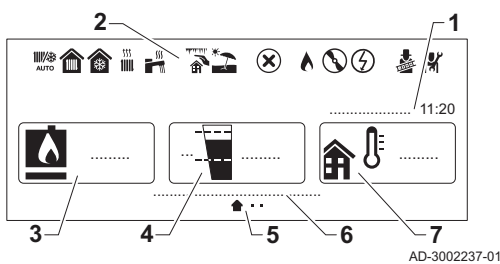







Fig.8 Description de l'écran d'accueil



- 1 Date et heure
- 2 Icônes indiquant l'état de l'appareil
- 3 Icône de l'appareil et température de départ
- 4 Pression hydraulique
- 5 Icônes indiquant les écrans actifs et disponibles
- 6 État de l'appareil
- 7 Température extérieure (si la sonde de température extérieure est raccordée)

Tab.8 Description de l'icône d'état

Icône	Description
	Basculement automatique entre le mode chauffage et le mode rafraîchissement.
	Fonctionnement du chauffage raccordé à une pompe à chaleur. <ul style="list-style-type: none"> <li>• Symbole fixe : le mode chauffage est actif.</li> <li>• Symbole clignotant : chauffage en cours.</li> </ul>







Icône	Description
	Fonctionnement du rafraîchissement raccordé à une pompe à chaleur. <ul style="list-style-type: none"> <li>• Symbole fixe : le mode rafraîchissement est actif.</li> <li>• Symbole clignotant : rafraîchissement en cours.</li> </ul>
	Le fonctionnement du chauffage est raccordé à une chaudière à gaz ou au fioul. <ul style="list-style-type: none"> <li>• Symbole fixe : le mode chauffage est actif.</li> <li>• Symbole clignotant : chauffage en cours.</li> </ul>
	L'ECS est activée. <ul style="list-style-type: none"> <li>• Le symbole est fixe : L'ECS est active.</li> <li>• Le symbole clignote : Production d'ECS en cours.</li> </ul>
	Mode hors-gel activé.
	Mode été activé. Il n'y a pas de chauffage.
	Indicateur d'erreur. Accéder à l'écran d'erreur pour plus d'informations.
	Le brûleur est allumé.
	La pompe à chaleur est en marche. Visible lorsqu'il y a une demande de chauffage ou de rafraîchissement.
	Résistance électrique d'appoint raccordée à une pompe à chaleur. La résistance électrique d'appoint est en fonctionnement.
	Le mode ramoneur est activé. Cette option est utilisée pour mesurer la combustion. Disponible dans le menu .
	Mode installateur activé.

#### 4.3.4 Description des vignettes



Des informations sur les diverses zones de votre installation sont accessibles depuis l'écran d'accueil. Tourner le bouton rotatif pour afficher les informations d'état, de zone et d'erreur.

Chaque vignette dispose d'un menu d'accès rapide. Appuyer sur le bouton de sélection  avec la vignette mise en surbrillance pour ouvrir le menu d'accès rapide.

Tab.9 Description des vignettes

Icône de la vignette	Description
	Indicateur d'erreur
	État de la chaudière à gaz et température de départ
	Pression hydraulique
	Température extérieure (si la sonde de température extérieure est raccordée)
	Programme de vacances (avec protection antigel)
	Informations d'état de la zone (l'icône change selon les réglages)
	Informations de l'état de l'eau chaude sanitaire

Tab.10 Description des icônes des zones

Icônes	Zones
	Toutes
	Chambre

Icônes	Zones
	Séjour
	Bureau
	Exterieur
	Cuisine
	Cave

#### 4.3.5 Description de l'écran d'accueil

L'écran d'accueil s'affiche automatiquement après le démarrage de l'appareil.

L'écran se met automatiquement en veille si aucune touche n'est actionnée pendant cinq minutes. Appuyer sur un des boutons de l'interface utilisateur pour sortir de l'écran de veille et afficher l'écran d'accueil.

Fig.9

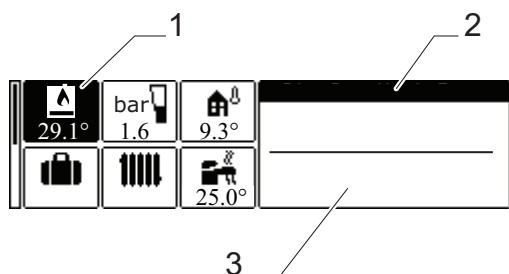

BO-0000253

- 1 Icône de la chaudière. Active/Désactive le fonctionnement en mode chauffage et/ou eau chaude sanitaire (ECS) : l'icône sélectionnée s'affiche sur fond noir.
- 2 Informations de l'icône sélectionnée.
- 3 État de fonctionnement.

Tab.11 L'icône s'affiche sur l'écran d'accueil

Icône	Descriptif de l'icône
	Affichage de la température départ de la chaudière
	Affichage de la pression eau du circuit de chauffage
	Affichage de la température extérieure (avec la sonde extérieure raccordée)
	Mode vacances
	Affichage de la température départ de la zone 1/2
	Affichage de la température de l'eau chaude sanitaire (DHW)

### 4.3.6 Description de l'écran de veille

Fig.10

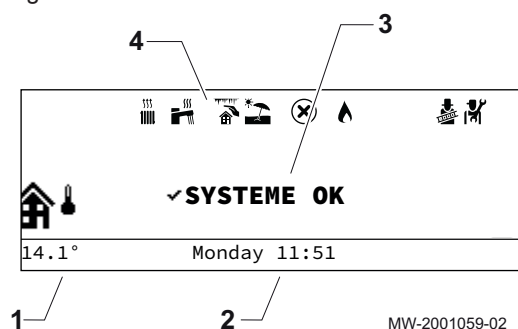

L'interface utilisateur de votre appareil se met automatiquement en veille si aucun bouton n'est actionné pendant 5 minutes : le rétro-éclairage s'éteint et des informations concernant l'état général de l'appareil s'affichent.

Appuyer sur un des boutons de l'interface pour désactiver la veille.

- 1 Température mesurée par la sonde extérieure
- 2 Jour et heure
- 3 État général de l'appareil
- 4 Icônes indiquant l'état de l'appareil









### 4.3.7 Description des icônes d'état

Tab.12

Icônes	Description
	<ul style="list-style-type: none"> <li>• Symbole fixe : chauffage actif</li> <li>• Symbole clignotant : chauffage en cours</li> </ul>
	<ul style="list-style-type: none"> <li>• Symbole fixe : eau chaude sanitaire active</li> <li>• Symbole clignotant : production d'eau chaude sanitaire en cours</li> </ul>
	Protection Hors-gel activée
	Mode Été activé. Pas de chauffage possible : uniquement production d'eau chaude sanitaire.
	Erreur détectée
	Mode Test de fonctionnement activé
	Niveau Installateur activé

### 4.3.8 Description des icônes

Menus accessibles	Écran	Description
	Mode de fonctionnement	Mettre en marche/arrêter le chauffage central
	Eau Chaude Sanitaire ON/OFF	Mettre en marche et arrêter la production d'eau chaude sanitaire
	Température chauffage	Régler la température des activités
	Température Eau Chaude Sanitaire	Modifier les températures de consigne de l'eau chaude sanitaire
	Dérogation de température chauffage	Modifier temporairement la température ambiante
	Réglages vacances	Périodes d'absence ou de vacances

Menus accessibles	Écran	Description
	Réglages utilisateur	
	Réglages des zones	Modifier le nom et le symbole d'une zone
	Réglage Eau Chaude Sanitaire	Modifier les températures de consigne de l'eau chaude sanitaire
	Chauffage On/Off	Mettre en marche/arrêter le chauffage central
	ECS On/Off	Mettre en marche et arrêter la production d'eau chaude sanitaire
	Temp. ext. : limite haute pour chauffage	Forcer manuellement en été (chauffage exclus) Régler la température pour le passage automatique été/hiver
	Fonction tps douche	Fonction temps douche, avertissement : temps écoulé ou perte confort ECS
	Compteur d'énergie	Surveiller la consommation d'énergie
	Test fonctionnement	Mode Cheminée
	Installateur	Liste des paramètres du menu Installateur Le détail du menu Installateur est décrit dans le chapitre "Liste des paramètres"
	Recherche	Utiliser la recherche de paramètres
	Consignes état signaux	Afficher les valeurs mesurées
	Compteur d'énergie	Surveiller la consommation d'énergie
	Paramètres du système	Personnaliser le tableau de commande
	Informations de versions	Informations sur la version

#### 4.3.9 Définition du circuit chauffage

Fig.11 Deux circuits de chauffage

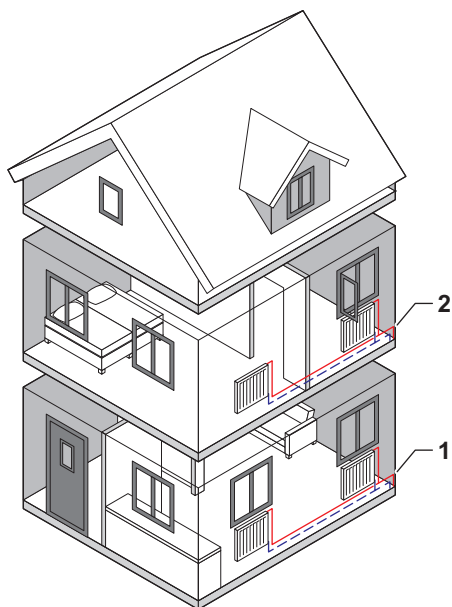

AD-3001404-01

Circuit de chauffage est le terme utilisé pour dénommer les différents circuits hydrauliques CIRCA, CIRCB, etc. Il désigne plusieurs parties d'un bâtiment, desservies par le même circuit.

Il est possible d'utiliser un seul circuit de chauffage avec le EGC EVO en standard. Des circuits de chauffage supplémentaires ne sont possibles qu'avec une carte d'extension.

Tab.13 Exemple de deux circuits de chauffage

	Circuit de chauffage	Nom d'usine
1	Circuit chauffage 1	CIRCA
2	Circuit chauffage 2	CIRCB

#### 4.3.10 Définition de l'activité

**Activité** est le terme utilisé pour définir les plages horaires d'un programme horaire. Le programme horaire définit la température de la zone pour les différentes activités de la journée. Une consigne de température est associée à chaque activité. La dernière activité de la journée est valable jusqu'à la première activité du jour suivant.

Fig.12 Exemple d'activités d'un programme horaire

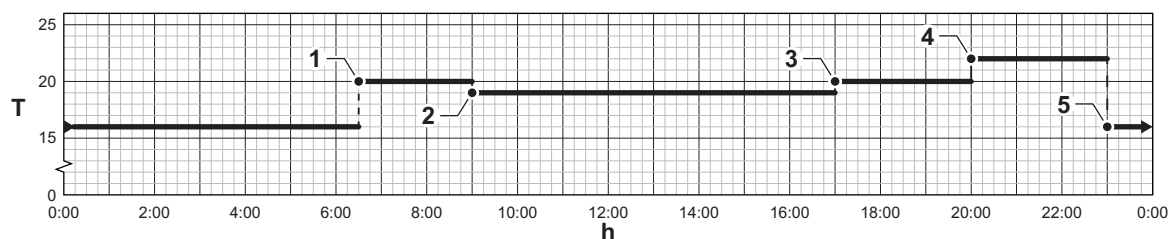

AD-3001403-01

Tab.14 Exemple d'activités

	Début de l'activité	Noms des activités	Consigne de température
1	6h30	Matin	20 °C
2	9h00	Absence	19 °C
3	17:00	Confort	20 °C
4	20:00	Soirée	22 °C
5	23:00	Réduit	16 °C

#### 4.4 Livraison standard

- Pack information avec notice
- Sonde de température extérieure
- Accessoires

## 5 Avant l'installation

### 5.1 Réglementations pour l'installation



#### Attention

L'installation de l'appareil doit être effectuée par un professionnel qualifié conformément aux réglementations locales et nationales en vigueur.

- Arrêté du 23 février 2018 modifiant l'arrêté du 27 avril 2009 : Arrêté du 23 février 2018 relatif aux règles techniques et de sécurité applicables aux installations de gaz combustible des bâtiments d'habitation individuelle ou collective, y compris les parties communes.
- DTU P 45-204 : Installations de gaz (anciennement DTU n° 61-1 - Installations de gaz - Avril 1982 + additif n° 1 Juillet 1984).  
Pour les chaudières de puissance nominale entre 25 et 70 kW : dans le cas d'une amenée d'air directe, la section de l'aération obligatoire doit être d'une surface minimale de 70 cm<sup>2</sup>.
- Recueil de recommandations : Installations de chauffage central à eau chaude - Cahier 3114 du Centre Scientifique et Technique du Bâtiment.
- Règlement Sanitaire Départemental
- Pour les appareils raccordés au réseau électrique : Norme NF C15-100 - Installations électriques à basse tension

## 5.2 Conditions d'installation

### 5.2.1 Protection contre la corrosion



#### Attention

Lors du raccordement de générateurs thermiques à des systèmes de chauffage par le sol à l'aide de tubes en plastique qui ne sont pas imperméables à l'oxygène, conformément à la DIN 4726, des échangeurs thermiques doivent être utilisés à des fins de séparation.



#### Important

**Prévention des dommages sur les systèmes de chauffage à eau chaude dus à la corrosion sur le côté eau ou au tartre.**

### 5.2.2 Ouvertures d'arrivée d'air



#### Attention

##### **Maintenir la zone d'entrée libre.**

Ne jamais bloquer les ouvertures de ventilation. La zone d'entrée pour l'air comburant doit être maintenue libre.



#### Avertissement

##### **Risque d'endommagement!**

La chaudière à condensation doit uniquement être installée dans des pièces avec un air comburant propre. Les matières étrangères telles que le pollen ne doivent jamais passer à travers les ouvertures d'entrée pour atteindre l'intérieur de l'appareil. Ne pas démarrer la chaudière en cas de fort développement de poussière, par ex. pendant les travaux de construction. Cela pourrait endommager la chaudière.

Pour un fonctionnement du EGC EVO basé sur la ventilation, une ouverture convenablement dimensionnée pour l'air de combustion doit être présente à l'emplacement de l'installation. L'opérateur doit être informé que cette ouverture ne doit jamais être fermée ou bloquée et que la pièce de raccordement pour l'air comburant sur le côté supérieur du EGC EVO doit être maintenue libre à tout moment.

### 5.2.3 Exigences concernant l'eau de chauffage

#### ■ Informations sur le traitement et la préparation de l'eau de remplissage, d'appoint et de chauffage

Ce chapitre décrit les conditions qui s'appliquent à l'eau de remplissage, d'appoint et de chauffage lorsque des chaudières à condensation De Dietrich sont utilisées. Respecter toutes les instructions spécifiées dans ce chapitre, sous peine d'annulation des garanties.



#### Important

Noter que la chaudière EGC EVO est équipée d'un **échangeur de chaleur en acier inoxydable**.

#### ■ Protection du générateur de chaleur

Les erreurs du circuit de chauffage provoquées par la corrosion ou les dépôts calcaires réduisent le rendement et la fonctionnalité du générateur de chaleur.

La qualité de l'eau de remplissage doit satisfaire à des exigences spécifiques. Vous devez donc prendre des mesures préventives dans certains cas.

- Pour les installations munies d'un chauffage par le sol et de tuyauteries perméables à l'oxygène, la séparation des systèmes doit être utilisée entre le générateur de chaleur et les autres parties du système qui présentent un risque de corrosion.

- Les installations de chauffage dans lesquelles une chaudière à condensation De Dietrich doit être installée doivent être conçues comme des installations de chauffage fermées avec des vases d'expansion conformément à la norme EN 12828.
- Le raccordement direct d'un générateur de chaleur De Dietrich à une installation de chauffage "ouverte" n'est pas autorisé. Une séparation de l'installation doit également être utilisée dans ce cas. Dans les installations "ouvertes", le raccordement à l'air extérieur entraîne l'absorption d'une quantité d'oxygène telle qu'elle provoque la corrosion du système de chauffage. En outre, l'objectif d'économies d'énergie constantes n'est pas atteint en raison de la perte de chaleur supplémentaire par le vase d'expansion "ouvert". Les installations par gravité avec un vase d'expansion "ouvert" ne correspondent pas à la technologie actuelle.

### ■ Exigences concernant l'eau de chauffage



#### Attention

##### Noter l'exigence de qualité de l'eau de chauffage.

Les exigences concernant la qualité de l'eau de chauffage ont été renforcées dernièrement avec la modification des conditions de l'installation

- demande de chaleur réduite
- utilisation de cascades dans les grands bâtiments
- Utilisation accrue de ballons tampons conjointement avec des systèmes hybrides, des systèmes solaires thermiques et des chaudières à combustible solide.
- Systèmes de chauffage générateurs de puissance.
- Systèmes de chargement de réservoir de stockage et systèmes similaires.

L'accent est toujours porté sur la conception de systèmes qui sont assurés de fonctionner de manière fiable tout au long de leur durée de vie sans aucune erreur.

Selon la directive VDI 2035 feuille 1, les exigences suivantes s'appliquent à la qualité de l'eau de chauffage de l'ensemble du circuit. Dans le cas de mesures de rénovation, il ne suffit pas de remplir des sections partielles conformément à la VDI 2035.

- Echangeur de chaleur en acier inoxydable : Le pH de l'eau de chauffage doit être compris entre 8,2 et 10,0 pendant le fonctionnement. Un inhibiteur anti-corrosion peut être ajouté à l'eau de remplissage, d'appoint ou de chauffage. Les spécifications du fabricant doivent être respectées.
- L'eau doit être claire, exempte de substances sédimentaires et ne pas contenir de corps étrangers tels que billes de soudure, particules de rouille, boues ou autres substances sédimentaires. Pendant la mise en service, rincer le système jusqu'à ce que seule de l'eau propre en sorte. Lors du rinçage du système, veiller à ce que l'eau ne s'écoule pas à travers l'échangeur thermique dans le générateur de chaleur, que les thermostats de radiateur soient retirés et que les inserts de vanne soient réglés sur le débit maximal.

En principe, la qualité de l'eau potable est suffisante, mais vous devez vérifier si l'eau sanitaire disponibles dans l'installation est appropriée pour le remplissage de cette dernière de par son degré de dureté et ses composants favorisant la corrosion (voir le tableau de la directive VDI 2035 dans la section "Adoucissement/Adoucissement partiel"). Si tel n'est pas le cas, diverses mesures peuvent être mises en œuvre.



#### Attention

Les recours en garantie sont exclus si les mesures ou les valeurs requises spécifiées ne sont pas respectées ou s'il manque de la documentation.



#### Voir aussi

Adoucissement/adoucissement partiel, page 26

## ■ Ajout d'un produit pour le traitement de l'eau de remplissage, d'appoint et de chauffage



### Attention

Si des **produits d'autres fabricants** sont utilisés, il est important de respecter les instructions de ces fabricants. Dans certains cas particuliers, par exemple stabilisateur de dureté, antigel, agent d'étanchéité, etc., s'il est nécessaire d'utiliser des additifs dans le cadre d'un mélange, vous devez vous assurer que les agents sont compatibles entre eux et que le pH requis dans le circuit continue à être respecté. Utiliser de préférence des agents du même fabricant.

- S'assurer que la conductivité électrique de l'eau de remplissage correspond aux spécifications du fabricant pour le dosage concerné, avec l'ajout d'un inhibiteur.
- La conductivité électrique dans le circuit ne doit pas s'élever de manière importante (+ 100  $\mu\text{S}/\text{cm}$ ), même après une durée prolongée de fonctionnement, sans une augmentation de la dose.
- Échangeur de chaleur en acier inoxydable : Le pH de l'eau de chauffage doit être compris entre 8,2 et 10,0 pendant le fonctionnement.
- Le pH, la conductivité électrique et la teneur en produit de l'eau de chauffage doivent être vérifiés au bout de 10 semaines d'utilisation, puis une fois par an (ou selon les instructions du fabricant).
- Les valeurs mesurées doivent être notées dans le registre d'entretien (documentation requise par la directive VDI 2035).



### Attention

Les dégâts provoqués par l'utilisation d'additifs d'autres fabricants ne sont couverts par aucune garantie.



### Voir aussi

Adoucissement/adoucissement partiel, page 26

## ■ Adoucissement/adoucissement partiel

Utilisation d'un système adoucissant pour traiter l'eau de remplissage et pour empêcher les dommages provoqués par la formation de tartre dans la chaudière.

- En principe, une eau de remplissage adoucie ou partiellement adoucie peut être utilisée conformément au tableau de la directive VDI 2035.
- Échangeur de chaleur en acier inoxydable : Le pH de l'eau de chauffage doit être compris entre 8,2 et 10,0 pendant le fonctionnement.
- L'alcalinisation automatique de l'eau de l'installation (augmentation du pH due au dégazage de dioxyde de carbone) commence dans diverses conditions.
- Il n'est pas recommandé de mesurer le pH directement après la mise en service en raison de l'auto-alcalinisation. Il doit être mesuré au plus tôt au bout de 10 semaines et au plus tard lors de la visite d'entretien suivante.
- Le pH, la conductivité électrique et la dureté totale de l'eau de chauffage doivent être vérifiés une fois par an.
- Documenter les valeurs mesurées dans le registre d'entretien (documentation requise par la directive VDI 2035).



### Important

Un système d'adoucissement réduit les teneurs en calcium et en magnésium pour éviter l'entartrage. Aucun élément corrosif contenu dans l'eau n'est réduit ou éliminé (directive VDI 2035, fiche 1).

Tab.15 Valeurs selon la directive VDI 2035

Eau de remplissage, d'appoint et de chauffage selon la puissance de chauffage		
Puissance totale de chauffage en kW	Total des alcalino-terreux en $\text{mol}/\text{m}^3$ (dureté totale en $^\circ\text{dH}$ )	
	Volume spécifique du système/puissance de chauffage en $\text{l}/\text{kW}^{(1)}$	
	$\leq 20$	$> 20 \text{ l}/\text{kW}$ jusqu'à $\leq 40$
		$> 40$

<b>Eau de remplissage, d'appoint et de chauffage selon la puissance de chauffage</b>			
Volume d'eau spécifique $\leq 50$ Générateur de chaleur $\geq 0,3$ l par kW <sup>(2)</sup>	Aucun	$\leq 3,0$ (16,8)	$< 0,05$ (0,3)
Volume d'eau spécifique $\leq 50$ Générateurs de chaleur $< 0,3$ l par kW <sup>(2)</sup> ; par exemple chauffe-eau à circulation forcée et systèmes avec résistances électriques	$\leq 3,0$ (16,8)	$\leq 1,5$ (8,4)	$< 0,05$ (0,3)
<b>&gt; 50 - <math>\leq 200</math></b>	$\leq 2,0$ (11,2)	$\leq 1,0$ (5,6)	$< 0,05$ (0,3)
<b>&gt; 200 - <math>\leq 600</math></b>	$\leq 1,5$ (8,4)	$< 0,05$ (0,3)	$< 0,05$ (0,3)
<b>&gt; 600</b>	$\leq 0,05$ (0,3)	$< 0,05$ (0,3)	$< 0,05$ (0,3)
<b>Mode de fonctionnement</b>	<b>Conductivité électrique en <math>\mu\text{S}/\text{cm}</math></b>		
Niveau de sel bas <sup>(3)</sup>	$> 10$ à $\leq 100$		
Saline	$> 100$ à $\leq 1\,500$		
	<b>Aspect :</b>		
	Clair, exempt de substances sédimentaires		
<b>Matériaux de l'installation</b>	<b>Valeur pH</b>		
Sans alliages d'aluminium	8,2 à 10,0		
Avec alliages d'aluminium	8,2 à 9,0		
<p>(1) Pour calculer le volume spécifique du système, la plus petite puissance de chauffage individuelle doit être utilisée pour les systèmes à plusieurs générateurs de chaleur.</p> <p>(2) Pour les systèmes à plusieurs générateurs de chaleur dont les volumes d'eau spécifiques sont différents, le volume d'eau spécifique à prendre en compte est le plus faible d'entre eux.</p> <p>(3) L'adoucissement total n'est pas recommandé pour les installations avec des alliages d'aluminium.</p>			

### ■ Désalinisation totale/désalinisation partielle

Utilisation d'un système de désalinisation pour traiter l'eau de remplissage.

- Il est généralement possible d'utiliser de l'eau complètement désalinisée (eau déminéralisée) ou de l'eau partiellement désalinisée pour le remplissage.
- S'assurer que la valeur de pH suivante est maintenue en permanence dans le circuit :
  - Echangeur de chaleur en acier inoxydable : Le pH de l'eau de chauffage doit être compris entre 8,2 et 10,0 pendant le fonctionnement.
- Il n'est pas recommandé de mesurer le pH directement après la mise en service en raison de l'auto-alkalisation. Il doit être mesuré au plus tôt au bout de 10 semaines et au plus tard lors de la visite d'entretien suivante.
- Le pH, la conductivité électrique et la dureté totale de l'eau de chauffage doivent être vérifiés une fois par an.
- La conductivité électrique de l'eau désalinisée qui a été ajoutée ne doit pas dépasser 15  $\mu\text{S}/\text{cm}$  pour une désalinisation complète et 180  $\mu\text{S}/\text{cm}$  pour une désalinisation partielle.
- Pendant le remplissage, la conductivité électrique dans le circuit ne doit pas dépasser 50  $\mu\text{S}/\text{cm}$  en cas de désalinisation complète et 370  $\mu\text{S}/\text{cm}$  avec une désalinisation partielle.
- La désalinisation de l'eau de remplissage et d'appoint afin d'obtenir une eau entièrement désalinisée ne doit pas être confondue avec un adoucissement à 0 °dH. Les sels corrosifs restent dans l'eau pendant l'adoucissement.



**Voir aussi**

Adoucissement/adoucissement partiel, page 26

## 5.2.4 Détermination du volume de l'installation

Fig.13 Détermination du volume de l'installation

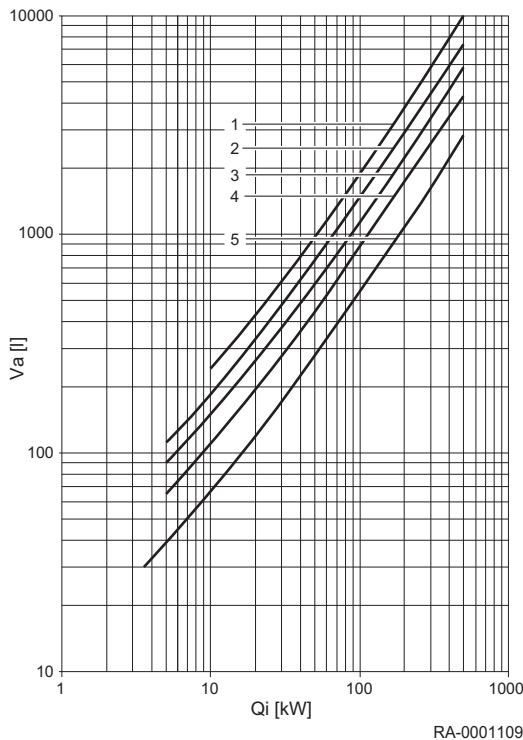

- $Q_i$  Puissance nominale de l'installation  
 $V_a$  Teneur moyenne totale en eau
- 1 Plancher chauffant
  - 2 Radiateur acier
  - 3 Radiateur fonte
  - 4 Radiateurs en acier
  - 5 Convecteurs

Le volume d'eau total dans l'installation de chauffage est calculé à l'aide du volume de l'installation (= volume d'eau de remplissage) plus le volume d'eau d'ajout. Dans les diagrammes De Dietrich spécifiques à la chaudière, seul le volume de l'installation est fourni afin de les rendre plus facile à lire. Au cours de toute la durée de vie de la chaudière, on suppose un volume d'ajout maximal égal à deux fois le volume de l'installation.

## 5.2.5 Informations pratiques pour l'installateur

- En cas de remplacement d'un appareil dans une installation existante, nous recommandons d'installer au moins un séparateur de boues dans le retour de l'installation, en amont du générateur de chaleur.
- Documenter le remplissage (directive VDI 2035).
- Pour éviter les poches de gaz et les bulles de gaz, il est essentiel de purger entièrement le générateur de chaleur à la température de service maximale.
- Proposer des contrats d'entretien pour tous les équipements de l'installation.
- Vérifier annuellement le bon fonctionnement en matière de pression.
- De Dietrich recommande d'utiliser des systèmes homologués pour le remplissage initial, pour remplacer l'eau et pour les remplissages d'appoint.

## 5.2.6 Utilisation d'antigel avec des générateurs de chaleur De Dietrich

Si, dans des cas spéciaux, il est nécessaire d'utiliser un agent antigel, sa compatibilité avec les générateurs de chaleur De Dietrich doit être précisée au préalable auprès du fournisseur de l'agent antigel. En raison de la faible capacité calorifique et de la viscosité élevée par rapport à l'eau, des bruits d'ébullition peuvent se produire dans des conditions défavorables. Pour la plupart des installations de chauffage, une protection contre le froid jusqu'à  $-32\text{ °C}$  n'est pas nécessaire ;  $-15\text{ °C}$  suffit généralement – cela doit être précisé sur le site.



### Important

Les instructions du fabricant sur les produits correspondants doivent être respectés. De plus, les instructions de la De Dietrich concernant l'eau de remplissage, d'appoint et de chauffage doivent être respectées. Pour des informations détaillées, se reporter à la section *Exigences concernant l'eau de chauffage*. Les dégâts provoqués par l'utilisation d'additifs d'autres fabricants ne sont couverts par aucune garantie.

**Attention****Garder le local d'installation à l'abri du gel.**

Si un antigel est utilisé, la tuyauterie, les radiateurs et les chaudières à condensation sont protégés contre le gel. Pour assurer que le générateur de chaleur est prêt à fonctionner à tout moment, le local de l'installation doit également être maintenu hors gel par des mesures appropriées. Si nécessaire, respecter également les mesures spéciales concernant les dispositifs de chauffage de l'eau potable.

## 5.3 Choix de l'emplacement

### 5.3.1 Exigences applicables à la pièce d'installation

**Mise en garde**

La pièce d'installation doit être un endroit sec et à l'abri du gel.

**Attention**

Ne pas stocker de composés chlorés ou fluorés à proximité de la chaudière. Ils sont particulièrement corrosifs et peuvent contaminer l'air de combustion. Les composés chlorés ou fluorés sont présents dans les bombes aérosols, peintures, solvants, produits de nettoyage, lessives, détergents, colles, sel de déneigement.

**Avertissement****Risque d'endommagement!**

La chaudière à condensation doit uniquement être installée dans des pièces avec un air comburant propre. Les matières étrangères telles que le pollen ne doivent jamais passer à travers les ouvertures d'entrée pour atteindre l'intérieur de l'appareil. Ne pas démarrer la chaudière en cas de fort développement de poussière, par ex. pendant les travaux de construction. Cela pourrait endommager la chaudière.

**Danger**

Les modifications des conduits d'air comburant et de fumées sont uniquement autorisées après consultation du ramoneur local en charge. Ces modifications comprennent :

- Réduire l'emplacement d'installation
- Moderniser les fenêtres avec joint et les portes extérieures
- Imperméabiliser les fenêtres et les portes extérieures
- Couvrir ou retirer les ouvertures d'arrivée d'air
- Couvrir les cheminées

**Attention****Maintenir la zone d'entrée libre.**

Ne jamais bloquer les ouvertures de ventilation. La zone d'entrée pour l'air comburant doit être maintenue libre.

**Attention****Il existe des orifices de contrôle pour le ramoneur dans le conduit de fumées, en haut de la chaudière.**

- Veiller à ce que ces orifices de contrôle soient toujours accessibles.

### 5.3.2 Remarques concernant l'emplacement d'installation



#### Attention

Installer la chaudière sur une structure solide et stable pouvant supporter son poids.



#### Attention

##### Risque de dommages dus à l'eau !

Les remarques suivantes doivent être respectées lors de l'installation du EGC EVO :

Afin d'éviter les dommages dus à l'eau, en particulier dus aux fuites dans le ballon ECS, des précautions particulières doivent être prises concernant l'installation.

#### Pièce d'installation



#### Mise en garde

Les accessoires De Dietrich peuvent être utilisés pour l'installation . La notice pour les accessoires doit être respectée.

- La pièce d'installation doit être un endroit sec et à l'abri du gel.
- Le lieu d'installation doit être sélectionné en tenant compte du routage des conduits de fumées. Lors de l'installation de la chaudière, les dégagements spécifiés par rapport au mur doivent être maintenus.
- En plus des règles techniques générales, il faut respecter les réglementations, telles que les ordonnances relatives aux incendies et à la construction ainsi que les directives de pièce de chauffage. Il doit y avoir un espace suffisant devant l'équipement pour effectuer les travaux d'inspection et d'entretien.



#### Attention

##### Risque d'endommager l'appareil !

Des substances étrangères agressives dans l'air comburant peuvent détruire ou endommager le générateur thermique. C'est pourquoi l'installation dans des pièces exposées à beaucoup de poussière n'est autorisée que dans le cas

où un mode de fonctionnement indépendant de l'air ambiant est autorisé.{21}Air comburant{22}

Si le EGC EVO est installé dans une pièce dans laquelle des solvants, produits de nettoyage à teneur en chlore, peintures, colles ou substances similaires sont employés ou dans laquelle de telles substances sont entreposées, seul un fonctionnement indépendant de l'air ambiant est autorisé. Cela s'applique en particulier aux pièces dans lesquelles sont présents de l'ammoniac et ses composants , des nitrites et des sulfures (élevage animal, équarrissage, pièces à batterie et de galvanisation, etc.).

**Aucune réclamation de garantie ne sera acceptée pour les dommages résultant d'une installation dans un emplacement inapproprié ou basé sur une alimentation en air comburant incorrecte.**

## 5.4 Transport

### 5.4.1 Généralités



#### Danger

Le poids de certains composants, par exemple les composants préinstallés ou certaines pièces de rechange, dépassent la capacité de transport de charge maximale pour les personnes recommandées par le droit du travail.

Risque de blessure dû à des charges lourdes.

- Ne pas travailler seul.
- Utiliser les aides au levage.
- Fixer l'unité durant le transport.
- Ne pas placer d'autres objets sur l'unité.



#### Danger

**Risque de blessure par basculement de l'unité !**

- En cas d'utilisation d'aides au transport, veiller à ce que le poids soit réparti uniformément.



#### Attention

**Risque de dégâts matériels de l'unité dû aux chocs pendant le transport.**

- L'unité doit être protégée contre les chocs violents pendant le transport.



#### Mise en garde

S'assurer que le passage est suffisamment large dans les escaliers et les couloirs avant de passer avec l'unité.



#### Attention

Durant le transport, toujours soulever l'unité sur des panneaux porteurs ou à l'aide des éléments fournis à cet effet.



#### Mise en garde

Avant de retirer l'emballage, toujours amener la chaudière aussi près que possible du lieu de montage.

## 5.5 Déballage



#### Attention

**Le matériau d'emballage présente des arêtes coupantes**

Risque de coupures en raison des arêtes vives sur le carton d'emballage

- Porter des gants de protection lors du déballage de l'appareil de cogénération.



#### Danger

**Risque d'étouffement !**

Les matériaux d'emballage de l'unité (ex. film plastique) présentent un risque d'étouffement pour les enfants.

- Ne jamais laisser les enfants jouer avec les matériaux d'emballage.



#### Important

Éliminer convenablement les matériaux d'emballage.

## 5.6 Exemple d'emploi

Fig.14 Exemple d'emploi

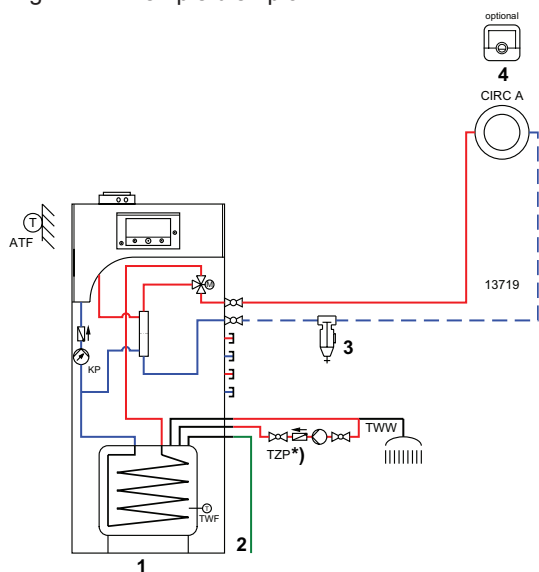

- 1 Chaudière EGC EVO 25 B
- 2 Raccord d'eau froide
- 3 Filtre magnétique et séparateur de boue
- 4 Thermostat d'ambiance connecté Smart TC° (en option)
- \*) Sur site

Fig.15 Schéma de câblage

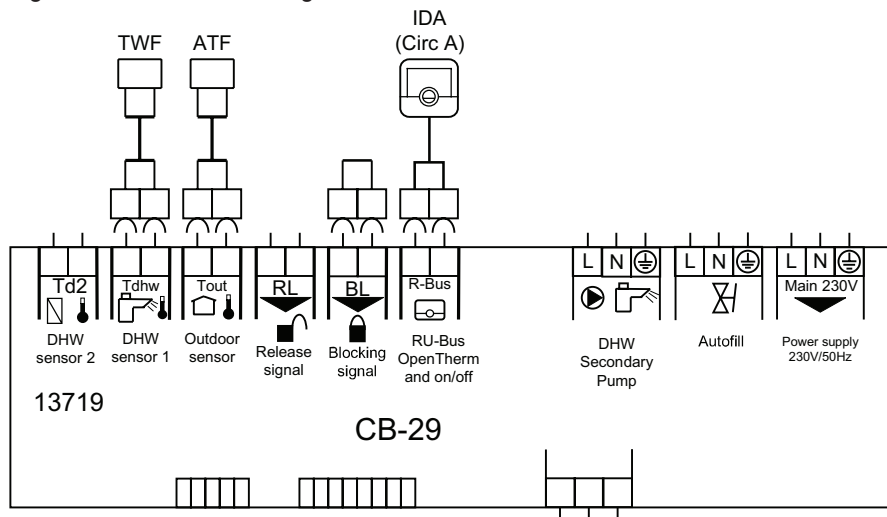

### 5.6.1 Légende

Tab.16 Noms des sondes

Abréviation	Nom dans le système de commande	Fonction/explication	Type
ATF	Sonde de température extérieure	Mesure la température extérieure	AF60
TWF	Sonde d'eau chaude sanitaire	Mesure la température de l'eau chaude sanitaire	QAZ 36
TWF2	Sonde d'eau chaude sanitaire	Mesure la température de charge	QAZ 36

Tab.17 Noms des pompes

Abréviation	Nom dans le système de commande	Fonction/explication
KP	Circulateur	Pompe de chaudière pour une chaudière à fioul ou à gaz (fonctionne en parallèle avec la chaudière)
ZKP	Pompe ECS circuit interm	Pompe d'eau sanitaire dans le circuit secondaire d'un système de charge d'un ballon tampon (exemple : LSR)

Tab.18 Généralités

Abréviation	Fonction/explication
RU	Thermostat d'ambiance connecté

## 6 Installation

### 6.1 Généralités



#### Avertissement

#### Risque de blessure !

Les objets (ex. outils) posés sans précaution sur l'unité entraînent un risque de blessure et de dégâts matériels.

- Ne poser aucun objet sur l'unité. Même pour une durée limitée !

### 6.2 Raccordements hydrauliques

#### 6.2.1 Raccorder le circuit de chauffage

Raccorder le circuit de chauffage à l'aide des connexions vissées à joint plat au départ et au retour de la chaudière.

Fig.16 Installation des vannes d'arrêt

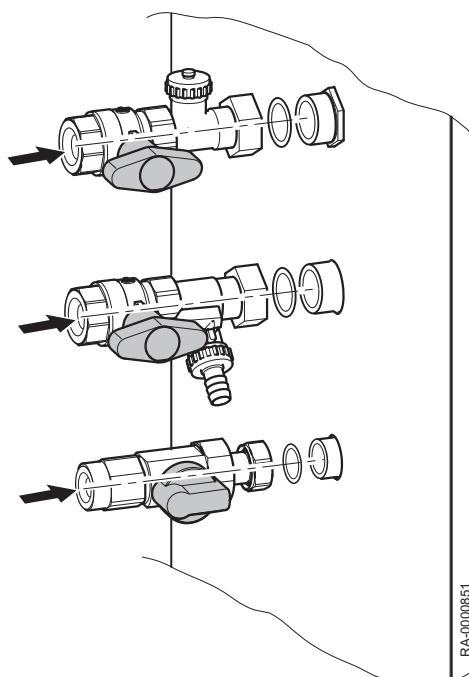

#### Important

#### Installer le séparateur de boue.

Nous recommandons d'installer un séparateur de boue dans le circuit de retour du chauffage. En cas d'installations anciennes, toute l'installation de chauffage doit être soigneusement rincée avant l'installation.

#### 6.2.2 Raccordement d'eau chaude et froide

Le préparateur d'eau chaude sanitaire doit être branché conformément à la réglementation en vigueur (voir Fig.17, page 34).

**Attention**

**Vérifier l'étanchéité de l'installation.** La surpression d'essai dépend du générateur thermique (voir la note ci-dessous).

Fig.17 Raccord d'eau froide

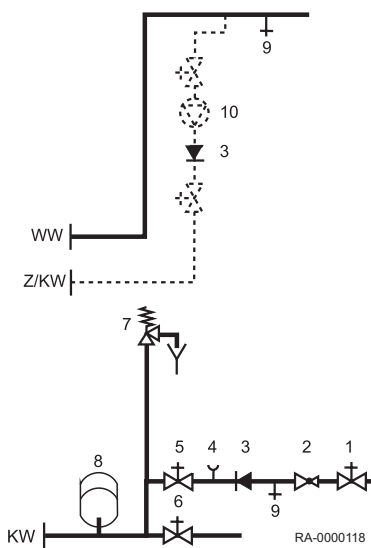

- 1 Vanne d'arrêt
- 2 Réducteur de pression (sur demande)
- 3 Clapet anti-retour
- 4 Manchon de raccordement du manomètre
- 5 Vanne d'arrêt
- 6 Vanne de vidange
- 7 Soupape de sécurité
- 8 Vase d'expansion
- 9 Vanne de vidange
- 10 Pompe de circulation ECS

### 6.2.3 Soupape de sécurité

Montez le vase d'expansion avec les systèmes de chauffage fermés.

**Attention**

La ligne de défolement de la soupape de sécurité et d'évacuation des condensats doit être conçue de façon à ce que la pression n'augmente pas lorsque la soupape de sécurité réagit. Toute eau de chauffage susceptible de s'écouler doit être purgée en toute sécurité. Pour vérifier la présence de fuites dans la soupape de sécurité, débranchez le tuyau de la soupape de sécurité (A). Flexible d'évacuation doit être raccordé à un siphon (sur place). Les condensats doivent pouvoir s'écouler librement dans l'entonnoir (B).

**Attention**

Le vase d'expansion doit être monté au retour de la chaudière.

### 6.2.4 Vase d'expansion

La chaudière gaz à condensation De Dietrich est équipée en usine d'un vase d'expansion pour le chauffage.

**Attention**

Un vase d'expansion à l'intérieur de l'appareil sert principalement à l'autoprotection de l'appareil et de façon secondaire à celle de l'installation de chauffage. Lors de la conception d'une installation de chauffage, il est donc toujours nécessaire de vérifier si la volume nominal du vase d'expansion est suffisant ou si des mesures supplémentaires sont nécessaires pour protéger l'installation.

### 6.2.5 Condensats

Un écoulement direct du condensat dans le système de drainage sanitaire est uniquement autorisé si le système ne comprend que des matériels résistants à la corrosion (par ex. tube PP, grès ou similaire). Dans le cas contraire, l'installation de neutralisation De Dietrich doit être installée (accessoire). Observer le manuel de l'unité de neutralisation.

Les condensats doivent pouvoir s'écouler librement dans une trémie . Une trappe anti-odeurs doit être installée entre la trémie et le système d'évacuation.

Le tuyau des condensats du EGC EVO doit être inséré dans l'ouverture dans le sol.

Si aucun système d'écoulement n'est présent sous la décharge à condensat, l'utilisation de l'unité de neutralisation De Dietrich et du système de levage est recommandée.



#### Attention

#### Risque d'endommager l'appareil !

Le tuyau des condensats doit présenter une pente régulière vers la trémie (au moins 3 cm/m). Éviter que le tuyau ne soit posé à l'horizontale.

Le tuyau d'évacuation des condensats ne doit pas être modifié ou obstrué.

Le tuyau ne doit pas présenter de courbures de type siphon (double siphon).

Remplir le siphon dans le EGC EVO avec de l'eau avant la mise en service. Pour cela, verser 0,25 l d'eau dans la sortie du conduit avant d'assembler le conduit de fumées.

## 6.2.6 Limite ECS

La pression de l'installation d'eau chaude sanitaire doit être limitée à environ 4 bar sur le site. Nous recommandons d'installer un réducteur de pression.

Lors de l'installation d'un vase d'expansion ECS, la pression de précharge du vase d'expansion doit correspondre à la pression de l'installation ECS.

## 6.2.7 Imperméabilisation et remplissage du système

1. Remplir le système de chauffage via le débit de retour (vanne de remplissage et de vidange) du EGC EVO (voir la remarque ci-dessous) !
2. Contrôler le serrage (voir la remarque ci-dessous pour la pression de service max.).



#### Voir aussi

Caractéristiques techniques, page 10

Dimensions et raccords, page 14

Principaux composants, page 17

## 6.2.8 Contrôle du ballon d'eau sanitaire

Si les systèmes fonctionnent avec un ballon d'eau sanitaire, ils doivent toujours être remplis d'eau. En outre, l'eau froide doit pouvoir entrer.

## 6.3 Raccordements gaz

### 6.3.1 Raccord du gaz

Les raccordements gaz doivent uniquement être effectués par un installateur agréé. Pour l'installation et le réglage du côté gaz, les données de réglage d'usine de l'équipement et les étiquettes d'option doivent être comparées avec les conditions d'alimentation locales.

Une vanne d'arrêt homologuée doit être installée en amont de la EGC EVO.

Si d'anciens tuyaux de gaz sont encore présents dans la région, l'installation d'un filtre à gaz est recommandée.

Éliminer les résidus dans les tuyaux et joints de tuyaux.

### 6.3.2 Purge de la ligne gaz

La ligne de gaz doit être purgée avant la première mise en service.

A cette fin, ouvrir l'embout de mesure pour la pression de raccordement et purger en tenant compte des précautions de sécurité. Contrôler le serrage du raccordement après la purge.



**Danger**  
**Danger de mort dû au gaz !**

- L'absence de fuites doit être contrôlée sur tout le tuyau de gaz, en particulier les joints, avant la mise en service.



**Voir aussi**  
Bloc gaz, page 49

## 6.4 Raccordement de la fumisterie

### 6.4.1 Certification du système

La certification du système est conforme à la directive 2016/426/CE sur les appareils à gaz et la norme 15502-1. L'homologation conjointe de la fumisterie De Dietrich et de la chaudière gaz à condensation De Dietrich est documentée par le numéro d'identification de produit CE correspondant. Le numéro CE est indiqué dans le tableau des données techniques (voir référence).

Aucun agrément CE supplémentaire pour la fumisterie n'est nécessaire.





**Voir aussi**  
Caractéristiques techniques, page 10

### 6.4.2 Réglage pour la compensation énergétique [%]



**Important**  
Pour les conduits de fumée de Ø 80/125 (mm), aucune mesure corrective n'est nécessaire.

Tab.19 Variation du pourcentage [%] de la vitesse du ventilateur en fonction de la longueur des conduits de fumées (entrée d'air Ø 60/100 mm) avec gaz naturel.

EGC EVO	25 B	25 B	25 B
	Pression du conduit de fumées	GP068 [%]	GP088 [%]
			
L (m)	[Pa]	24 kW	24 kW
1 - 10	70	-	-
11 - 20	120	8	7

### 6.4.3 Classification

Fig.18 Exemples d'installation

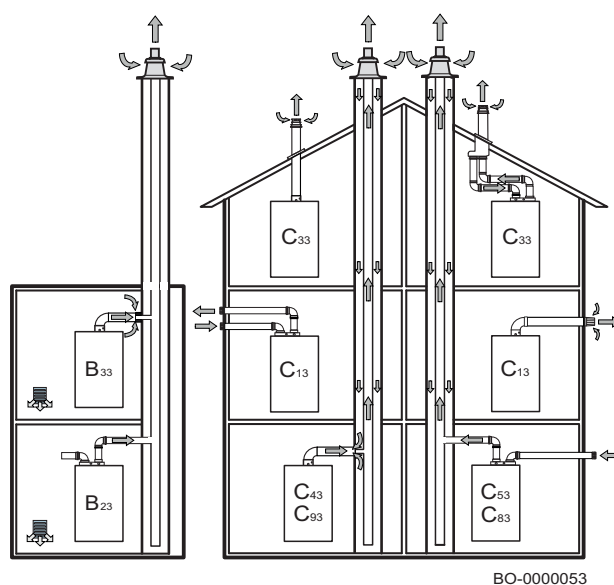

BO-0000053

B <sub>23P</sub>	L'appareil B <sub>23P</sub> est destiné à être raccordé à un conduit d'évacuation des fumées conçu pour fonctionner en pression positive.
B <sub>33</sub>	Appareil destiné à être raccordé à une cheminée collective. Ce système se compose d'une seule buse à tirage naturel. Le conduit d'évacuation des fumées de la chaudière est situé dans un conduit d'aspiration de l'air comburant pris dans le local. L'air comburant pénètre par les ouvertures présentes à la surface du tube concentrique de l'appareil.
C <sub>(10)3X</sub>	L'appareil est destiné à être raccordé à un conduit d'évacuation des fumées conçu pour fonctionner en pression positive.
C <sub>(11)3X</sub>	L'appareil est destiné à être raccordé à un conduit d'évacuation des fumées fourni par le fabricant et conçu pour fonctionner en pression positive.
C <sub>13X</sub>	Appareil destiné à être raccordé à un terminal horizontal par l'intermédiaire de ses conduits. Ceux-ci alimentent le brûleur en air tout en évacuant les produits de combustion à l'extérieur via des ouvertures concentriques ou suffisamment rapprochées pour être exposées à des conditions venteuses comparables. Les terminaux des conduits d'évacuation séparés doivent être situés dans un carré de 50 cm de côté. Des consignes détaillées sont fournies avec chaque accessoire.
C <sub>33X</sub>	Appareil destiné à être raccordé à un terminal vertical par l'intermédiaire de ses conduits. Ceux-ci alimentent le brûleur en air tout en évacuant les produits de combustion à l'extérieur via des ouvertures concentriques ou suffisamment rapprochées pour être exposées à des conditions venteuses comparables. Les terminaux des conduits d'évacuation séparés doivent être situés dans un carré de 50 cm de côté. Des consignes détaillées sont fournies avec chaque accessoire.
C <sub>53</sub>	Appareil raccordé, grâce à ses conduits séparés, à deux terminaux distincts pour l'extraction de l'air comburant et l'évacuation des produits de combustion. Ces conduits peuvent déboucher à des endroits aux pressions différentes, mais pas sur des parois différentes du bâtiment.
C <sub>53X</sub>	Appareil raccordé, grâce à ses conduits séparés, à deux terminaux distincts pour l'extraction de l'air comburant et l'évacuation des produits de combustion. Ces conduits peuvent déboucher à des endroits aux pressions différentes, mais pas sur des parois différentes du bâtiment.
C <sub>63X</sub>	Appareil destiné à être raccordé à un système d'évacuation des fumées homologué, vendu séparément, pour l'aspiration de l'air comburant et l'évacuation des produits de combustion. La perte de pression maximale dans les conduits ne doit pas dépasser 100 Pa. Les conduits doivent être homologués pour l'usage spécifique et supporter une température supérieure à 100 °C. Le conduit de la cheminée doit satisfaire les exigences de la norme EN 1856-1.
C <sub>83</sub>	Appareil raccordé, grâce à son conduit d'évacuation des fumées, à un système composé d'un conduit commun ou individuel. Ce système se compose d'une seule buse à tirage naturel. L'appareil est raccordé, grâce à un second conduit, à un terminal servant à l'aspiration de l'air comburant situé à l'extérieur du bâtiment.
C <sub>93X</sub>	Appareil raccordé à un terminal vertical via son conduit d'évacuation des fumées, et à une cheminée existante via son conduit d'aspiration de l'air comburant. Le terminal alimente le brûleur en air tout en évacuant simultanément les produits de combustion vers l'extérieur via des ouvertures concentriques ou suffisamment rapprochées pour être exposées à des conditions venteuses comparables.

### Important

- La cheminée doit être nettoyée avant la mise en place du conduit d'évacuation des fumées.
- Afin d'éviter la transmission des nuisances sonores dans le logement lorsque la chaudière est en marche, ne pas emmurer les conduits du système d'évacuation des fumées, mais procéder à leur tubage.

#### 6.4.4 Informations générales sur la fumisterie

##### Normes et règlements

En plus des règles techniques générales, respecter particulièrement les points suivants :

- Règlements du certificat d'autorisation fourni
- Règles d'urbanisme et réglementation en matière de construction.

##### ■ Cheminée polluée

La combustion de carburants solides et liquides génère des dépôts et une pollution dans le conduit de fumées correspondant. La suie contaminée avec du soufre et les hydrocarbures halogénés collent à l'intérieur des murs. De tels conduits de fumées ne conviennent pas à l'alimentation en air comburant de générateurs de chaleur sans prétraitement. L'air comburant contaminé est l'une des principales causes de corrosion et de dysfonctionnement sur les installations de combustion de carburant. Si l'air de combustion doit être tiré par une cheminée existante, ce conduit d'évacuation des gaz de combustion doit être inspecté et nettoyé si nécessaire. Si des défauts structurels (par ex. structures de cheminée anciennes, abîmées) s'opposent à son utilisation en tant que conduit d'alimentation d'air comburant, des mesures appropriées telles que le nettoyage du foyer doivent être prises. Veiller à ce que l'air comburant ne soit pas contaminé par une matière étrangère.

Si un nettoyage approprié du conduit de fumées existant n'est pas possible, le générateur de chaleur peut être opéré sur un conduit de fumées concentrique indépendamment de la ventilation. Le conduit concentrique d'évacuation des gaz de combustion doit être droit dans la cheminée.

##### ■ Protection contre la foudre



##### Danger d'électrocution

##### Danger de mort lié à la foudre.

Le couvercle de cheminée doit être intégré dans tout système de protection contre la foudre et compensation de potentiel du bâtiment.

Ce travail doit être réalisé par une entreprise agréée, spécialisée dans la protection contre la foudre et l'électricité.

##### ■ Exigences concernant la colonne

A l'intérieur des bâtiments, un système de gaz de combustion doit être installé dans des colonnes ventilées appropriées. Les colonnes doivent être fabriquées dans des matériaux non-combustibles, de dimensions stables.

Durée de résistance au feu de la colonne : 90 min.

Durée de résistance au feu de la colonne en cas de bâtiments de hauteur plus basse : 30 min.

#### 6.4.5 Installation du système d'évacuation des fumées



##### Avertissement

##### Risque de blessure en cas de défaut de port de gants de travail

Il est recommandé de porter des gants de travail pendant les travaux d'assemblage, en particulier en cas de découpage de tuyaux.

##### Installation avec une pente descendante

Le tube de fumées doit être acheminé en pente descendante vers la EGC EVO pour que les condensats puisse s'écouler du tube de fumées vers le récupérateur de condensats central de la EGC EVO.

Les pentes min. sont :

- conduit de fumées horizontal : min. 3° (min. 5,5 cm par mètre)
- conduit mural externe : min. 1° (min. 2,0 cm par mètre)

#### Raccourcir les conduits

Tous les conduits simples et concentriques peuvent être raccourcis. Après la découpe, les extrémités des tuyaux doivent être minutieusement ébavurées. En cas de raccourcissement d'un tuyau concentrique, un bout de tuyau d'au moins 6 cm de long doit être découpé du tuyau extérieur. La rondelle élastique pour le centrage du tuyau intérieur devient obsolète.

1. Les pièces formant les conduits doivent être assemblées entre elles jusqu'à la base du manchon. Seuls les joints de profil d'origine du kit de construction ou les joints détachés d'origine doivent être utilisés entre les éléments individuels. Avant l'assemblage, les joints doivent être traités avec la pâte de silicone fournie dans l'étendue de la livraison.

#### **i** Important

Lors du routage des tuyaux, faire bien attention à ce que les tuyaux soient installés de manière alignée et sans tension. Cela permet d'éviter les fuites des joints.

Fig.19

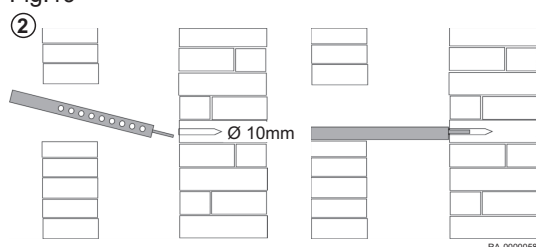
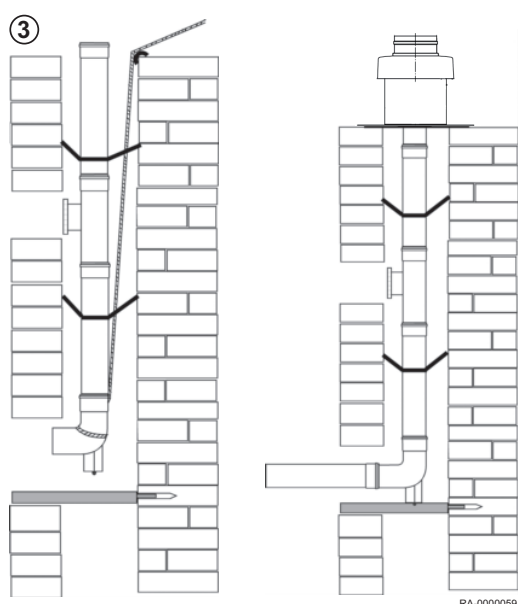

Fig.20



2. Pour fixer le rail support dans la paroi opposée de l'ouverture du puits, un orifice (Ø=10 mm) doit être percé au niveau du bord d'ouverture. Enfoncer ensuite la broche du rail de support dans le trou ainsi percé.

3. Le tube de fumées est ensuite introduit dans la cheminée par le haut. Pour cela, raccorder une corde à la jambe support et insérer les tuyaux, section par section, depuis le haut. Pour empêcher que les composants glissent en s'éloignant les uns des autres, la corde doit être maintenue sous tension jusqu'à l'assemblage final du conduit de fumées. Si des écarteurs sont nécessaires, ils doivent être raccordés au conduit au moins tous les 2 m.
4. Incliner les espaceurs à un angle droit et aligner de manière centrée dans le conduit. Les tuyaux et pièces formées doivent être installés de manière à ce que les manchons soient agencés dans le sens inverse de l'écoulement des condensats.

Une fois les tuyaux insérés, placer la jambe support dans le rail support et aligner (aligné et sans tension). Le couvercle du conduit sur la tête de cheminée doit être monté de manière à empêcher l'eau de pluie de pénétrer dans l'espace entre le conduit de fumées et le tube et à ce que l'air de ventilation arrière puisse s'écouler librement.



#### Attention

En cas de retrait des tuyaux de fumées, des joints neufs doivent être utilisés lors de la réinstallation.

### 6.4.6 Cheminées déjà en fonctionnement

Si une cheminée ayant servi précédemment pour des poêles à mazout ou à combustible solide est utilisée pour y installer un tuyau de fumées concentrique, elle doit être nettoyée soigneusement au préalable par un installateur.

**Important**

L'acheminement concentrique des fumées, également dans le conduit, également dans la colonne, est absolument nécessaire. Le conduit de fumées concentrique doit s'étendre tout droit dans le tuyau.

- **Usage multiple des cheminées d'air/de fumées de différents fabricants**
  - La cheminée d'air/de fumées sélectionnée doit être approuvée pour vérifier son adaptation à un usage multiple.
  - Le diamètre, les hauteurs et le nombre maximal d'appareils peuvent être consultés dans le tableau de conception du certificat d'approbation.
- **Hauteur au-dessus du toit**
  - En ce qui concerne la hauteur minimale au-dessus du toit, les règlements respectifs du pays concernant les cheminées et les systèmes de fumées s'appliquent.

### 6.4.7 Ouvertures de nettoyage et d'inspection

**Danger****Nettoyer les conduits des gaz de combustion !**

Il doit être possible de nettoyer les conduits de fumées et d'inspecter leur section croisée libre et l'absence de fuite.

Au moins une ouverture de nettoyage et d'inspection doit être montée dans la pièce d'installation du EGC EVO.

Les conduits des gaz de combustion dans des bâtiments qui ne peuvent pas être nettoyés ou inspectés depuis leur port doivent avoir un port de nettoyage supplémentaire dans la partie supérieure du système de combustion ou au-dessus du toit.

Les conduits de gaz de combustion sur le mur extérieur doivent avoir au moins une ouverture de nettoyage dans la partie inférieure de l'installation de gaz de combustion. Pour les installations de gaz de combustion avec des hauteurs de construction de < 15,00 m dans la section verticale, une longueur de conduit de < 2,00 m dans la section horizontale et un diamètre maximal de conduit de 150 mm avec une maximale (excepté pour une déviation directement sur la chaudière et dans la cheminée), une ouverture de nettoyage et d'inspection dans la pièce d'installation du EGC EVO est suffisante.

Les conduits pour les installations de gaz de combustion ne doivent pas avoir d'autres ouvertures que les ports de nettoyage et d'inspection nécessaires ainsi que les ouvertures pour la ventilation arrière du conduit de gaz de combustion.

## 6.5 Raccordements électriques

### 6.5.1 Schéma électrique (général)

**Danger d'électrocution****Danger de mort dû à un travail incorrect!**

Tous les travaux électriques en lien avec l'installation doivent uniquement être effectués par un électricien qualifié.

- Alimentation secteur AC 230 V +6 % -10 %, 50 Hz

Les réglementations locales doivent être respectées pendant l'installation. Le raccordement électrique doit être effectué avec une polarité correcte et non réversible.

Pour l'alimentation électrique, utiliser le câble électrique raccordé à la chaudière ou les types de câble H05VV-F 3 x 1 mm<sup>2</sup> ou 3 x 1,5 mm<sup>2</sup>. Le câble de mise à la terre doit être le plus long du raccordement afin de garantir que ce raccordement soit le dernier câble à rompre en cas de danger.

Nous recommandons l'installation d'un interrupteur secteur principal en amont de la EGC EVO. Il doit couper toutes les polarités et avoir une distance d'ouverture de contact d'au moins 3 mm.

**Danger d'électrocution**

L'isolation extérieure des câbles de raccordement ne doit pas être dénudée sur plus de 35 mm.

**Types de câble****Danger d'électrocution**

**Danger de mort! Risque de blessure ou danger de mort dû à un choc électrique!** L'utilisation de conduites rigides (par ex. NYM) n'est pas autorisée en raison du risque de dommages des câbles ! Seuls les câbles électriques souples sont autorisés, pour l'alimentation au réseau utilisé par exemple le câble H05VV-F et pour le raccordement des sondes et liaisons Bus par exemple le câble LIYY.

## 6.5.2 Longueurs de câble

---

Les **câbles bus / câbles de sonde** n'utilisent pas la tension du secteur mais une très basse tension de sécurité. Ils ne doivent **pas être acheminés parallèlement aux cordons secteur** (interférences). Si c'est le cas, des câbles blindés doivent être installés.

Longueur de câble autorisée :

- Câble Cu jusqu'à 20 m : 0,8 mm<sup>2</sup>
- Câble Cu jusqu'à 80 m : 1 mm<sup>2</sup>
- Câble Cu jusqu'à 120 m : 1,5 mm<sup>2</sup>

Types de câble : par ex. LIYY ou LiYCY 2 x 0,8

### 6.5.3 Serre-câbles

Fig.21 Arrêts de traction Carte de connexion CB/Carte d'extension SCB

**CB**

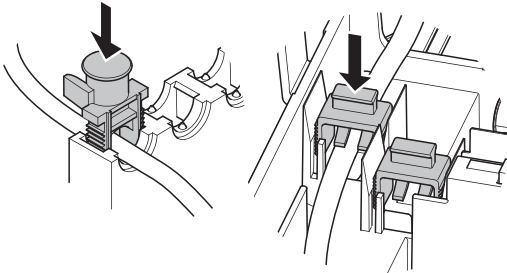

**SCB**

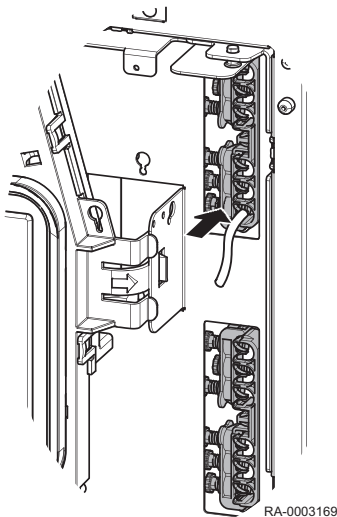
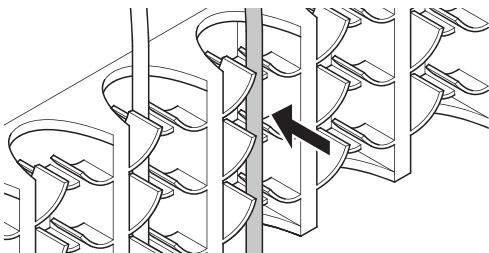

**Attention**

Les lignes électriques sortant de l'appareil doivent être acheminées.

Tous les câbles électriques doivent être fixés dans les arrêts de traction de la carte du circuit de connexion CB et la carte du circuit d'extension SCB et raccordés selon le schéma électrique.

Tous les câbles électriques dirigés vers l'extérieur doivent être guidés par l'ouverture sur le panneau arrière et y être fixés.



**Voir aussi**

Principaux composants, page 17

### 6.5.4 Remplacement de câbles

Tous les câbles de raccordement, excepté le câble secteur, doivent être remplacés par des câbles spéciaux de De Dietrich en cas de remplacement. Lors du remplacement du câble secteur, n'utiliser que des câbles du type H05VV-F 3 x 1 mm<sup>2</sup> ou 3 x 1,5 mm<sup>2</sup>.

### 6.5.5 Protection contre le contact



**Danger d'électrocution**

**Danger de mort en cas d'absence de protection contre le choc électrique!**

Pour assurer la protection contre le choc électrique, toutes les pièces de la chaudière à visser – en particulier les pièces d'habillage – doivent être vissées correctement!

### 6.5.6 Pompes de circulation

La charge de courant admissible par sortie de pompe est  $I_{N \max} = 1A$ .

### 6.5.7 Fusibles d'appareil

Fusible d'appareil pour l'unité de commande :

- CU-GH21 : F 3,15 A H 250 V
- CB-29 : T 6,3 A H 250 V

### 6.5.8 Déposer le capot du boîtier de la carte de connexion



#### Danger d'électrocution

Débrancher la chaudière du secteur et la protéger contre un redémarrage accidentel avant de procéder à l'installation.

1. Démontez le panneau avant.
2. Desserrer la vis de l'habillage d'un tour.
3. Dévisser la vis de blocage sur le côté du boîtier de commande.
4. Plier le boîtier de commande vers l'avant.



#### Important

Lorsque les sangles de retenue sont décrochées, le boîtier de commande peut être replié de 180° (voir référence ci-dessous).

Fig.22 Dévisser les vis sur le boîtier de commande

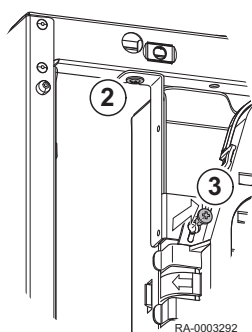
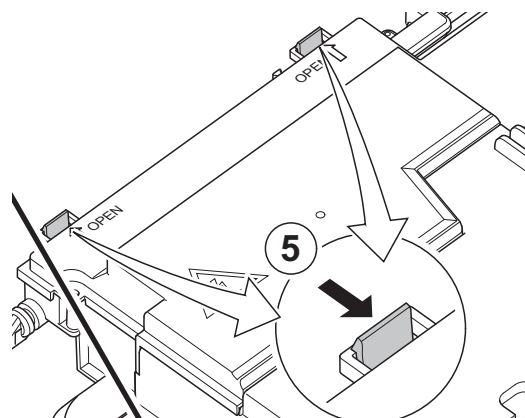
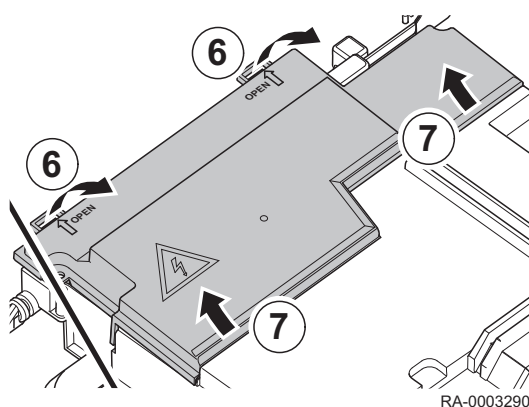

Fig.23 Ouvrir les fermoirs



5. Pousser les fermoirs vers l'arrière.

Fig.24 Déposer le capot supérieur du boîtier



6. Tirer le couvercle supérieur du boîtier vers le haut en l'inclinant légèrement.
7. Tirer le couvercle supérieur du boîtier vers l'arrière et l'extraire du couvercle inférieur.

Fig.25 Carte de connexion CB

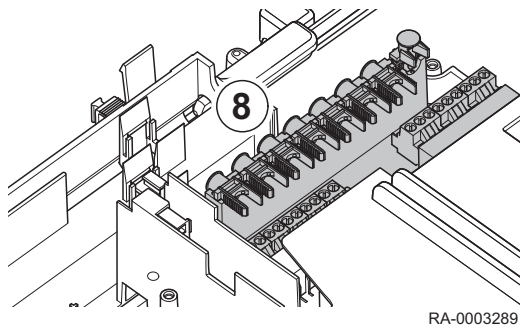

RA-0003289

8. Procéder à l'installation électrique.

**Important**

Tous les câbles doivent être fixés dans les arrêts de traction de la carte de connexion CB.

9. Remplacer le couvercle supérieur du boîtier et le fixer à l'aide des fermoirs.

### 6.5.9 Connecteur plug & play

Fig.26 Position du connecteur

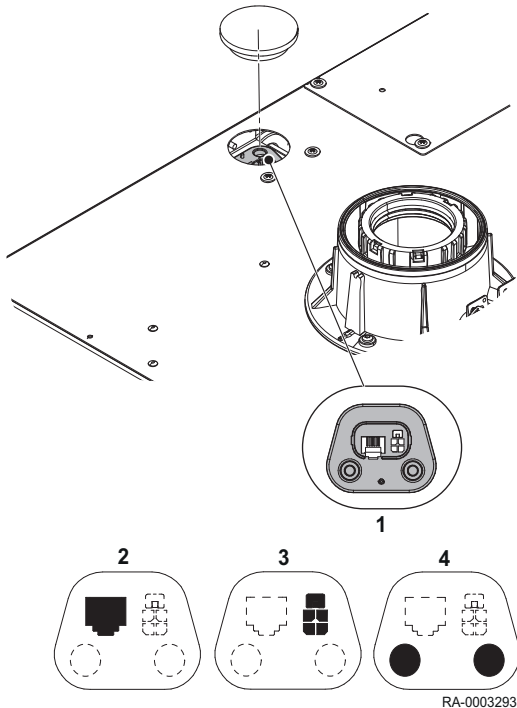

RA-0003293

- 1 Connecteur plug & play
- 2 Connecteur du port de service
- 3 Port d'extension
- 4 Passe-fil

Il est possible de raccorder le produit à plusieurs cartes d'extension à l'aide du connecteur Plug & Play disponible de l'appareil.

Le connecteur Plug & Play peut être utilisé pour les besoins de l'entretien (**port de service**) ou pour raccorder un accessoire externe (**port d'extension**).

Pour raccorder les accessoires externes, enlever la fiche électrique



montée sur le port d'extension (le cas échéant).

**Voir**

Consulter le manuel fourni avec l'accessoire pour le réglage des paramètres.

**Avertissement**

N'utiliser que les câbles d'origine fournis avec l'accessoire.

### 6.5.10 Raccordement des capteurs/composants

**Danger d'électrocution**

**Risque d'électrocution ! Danger de mort dû à un travail incorrect!**

Respecter le schéma de câblage ! Les accessoires optionnels doivent être installés et raccordés conformément aux instructions fournies. Raccorder au secteur. Vérifier la mise à la terre.

#### ■ Sonde de température extérieure (fournie)

La sonde de température extérieure est placée dans le sachet des accessoires. Son raccordement doit être effectué conformément au schéma de câblage.

#### ■ Raccordement d'un thermostat d'ambiance connecté

**Important**

Avant de raccorder le thermostat d'ambiance connecté, retirer le pot sur la borne **R-Bus**.

- Thermostat d'ambiance connecté **R-Bus** (par exemple, le **Smart TC°**)
- Thermostat d'ambiance connecté **OpenTherm Smart Power**
- Thermostat d'ambiance **Tout-ou-rien**

Le logiciel reconnaît le type de thermostat d'ambiance connecté raccordé.

Fig.27 Raccordement d'un thermostat d'ambiance connecté

1. Pour utiliser un thermostat d'ambiance connecté, installez-le dans une pièce de référence.
2. Branchez le câble à deux fils du thermostat d'ambiance connecté modulant (**Tm**) sur les bornes **R-Bus** du bloc de connecteurs. Le sens de connexion des fils au bornier n'a pas d'importance.

### ■ Entrée bloquante



#### Attention

Convient uniquement aux contacts à très basse tension de sécurité libres de potentiel.



#### Important

Avant tout, retirer le pont si cette entrée est utilisée.

Fig.28 Entrée bloquante



AD-3000972-03

La chaudière dispose d'une entrée bloquante. Un contact libre de potentiel peut être branché sur les bornes **BL** du bloc de connecteurs. Lorsque le contact est ouvert, la chaudière et tous les consommateurs (circuit de chauffage, ECS) sont bloqués.

- Arrêt partiel : Aucune protection contre le gel avec la sonde de température extérieure et protection partielle de la chaudière contre le gel (la pompe tourne lorsque la température de l'échangeur de chaleur descend en dessous de 7 °C et le brûleur s'allume lorsque la température de l'échangeur de chaleur descend en dessous de 4 °C).

### ■ Entrée de déclenchement



#### Attention

Convient uniquement aux contacts à très basse tension de sécurité libres de potentiel.

Fig.29 Entrée de déclenchement



AD-3001303-03

La chaudière dispose d'une entrée de déclenchement. Un contact libre de potentiel peut être branché sur les bornes **RL** du bloc de connecteurs.

- Si ce contact est fermé pendant une demande de chauffe, la chaudière sera immédiatement bloquée pendant 10 min. Le délai d'anti-cyclage ne peut pas être réduit.
- En l'absence de demande de chauffe sur la chaudière, la fonction reste inactive jusqu'à l'apparition d'une demande de chauffe sur la chaudière. Si la chaudière reçoit une demande de chauffe, le contact doit être ouvert pendant le délai d'attente, sinon le brûleur ne s'allume pas et la chaudière est bloquée pendant 10 min. Le délai d'anti-cyclage ne peut pas être réduit.
- Régler le temps d'attente à l'aide du paramètre **AP008**. Un temps d'attente de 0 désactive le contact.

### ■ Raccorder une sonde de température extérieure

Une sonde de température extérieure peut être raccordée au bornier de raccordement **Tout**.

1. Raccorder le câble à deux fils au connecteur **Tout**.

Utiliser les sondes mentionnées ci-dessous ou des sondes présentant des caractéristiques identiques. Régler le paramètre **AP056** sur le type de la sonde de température extérieure installée.

- AF60 = NTC 430 Ω/25 °C

Si une sonde de température extérieure est raccordée, la courbe de chauffe interne peut être utilisée pour adapter la température départ demandée en fonction de la température extérieure.

Lorsqu'un thermocontacteur TOR est également connecté, la régulation de la température s'effectue selon la valeur de consigne de la courbe de chauffe interne. **OpenTherm** Les régulateurs peuvent également utiliser la sonde de température extérieure. Dans ce cas, la courbe de chauffe souhaitée doit être réglée sur la régulation.

Fig.30 Fiche électrique Tout



AD-400006-04

■ Configuration d'un thermostat tout-ou-rien ou d'un thermostat d'ambiance connecté modulant Smart TC°

Le thermostat d'ambiance tout-ou-rien et/ou l'appareil d'ambiance modulant est raccordé à la borne **R-Bus** de la carte électronique **CU-GH21**.

Le **R-Bus** peut être configuré pour différents d'appareils d'ambiance tout-ou-rien ou pour l'appareil d'ambiance Smart TC°.

## 7 Mise en service

### 7.1 Généralités



**Danger**

La mise en service doit uniquement être effectuée par un installateur agréé. L'installateur contrôle le serrage des tuyaux, le bon fonctionnement de tous les équipements de régulation, de commande et de sécurité et il mesure les valeurs de combustion. Si ces travaux ne sont pas effectués correctement, il existe un risque de dommage important pour les personnes, l'environnement et le matériel.

### 7.2 Liste de contrôle pour la mise en service

Tab.20 Liste de contrôle pour la mise en service

1.	Emplacement de l'installation			
2.	Utilisateur			
3.	Type de chaudière / désignation			
4.	Numéro de série			
5.	Caractéristiques du gaz	Indice de Wobbe	kWh/m <sup>3</sup>	
6.		Valeur de chauffage	kWh/m <sup>3</sup>	
7.	L'étanchéité de tous les tuyaux et de tous les raccords a-t-elle été contrôlée ?			<input type="checkbox"/>
8.	Fumisterie contrôlée ?			<input type="checkbox"/>
9.	Tuyauterie de gaz contrôlée et purgée ?			<input type="checkbox"/>
10.	Pression statique mesurée sur l'entrée de vanne gaz ?		mbar	
11.	Roue libre des pompes contrôlée ?			<input type="checkbox"/>
12.	Remplissage de l'installation de chauffe			<input type="checkbox"/>
13.	Repositionnement des verrous à gravité en position de fonctionnement.			<input type="checkbox"/>
14.	Additifs hydrauliques utilisés			
15.	Pression de débit de gaz mesurée à pleine charge sur l'entrée de vanne gaz ?		mbar	
16.	Pression d'injecteur de gaz mesurée à pleine charge sur la sortie de vanne gaz ?		mbar	
17.	Teneur en CO <sub>2</sub> à charge basse		%	
18.	Teneur en CO à charge basse		ppm	
19.	Teneur en CO <sub>2</sub> à pleine charge		%	
20.	Teneur en CO à pleine charge		ppm	
21.	Test fonctionnel :	Mode chauffage		<input type="checkbox"/>
22.		Mode eau sanitaire		<input type="checkbox"/>
23.	Programmation :	date/heure		<input type="checkbox"/>
24.		Consigne de confort circuit chauffage 1/2	°C	
25.		Consigne ECS	°C	
26.		Programme horaire jour automatique	Horloge	
27.		Courbe de chauffe contrôlée ?		<input type="checkbox"/>

28.	Étanchéité des conduits de fumées contrôlée lors du fonctionnement (par ex. mesure CO <sub>2</sub> dans l'espace annulaire) ?		
29.	Instructions fournies à l'utilisateur ?		<input type="checkbox"/>
30.	Documents remis ?		<input type="checkbox"/>
Seuls des composants testés et marqués conformément à la norme correspondante ont été utilisés. Tous les composants de l'installation ont été installés conformément aux instructions du fabricant. L'installation complète est conforme à la norme. Afin de garantir que la source de chaleur fonctionne correctement et économiquement pendant une longue période, nous recommandons une maintenance annuelle pour le générateur thermique.			Date / signature Cachet de la société ..... ...

## 7.3 Réglages gaz

### 7.3.1 Pression d'alimentation

La pression d'alimentation doit être entre les valeurs données dans le tableau des caractéristiques techniques (voir référence ci-dessous).

La pression de départ est mesurée comme la pression dans le débit gaz sur la buse de mesure de la vanne gaz.



#### Danger

EGC EVO ne doit pas être lancé lorsque les pressions d'alimentation sont en dehors de cette plage.  
La compagnie de distribution de gaz doit être informée.



#### Voir aussi

Caractéristiques techniques, page 10

### 7.3.2 Teneur en CO<sub>2</sub>

La teneur en CO<sub>2</sub> dans les fumées doit être contrôlée pendant la mise en service et pendant la maintenance régulière de la chaudière, ainsi qu'après des travaux de reconstruction sur la chaudière ou sur la fumisterie.

Teneur en CO<sub>2</sub> pendant le fonctionnement, voir la section *Caractéristiques techniques*.



#### Attention

#### Risque d'endommager le brûleur!

Des valeurs CO<sub>2</sub> trop *élevées* peuvent entraîner une combustion antihygiénique (valeurs CO élevées) et endommager le brûleur.  
Des valeurs CO<sub>2</sub> trop *basses* peuvent entraîner des problèmes d'allumage.



#### Attention

#### Impossible de régler la vanne gaz manuellement.

Le EGC EVO règle automatiquement la teneur en CO<sub>2</sub> pendant le fonctionnement avec les types de gaz spécifiés. Impossible de régler la vanne gaz manuellement.



#### Voir aussi

Caractéristiques techniques, page 10

### 7.3.3 Tableau des valeurs de tolérance pour CO - CO<sub>2</sub> - O<sub>2</sub>

Tab.21 Tableau des valeurs avec panneau avant fermé

	panneau avant ouvert/fermé				
	% CO <sub>2</sub> nominal		CO maximal	% O <sub>2</sub> nominal	
	Pn maximal	Pmin	ppm	Pn maximal	Pmin
G20*	9,0 % (8,4 - 9,6)	8,5 % (7,9 - 9,1)	< 300	4,8 % (3,5 - 5,9)	5,7 % (4,4 - 6,8)
G25	9,0 % (8,4 - 9,6)	8,5 % (7,9 - 9,1)	< 300	4,8 % (3,5 - 5,9)	5,7 % (4,4 - 6,8)
G31	10,0 % (9,4 - 10,6)	10,0 % (9,4 - 10,6)	< 300	5,7 % (4,7 - 6,6)	5,7 % (4,7 - 6,6)

\* Lors de l'utilisation de mélanges contenant jusqu'à 20 % d'hydrogène (H<sub>2</sub>), ne se référer qu'à la valeur en pourcentage d'O<sub>2</sub>.



#### Mise en garde

Pour analyser les gaz de combustion, vous devez accéder au niveau installateur, puis effectuer le test à puissance maximale et minimale comme décrit ci-dessous.

Les gaz de combustion doivent être mesurés à l'aide d'un analyseur étalonné régulièrement. En fonctionnement normal, la chaudière exécute des cycles de contrôle automatiques de la combustion. Pendant cette phase, il est possible de mesurer des valeurs de CO supérieures à 1000 ppm sur de brefs intervalles.

### 7.3.4 Régler les paramètres de vitesse de ventilateur pour différents types de gaz

Les réglages usine de vitesse de ventilateur peuvent être adaptés à un type de gaz différent au niveau installateur.

▶▶ Menu principal > **Recherche**



Utiliser le bouton rotatif pour naviguer.

Utiliser le bouton  pour confirmer la sélection.

1. Appuyer sur le bouton menu  pour accéder au menu principal.
2. Accéder au menu **Recherche** .
- Utiliser le code **0012** pour activer l'accès installateur.
3. Sélectionner le paramètre à configurer.

#### ■ Tableau de puissance max.

- Correction de la puissance maximale pour le chauffage : GP088
- Correction de la puissance maximale pour eau chaude sanitaire : GP068

Tab.22 Puissance max. souhaitée

Puissance max. souhaitée	EGC EVO 25 B	EGC EVO 25 B
[kW]	Puissance max. CH GP088	Puissance max. ECS GP068
2,4	-63	-
8	-47	-
10	-41	-
12	-35	-
14	-29	-
16	-23	-30
18	-18	-23
20	-12	-15

Puissance max. souhaitée	EGC EVO 25 B	EGC EVO 25 B
22	-6	-8
24	0	0

### 7.3.5 Bloc gaz

Fig.31 Bloc gaz EGC EVO

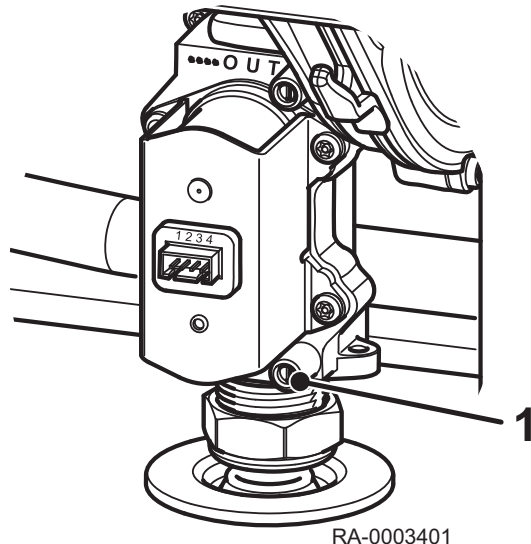

1 Prise de mesure de la pression de raccordement



**Voir aussi**  
Purge de la ligne gaz, page 36

### 7.3.6 Exécuter la fonction d'étalonnage manuel

Pour activer la fonction Étalonnage, accéder d'abord au niveau Installateur comme décrit précédemment, puis procéder de la manière suivante :

1. Appuyer sur la touche menu ☰.
2. Accéder au Mise en service
3. Sélectionner la fonction Étalonnage de la chaudière.
4. Suivre les instructions indiquées à l'écran de la chaudière.
5. Une fois cette fonction achevée, un message confirmant que l'étalonnage est achevé s'affiche à l'écran pendant quelques secondes.
6. L'affichage revient au menu principal.
7. Pour quitter la fonction, appuyer sur le bouton ➡ pendant quelques secondes.



**Important**

Après la réalisation d'opérations de maintenance, il est recommandé d'activer la procédure d'étalonnage manuellement.



**Important**

Effectuer un étalonnage dans les cas suivants :

- Remplacement du bloc gaz.
- Remplacement du mélangeur et du ventilateur.
- Nettoyage/Remplacement de l'échangeur de chaleur.
- Remplacement de la bride de brûleur.
- Remplacement de l'électrode (et/ou du câble) pour la détection/l'allumage de la flamme.

## 7.4 Réglages après mise en service

### 7.4.1 Équilibrage hydraulique

L'équilibrage hydraulique est utilisé pour optimiser l'installation de chauffage en réglant les différentes résistances du côté eau. Les composants individuels (radiateurs, robinets thermostatiques, pompes, tuyaux de chauffage) sont associés de manière que la consommation d'énergie et les performances thermiques du système soient améliorées.

Les étapes suivantes indiquent comment effectuer un équilibrage hydraulique via smartphone ou tablette à l'aide du Grundfos® ALPHA Reader (accessoire) et de l'appli Grundfos® GO Balance :

1. Si le support ALPHA Reader n'est pas encore installé, le pousser contre l'avant de la pompe de chauffage jusqu'à ce que les clips latéraux s'enclenchent en place.

Fig.32 Installation de l'ALPHA Reader

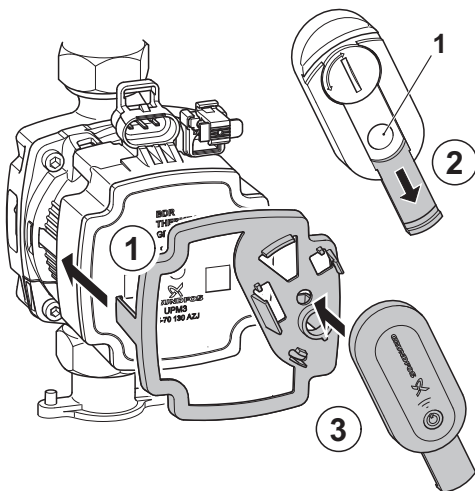

RA-0002564

#### 1 Sonde

2. Faire glisser le couvercle de la sonde vers le bas.
3. Placer l'ALPHA Reader sur le support installé au préalable comme indiqué sur la figure jusqu'à ce que les clips latéraux en place.

Fig.33 Démarrage

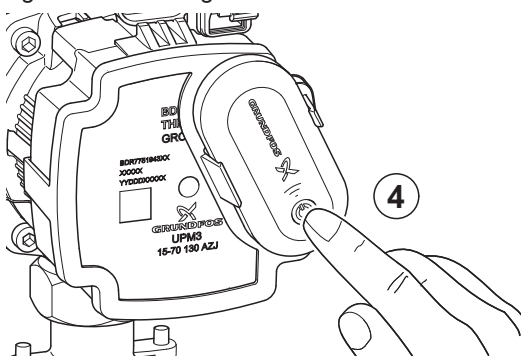

RA-0002565

4. Mettre l'Alpha Reader en marche.
5. Télécharger et installer l'appli GO Balance sur Google Play Store (Android) ou Apple App Store (iOS).
6. Suivre les instructions qui s'affichent à l'écran du smartphone ou de la tablette et effectuer l'équilibrage hydraulique.

#### **i** Important

Les points suivants doivent être respectés lors de l'équilibrage hydraulique à l'aide de l'ALPHA Reader et de l'appli GO Balance :

- Lorsque la distance entre le smartphone et l'ALPHA Reader sont importantes, un autre ALPHA Reader peut servir d'amplificateur de signal.
- La batterie à l'intérieur de l'ALPHA Reader doit avoir une capacité suffisante.
- Lors du réglage, aucune lumière de l'extérieur ne doit atteindre le capteur de l'ALPHA Reader.

## 8 Utilisation

### 8.1 Utilisation du tableau de commande

#### 8.1.1 Navigation dans les menus

Fig.34 Écran de veille

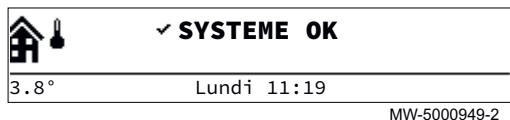

Appuyer sur n'importe quel bouton ou tourner le sélecteur  pour allumer le rétro-éclairage de l'écran de l'interface utilisateur.



#### Important

Si aucun bouton n'est actionné pendant 3 minutes, le rétro-éclairage de l'interface utilisateur s'éteint.

Fig.35 Accès au menu principal

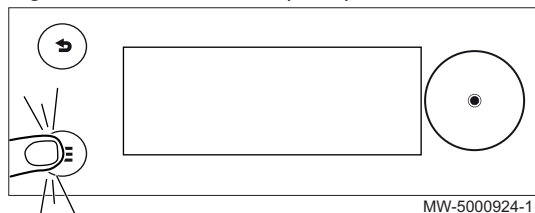

Appuyer sur le bouton  pour accéder au menu principal.

Fig.36 Sélection

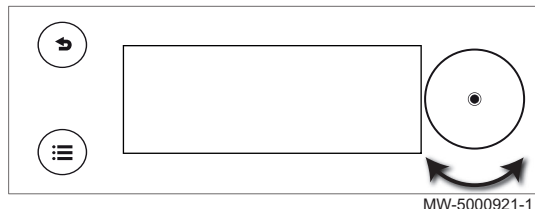

Tourner le sélecteur  pour sélectionner :

- un menu,
- une page de l'écran d'accueil,
- un paramètre,
- un réglage.

Fig.37 Validation

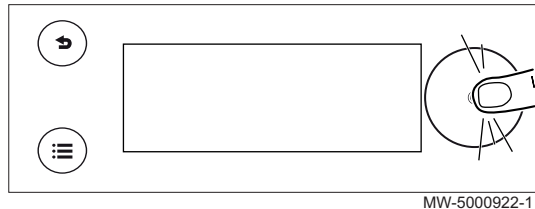



Appuyer sur le sélecteur  pour valider :

- un menu,
- une page de l'écran d'accueil,
- un paramètre,
- un réglage.

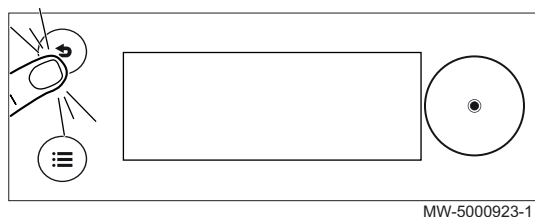
Fig.38 Retour à l'écran d'accueil



Appuyer autant de fois que nécessaire sur le bouton retour  pour retourner à l'écran d'accueil.

Appuyer longuement sur le bouton retour  pour retourner à l'écran d'accueil.



#### 8.1.2 Paramètres régionaux et ergonomie

Vous pouvez personnaliser votre appareil en modifiant les paramètres liés à votre situation géographique et à l'ergonomie de l'interface utilisateur.

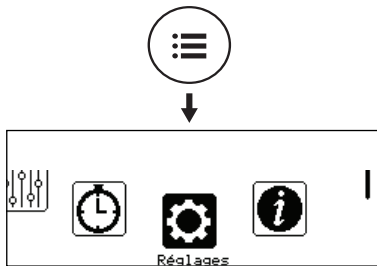
Fig.39



MW-6000876-01

1. Appuyer sur le bouton .
2. Sélectionner  **Réglages**.
3. Réaliser les réglages souhaités.

Tab.23

Menu	Réglage
<b>Pays et langue</b>	Sélectionner le pays et la langue
<b>Date et heure</b>	Régler la date et l'heure, puis le passage automatique à l'heure d'été/d'hiver
<b>Coordonnées installateur</b>	Enregistrer le nom et le numéro de téléphone de l'installateur
<b>Réglage de l'affichage</b>	Régler les paramètres d'affichage : <ul style="list-style-type: none"> <li>• Régler le contraste de l'affichage</li> <li>• Activer/désactiver la sécurité enfant</li> </ul>

### 8.1.3 Accéder au niveau Installateur

Fig.40

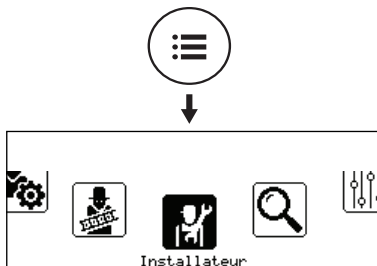

MW-6000891-01

Certains paramètres pouvant affecter le fonctionnement de l'appareil sont protégés par un code d'accès. Seul l'installateur est autorisé à modifier ces paramètres.

Pour accéder au niveau Installateur :



1. Appuyer sur le bouton , jusqu'à ce que l'écran du carrousel s'affiche.
2. Sélectionner  **Installateur**.

Fig.41



MW-6000892-1



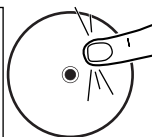



3. Saisir le code **0012**.  
⇒ Le niveau Installateur est maintenant activé. Toutes les fonctions et paramètres sont accessibles.

Sans action pendant 30 minutes, le système quitte automatiquement le niveau Installateur.

### 8.1.4 Activer ou désactiver la sécurité enfant

La sécurité enfant permet de protéger les réglages de toute intervention accidentelle d'un enfant. Une fois activée, l'écran d'affichage est verrouillé après 5 minutes d'inactivité.

Lorsque la sécurité enfant est activée, l'icône verrou  apparaît sur l'écran de veille. L'icône de déverrouillage  s'affiche lorsque la sécurité enfant est activée, mais que l'affichage est temporairement déverrouillé.



-  Vous pouvez déverrouiller l'affichage et accéder aux réglages en appuyant simultanément sur les boutons menu principal  et sélection .

- ▶▶ Menu principal > **Réglages** > **Réglage de l'affichage** > **Protection enfant**

-  Utiliser le bouton rotatif pour naviguer.  
Utiliser le bouton  pour confirmer la sélection.

1. Appuyer sur le bouton menu  pour accéder au menu principal.
2. Accéder au menu **Réglages** .

3. Sélectionner l'option des réglages **Réglage de l'affichage**.
4. Sélectionner **Protection enfant**
5. Sélectionner l'un des paramètres suivants :
  - **Non** pour désactiver la sécurité enfant.
  - **Oui** pour activer la sécurité enfant.

Vous pouvez maintenant accéder à l'écran d'accueil en appuyant de manière prolongée sur le bouton retour , ou accéder au menu principal en appuyant sur le bouton menu .

## 8.2 Contrôle de la pression hydraulique

- Moins de 1,0 bar : Ajouter de l'eau.
- Plus de 2,5 bar : Ne pas mettre en marche la chaudière gaz à condensation. Vidanger l'eau.



### Attention

Respecter la pression maximale admissible du système.

## 8.3 Contrôle du ballon d'eau sanitaire

Si les systèmes fonctionnent avec un ballon d'eau sanitaire, ils doivent toujours être remplis d'eau. En outre, l'eau froide doit pouvoir entrer.

## 8.4 Modifier le mode de fonctionnement d'une zone



Vous pouvez choisir parmi 5 modes de fonctionnement pour réguler la température de zone de différentes zones dans le bâtiment.

- ▶▶ Menu principal > **Réglages utilisateur** > **Réglages des zones** > Sélectionner une zone > **Mode fonctionnement**



Utiliser le bouton rotatif pour naviguer.

Utiliser le bouton  pour confirmer la sélection.

1. Appuyer sur le bouton menu  pour accéder au menu principal.
2. Accéder au menu **Réglages utilisateur** .
3. Sélectionner **Réglages des zones**.
4. Sélectionner la zone souhaitée.





S'il n'y a qu'une zone dans l'installation, l'affichage sélectionne automatiquement cette zone.

5. Sélectionner **Mode fonctionnement**.
6. Sélectionner le mode de fonctionnement souhaité :

Tab.24 Modes de fonctionnement de la zone

Mode	Description
Programmation	La température de la zone est réglée par un programme horaire.
Manuel	La température de la zone est réglée à une valeur fixe.
Temporaire	La température de la zone est provisoirement modifiée.
Vacances	La température de la zone est réduite pendant les vacances pour économiser de l'énergie.
Off	La température de la zone est réduite et le mode antigel est activé. Ce mode protège la chaudière et l'installation contre le gel.

Vous pouvez maintenant accéder à l'écran d'accueil en appuyant de manière prolongée sur le bouton retour , ou accéder au menu principal en appuyant sur le bouton menu .



## 8.5 Modifier le mode de fonctionnement de l'eau chaude sanitaire

Il est possible de modifier le mode de fonctionnement pour la production d'eau chaude. Il est possible de choisir parmi 5 modes de fonctionnement.

►► Menu principal > **Réglages utilisateur** > **Réglage Eau Chaude Sanitaire** > **Mode fonctionnement**



Utiliser le bouton rotatif pour naviguer.  
Utiliser le bouton  pour confirmer la sélection.

1. Appuyer sur le bouton menu  pour accéder au menu principal.
2. Accéder au menu **Réglages utilisateur** .
3. Sélectionner l'option des réglages **Réglage Eau Chaude Sanitaire**.
4. Sélectionner **Mode fonctionnement**.
5. Sélectionner le mode de fonctionnement souhaité :

Tab.25 Modes de fonctionnement ECS

Mode	Description
Programmation	La température de l'eau chaude sanitaire est contrôlée par un programme horaire.
Confort	La température de l'eau chaude sanitaire est réglée à une valeur fixe.
Boost Eau Chaude Sanitaire	La température de l'eau chaude sanitaire est augmentée temporairement.
Vacances	La température de l'eau chaude sanitaire est réduite pendant les vacances pour économiser de l'énergie.
Eco	Le mode antigel est activé. Ce mode protège l'appareil et l'installation contre le gel.

### 8.6 Définition du terme Activité

**Activité** : terme employé lors de la programmation des plages horaires. Il désigne le niveau de confort souhaité par le client pour différentes activités au cours de la journée. Une consigne de température est associée à chaque activité. La dernière activité de la journée est valable jusqu'à la première activité du jour suivant.

Fig.42

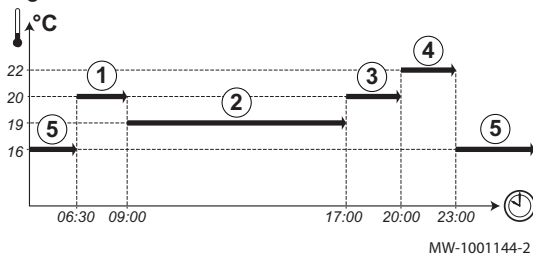

Tab.26 Exemple

Début de l'activité	Activité	Consigne température d'ambiance
6:30	Matin ①	20 °C
9:00	Absence ②	19 °C
17:00	Confort ③	20 °C
20:00	Soirée ④	22 °C
23:00	Réduit ⑤	16 °C

### 8.7 Arrêt de la chaudière

Si la chaudière demeure inutilisée pendant une période prolongée, il est recommandé de la laisser raccordée au secteur.

Cela protège la chaudière du gel.

S'il est nécessaire de débrancher la chaudière du secteur :

1. Couper l'alimentation électrique de la chaudière.
2. Fermer le robinet d'arrivée de gaz.
3. Faire ramoner soigneusement la chaudière et la cheminée.
4. Vérifier que la chaudière et l'installation sont protégées de manière appropriée contre le gel.

## 9 Réglages

### 9.1 Liste des paramètres

Le code des paramètres contient toujours deux lettres et trois chiffres. Les lettres signifient :

<b>AP</b>	Paramètres liés à l'appareil
<b>CP</b>	Paramètres liés à la zone
<b>DP</b>	Paramètres liés à l'eau chaude sanitaire
<b>GP</b>	Paramètres liés au générateur thermique à gaz
<b>HD</b>	Paramètres liés à la pompe à chaleur
<b>PP</b>	Paramètres liés au chauffage central



#### Important

Toutes les options possibles sont indiquées dans la plage de réglage. L'écran n'affiche que les réglages pertinents pour l'appareil.

#### 9.1.1 Paramètres de l'unité de commande CU-GH21

Tous les tableaux indiquent les réglages d'usine des paramètres.



#### Important

Les tableaux répertorient également les paramètres qui s'appliquent uniquement au cas où la chaudière est associée à d'autres équipements.

Tab.27 Navigation pour le niveau installateur

Niveau	Chemin d'accès au menu
Installateur	☰ > <b>Installateur</b> > <b>Configuration de l'installation</b> > Sous-menu <sup>(1)(2)</sup>
<p>(1) Voir la colonne « Sous-menu » du tableau suivant pour la navigation appropriée. Les paramètres sont regroupés en fonctionnalités spécifiques.</p> <p>(2) Les paramètres sont également accessibles directement par la fonction Recherche : ☰ &gt; <b>Recherche</b></p>	

Tab.28 Réglages d'usine au niveau installateur

Code	Texte affiché	Description	Plage de réglage	Sous-menu
AP016	Chauffage On/Off	Activer le traitement de la demande de chauffage central	0 = Off 1 = On	Appareil à gaz
AP017	ECS On/Off	Activer ou désactiver l'eau chaude sanitaire	0 = Off 1 = On	Appareil à gaz
AP073	Été/Hiver	Température extérieure : limite haute pour chauffage	10 – 30°C	Temp. extérieure
AP074	Mode Été forcé	Le chauffage est arrêté. L'eau chaude est maintenue. Activation forcée du mode Été	0 = Off 1 = On	Temp. extérieure
AP089	Nom installateur	Nom de l'installateur		Bus maître oblig.
AP090	Tél. installateur	Numéro de téléphone de l'installateur		Bus maître oblig.
CP010	Cons TDép Circ	Consigne de la température départ du circuit sans sonde extérieure	25 – 80°C	CIRCA
CP060	Cons.amb vacances	Consigne ambiance du circuit en période de vacances	5 – 20°C	CIRCA
CP070	Max Amb réduit	Limite max de la température ambiante du circuit en réduit qui permet le basculement en confort	5 – 30°C	CIRCA

Code	Texte affiché	Description	Plage de réglage	Sous-menu
CP080 CP081 CP082 CP083 CP084 CP085	Température Activité	Consigne de la température ambiante souhaitée pour l'Activité	5 – 30°C	CIRCA
CP200	ConsAmb Circ Manuel	Réglage manuel de la consigne ambiante du circuit	5 – 30°C	CIRCA
CP240	Influ sonde ambiance	Influence de la sonde ambiance du circuit	0 – 10	CIRCA
CP250	Étalonnage sonde	Ajuster la température mesurée de la pièce	-5 – 5°C	CIRCA
CP320	Mode Fct Circ	Mode de fonct du circuit	0 = Programmation 1 = Manuel 2 = Off	CIRCA
CP510	Dérogation Cons Amb	Dérogation de la consigne d'ambiance pour le circuit sélectionné	5 – 30°C	CIRCA
CP550	Zone, cheminée	Mode Cheminée actif	0 = Off 1 = On	CIRCA
CP570	Prog choisi	Programme horaire du circuit sélectionné	0 = Programme 1 1 = Programme 2 2 = Programme 3	CIRCA
CP660	Symbole du circuit	Choisir le symbole qui représentera le circuit	0 = Aucun 1 = Toutes 2 = Chambre 3 = Séjour 4 = Bureau 5 = Extérieur 6 = Cuisine 7 = Cave	CIRCA
CP730	Coef inc temp circ	Facteur de vitesse de montée en température du circuit	0 = Très lent 1 = Mini 2 = Lente 3 = Mode normal 4 = Rapide 5 = Maxi	CIRCA
DP060	P ECS sélectionné	Programme horaire sélectionné pour l'eau chaude sanitaire.	0 = Programme 1 1 = Programme 2 2 = Programme 3	Circuit ECS Zone DHW primary BIC
DP070	Consigne ECS Confort	Température de consigne Confort du préparateur d'eau chaude sanitaire.	35 – 65°C	Circuit ECS Circuit ECS Zone DHW primary BIC
DP080	Consigne éco ECS	Consigne de température économique de l'eau chaude sanitaire	7 – 50°C	Circuit ECS Zone DHW primary BIC
DP200	Mode ECS	Mode de fonctionnement de l'eau chaude sanitaire	0 = Programmation 1 = Manuel 2 = Off	Circuit ECS Zone DHW primary BIC
DP337	T. ECS vacances	Consigne de température du ballon d'eau chaude sanitaire pendant les vacances	10 – 60°C	Circuit ECS Zone DHW primary BIC
DP357	Temporisation douche	La durée de la douche avant d'émettre un avertissement ou de réduire la consigne	0 – 180Min	Fonction tps douche
DP367	Action durée douche	Action à effectuer une fois la durée de la douche expirée	0 = Off 1 = Avertissement 2 = Consigne ECS réduite	Fonction tps douche
DP377	T. douche réduite	Consigne température réduite pour ECS une fois la durée de la douche écoulée	20 – 65°C	Fonction tps douche

Tab.29 Navigation pour le niveau installateur

Niveau	Chemin d'accès au menu
Installateur	☰ > Installateur > Configuration de l'installation > Sous-menu <sup>(1)(2)</sup>
(1) Voir la colonne « Sous-menu » du tableau suivant pour la navigation appropriée. Les paramètres sont regroupés en fonctionnalités spécifiques.	
(2) Les paramètres sont également accessibles directement par la fonction Recherche : ☰ > Recherche	

Tab.30 Réglages d'usine au niveau installateur

Code	Texte affiché	Description	Plage de réglage	Sous-menu
AP006	Pression d'eau mini	L'appareil signale un défaut de pression d'eau lorsque la valeur mesurée est inférieure au seuil	0 – 6bar	Auto remplissage CC Appareil à gaz
AP008	Tempo libération	Tempo de libération pour démarrer le générateur de chaleur	0 – 255Sec	Entrée de libération Appareil à gaz
AP009	Heures entretien	Nombre d'heures de fonctionnement du générateur de chaleur avant apparition notification d'entretien	100 – 25500Heures	Appareil à gaz
AP010	Notif. d'entretien	Sélectionner type notification entretien	0 = Aucun 1 = Révision manuelle 2 = Notification ABC	Appareil à gaz
AP011	Heures sous tension	Heures sous tension pour générer une notification d'entretien	0 – 51000Heures	Appareil à gaz
AP013	Fonction déclench.	Fonction du contact de l'entrée de déclenchement	0 = Désactivé 1 = Arrêt total 2 = Arrêt chauffage	Entrée de libération Appareil à gaz
AP014	Rempl auto Act/désac	Réglage d'activation/désactivation du remplissage automatique : auto, semi-auto ou off	0 = Désactivé 1 = Semi-auto 2 = Auto	Auto remplissage CC
AP018	Régler entrée libé.	Configuration du contact d'entrée de déclenchement (normalement ouvert ou normalement fermé)	0 = Normal ouvert 1 = Normal fermé	Entrée de libération Appareil à gaz
AP023	Expir rempl inst	Durée maximum autorisée de la procédure de remplissage automatique lors de l'installation.	0 – 65535Min	Auto remplissage CC
AP051	Intervalle rempl	Intervalle minimum autorisé entre deux remplissages d'appoint	0 – 65535Journées	Auto remplissage CC
AP056	Sonde extérieure	Présence d'une sonde extérieure	0 = Pas de sonde ext. 1 = AF60 2 = QAC34	Temp. extérieure
AP069	Expiration appoint	Durée maximum du remplissage d'appoint	0 – 65535Min	Auto remplissage CC
AP070	Pression de fctnmt	Pression d'eau de fonctionnement normal de l'appareil	0 – 4bar	Auto remplissage CC
AP071	ExpirMaxInstall	Temps maximum nécessaire pour remplir toute l'installation	0 – 3600Sec	Auto remplissage CC
AP079	Inertie du bâtiment	Caractérisation de l'inertie du bâtiment en heures	0 – 15	Temp. extérieure
AP080	Consigne antigel ext	Consigne de température extérieure sous laquelle l'appareil passe en antigel	-60 – 25°C	Temp. extérieure
AP082	Heure été/hiver	Changement automatique de l'heure été/hiver	0 = Off 1 = On	Bus maître oblig.
AP091	Source sonde ext.	Type de connexion de sonde de température extérieure à utiliser	0 = Auto 1 = Capteur filaire 2 = Capteur sans fil 3 = Mesure Internet 4 = Aucun	Temp. extérieure

Code	Texte affiché	Description	Plage de réglage	Sous-menu
CP000	Max Cons TDép Circ	Consigne maximum de la température de départ du circuit	25 – 80°C	CIRCA
CP020	Fonction du circuit	Fonctionnalité du circuit	0 = Désactivé 1 = Direct	CIRCA
CP210	TPC circuit Confort	Température de pied de courbe du circuit en Confort	15 – 90°C	CIRCA
CP220	TPC circuit Réduit	Température de pied de courbe du circuit en Réduit	15 – 90°C	CIRCA
CP230	Pente du circuit	Pente de la Courbe de Température de chauffe du circuit	0 – 4	CIRCA
CP340	Abaissement	Type de réduit, arrêt ou maintien de la demande de chauffe du circuit	0 = Arrêt du chauffage 1 = Dde chaleur continue	CIRCA
CP740	Coef dec temp circ	Facteur de vitesse de rafraîchissement en température du circuit	0 = Mini 1 = Lente 2 = Mode normal 3 = Rapide 4 = Maxi	CIRCA
CP750	Durée Max Pré-chauf	Durée maximale de préchauffage circuit	0 – 240Min	CIRCA
CP780	Stratégie régulation	Sélection de la stratégie de régulation du circuit	0 = Automatique 1 = Selon T. ambiante 2 = Selon T. Ext. 3 = Selon T.Ext et T.Amb	CIRCA
DP004	Anti-légionelle	Protection anti-légionelle du ballon	0 = Désactivé 1 = Hebdomadaire 2 = Journalier	Circuit ECS Ballon ECS Zone DHW primary BIC
DP005	Décalage TD ballon	Décalage du point de consigne de départ pour le ballon	0 – 50°C	Ballon ECS
DP020	PostFncnt pomp/VI ECS	Durée de fonctionnement de la pompe / vanne 3 voies après une production ECS.	0 – 99Sec	Circuit ECS Appareil à gaz
DP034	DécalBallonECS	Décalage pour capteur de ballon	0 – 10°C	Ballon ECS Zone DHW primary BIC
DP035	Démar pomp ball ECS	Démarrer pompe pour ballon eau chaude sanitaire	-20 – 20°C	Ballon ECS
DP150	Thermostat ECS	Gestion ECS par thermostat	0 = Off 1 = On	Circuit ECS Ballon ECS
DP160	T. Anti-légion. ECS	Point consigne température anti-légionelle	50 – 90°C	Circuit ECS Ballon ECS Zone DHW primary BIC
DP410	Durée anti-lég. ECS	Durée du programme anti-légionelle de l'ECS	0 – 600Min	Circuit ECS Ballon ECS Zone DHW primary BIC
DP430	Jour début anti-lég.	Jour de début du programme anti-légionelle de l'ECS	1 = Lundi 2 = Mardi 3 = Mercredi 4 = Jeudi 5 = Vendredi 6 = Samedi 7 = Dimanche	Circuit ECS Ballon ECS Zone DHW primary BIC
DP440	Heure début anti-lég	Heure de début du programme anti-légionelle de l'ECS	0 – 143Heures-Minutes	Circuit ECS Ballon ECS Zone DHW primary BIC

Code	Texte affiché	Description	Plage de réglage	Sous-menu
DP475	Tps maintien V3V ECS	Temps de maintien de la vanne 3 voies en position ECS après la demande d'ECS	0 – 255Sec	Circuit ECS
GP043	Sélecteur type gaz	Sélecteur de type de gaz	0 = Aucun sélectionné 1 = Gaz naturel 2 = GPL Propane	CVG Smart
GP067	Puissance minimum	La correction de la puissance minimale	0 – 15%	CVG Smart
GP068	Puissance max. ECS	Correction de la puissance maximale pour eau chaude sanitaire	-10 – 10%	CVG Smart
GP088	Puissance max. CH	Correction de la puissance maximale pour le chauffage	-10 – 10%	CVG Smart
GP089	Low noise operation	Low noise operation mode	0 = Off 1 = On	CVG Smart
PP015	Tempo pompe Circuit	Temps postfonctionnement pompe circuit	0 – 240Min	Appareil à gaz
PP016	Vitesse max pompe CC	Vitesse de pompe maximale en chauffage	80 – 100%	Appareil à gaz
ZP000	Temps séch. chape 1	Définit le nombre de jours passés pour la première étape de séchage de chape	0 – 30Journées	Circuit direct
ZP010	T. début chape 1	Définit la température de début pour la première étape du séchage de la chape	7 – 60°C	Circuit direct
ZP020	T. fin chape 1	Définit la température de fin pour la première étape du séchage de la chape	7 – 60°C	Circuit direct
ZP030	Temps séch. chape 2	Définit le nombre de jours passés pour la deuxième étape de séchage de chape	0 – 30Journées	Circuit direct
ZP040	T. début chape 2	Définit la température de début pour la deuxième étape du séchage de la chape	7 – 60°C	Circuit direct
ZP050	T. fin chape 2	Définit la température de fin pour la deuxième étape du séchage de la chape	7 – 60°C	Circuit direct
ZP060	Temps séch. chape 3	Définit le nombre de jours passés pour la troisième étape de séchage de chape	0 – 30Journées	Circuit direct
ZP070	T. début chape 3	Définit la température de début pour la troisième étape du séchage de la chape	7 – 60°C	Circuit direct
ZP080	T. fin chape 3	Définit la température de fin pour la troisième étape du séchage de la chape	7 – 60°C	Circuit direct
ZP090	Activer séch. chape	Activer le séchage de la chape pour la zone	0 = Off 1 = On	Circuit direct

Tab.31 Navigation pour le niveau installateur avancé

Niveau	Chemin d'accès au menu
Installateur avancé	☰ > <b>Installateur</b> > <b>Configuration de l'installation</b> > Sous-menu <sup>(1)</sup> > <b>Avancé</b> <sup>(2)</sup>
<p>(1) Voir la colonne « Sous-menu » du tableau suivant pour la navigation appropriée. Les paramètres sont regroupés en fonctionnalités spécifiques.</p> <p>(2) Les paramètres sont également accessibles directement par la fonction Recherche : ☰ &gt; <b>Recherche</b></p>	

Tab.32 Réglages d'usine au niveau installateur avancé

Code	Texte affiché	Description	Plage de réglage	Sous-menu
AP002	Demande manuelle CH	Activer demande de chauffe manuelle	0 = Off 1 = Avec consigne	Appareil à gaz
AP026	Consigne manuelle	Point de consigne de température de départ pour demande de chaleur manuelle	10 – 90°C	Appareil à gaz

Code	Texte affiché	Description	Plage de réglage	Sous-menu
AP061	Correction max Tsyst	Correction maximale température système si une sonde de température système est disponible	0 – 20°C	iAB fns ECS étendues Sondes multifonct. Appareil à gaz
AP062	Facteur P pour Tsyst	Facteur P (facteur de gain) pour la correction de la température du système	0.5 – 5	iAB fns ECS étendues Sondes multifonct. Appareil à gaz
AP063	Cons Temp. max CC	Consigne maximale de la température de départ du chauffage	20 – 90°C	Gestion générateurs Appareil à gaz
AP077	Niveau max. affiché	Niveau max des paramètres et signaux à afficher sur les écrans	1 = Utilisateur 2 = Installateur 3 = Installateur avancé	Fonction du système
CP770	Circ après B Tampon	Le circuit se trouve après le ballon tampon	0 = Non 1 = Oui	CIRCA
CP850	Equilibrage hydraul.	Opération d'équilibrage hydraulique possible	0 = Non 1 = Oui	CIRCA
GP082	ECS pendant ramonage	Activer le circuit ECS pendant un ramonage	0 = Off 1 = On	Appareil à gaz
PP023	Hystérésis CC	Hystérésis de température pour le démarrage du générateur en chauffage	1 – 10°C	Appareil à gaz

### 9.1.2 Paramètres du EHC-16

Tous les tableaux indiquent les réglages d'usine des paramètres.



#### Important

Les tableaux répertorient également les paramètres qui s'appliquent uniquement au cas où la chaudière est associée à d'autres équipements.

Tab.33 Navigation pour le niveau installateur

Niveau	Chemin d'accès au menu
Installateur	☰ > <b>Installateur</b> > <b>Configuration de l'installation</b> > Sous-menu <sup>(1)(2)</sup>
<p>(1) Voir la colonne « Sous-menu » du tableau suivant pour la navigation appropriée. Les paramètres sont regroupés en fonctionnalités spécifiques.</p> <p>(2) Les paramètres sont également accessibles directement par la fonction Recherche : ☰ &gt; <b>Recherche</b></p>	

Tab.34 Réglages d'usine au niveau installateur

Code	Texte affiché	Description	Plage de réglage	Sous-menu
AP015	Froid forcé	Le mode rafraîchissement est toujours activé et n'est plus commandé par la température extérieure	0 = Non 1 = Oui	Heat pump hybrid con
AP016	Chauffage On/Off	Activer le traitement de la demande de chauffage central	0 = Off 1 = On	Heat pump hybrid con
AP017	ECS On/Off	Activer ou désactiver l'eau chaude sanitaire	0 = Off 1 = On	Heat pump hybrid con
AP073	Été/Hiver	Température extérieure : limite haute pour chauffage	10 – 30.5°C	Temp. extérieure
AP074	Mode Été forcé	Le chauffage est arrêté. L'eau chaude est maintenue. Activation forcée du mode Été	0 = Off 1 = On	Temp. extérieure

Code	Texte affiché	Description	Plage de réglage	Sous-menu
AP077	Niveau max. affiché	Niveau max des paramètres et signaux à afficher sur les écrans	1 = Utilisateur 2 = Installateur 3 = Installateur avancé 4 = Laboratoire 5 = Développement	Fonction du système
AP081	Nom court appareil	Nom court de l'appareil		Fonction du système
AP089	Nom installateur	Nom de l'installateur		Bus maître oblig.
AP090	Tél. installateur	Numéro de téléphone de l'installateur		Bus maître oblig.
CP080 CP081 CP082 CP083 CP084 CP085	Température Activité	Consigne de la température ambiante souhaitée pour l'Activité	5 – 30°C	CIRCA
CP200	ConsAmb Circ Manuel	Réglage manuel de la consigne ambiante du circuit	5 – 30°C	CIRCA
CP320	Mode Fct Circ	Mode de fonct du circuit	0 = Programmation 1 = Manuel 2 = Off	CIRCA
CP510	Dérogation Cons Amb	Dérogation de la consigne d'ambiance pour le circuit sélectionné	5 – 30°C	CIRCA
CP550	Zone, cheminée	Mode Cheminée actif	0 = Off 1 = On	CIRCA
CP570	Prog choisi	Programme horaire du circuit sélectionné	0 = Programme 1 1 = Programme 2 2 = Programme 3	CIRCA
CP660	Symbole du circuit	Choisir le symbole qui représentera le circuit	0 = Aucun 1 = Toutes 2 = Chambre 3 = Séjour 4 = Bureau 5 = Extérieur 6 = Cuisine 7 = Cave	CIRCA
DP060	P ECS sélectionné	Programme horaire sélectionné pour l'eau chaude sanitaire.	0 = Programme 1 1 = Programme 2 2 = Programme 3	Circuit ECS
DP070	Consigne ECS Confort	Température de consigne Confort du préparateur d'eau chaude sanitaire.	40 – 65°C	Circuit ECS Circuit ECS
DP080	Consigne éco ECS	Consigne de température économique de l'eau chaude sanitaire	10 – 60°C	Circuit ECS
DP200	Mode ECS	Mode de fonctionnement de l'eau chaude sanitaire	0 = Programmation 1 = Manuel 2 = Off	Circuit ECS
DP337	T. ECS vacances	Consigne de température du ballon d'eau chaude sanitaire pendant les vacances	10 – 60°C	Circuit ECS

Tab.35 Navigation pour le niveau installateur

Niveau	Chemin d'accès au menu
Installateur	☰ > Installateur > Configuration de l'installation > Sous-menu <sup>(1)(2)</sup>
<p>(1) Voir la colonne « Sous-menu » du tableau suivant pour la navigation appropriée. Les paramètres sont regroupés en fonctionnalités spécifiques.</p> <p>(2) Les paramètres sont également accessibles directement par la fonction Recherche : ☰ &gt; Recherche</p>	

Tab.36 Réglages d'usine au niveau installateur

Code	Texte affiché	Description	Plage de réglage	Sous-menu
AP058	Pression Mini	Message d'avertissement indiquant que la pression est faible	0 – 2bar	Heat pump hybrid con
AP075	Bande Eté/Hiver	Plage de température extérieure dans laquelle le générateur est arrêté. Pas de chauffage/rafraîch.	0 – 20°C	Temp. extérieure
AP079	Inertie du bâtiment	Caractérisation de l'inertie du bâtiment en heures	0 – 10	Temp. extérieure
AP080	Consigne antigel ext	Consigne de température extérieure sous laquelle l'appareil passe en antigel	-30 – 30.5°C	Temp. extérieure
AP082	Heure été/hiver	Changement automatique de l'heure été/hiver	0 = Off 1 = On	Bus maître oblig.
AP091	Source sonde ext.	Type de connexion de sonde de température extérieure à utiliser	0 = Auto 1 = Capteur filaire 2 = Capteur sans fil 3 = Mesure Internet 4 = Aucun	Temp. extérieure
CP000	Max Cons TDép Circ	Consigne maximum de la température de départ du circuit	7 – 75°C	CIRCA
CP020	Fonction du circuit	Fonctionnalité du circuit	0 = Désactivé 1 = Direct 2 = Circuit mélangé 3 = Piscine 4 = Haute température 5 = Ventilateur convecteur	CIRCA
CP040	Tpo Pompe Circuit	Durée post fonctionmt pompe du circuit	0 – 20Min	CIRCA
CP060	Cons.amb vacances	Consigne ambiance du circuit en période de vacances	5 – 20°C	CIRCA
CP070	Max Amb réduit	Limite max de la température ambiante du circuit en réduit qui permet le basculement en confort	5 – 30°C	CIRCA
CP210	TPC circuit Confort	Température de pied de courbe du circuit en Confort	15 – 90°C	CIRCA
CP220	TPC circuit Réduit	Température de pied de courbe du circuit en Réduit	15 – 90°C	CIRCA
CP230	Pente du circuit	Pente de la Courbe de Température de chauffe du circuit	0 – 4	CIRCA
CP240	Influ sonde ambiance	Influence de la sonde ambiance du circuit	0 – 10	CIRCA
CP340	Abaissement	Type de réduit, arrêt ou maintien de la demande de chauffe du circuit	0 = Arrêt du chauffage 1 = Dde chaleur continue	CIRCA
CP640	NivLog Ctc OTH circ	Niveau logique du contact Opentherm du circuit	0 = Ouvert 1 = Fermé	CIRCA
CP750	Durée Max Pré-chauf	Durée maximale de préchauffage circuit	0 – 240Min	CIRCA
CP780	Stratégie régulation	Sélection de la stratégie de régulation du circuit	0 = Automatique 1 = Selon T. ambiante 2 = Selon T. Ext. 3 = Selon T.Ext et T.Amb	CIRCA
DP004	Anti-légionelle	Protection anti-légionelle du ballon	0 = Désactivé 1 = Hebdomadaire 2 = Journalier	Circuit ECS
DP160	T. Anti-légion. ECS	Point consigne température anti-légionelle	60 – 75°C	Circuit ECS
DP410	Durée anti-lég. ECS	Durée du programme anti-légionelle de l'ECS	0 – 360Min	Circuit ECS

Code	Texte affiché	Description	Plage de réglage	Sous-menu
DP430	Jour début anti-lég.	Jour de début du programme anti-légionelle de l'ECS	1 = Lundi 2 = Mardi 3 = Mercredi 4 = Jeudi 5 = Vendredi 6 = Samedi 7 = Dimanche	Circuit ECS
DP440	Heure début anti-lég	Heure de début du programme anti-légionelle de l'ECS	0 – 143Heures-Minutes	Circuit ECS
HP000	T. bivalence	Au-dessus de la température de bivalence, l'appoint n'est pas autorisé à fonctionner	-10 – 20°C	Heat pump hybrid con
HP030	Tempo Dém Ap-point CC	Temporisation de démarrage de l'appoint des circuits de chauffage	0 – 600Min	Heat pump hybrid con
HP031	Tempo Arr Appoint CC	Temporisation d'arrêt de l'appoint des circuits de chauffage	2 – 600Min	Heat pump hybrid con
HP047	Tempo.T.Ext.Mini	Tempo. d'enclenchement des appoints lorsque la température extérieure est égale à T.Ext.Mini appoint	5 – 60Min	Heat pump hybrid con
HP048	Tempo.T.Ext.Max	Tempo. d'enclenchement des appoints lorsque la température extérieure est égale à T.Ext.Max appoint	5 – 60Min	Heat pump hybrid con
HP049	T.Ext.Mini. appoint	Température extérieure minimale correspondant à la temporisation d'enclenchement des appoints	-30 – 0°C	Heat pump hybrid con
HP050	T.Ext.Max. appoint	Température extérieure maximale correspondant à la temporisation d'enclenchement des appoints	-30 – 20°C	Heat pump hybrid con
HP051	T.Ext.Min.PAC	Température extérieure minimale d'arrêt du compresseur de la pompe à chaleur	-25 – 5°C	Heat pump hybrid con
HP086	Ballon tampon	Activation de la gestion hydraulique du ballon tampon	0 = Non 1 = Oui	Heat pump hybrid con
HP087	Hyst. ballon tampon	Hystérésis de température pour démarrer ou arrêter la charge du ballon tampon	0 – 30°C	Heat pump hybrid con
ZP000	Temps séch. chape 1	Définit le nombre de jours passés pour la première étape de séchage de chape	0 – 30Journées	Circuit direct
ZP010	T. début chape 1	Définit la température de début pour la première étape du séchage de la chape	7 – 60°C	Circuit direct
ZP020	T. fin chape 1	Définit la température de fin pour la première étape du séchage de la chape	7 – 60°C	Circuit direct
ZP030	Temps séch. chape 2	Définit le nombre de jours passés pour la deuxième étape de séchage de chape	0 – 30Journées	Circuit direct
ZP040	T. début chape 2	Définit la température de début pour la deuxième étape du séchage de la chape	7 – 60°C	Circuit direct
ZP050	T. fin chape 2	Définit la température de fin pour la deuxième étape du séchage de la chape	7 – 60°C	Circuit direct
ZP060	Temps séch. chape 3	Définit le nombre de jours passés pour la troisième étape de séchage de chape	0 – 30Journées	Circuit direct
ZP070	T. début chape 3	Définit la température de début pour la troisième étape du séchage de la chape	7 – 60°C	Circuit direct
ZP080	T. fin chape 3	Définit la température de fin pour la troisième étape du séchage de la chape	7 – 60°C	Circuit direct
ZP090	Activer séch. chape	Activer le séchage de la chape pour la zone	0 = Off 1 = On	Circuit direct

Tab.37 Navigation pour le niveau installateur avancé

Niveau	Chemin d'accès au menu
Installateur avancé	☰ > <b>Installateur</b> > <b>Configuration de l'installation</b> > Sous-menu <sup>(1)</sup> > <b>Avancé</b> <sup>(2)</sup>
(1) Voir la colonne « Sous-menu » du tableau suivant pour la navigation appropriée. Les paramètres sont regroupés en fonctionnalités spécifiques.	
(2) Les paramètres sont également accessibles directement par la fonction Recherche : ☰ > <b>Recherche</b>	

Tab.38 Réglages d'usine au niveau installateur avancé

Code	Texte affiché	Description	Plage de réglage	Sous-menu
AP001	Réglage d'entrée BL	Réglage d'entrée de blocage (1 : Verrouillage, 2 : Blocage partiel, 3 : Blocage réinit. utilisateur)	0 = Non utilisé 1 = Arrêt total 2 = Arrêt partiel 3 = Verrouillage utilis. 4 = Délestage appoint 5 = Délestage générateur 6 = Délestage 7 = H. pleines/creuses 8 = Photovoltaïque, PAC 9 = PAC, PV et appoint 10 = Smart grid 11 = Chauffage/Froid	Heat pump hybrid con
AP002	Demande manuelle CH	Activer demande de chauffe manuelle	0 = Off 1 = Avec consigne	Heat pump hybrid con
AP026	Consigne manuelle	Point de consigne de température de départ pour demande de chaleur manuelle	7 – 75°C	Heat pump hybrid con
AP028	Configuration froid	Configuration du mode de rafraîchissement	0 = Off 1 = Froid actif	Heat pump hybrid con
AP029	Possibilité froid	Possibilité pour la pompe à chaleur de faire du rafraîchissement	0 = Non autorisé 1 = Autorisé	Heat pump hybrid con
AP056	Sonde extérieure	Présence d'une sonde extérieure	0 = Pas de sonde ext. 1 = AF60 2 = QAC34	Temp. extérieure
AP061	Correction max Tsyst	Correction maximale température système si une sonde de température système est disponible	0 – 20°C	iAB fns ECS étendues Sondes multi-fonct.
AP062	Facteur P pour Tsyst	Facteur P (facteur de gain) pour la correction de la température du système	0.5 – 5	iAB fns ECS étendues Sondes multi-fonct.
AP063	Cons Temp. max CC	Consigne maximale de la température de départ du chauffage	20 – 75°C	Gestion générateurs
AP098	Config. contact BL1	Configuration sens du contact BL1	0 = Ouvert 1 = Fermé	Heat pump hybrid con
AP099	Config. entrée BL2	Configuration sens du contact BL2	0 = Ouvert 1 = Fermé	Heat pump hybrid con
AP100	Fonction BL2	Sélection de la fonction de l'entrée BL2	0 = Non utilisé 1 = Arrêt total 2 = Arrêt partiel 3 = Verrouillage utilis. 4 = Délestage appoint 5 = Délestage générateur 6 = Délestage 7 = H. pleines/creuses 8 = Photovoltaïque, PAC 9 = PAC, PV et appoint 10 = Smart grid 11 = Chauffage/Froid	Heat pump hybrid con
AP101	Programme de purge	Réglages du programme de purge	0 = Sans purge au démar. 1 = Tjrs purge au démarr	Heat pump hybrid con

Code	Texte affiché	Description	Plage de réglage	Sous-menu
AP102	Fonc. pompe appa- reil	Configuration de la pompe de l'appareil comme pompe de zone ou pompe du système	0 = Non 1 = Oui	Heat pump hybrid con
AP107	Couleur écran Mk2	Couleur écran Mk2	0 = Blanc 1 = Rouge 2 = Bleu 3 = Vert 4 = Orange 5 = Jaune 6 = Violet	Bus maître oblig.
AP111	Longueur ligne CAN	Longueur ligne CAN	0 = < 3 m 1 = < 80 m 2 = < 500 m	Bus maître oblig.
AP112	Longueur ligne CAN	Longueur ligne CAN	0 = < 3 m 1 = < 80 m 2 = < 500 m	Bus maître oblig.
CP010	Cons TDép Circ	Consigne de la température départ du circuit sans sonde extérieure	7 – 75°C	CIRCA
CP450	Type de pompe	Le type de pompe raccordée	0 = On/Off 1 = Modulation 2 = LIN modulante	CIRCA
CP530	Vitesse PWM Ppe Circ	Vitesse de modulation de la pompe du circuit	0 – 100%	CIRCA
CP680	Conf. Sonde Am- biance	Configuration de l'appairage de la sonde d'ambiance du circuit	0 – 255	CIRCA
CP730	Coef inc temp circ	Facteur de vitesse de montée en tempé- rature du circuit	0 = Très lent 1 = Mini 2 = Lente 3 = Mode normal 4 = Rapide 5 = Maxi	CIRCA
CP740	Coef dec temp circ	Facteur de vitesse de rafraîchissement en température du circuit	0 = Mini 1 = Lente 2 = Mode normal 3 = Rapide 4 = Maxi	CIRCA
CP850	Equilibrage hy- draul.	Opération d'équilibrage hydraulique pos- sible	0 = Non 1 = Oui	CIRCA
CP960	Mode régulat pom- pe	Mode régulation pompe LIN	0 = CC 1 = CP 2 = PP	CIRCA
DP003	Vit vent max abs ECS	Vitesse de ventilateur maximum sur eau chaude sanitaire	1000 – 7000Rpm	Circuit ECS
DP010	Hystérésis ECS	Hystérésis de température pour démar- rage de la prod d'eau chaude sanitaire par générateur de chaleur	1 – 10°C	Circuit ECS
DP011	Offset arrêt ECS	Offset de température pour arrêt du gé- nérateur de chaleur sur production eau chaude sanitaire	0 – 100°C	Circuit ECS
DP020	PostFncnt pomp/VI ECS	Durée de fonctionnement de la pompe / vanne 3 voies après une production ECS.	0 – 99Sec	Circuit ECS
DP140	Type d'ECS	Type d'eau chaude sanitaire (0: Instanta- née, 1: Solo)	0 = Combi 1 = Solo 2 = Ballon stratifié	Circuit ECS
HP029	Type appoint	Type d'appoint installé pour la pompe à chaleur	0 = Aucun 1 = 1 étage électrique 2 = 2 étages électriques 3 = Appoint Hydraulique	Heat pump hybrid con

Code	Texte affiché	Description	Plage de réglage	Sous-menu
HP091	Décalage T.Chauf.PV	Décalage de la température de consigne chauffage lorsque de l'énergie photovoltaïque est disponible	0 – 30°C	Heat pump hybrid con
HP092	Décalage T.ECS.PV	Décalage de la température de consigne ECS lorsque de l'énergie photovoltaïque est disponible	0 – 30°C	Heat pump hybrid con
HP157	Conso énergie PAC	Sélection de la méthode de calcul de la consommation électrique de la pompe à chaleur	0 = Estimée 1 = Mesurée	Heat pump controller
HP188	Sortie multifonction	Configuration de la fonction de la sortie multifonction	1 = Appoint ECS 2 = Mode froid 3 = Mode dégivrage 4 = Mode silence 5 = Pompe ECS	Heat pump hybrid con
PP015	Tempo pompe Circuit	Temps postfonctionnement pompe circuit	0 – 99Min	Heat pump hybrid con

## 9.2 Description des paramètres

### 9.2.1 Introduction aux codes de paramètres

Fig.43 Code sur un E-Pilot

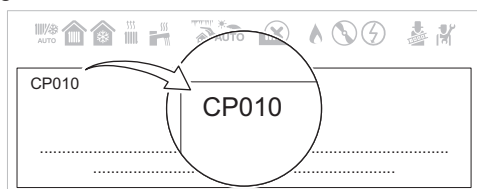

AD-3002323-01

La plate-forme de commandes fait appel à un système avancé pour catégoriser les paramètres, les mesures et les compteurs. Une connaissance de la logique de ces codes facilite leur identification. Le code comprend deux lettres et trois chiffres.

Fig.44 Première lettre

**CP010**

AD-3001375-01

La première est la catégorie à laquelle se rapporte le code.

- A** Appliance: Appareil
- C** Circuit: Zone
- D** Domestic hot water: Eau chaude sanitaire
- G** Gas fired: Unité de chauffe au gaz
- H** Heat pump: Pompe à chaleur
- P** Producer: Chauffage central
- Z** Zone: Zone

Les codes de catégorie D correspondent uniquement aux appareils commandés. Lorsque l'eau chaude sanitaire est commandée par une carte SCB, elle est traitée comme un circuit, avec des codes de catégorie C.

Fig.45 Deuxième lettre

**CP010**

AD-3001376-01

La deuxième lettre correspond au type.

- P** Parameter: Paramètres
- C** Counter: Compteurs
- M** Measurement: Signaux

Fig.46 Numéro

**CP010**

AD-3001377-01

Le nombre comporte toujours trois chiffres. Dans certains cas, le dernier des trois chiffres se rapporte à une zone.

### 9.2.2 Inertie du bâtiment

La constante de temps d'un bâtiment est une mesure pour la capacité de stockage de chaleur dans les pièces intérieures du bâtiment. Le paramètre **Caractérisation de l'inertie du bâtiment** spécifie le degré d'importance de la température extérieure par rapport à la demande de chauffe du bâtiment.

Réglages possibles :

- Minimum : : La constante de temps du bâtiment n'est pas prise en compte ; convient aux bâtiments mal isolés.
- Maximum : : Importance élevée de la température extérieure ; convient aux bâtiments extrêmement bien isolés (par exemple respectant la norme basse consommation d'énergie).

Réglage de base :

- 3: Convient aux bâtiments dont l'isolation est standard.

### 9.2.3 Séchage de la chape

La fonction de séchage de la chape permet d'imposer une température de départ constante ou des paliers de température successifs pour accélérer le séchage d'une chape de plancher chauffant.

#### **i** Important

- Le réglage de ces températures doit suivre les recommandations du chapiste.
- L'activation de cette fonction via le paramètre **ZP090** désactive toutes les autres fonctions du régulateur dans la zone.
- Lorsque la fonction de séchage de la chape est active sur un circuit, les autres circuits et le circuit d'eau chaude sanitaire continuent de fonctionner.
- L'utilisation de la fonction de séchage de la chape est possible sur les circuits A et B. Le réglage des paramètres doit se faire sur la carte électronique qui pilote le circuit concerné.

Fig.47 Courbe de séchage de la chape

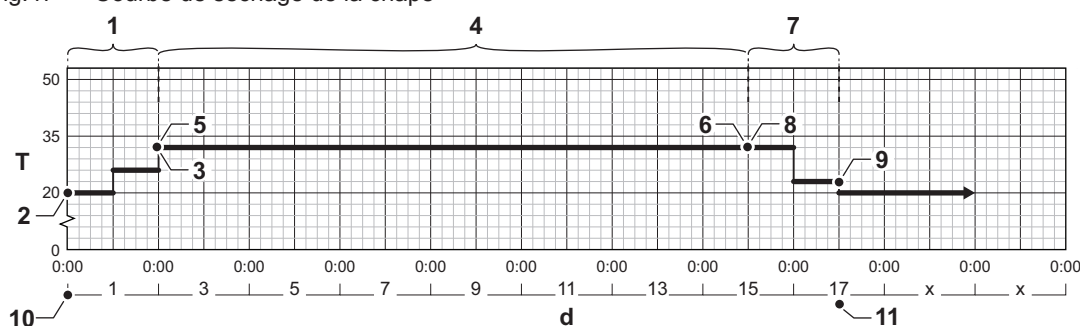

AD-3001406-02

- |   |   |
|---|---|
| <b>d</b> Nombre de jours  | <b>6</b> Température de fin phase 2 (paramètre <b>ZP050</b> )                                   |
| <b>T</b> Consigne de la température de chauffage  | <b>7</b> Nombre de jours dans la phase 3 de la fonction séchage chape (paramètre <b>ZP060</b> ) |
| <b>1</b> Nombre de jours dans la phase 1 de la fonction séchage chape (paramètre <b>ZP000</b> ) | <b>8</b> Température de début phase 3 (paramètre <b>ZP070</b> )                                 |
| <b>2</b> Température de début phase 1 (paramètre <b>ZP010</b> )                                 | <b>9</b> Température de fin phase 3 (paramètre <b>ZP080</b> )                                   |
| <b>3</b> Température de fin phase 1 (paramètre <b>ZP020</b> )                                   | <b>10</b> Début de la fonction de séchage de la chape   |
| <b>4</b> Nombre de jours dans la phase 2 de la fonction séchage chape (paramètre <b>ZP030</b> ) | <b>11</b> Fin de la fonction de séchage de la chape, retour au fonctionnement normal            |
| <b>5</b> Température de début phase 2 (paramètre <b>ZP040</b> )                                 |   |

#### **i** Important

Chaque jour à minuit, la fonction séchage chape recalcule la consigne de la température de début et réduit le nombre de jours restants.

### 9.2.4 Passage été/hiver

Cette fonction ne peut être activée que si une sonde de température extérieure est connectée. Une moyenne courte de température extérieure et une moyenne longue de température extérieure, combinées avec certains réglages de paramètres, sont utilisées pour calculer la commutation entre le mode hiver et le mode été. Certaines parties de l'installation peuvent changer de comportement en fonction de cette information.

Par exemple, en protection antigel, une zone de chauffage peut démarrer sa pompe ; et en mode été, son chauffage est arrêté automatiquement.

Tab.39 État des pompes

Mode de fonctionnement	Circuit direct	Circuit avec vanne mélangeuse
Protection antigel	Lance la protection antigel du système : Les pompes sont mises en marche pour éviter le gel des circuits hydrauliques, même en l'absence de demande de chauffe	Lance la protection antigel du système : Les pompes sont mises en marche pour éviter le gel des circuits hydrauliques, même en l'absence de demande de chauffe
Hiver	La pompe se met en marche selon la demande de chauffe.	La pompe se met en marche selon la demande de chauffe.
Période de transition	La pompe est arrêtée, aucune demande de chauffe.	La pompe est arrêtée, aucune demande de chauffe.
Été	La pompe est arrêtée, aucune demande de chauffe.	La pompe est arrêtée, aucune demande de chauffe.

### ■ Réglages

Selon les exigences, les paramètres ci-dessous doivent être vérifiés et réglés.

Fig.48 Réglages du mode saison

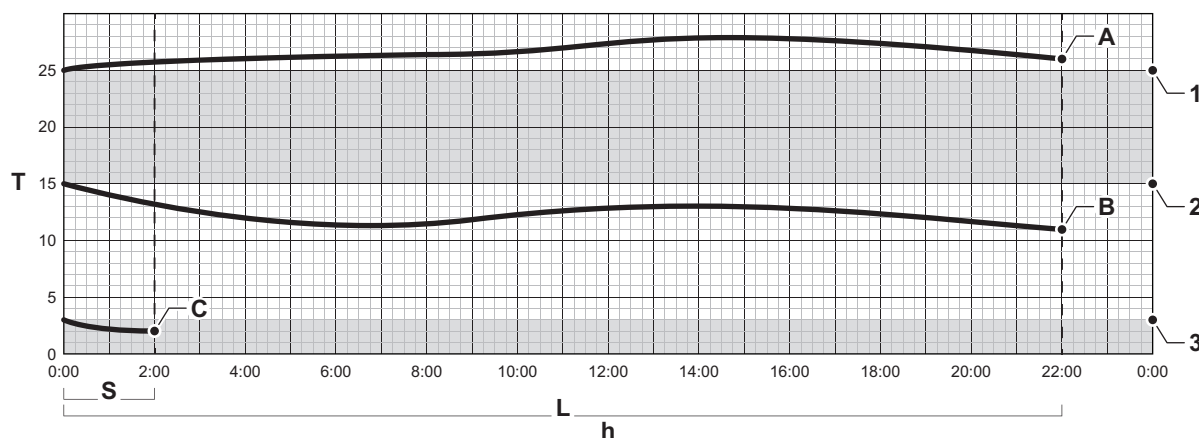

AD-3001549-01

Définir les réglages du mode saison :

- |   |  |
|---|--|
| 1 Le paramètre <b>AP073</b> (seuil été/hiver) + le paramètre <b>AP075</b> (marge estivale) forment une zone de non commutation (= bande neutre) | <b>B</b> Point de passage en mode hiver              |
| 2 Paramètre <b>AP073</b> (seuil été/hiver)  | <b>C</b> Point de passage en protection hors-gel     |
| 3 Paramètre <b>AP080</b> (seuil de protection hors-gel)   | <b>S</b> Moyenne courte de la température extérieure |
| <b>A</b> Point de passage en mode été   | <b>L</b> Moyenne longue de la température extérieure |
|   | <b>h</b> Temps de mesure en heures                   |
|   | <b>T</b> Température extérieure (°C)                 |

Moyenne courte de la température extérieure (**S**) : moyenne de la température extérieure sur environ 2 heures.

Moyenne longue de la température extérieure (**L**) : moyenne de la température extérieure dépendant de l'inertie du bâtiment (paramètre **AP079**) sur environ 22 heures. (= réglage par défaut ; modifier ce réglage en fonction de l'inertie réelle du bâtiment).

Dans cet exemple :

pour passer en mode été, **S** ou **L** doit être supérieur à la limite supérieure de la bande neutre (= point 1 du graphique).

pour passer en mode hiver, **S** et **L** doivent être inférieurs à la limite inférieure de la bande neutre (= point 2 du graphique).

pour passer en protection hors-gel, seul **S** doit passer sous le seuil de protection hors-gel (= point 3 du graphique). Si **S** passe au-dessus du seuil de protection hors-gel, le mode hiver redevient actif.

Tab.40 Paramétrage

Code	Texte affiché	Conseils
AP073	Eté/Hiver	Seuil pour la température extérieure. Lorsque la température extérieure est supérieure à ce seuil, l'appareil est en mode été et ne démarre pas pour le chauffage central. Lorsque la température extérieure est inférieure à cette température, l'appareil est en mode hiver.
AP075	Bande Eté/Hiver	Plage de température pour la commutation entre modes été et hiver pour le rafraîchissement. Ceci entraîne un passage instantané au mode hiver et un passage plus lent au mode été. Une valeur faible entraînera un passage plus rapide au mode été.
AP080	Consigne antigel ext	Température extérieure minimale. Lorsque la température extérieure est inférieure à cette température, le mode protection antigel de l'appareil est activé.
AP074	Mode Eté forcé	Activer (1) ou désactiver (0) le mode été de l'appareil. L'activation de cette fonction arrête le mode chauffage. Le mode eau chaude sanitaire est maintenu. En cas de désactivation, le mode été peut être activé par le seuil AP073. 0 = Off : Désactivé. (mode été forcé) 1 = On : Activé.
AP079	Inertie du bâtiment	0 = 10 heures d'inertie pour un bâtiment à faible inertie. 3 = 22 heures d'inertie pour un bâtiment à inertie normale. 10 = 50 heures d'inertie pour un bâtiment à forte inertie. Par défaut, ce paramètre est réglé sur 3.

## 9.3 Réglage des paramètres

### 9.3.1 Régler la courbe de chauffe

Si une sonde extérieure est raccordée à l'installation, la relation entre la température extérieure et la température de départ du chauffage est commandée par une courbe de chauffe. Cette courbe peut être ajustée selon les exigences de l'installation.

▶▶  >  **Installateur** > Configuration de l'installation > CIRCA > Courbe de chauffe

1. Appuyer sur le bouton .
  - 1.1. Sélectionner **Activer les droits d'accès installateur**.
  - 1.2. Utiliser le code **0012**.
2. Sélectionner **Installateur**.
3. Sélectionner **CIRCA**.
4. Sélectionner **Courbe de chauffe**.  
⇒ Un graphique représentant la courbe de chauffe s'affiche.
5. Ajuster les paramètres suivants :

Fig.49 Courbe de chauffe

### 9.3.2 Régulation en fonction de la température extérieure et de la température ambiante

L'appareil peut être commandé par une combinaison de la température extérieure et de la température ambiante. La température est déterminée par la température extérieure, ainsi que par la courbe de chauffe interne de l'appareil. Cette courbe de chauffe interne est décalée vers le haut lorsque la température ambiante mesurée s'écarte de la température ambiante souhaitée. L'avantage de ce réglage est que les modifications souhaitées de la température ambiante peuvent être anticipées rapidement. L'appareil restera plus longtemps en veille en raison de la température ambiante inférieure souhaitée, ce qui diminue la consommation d'énergie. Aucun ajustement n'est nécessaire dans la pièce où se trouve la sonde de température ambiante. Les robinets de tous les radiateurs présents dans la pièce de référence doivent être entièrement ouverts.

L'influence de la sonde de température ambiante peut être réglée. Ce réglage détermine l'importance du décalage de la courbe de chauffe. Le décalage maximal est de +20 °C, avec la formule de calcul suivante :

*Décalage en °C = (consigne de température ambiante - température ambiante mesurée) \* (1 + pente de la courbe de chauffe) \* facteur d'influence (CP240).*

Exemple : Si le facteur d'influence (**CP240**) est réglé sur 3, que la pente de la courbe de chauffe est de 1,5, la température ambiante souhaitée de 20 °C et la température ambiante mesurée de 18 °C, le décalage de la courbe de chauffe est :  $(20 - 18) * (1 + 1,5) * 3 = 15$  °C.



#### Voir

Se reporter à la section "Inertie du bâtiment" à ce sujet.

### ■ Réglages

Selon les exigences, les paramètres suivants doivent être vérifiés et réglés.

Tab.41 Paramétrage

Code	Texte affiché	Conseils
AP056	Sonde extérieure	Type de sonde extérieure raccordée à l'appareil.
AP079	Inertie du bâtiment	Absorption de chaleur thermique et temps de décharge (= inertie) d'un bâtiment. L'inertie dépend de l'isolation du bâtiment. 0 = 10 heures pour une mauvaise isolation. 3 = 22 heures pour une isolation standard. 10 = 50 heures pour une excellente isolation. Ce paramètre est utilisé pour la régulation de la température extérieure et affecte la commutation entre les modes été et hiver.
AP080	Consigne antigel ext	Température extérieure minimale. Lorsque la température extérieure est inférieure à cette température, le mode protection antigel de l'appareil est activé.
AP091	Source sonde ext.	Type de connexion pour la sonde extérieure. Régler ce paramètre sur "Capteur filaire" (1) si une sonde de température extérieure filaire est connectée.
CP240	Influence de la sonde ambiance circuit	Influence du thermostat d'ambiance sur la température souhaitée pour cette zone. 0 = Aucune influence (avec une cheminée dans la pièce ou l'exposition directe aux rayons du soleil de la sonde ambiante). 1 = Légère influence 3 = Influence moyenne (recommandé) 10 = Le thermostat d'ambiance commande complètement la température souhaitée.
CP780 <sup>(1)</sup>	Stratégie régulation	Stratégie pour le calcul de la température de départ. Régler ce paramètre sur "Selon T. Ext." (2) pour réguler l'appareil en fonction de la température extérieure. Si le paramètre est réglé sur "Selon T.Ext et T.Amb" (3), le facteur d'influence de l'appareil d'ambiance est réglé sous <b>CP240</b> .

(1) Le dernier chiffre de ce code de paramètre change en fonction de la zone.

### 9.3.3 Mode cheminée

Réglage via « Zone, cheminée » (**CP550**).

Lorsque la température atteint le niveau souhaité dans la pièce où se trouve le régulateur, le chauffage s'éteint. Les autres pièces de la maison ne sont plus chauffées non plus. Ce peut être le cas, par exemple avec une cheminée. Dans ce cas, vous pouvez activer la fonction Cheminée. La sonde d'ambiance du régulateur est alors désactivée. La consigne de température départ en vigueur à ce moment est alors maintenue.

S'il fait trop chaud ou trop froid dans les autres pièces, vous pouvez élever ou abaisser leur température à l'aide de robinets thermostatiques. Vous pouvez installer des robinets thermostatiques sur les radiateurs pour réguler individuellement la température ambiante de ces pièces.

**i** Important

- Le mode Cheminée ne doit être activé que lorsque le régulateur contrôle la température en fonction de la température ambiante.
- Pour éviter que la température ambiante de la pièce dans laquelle se trouve le régulateur ne devienne trop élevée, nous recommandons de fermer les robinets thermostatiques.
- Le contrôleur bascule sur le réglage à point de consigne variable si la sonde de température extérieure est utilisée.

### 9.3.4 Réglage du temps d'anticipation du circuit de chauffage

Lorsqu'un circuit de chauffage est commandé par une programmation horaire, l'appareil prend un certain temps avant d'atteindre la température ambiante de confort souhaitée. Ce temps peut être réglé avec le paramètre **CP750**, en s'assurant que la température de confort est atteinte à l'heure programmée. C'est ce qu'on appelle l'anticipation.

La fonction d'anticipation d'un circuit de chauffage calcule le temps nécessaire pour atteindre la température ambiante souhaitée (moins 0,5 °C) à l'heure programmée. L'heure de début du programme correspond à la fin de la phase de chauffage accéléré. L'anticipation devient une optimisation si une sonde d'ambiance est raccordée. Dans ce cas, le régulateur affine le temps d'anticipation en fonction de la température ambiante mesurée.

Fig.50 Anticipation dans une programmation horaire

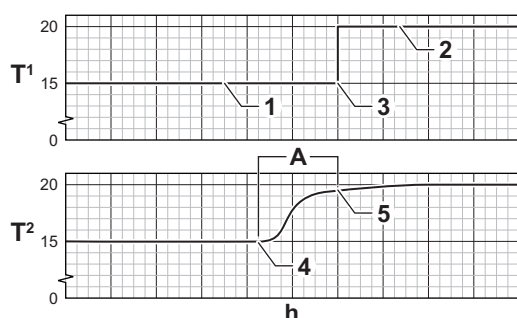

AD-3001948-01

- b** temps  
**T 1** température souhaitée réglée dans la programmation horaire  
**T 2** température ambiante réelle  
**1** consigne de température réduite  
**2** consigne de température de confort  
**3** passage de la température réduite à la température de confort  
**4** point de départ du chauffage accéléré  
**5** point d'arrêt du chauffage accéléré (température ambiante moins 0,5 °C)  
**A** temps d'anticipation

Sans sonde d'ambiance, le temps d'anticipation estimé (pour température = 0 °C) sera corrigé comme suit :

$$\text{Temps d'anticipation corrigé} = \text{temps d'anticipation estimé à } 0 \text{ °C} \times 20^{\circ} \text{Tsetc} - \text{Tout} / 20^{\circ} \text{Tsetc} - 0^{\circ} \text{Tout réelle}$$

<b>temps d'anticipation estimé</b>	Temps d'anticipation estimé réglé avec le paramètre CP750
<b>Toutréelle</b>	Température extérieure mesurée
<b>Tout</b>	Température extérieure
<b>Tsetc</b>	Consigne de température de confort

Avec une sonde d'ambiance, l'optimisation est calculée toutes les 6 minutes avant de se mettre en marche, et elle est contrôlée au passage de la nuit à la journée. La formule d'optimisation est la suivante :

$$\text{Temps optimisé} = \text{temps d'anticipation corrigé} \times \text{Tsetc} - \text{Tambreelle} / \text{Tsetc} - \text{Tsetr}$$

<b>temps d'anticipation corrigé</b>	Temps d'anticipation corrigé réglé avec le paramètre CP750
<b>Tambreelle</b>	Température ambiante mesurée
<b>Tsetc</b>	Consigne de température de confort
<b>Tsetr</b>	Consigne de température réduite

Tab.42 Paramétrage de l'anticipation



Code	Texte affiché	Conseils
CP750 <sup>(1)</sup>	Durée Max Préchauf	Régler la durée nécessaire au chauffage depuis la consigne de température réduite jusqu'à la consigne de température de confort.
(1) Le dernier chiffre de ce code de paramètre change en fonction de la zone.		

## 9.4 Afficher les valeurs mesurées

L'appareil enregistre en continu les valeurs mesurées du système. Vous pouvez lire ces valeurs sur le tableau de commande.

►► Menu principal > **Installateur** > **Signaux** ou **Compteurs**

💡 Utiliser le bouton rotatif pour naviguer.  
Utiliser le bouton  pour confirmer la sélection.

- Appuyer sur le bouton menu  pour accéder au menu principal.
- Accéder au menu **Installateur** .  
Utiliser le code **0012** pour activer l'accès installateur.
- Sélectionner **Signaux** ou **Compteurs** pour lire un signal ou un compteur.

## 9.5 Réinitialisation ou rétablissement des paramètres

### 9.5.1 Réinitialiser les numéros de configuration CN1 et CN2

Les numéros de configuration doivent être réinitialisés lorsque cela est indiqué par un message d'erreur ou lorsque l'unité de commande a été remplacée. Les numéros de configuration figurent sur la plaquette signalétique de la chaudière.

**i Important**  
Tous les réglages personnalisés seront effacés lorsque les valeurs de configuration seront réinitialisées. Selon l'appareil, des paramètres peuvent être réglés en usine pour permettre l'utilisation de certains accessoires. Veiller à bien noter les paramètres sur mesure avant la réinitialisation. Inclure tous les paramètres appropriés liés aux accessoires.

►► Menu principal > **Installateur** > **Menu avancé** > **Régler les numéros configuration**

💡 Utiliser le bouton rotatif pour naviguer.  
Utiliser le bouton  pour confirmer la sélection.



- Appuyer sur le bouton menu  pour accéder au menu principal.
- Accéder au menu **Installateur** .  
Utiliser le code **0012** pour activer l'accès installateur.
- Sélectionner **Menu avancé**.
- Sélectionner **Régler les numéros configuration**.
- Sélectionner l'appareil à réinitialiser.  
Si un seul appareil est disponible, l'appareil sera sélectionné automatiquement.
- Utiliser le bouton rotatif pour sélectionner et modifier les réglages **CN1** et **CN2**.
- Sélectionner **Confirmer**.  
⇒ Le système redémarrera.

Fig.51 Modifier CN1 et CN2



AD-3002297-01

## 9.5.2 Réalisation d'une détection automatique



La fonction de détection automatique recherche sur l'installation les dispositifs et autres appareils raccordés au L-Bus et au S-Bus. Vous pouvez utiliser cette fonction lorsqu'un dispositif ou appareil raccordé a été remplacé ou retiré de l'installation.

►► Menu principal > **Installateur** > **Menu avancé** > **Autodétection**



Utiliser le bouton rotatif pour naviguer.

Utiliser le bouton  pour confirmer la sélection.

1. Appuyer sur le bouton menu  pour accéder au menu principal.
2. Accéder au menu **Installateur** .  
Utiliser le code **0012** pour activer l'accès installateur.
3. Sélectionner **Menu avancé**.
4. Sélectionner **Autodétection**.
5. Sélectionner **Confirmer** pour procéder à la détection automatique.  
⇒ Le système redémarrera une fois le processus de détection automatique terminé.

## 9.5.3 Rétablir les réglages d'usine



Les réglages d'usine de l'appareil peuvent être rétablis.

►► Menu principal > **Installateur** > **Menu avancé** > **Réinitialiser aux réglages usine**



Utiliser le bouton rotatif pour naviguer.

Utiliser le bouton  pour confirmer la sélection.

1. Appuyer sur le bouton menu  pour accéder au menu principal.
2. Accéder au menu **Installateur** .  
Utiliser le code **0012** pour activer l'accès installateur.
3. Sélectionner **Menu avancé**.
4. Sélectionner **Réinitialiser aux réglages usine**
5. Sélectionner **Confirmer**.  
⇒ Le système redémarrera.

## 9.6 Liste des valeurs mesurées

### 9.6.1 État et sous-état

Tab.43 AM012 - État

Code	Texte affiché	Explication
0	Veille	L'appareil est en mode veille.
1	Demande de chauffe	Une demande de chaleur est active.
2	Démarrage générateur	L'appareil démarre.
3	Production chauffage	L'appareil est actif pour le chauffage.
4	Production ECS	L'appareil est actif pour l'eau chaude sanitaire.
5	Arrêt du générateur	L'appareil s'est arrêté.
6	Post-Fct. pompe	La pompe est active après l'arrêt de l'appareil.
7	Rafraîch. actif	L'appareil est actif pour le rafraîchissement.
8	Arrêt contrôlé	L'appareil ne démarre pas à cause de la non satisfaction des conditions de départ.
9	Blocage	Un mode de blocage est actif.
10	Verrouillage	Un mode de verrouillage est actif.
11	Test Charge Mini	Le mode de test du chauffage à faible charge est actif.
12	Test Charge Max CH	Le mode de test du chauffage à pleine charge est actif.
13	Test Charge Max ECS	Le mode de test de l'eau chaude sanitaire à pleine charge est actif.

Code	Texte affiché	Explication
15	Demande manuelle CH	La demande manuelle de chauffe du chauffage central est active.
16	Hors-gel	Le mode antigel est actif.
17	Purge	Le programme de purge est en fonctionnement.
18	Rafraîchissement	Le ventilateur fonctionne pour refroidir l'intérieur de l'appareil.
19	Réinitialisation...	L'appareil se réinitialise.
20	Auto-remplissage	L'appareil remplit l'installation.
21	Arrêté	L'appareil s'est arrêté. Il doit être réinitialisé manuellement.
22	Étalonnage forcé	La fonction d'étalonnage forcé est active.
23	Test usine	Le mode d'essai en usine est actif.
24	Équilibrage hydraul.	L'équilibrage hydraulique est actif.
200	Mode device	L'interface de l'outil de service commande les fonctions de l'appareil.
254	Inconnu	L'état réel de l'appareil n'est pas défini.

Tab.44 AM014 - Sous-état

Code	Texte affiché	Explication
0	Veille	L'appareil attend un processus ou une action.
1	Anti court-cycle	L'appareil attend pour redémarrer, car il y a eu trop de demandes de chauffage successives (anti-court cycle).
2	Vanne isol. fermée	Une vanne hydraulique externe est ouverte lorsque cette option est connectée à l'appareil. Une carte d'option externe doit être connectée pour piloter la vanne.
3	Pompe arrêt	L'appareil démarre la pompe.
4	Attente Démarrage	L'appareil attend que la température satisfasse aux conditions de démarrage.
10	Vanne gaz ext fermée	Une vanne gaz externe est ouverte lorsque cette option est connectée à l'appareil. Une carte d'option externe doit être connectée pour piloter la vanne.
11	Démarrage du brûleur	Le ventilateur tourne plus vite avant l'ouverture de la vanne des fumées.
12	Vanne fumée fermée	La vanne des fumées s'ouvre.
13	Ventilateur pré-purge	Le ventilateur tourne plus vite pour effectuer une purge préalable.
14	Attente signal	L'appareil attend la fermeture de l'entrée de déverrouillage.
15	Brûleur->sécurité	Une commande de démarrage du brûleur est envoyée au centre de sécurité.
16	Ctrl Cycl étanchéité	Le test de la vanne est actif.
17	Pré allumage	L'allumage commence avant l'ouverture de la vanne gaz.
18	Allumage	L'allumage est actif.
19	Présence flamme	La détection de la flamme est active après l'allumage.
20	Ventil intermédiaire	Le ventilateur tourne pour purger l'échangeur thermique après un échec d'allumage.
21	Démarrage générateur	Le générateur est en phase de démarrage.
30	Consigne T Normale	L'appareil fonctionne pour atteindre la valeur souhaitée.
31	Consigne T Limitée	L'appareil fonctionne pour atteindre la valeur souhaitée interne réduite.
32	Régul Puiss Normale	L'appareil fonctionne au niveau de puissance souhaité.
33	Limite Pu Niv1	La modulation est arrêtée en raison d'un changement de température de l'échangeur thermique plus rapide que le niveau de gradient 1.
34	Limite Pu Niv2	La modulation est réglée sur faible charge en raison d'un changement de température de l'échangeur thermique plus rapide que le niveau de gradient 2.
35	Limite Pu Niv3	L'appareil est en mode blocage en raison d'un changement de température de l'échangeur thermique plus rapide que le niveau de gradient 3.
36	Limite Pu flamme	La puissance du brûleur est accrue en raison d'un signal faible d'ionisation.
37	Temps stabilisation	L'appareil est en période de stabilisation. Les températures devraient se stabiliser et les protections de température sont arrêtées.
38	Démarrage à froid	L'appareil fonctionne à la charge de démarrage pour empêcher le bruit de démarrage à froid.

Code	Texte affiché	Explication
39	Chauffage	L'appareil reprend le chauffage central après une période de production d'eau chaude sanitaire.
40	Retrait brûleur	La demande du brûleur est supprimée du centre de sécurité.
41	Post ventilation	Le ventilateur tourne pour purger l'échangeur thermique après l'arrêt de l'appareil.
42	Vanne fumée ouverte	La vanne gaz externe se ferme.
43	Arrêt du ventilateur	Le ventilateur tourne plus lentement avant la fermeture de la vanne des fumées.
44	Arrêt du ventilateur	Le ventilateur s'est arrêté.
45	Limite Pu T° fumée	La puissance de l'appareil est réduite pour faire baisser la température des fumées.
46	Rempli-auto install	Le dispositif de remplissage automatique remplit l'installation. L'installation était vide.
47	Rempli-auto appoint	Le dispositif de remplissage automatique fait l'appoint de l'installation. La pression d'eau dans l'installation était faible.
48	Consigne réduite	La température de départ souhaitée est réduite pour protéger l'échangeur thermique.
49	Adaptation décalage	La correction du décalage du modulateur de la vanne gaz est en cours.
60	Post Fonct pompe	La pompe est active après l'arrêt de l'appareil pour amener la chaleur résiduelle dans le système.
61	Pompe ouverte	La pompe s'est arrêtée.
62	Vanne isol. ouverte	La vanne hydraulique externe se ferme.
63	Dém. délai anticycle	Active le délai entre deux cycles de production du chauffage.
65	Relève compresseur	Le compresseur n'est pas autorisé à démarrer. La chaudière d'appoint ou le dispositif de chauffage électrique est en marche pour répondre à la demande de chauffe.
66	PAC Tmax appoint ON	La pompe à chaleur s'est arrêtée, car la température de départ interne a dépassé la limite définie. La chaudière d'appoint ou le dispositif de chauffage électrique d'appoint assure la production.
67	Arrêt PAC limite ext	Le compresseur n'est pas autorisé à démarrer, car la température extérieure dépasse les limites définies. La chaudière d'appoint ou le dispositif de chauffage électrique d'appoint est en marche pour répondre à la demande de chauffe.
68	Arrêt PAC hybride	Le compresseur s'est arrêté, car la performance est insuffisante. La chaudière d'appoint est en marche.
69	Dégivrage avec PAC	Le groupe extérieur effectue une opération de dégivrage avec le compresseur. Les températures d'eau sont suffisantes pour le fonctionnement sans soutien d'une chaudière d'appoint ou d'un dispositif de chauffage électrique d'appoint.
70	Dégivrage appoint	L'opération de dégivrage s'est arrêtée, car la température de départ interne est trop basse. La chaudière d'appoint ou le dispositif de chauffage électrique d'appoint a démarré afin d'augmenter la température de départ interne.
71	Appoint dégivr. PAC	La température de départ interne est basse à cause de l'opération de dégivrage. La chaudière d'appoint ou le dispositif de chauffage électrique d'appoint a démarré pour empêcher que la température continue de baisser.
72	Appoint pompe source	Indique le temps de fonctionnement de la pompe de captage lorsque le compresseur s'arrête. Ce fonctionnement de la pompe de captage ne concerne que les pompes à chaleur géothermiques. La chaudière d'appoint ou le dispositif de chauffage électrique d'appoint reste en production.
73	Départ PAC > Tmax	La pompe à chaleur et la chaudière d'appoint ou le dispositif de chauffage électrique d'appoint se sont arrêtés. La température de départ interne dépasse la limite définie.
74	Temps fct. captage	Indique le temps de fonctionnement de la pompe de captage lorsque le compresseur s'arrête. Ce fonctionnement de la pompe de captage ne concerne que les pompes à chaleur géothermiques.
75	Arrêt PAC humidité	La pompe à chaleur s'est arrêtée en mode froid. Le capteur d'humidité a détecté trop d'humidité issue de la condensation.

Code	Texte affiché	Explication
76	Arrêt PAC débit eau	La pompe à chaleur s'est arrêtée, car le débit d'eau dans l'échangeur est trop faible.
78	Consigne humidité	La consigne de refroidissement de l'eau a été augmentée pour éviter la condensation.
79	Relève générateurs	Le compresseur et la chaudière d'appoint ou le dispositif de chauffage électrique d'appoint ne sont pas autorisés à démarrer pour une demande de chauffe ou l'eau chaude sanitaire.
80	Relève PAC froid	Le compresseur n'est pas autorisé à démarrer pour une demande de froid.
81	Arrêt PAC temp. ext.	Le compresseur n'est pas autorisé à démarrer, car la température extérieure dépasse les limites définies.
82	Arrêt PAC Tmax dép.	La pompe à chaleur est à l'arrêt, car la température de départ interne dépasse la limite définie pour le mode froid.
83	Désaération chauff.	La pompe de circulation est en marche et la vanne d'inversion 3 voies est en position chauffage pendant la désaération.
84	Désaération ECS	La pompe de circulation est en marche et la vanne d'inversion 3 voies est en position eau chaude sanitaire pendant la désaération.
85	Désaération chauff.	La pompe de circulation est à l'arrêt et la vanne d'inversion 3 voies est en position de chauffage pendant la désaération.
86	Désaération ECS	La pompe de circulation est à l'arrêt et la vanne d'inversion 3 voies est en position eau chaude sanitaire pendant la désaération.
88	Arrêt appoint BL	Lorsque l'entrée BL est active, la chaudière d'appoint ou le dispositif de chauffage électrique d'appoint n'est pas autorisé à démarrer pour une demande de chauffe.
89	Arrêt PAC BL	Lorsque l'entrée BL est active, le compresseur n'est pas autorisé à démarrer pour une demande de chauffe ou de froid.
90	Arrêt appoint PAC BL	Lorsque l'entrée BL est active, le compresseur et la chaudière d'appoint ou le dispositif de chauffage électrique d'appoint ne sont pas autorisés à démarrer pour une demande de chauffe.
91	Heures creuses	Lorsque l'entrée BL est active, la période heures creuses est active.
92	PV avec PAC	Lorsque l'entrée BL est active, seul le compresseur est autorisé à démarrer lorsque de l'énergie photovoltaïque est disponible.
93	PAC et appoint PV	Lorsque l'entrée BL est active, le compresseur et la chaudière d'appoint ou le dispositif de chauffage électrique d'appoint sont autorisés à démarrer lorsque de l'énergie photovoltaïque est disponible.
94	Smart Grid (SG)	Lorsque l'entrée BL est active, la logique de commande Smart grid est active.
95	Attente Pression Eau	La chaudière est en attente jusqu'à ce que la pression d'eau soit suffisante. Le programme de purge ne démarrera pas.
96	Absence Générateur	La puissance de chauffage n'est pas disponible dans le système.
97	Puissance min accrue	Le contrôleur de vanne gaz ne peut pas compenser la qualité du gaz à haute teneur calorifique. La puissance minimale est augmentée pendant une heure pour maintenir le brûleur en fonctionnement. Dans ce mode, la plage de modulation de la chaudière est limitée.
98	Puiss. max. réduite	Le contrôleur de vanne gaz ne peut pas compenser la qualité du gaz à basse teneur calorifique. La puissance maximale est réduite pour maintenir le brûleur en fonctionnement. Dans ce mode, la plage de modulation de la chaudière est limitée.
102	Pompe off, Free cool	La pompe à chaleur fonctionne en mode free cooling pendant que le circulateur de chauffage est à l'arrêt.
103	Pompe on, Free cool	La pompe à chaleur fonctionne en mode free cooling pendant que le circulateur de chauffage est en marche.
104	Préfonct. pompe capt	La pompe de captage se met en marche avant le démarrage du compresseur. Ce fonctionnement de la pompe de captage ne concerne que les pompes à chaleur géothermiques.
105	Mode calibration	Le processus de combustion électronique étalonne la combustion.
106	Blocage actif	La fonction d'entrée BL est activée.
107	Préchauffage	Après la demande de chauffage, le compresseur est activé (ON, mais n'est pas autorisé à passer à OFF) pendant un certain temps.

Code	Texte affiché	Explication
108	Dégivrage	Le dégivrage de l'évaporateur est actif. La vanne gaz chaud (HGV) est ouverte pour détourner toute l'énergie du compresseur vers l'évaporateur et éliminer la glace.
109	Dégivrage préventif	Le dégivrage préventif de l'évaporateur est actif. La vanne gaz chaud (HGV) s'ouvre et se ferme pour distribuer l'énergie du compresseur dans un cycle donné entre le ballon d'ECS et l'évaporateur afin d'éviter la formation de givre.
200	Initialisation faite	L'initialisation est terminée.
201	Initialisation CSU	Le CSU est en cours d'initialisation.
202	Init. Identifiants	Les identifiants sont en cours d'initialisation.
203	Init.Paramètres BL	Les paramètres de blocage sont en cours d'initialisation.
204	Init. Gp sécurité	L'unité de sécurité est en cours d'initialisation.
205	Init. Blocage	Le blocage est en cours d'initialisation.
254	Etat inconnu	Le sous-état n'est pas défini.
255	Trop de reset-> 1h	L'unité de sécurité bloque en raison d'un nombre trop élevé de réinitialisations. Attendre 60 minutes ou couper l'alimentation puis la rétablir.

## 9.6.2 Compteurs de l'unité de commande CU-GH21

Tab.45 Navigation pour le niveau installateur

Niveau	Chemin d'accès au menu
Installateur	☰ > <b>Installateur</b> > <b>Compteurs</b> > <b>CU-GH21</b> > Sous-menu <sup>(1) (2)</sup>
<p>(1) Voir la colonne « Sous-menu » du tableau suivant pour la navigation appropriée. Les compteurs sont regroupés en fonctionnalités spécifiques.</p> <p>(2) Les compteurs sont également accessibles directement par la fonction Recherche : ☰ &gt; <b>Recherche</b></p>	

Tab.46 Compteurs au niveau installateur

Code	Texte affiché	Description	Plage	Sous-menu
AC005	CH consommé	Consommation d'énergie pour le chauffage (kWh)	0 kWh - 4294967295 kWhkWh	Gestion générateurs Appareil à gaz
AC006	ECS consommée	Consommation d'énergie pour l'ECS (kWh)	0 kWh - 4294967295 kWhkWh	Gestion générateurs Appareil à gaz
AM033	Prochain entretien	Type du prochain entretien		Appareil à gaz

Tab.47 Navigation pour le niveau installateur

Niveau	Chemin d'accès au menu
Installateur	☰ > <b>Installateur</b> > <b>Compteurs</b> > <b>CU-GH21</b> > Sous-menu <sup>(1) (2)</sup>
<p>(1) Voir la colonne « Sous-menu » du tableau suivant pour la navigation appropriée. Les compteurs sont regroupés en fonctionnalités spécifiques.</p> <p>(2) Les compteurs sont également accessibles directement par la fonction Recherche : ☰ &gt; <b>Recherche</b></p>	

Tab.48 Compteurs au niveau installateur

Code	Texte affiché	Description	Plage	Sous-menu
AC001	Heures sur secteur	Nombre d'heures pendant lequel l'appareil est resté sur secteur	0 Heures - 65534 HeuresHeures	Fonction du système
AC002	H prod entretien	Nombre d'heures de production d'énergie depuis le dernier entretien	0 Heures - 131070 HeuresHeures	Appareil à gaz
AC003	H depuis entretien	Nombre d'heures de fonctionnement depuis le dernier entretien de l'appareil	0 Heures - 131070 HeuresHeures	Appareil à gaz

Code	Texte affiché	Description	Plage	Sous-menu
AC004	Dém depuis entre-tien	Nombre de démarrages du générateur de chaleur depuis le dernier entretien	0 - 65534	Appareil à gaz
AC016	Qté remplissage auto	Compteur de remplissage, compte le nombre de cycles de remplissage automatique	0 - 65534	Auto remplissage CC
AC026	Nb Hrs pompe	Nombre d'heures de fonctionnement de la pompe	0 Heures - 65534 HeuresHeures	Appareil à gaz
AC027	Nb démarrages pompe	Nombre de démarrages de la pompe	0 - 65534	Appareil à gaz
DC002	Nb cycles VI ECS	Nombre de cycles de basculement de la vanne d'inversion ECS.	0 - 65534	Circuit ECS Ballon ECS Appareil à gaz
DC003	Heures V3V pos.ECS	Nombre d'heures durant lequel la vanne d'inversion est en position ECS	0 Heures - 65534 HeuresHeures	Ballon ECS Appareil à gaz
DC004	Démarrages ECS	Nombre de démarrages pour l'eau chaude sanitaire	0 - 65534	Circuit ECS Ballon ECS Appareil à gaz
DC005	Heures fonct ECS	Nombre total d'heures de fonctionnement de l'appareil en mode Eau chaude sanitaire	0 Heures - 65534 HeuresHeures	Circuit ECS Ballon ECS Appareil à gaz
GC007	Echecs de démarrage	Nombre d'échecs de démarrage	0 - 65534	Appareil à gaz
PC001	Conso puiss tot CC	Consommation de puissance totale du chauffage central	0 kW - 4294967295 kWkW	Appareil à gaz
PC002	Total démarrages	Nombre total de démarrages du générateur de chaleur. Pour chauffage et eau chaude sanitaire	0 - 65534	Appareil à gaz
PC003	Heures chauffage	Nombre total d'heures de production d'énergie de l'appareil pour le chauffage et l'ECS	0 Heures - 65534 HeuresHeures	Appareil à gaz
PC004	Nb pertes flamme	Nombre de pertes de flamme du brûleur	0 - 65534	Appareil à gaz
ZC000	Séch. chape restant	La durée restante de séchage de la chape en jours	1 Journées - 30 JournéesJournées	Circuit direct

Tab.49 Navigation pour le niveau installateur avancé

Niveau	Chemin d'accès au menu
Installateur avancé	☰ > <b>Installateur</b> > <b>Compteurs</b> > <b>CU-GH21</b> > Sous-menu <sup>(1) (2)</sup>
<p>(1) Voir la colonne « Sous-menu » du tableau suivant pour la navigation appropriée. Les compteurs sont regroupés en fonctionnalités spécifiques.</p> <p>(2) Les compteurs sont également accessibles directement par la fonction Recherche : ☰ &gt; <b>Recherche</b></p>	

Tab.50 Compteurs au niveau installateur avancé

Code	Texte affiché	Description	Plage	Sous-menu
GC001	Étalon. effectués	Quantité d'étalonnages automatiques effectués depuis le dernier intervalle d'entretien	0 - 655350	CVG Smart

### 9.6.3 Compteurs EHC-16

Tab.51 Navigation pour le niveau installateur

Niveau	Chemin d'accès au menu
Installateur	☰ > <b>Installateur</b> > <b>Compteurs</b> > <b>EHC-16</b> > Sous-menu <sup>(1) (2)</sup>
<p>(1) Voir la colonne « Sous-menu » du tableau suivant pour la navigation appropriée. Les compteurs sont regroupés en fonctionnalités spécifiques.</p> <p>(2) Les compteurs sont également accessibles directement par la fonction Recherche : ☰ &gt; <b>Recherche</b></p>	

Tab.52 Compteurs au niveau installateur

Code	Texte affiché	Description	Plage	Sous-menu
AC001	Heures sur secteur	Nombre d'heures pendant lequel l'appareil est resté sur secteur	0 Heures - 4294967295 HeuresHeures	Fonction du système
AC005	CH consommé	Consommation d'énergie pour le chauffage (kWh)	0 kWh - 4294967295 kWhkWh	Gestion générateurs Heat pump hybrid con
AC006	ECS consommée	Consommation d'énergie pour l'ECS (kWh)	0 kWh - 4294967295 kWhkWh	Gestion générateurs Heat pump hybrid con
AC007	Rafraîch. consommé	Consommation d'énergie pour le froid (kWh)	0 kWh - 4294967295 kWhkWh	Gestion générateurs Heat pump hybrid con
AC032	Conso. éner veille	Energie consommée par l'appareil en mode veille	0 kWh - 4294967295 kWhkWh	Heat pump hybrid con
AC039	Durée PV pour CC	Période pendant laquelle de l'énergie photovoltaïque est utilisée pour le chauffage central	0 Min - 4294967295 MinMin	Heat pump hybrid con
AC055	PV pour cycles CC	Nombre d'utilisations de l'énergie photovoltaïque pour le chauffage central	0 - 4294967295	Heat pump hybrid con
AC056	Durée PV pour ECS	Période pendant laquelle de l'énergie photovoltaïque est utilisée pour l'eau chaude sanitaire	0 Min - 4294967295 MinMin	Heat pump hybrid con
AC057	PV pour cycles ECS	Nombre d'utilisations de l'énergie photovoltaïque pour l'eau chaude sanitaire	0 - 4294967295	Heat pump hybrid con
DC002	Nb cycles VI ECS	Nombre de cycles de basculement de la vanne d'inversion ECS.	0 - 4294967295	Circuit ECS
DC004	Démarrages ECS	Nombre de démarrages pour l'eau chaude sanitaire	0 - 4294967295	Circuit ECS
DC005	Heures fonct ECS	Nombre total d'heures de fonctionnement de l'appareil en mode Eau chaude sanitaire	0 Heures - 4294967295 HeuresHeures	Circuit ECS Heat pump hybrid con
PC000	Heures en chauffage	Compteur du nombre d'heures de fonctionnement du générateur en mode Chauffage	0 Heures - 4294967295 HeuresHeures	Heat pump hybrid con
PC005	Heures rafraîch.	Nombre total d'heures de fonctionnement du générateur en mode Rafraîchissement	0 Heures - 4294967295 HeuresHeures	Heat pump hybrid con

Tab.53 Navigation pour le niveau installateur

Niveau	Chemin d'accès au menu
Installateur	☰ > <b>Installateur</b> > <b>Compteurs</b> > <b>EHC-16</b> > Sous-menu <sup>(1) (2)</sup>
<p>(1) Voir la colonne « Sous-menu » du tableau suivant pour la navigation appropriée. Les compteurs sont regroupés en fonctionnalités spécifiques.</p> <p>(2) Les compteurs sont également accessibles directement par la fonction Recherche : ☰ &gt; <b>Recherche</b></p>	

Tab.54 Compteurs au niveau installateur

Code	Texte affiché	Description	Plage	Sous-menu
AC008	Énergie prod. chaud	Énergie thermique produite pour le chauffage (kWh)	0 kWh - 4294967295 kWhkWh	Heat pump hybrid con
AC009	Énergie prod. ECS	Énergie thermique produite pour l'eau chaude sanitaire (kWh)	0 kWh - 4294967295 kWhkWh	Heat pump hybrid con
AC010	Énergie prod. froid	Énergie thermique produite pour le froid (kWh)	0 kWh - 4294967295 kWhkWh	Heat pump hybrid con
ZC000	Séch. chape restant	La durée restante de séchage de la chape en jours	1 Journées - 254 JournéesJournées	Circuit direct

Tab.55 Navigation pour le niveau installateur avancé

Niveau	Chemin d'accès au menu
Installateur avancé	☰ > <b>Installateur</b> > <b>Compteurs</b> > <b>EHC-16</b> > Submenu <sup>(1) (2)</sup>
<p>(1) Voir la colonne « Sous-menu » du tableau suivant pour la navigation appropriée. Les compteurs sont regroupés en fonctionnalités spécifiques.</p> <p>(2) Les compteurs sont également accessibles directement par la fonction Recherche : ☰ &gt; <b>Recherche</b></p>	

Tab.56 Compteurs au niveau installateur avancé



Code	Texte affiché	Description	Plage	Sous-menu
AC013	Facteur perf. moyen	Facteur performance saisonnière moyen	0 - 25,5	Heat pump hybrid con
AC026	Nb Hrs pompe	Nombre d'heures de fonctionnement de la pompe	0 Heures - 4294967295 HeuresHeures	Heat pump hybrid con
AC027	Nb démarrages pompe	Nombre de démarrages de la pompe	0 - 4294967295	Heat pump hybrid con
PC002	Total démarrages	Nombre total de démarrages du générateur de chaleur. Pour chauffage et eau chaude sanitaire	0 - 65534	Heat pump hybrid con
PC003	Heures chauffage	Nombre total d'heures de production d'énergie de l'appareil pour le chauffage et l'ECS	0 Heures - 65534 HeuresHeures	Heat pump hybrid con

## 9.6.4 Signaux de l'unité de commande CU-GH21

Tab.57 Navigation pour le niveau installateur

Niveau	Chemin d'accès au menu
Installateur	☰ > <b>Installateur</b> > <b>Signaux</b> > Sous-menu <sup>(1) (2)</sup>
<p>(1) Voir la colonne « Sous-menu » du tableau suivant pour la navigation appropriée. Les signaux sont regroupés en fonctionnalités spécifiques.</p> <p>(2) Les signaux sont également accessibles directement par la fonction Recherche : ☰ &gt; <b>Recherche</b></p>	

Tab.58 Signaux au niveau installateur

Code	Texte affiché	Description	Plage	Sous-menu
AM001	ECS en cours	Appareil actuellement en mode production d'eau chaude sanitaire ?	0 = Off 1 = On	Circuit ECS Ballon ECS Appareil à gaz
AM010	Vitesse de pompe	Vitesse actuelle de la pompe	0 % - 100 %	Circuit ECS Appareil à gaz
AM011	Entretien requis ?	Un entretien est-il nécessaire ?	0 = Non 1 = Oui	Appareil à gaz
AM012	Etat appareil	Etat principal actuel de l'appareil.	 <b>Voir</b> État et sous-état, page 73	Status de l'appareil Fonction du système
AM014	Sous-état	Sous-état actuel de l'appareil.	 <b>Voir</b> État et sous-état, page 73	Status de l'appareil Fonction du système
AM016	T. Départ	Température de départ de l'appareil. Température de l'eau sortant de l'appareil.	-25 °C - 150 °C	Consommateurs Circuit ECS Ballon ECS Gestion générateurs Appareil à gaz Passerelle prod. Test de circulation
AM018	T retour	Température de retour de l'appareil.	-25 °C - 150 °C	Consommateurs Circuit ECS Ballon ECS Appareil à gaz Test de circulation
AM019	Pression d'eau	Pression d'eau du circuit de l'appareil	0 bar - 3,5 bar	Auto remplissage CC Appareil à gaz
AM037	Vanne 3 voies	Position de la vanne 3 voies	0 = CH 1 = ECS	Appareil à gaz
AM046	T. ext. Internet	Température extérieure reçue d'une source Internet	-70 °C - 70 °C	Temp. extérieure
AM088	Vanne remplissage eau	Position de la vanne de remplissage d'eau	0 = Ouvert 1 = Fermé 2 = Off	Auto remplissage CC
AM101	T consigne Int	Température de consigne départ du système.	0 °C - 120 °C	Appareil à gaz
BM000	Température ECS	Température ECS selon le type de charge	-25 °C - 125 °C	Appareil à gaz
CM030	T Ambiance Circ	Mesure de la température ambiance du circuit	0 °C - 50 °C	CIRCA
CM210	T Extérieure	Température Extérieure du circuit	-70 °C - 70 °C	CIRCA
CM280	T Consigne RTC	Consigne calculée pour le circuit en RTC	0 °C - 100 °C	CIRCA
DM002	DébitECS	Débit combi eau chaude sanitaire réel	0 l/min - 25 l/min	Circuit ECS
DM009	Etat Auto/Derog ECS	Information: mode automatique ou dérogation de la production d'eau chaude sanitaire	0 = Programmation 1 = Manuel 2 = Off 3 = Temporaire 4 = Zone is controlled via external optimization	Circuit ECS Ballon ECS

Code	Texte affiché	Description	Plage	Sous-menu
DM019	Activité ECS	Activité en cours pour le circuit d'eau chaude sanitaire.	0 = Off 1 = Eco 2 = Confort 3 = Anti légionellose	Circuit ECS
DM029	Consigne ECS	Point de consigne de température d'eau chaude sanitaire	0 °C - 65,35 °C	Circuit ECS
DM050	Tempo douche écoulée	Tempo douche écoulée	0 = Non 1 = Oui	Fonction tps douche
GM001	Vitesse ventilateur	Vitesse ventilateur	0 Rpm - 8000 Rpm	Appareil à gaz GVC Generic

Tab.59 Navigation pour le niveau installateur

Niveau	Chemin d'accès au menu
Installateur	☰ > <b>Installateur</b> > <b>Signaux</b> > <b>CU-GH21</b> > Sous-menu <sup>(1) (2)</sup>
<p>(1) Voir la colonne « Sous-menu » du tableau suivant pour la navigation appropriée. Les signaux sont regroupés en fonctionnalités spécifiques.</p> <p>(2) Les signaux sont également accessibles directement par la fonction Recherche : ☰ &gt; <b>Recherche</b></p>	

Tab.60 Signaux au niveau installateur

Code	Texte affiché	Description	Plage	Sous-menu
AM006	Entrée déclenchement	Etat actuel de l'entrée de déclenchement	0 = Ouvert 1 = Fermé 2 = Off	Appareil à gaz
AM015	Pompe en fonction ?	Etat de fonctionnement de la pompe	0 = Inactif 1 = Actif	Appareil à gaz
AM024	Puiss. réelle	Puissance relative réelle de l'appareil	0 % - 100 %	Appareil à gaz CVG Smart
AM027	Temp. extérieure	Température extérieure instantanée	-60 °C - 60 °C	Temp. extérieure Appareil à gaz
AM036	T gaz combustion	Température des gaz d'échappement sortant de l'appareil	0 °C - 250 °C	Appareil à gaz
AM040	Température contrôle	Température utilisée pour les algorithmes de contrôle d'eau chaude.	0 °C - 120 °C	Circuit ECS Appareil à gaz
AM043	Réinit coupure élec	Une réinitialisation avec coupure d'alimentation est requise	0 = Non 1 = Oui	Appareil à gaz
AM044	Nbre capteurs	Nombre de capteurs pris en charge par l'appareil	0 - 255	Appareil à gaz
AM045	Capteur pression eau	Présence d'un capteur de pression d'eau?	0 = Non 1 = Oui	Appareil à gaz
AM155	Capteur multifonc 1	Fonction actuelle du capteur multifonction 1	0 = Aucun 1 = Capteur T. système	iAB fns ECS étendues Sondes multifonct.
AM156	Capteur multifonc 1	Fonction actuelle du capteur multifonction 1	0 = Aucun 1 = Capteur T. système	iAB fns ECS étendues Sondes multifonct.
AM157	Capteur multifonc 1	Fonction actuelle du capteur multifonction 1	0 = Aucun 1 = Capteur T. système	iAB fns ECS étendues Sondes multifonct.
AM158	Capteur multifonc 1	Fonction actuelle du capteur multifonction 1	0 = Aucun 1 = Capteur T. système	iAB fns ECS étendues Sondes multifonct.

Code	Texte affiché	Description	Plage	Sous-menu
AM160	Capteur multifonc 2	Fonction actuelle du capteur multifonction 2	0 = Aucun 1 = Capteur T. système	iAB fns ECS étendues Sondes multifonct.
AM161	Capteur multifonc 2	Fonction actuelle du capteur multifonction 2	0 = Aucun 1 = Capteur T. système	iAB fns ECS étendues Sondes multifonct.
AM162	Capteur multifonc 2	Fonction actuelle du capteur multifonction 2	0 = Aucun 1 = Capteur T. système	iAB fns ECS étendues Sondes multifonct.
AM163	Capteur multifonc 2	Fonction actuelle du capteur multifonction 2	0 = Aucun 1 = Capteur T. système	iAB fns ECS étendues Sondes multifonct.
CM070	Cons T départ circuit	Consigne de température de départ du circuit	0 °C - 150 °C	CIRCA
CM110	Consigne T Ambiante	Consigne température d'ambiance du circuit	0 °C - 35 °C	CIRCA
CM130	Activité	Activité en cours pour le circuit	0 = Off 1 = Eco 2 = Confort 3 = Anti légionellose	CIRCA
CM140	OT présent	Contrôlé par un régulateur Open Therm	0 = Non 1 = Oui	CIRCA
CM150	Etat Demande Chauffe	Etat demande de chauffe circuit	0 = Non 1 = Oui	CIRCA
CM160	Etat demande chauffe	Etat de la demande de chauffe modulante du circuit	0 = Non 1 = Oui	CIRCA
CM190	Consigne T Ambiante	Consigne de température ambiance souhaitée pour le circuit	5 °C - 30 °C	CIRCA
DM001	T ECS basse	Température du préparateur d'eau chaude sanitaire (sonde du bas)	-25 °C - 150 °C	Ballon ECS
DM005	T ballon solaire	Mesure de la température du ballon solaire	-25 °C - 150 °C	Circuit ECS Ballon ECS
DM008	T sortie ECS	Capteur de température pour la température du robinet à la sortie de l'appareil	-25 °C - 150 °C	Circuit ECS
GM025	Etat STB	Etat limite haute (0 = ouvert, 1 = fermé)	0 = Ouvert 1 = Fermé 2 = Off	Appareil à gaz GVC Generic
GM030	Sortie CVG	Commande Vanne de Gaz Sortie	0 - 255	Appareil à gaz GVC Generic CVG Smart
GM044	Motif pour Arrêt	Motif possible pour arrêt contrôlé	0 = Aucun 1 = Blocage chauffage 2 = Blocage ECS 3 = Attente brûleur 4 = T Départ > max absolu 5 = T Départ > T démarr. 6 = T échang. > T démarr. 7 = T Départ Moy > T démarr. 8 = T Dép > T consigne Max 9 = Delta T trop élevé 10 = T Départ > T arrêt 11 = Anticyclone m/a D. ch. 12 = Combust. incomplète 13 = T solaire > T arrêt 14 = Déch. brûl. chauff. 15 = Déch. brûleur ECS	Appareil à gaz
PM002	Consigne CC	Consigne pour le chauffage	0 °C - 125 °C	Appareil à gaz

Code	Texte affiché	Description	Plage	Sous-menu
PM003	TDépt Moy	Température de départ moyenne	-25 °C - 150 °C°C	Appareil à gaz
ZM000	Consigne T. chape	La consigne actuelle de la température de départ pour le séchage de la chape	7 °C - 60 °C°C	Circuit direct

Tab.61 Navigation pour le niveau installateur avancé

Niveau	Chemin d'accès au menu
Installateur avancé	☰ > <b>Installateur</b> > <b>Signaux</b> > Sous-menu <sup>(1) (2)</sup>
<p>(1) Voir la colonne « Sous-menu » du tableau suivant pour la navigation appropriée. Les signaux sont regroupés en fonctionnalités spécifiques.</p> <p>(2) Les signaux sont également accessibles directement par la fonction Recherche : ☰ &gt; <b>Recherche</b></p>	

Tab.62 Signaux au niveau installateur avancé

Code	Texte affiché	Description	Plage	Sous-menu
AM004	Code de blocage	Code de blocage actuel	0 - 255	Fonction du système
AM005	Code blocage	Le code de blocage actuellement actif.	0 - 255	Fonction du système
AM022	Marche/arrêt chauffe	Marche/arrêt chauffage	0 = Off 1 = On	Appareil à gaz
AM091	ModeSaisonnier	Mode saisonnier actif (été / hiver)	0 = Hiver 1 = Protection hors-gel 2 = Bande neutre été 3 = Été	Temp. extérieure
AP078	Capteur ext. activé	Sonde de température extérieure détectée dans l'application	0 = Non 1 = Oui	Temp. extérieure
CM120	Mode Circuit	Mode de fonctionnement du circuit	0 = Programmation 1 = Manuel 2 = Off 3 = Temporaire 4 = Zone is controlled via external optimization	CIRCA
CM180	Sonde Ambiance	Une sonde d'ambiance est raccordée au circuit	0 = Non 1 = Oui	CIRCA
CM200	Mode fonctionnement	Mode de fonctionnement en cours du circuit	0 = Veille 1 = Chauffage 2 = Rafraîchissement	CIRCA
CM220	T Ext Moyen Courte	Température Extérieure moyennée sur une courte durée	-70 °C - 70 °C°C	CIRCA
CM240	Sonde Ext présente	Une sonde extérieure est raccordée au circuit	0 = Non 1 = Oui	CIRCA
CM390	Raison désact zone	Raison de la désactivation d'une zone	0 = Aucun 1 = Mode vacances 2 = Contact Marche/Arrêt 3 = Equilibrage hydraul.	CIRCA
DM004	T Consigne Dépt ECS	Température de consigne départ eau chaude sanitaire	0 °C - 95 °C°C	Ballon ECS
GM003	Détection de flamme	Détection de flamme	0 = Off 1 = On	Appareil à gaz GVC Generic
GM004	VG1 ouverte/fermée	VG1 ouverte/fermée	0 = Ouvert 1 = Fermé 2 = Off	Appareil à gaz GVC Generic
GM005	VG2 ouverte/fermée	VG2 ouverte/fermée	0 = Ouvert 1 = Fermé 2 = Off	Appareil à gaz GVC Generic
GM006	GPS ouvert/fermé	Pressostat de gaz ouvert/fermé	0 = Ouvert 1 = Fermé 2 = Off	Appareil à gaz



Code	Texte affiché	Description	Plage	Sous-menu
GM007	Allumage app.	Allumage de l'appareil	0 = Off 1 = On	Appareil à gaz GVC Generic
GM008	Courant d'ionisation	Courant d'ionisation	0 $\mu$ A - 12 $\mu$ A $\mu$ A	Appareil à gaz GVC Generic CVG Smart
GM011	Consigne puissance	Pt de consigne puissance en % du maximum	0 % - 100 %%	Appareil à gaz
GM028	Mode CVG	Mode Commande Vanne de Gaz	0 = Mode normal 1 = Mode écriture 2 = Détection bande gaz 3 = Etalonnage 4 = Mode test usine 5 = Mode ajust. ion 6 = Adaptation décalage 7 = Corr. combust. pente 8 = Trait. données tabl. 9 = Etalon. pré-allumage 10 = Etalonnage Pmax=OK 11 = Etalonnage Pmoyen=OK 12 = Etalonnage Pmini=OK 13 = Etalonnage Pmax 14 = Etalonnage Pmoyen 15 = Etalonnage Pmini 16 = Supervision ADA 17 = Protection flamme	Appareil à gaz GVC Generic CVG Smart
GM048	Puissance mod. VG	puissance réelle du modulateur de la vanne gaz, PWM en %	0 % - 100 %%	CVG Smart

### 9.6.5 Signaux du EHC-16

Tab.63 Navigation pour le niveau installateur

Niveau	Chemin d'accès au menu
Installateur	☰ > <b>Installateur</b> > <b>Signaux</b> > Sous-menu <sup>(1) (2)</sup>
<p>(1) Voir la colonne « Sous-menu » du tableau suivant pour la navigation appropriée. Les signaux sont regroupés en fonctionnalités spécifiques.</p> <p>(2) Les signaux sont également accessibles directement par la fonction Recherche : ☰ &gt; <b>Recherche</b></p>	

Tab.64 Signaux au niveau installateur

Code	Texte affiché	Description	Plage	Sous-menu
AM010	Vitesse de pompe	Vitesse actuelle de la pompe	0 % - 100 %%	Circuit ECS
AM012	Etat appareil	Etat principal actuel de l'appareil.	 <b>Voir</b> État et sous-état, page 73	Status de l'appareil Fonction du système
AM014	Sous-état	Sous-état actuel de l'appareil.	 <b>Voir</b> État et sous-état, page 73	Status de l'appareil Fonction du système
AM016	T. Départ	Température de départ de l'appareil. Température de l'eau sortant de l'appareil.	-20 °C - 120 °C°C	Consommateurs Circuit ECS Gestion générateurs Passerelle prod.
AM027	Temp. extérieure	Température extérieure instantanée	-70 °C - 70 °C°C	Temp. extérieure

Code	Texte affiché	Description	Plage	Sous-menu
AM046	T. ext. Internet	Température extérieure reçue d'une source Internet	-70 °C - 70 °C	Temp. extérieure
AM091	ModeSaisonnier	Mode saisonnier actif (été / hiver)	0 = Hiver 1 = Protection hors-gel 2 = Bande neutre été 3 = Été	Temp. extérieure
CM030	T Ambiance Circ	Mesure de la température ambiante du circuit	0 °C - 50 °C	CIRCA
CM120	Mode Circuit	Mode de fonctionnement du circuit	0 = Programmation 1 = Manuel 2 = Off 3 = Temporaire 4 = Zone is controlled via external optimization	CIRCA
CM130	Activité	Activité en cours pour le circuit	0 = Off 1 = Eco 2 = Confort 3 = Anti légionellose	CIRCA
CM190	Consigne T Ambiante	Consigne de température ambiante souhaitée pour le circuit	0 °C - 60 °C	CIRCA
CM210	T Extérieure	Température Extérieure du circuit	-70 °C - 70 °C	CIRCA
DM009	Etat Auto/Derog ECS	Information: mode automatique ou dérogation de la production d'eau chaude sanitaire	0 = Programmation 1 = Manuel 2 = Off 3 = Temporaire 4 = Zone is controlled via external optimization	Circuit ECS
DM019	Activité ECS	Activité en cours pour le circuit d'eau chaude sanitaire.	0 = Off 1 = Eco 2 = Confort 3 = Anti légionellose	Circuit ECS
DM029	Consigne ECS	Point de consigne de température d'eau chaude sanitaire	0 °C - 120 °C	Circuit ECS
DM067	Mode ECS	Mode de fonctionnement ECS	1 = Eco 2 = Confort 3 = Anti légionellose	iAB fns ECS étendues

Tab.65 Navigation pour le niveau installateur

Niveau	Chemin d'accès au menu
Installateur	☰ > Installateur > Signaux > EHC-16 > Sous-menu <sup>(1) (2)</sup>
<p>(1) Voir la colonne « Sous-menu » du tableau suivant pour la navigation appropriée. Les signaux sont regroupés en fonctionnalités spécifiques.</p> <p>(2) Les signaux sont également accessibles directement par la fonction Recherche : ☰ &gt; Recherche</p>	

Tab.66 Signaux au niveau installateur

Code	Texte affiché	Description	Plage	Sous-menu
AM001	ECS en cours	Appareil actuellement en mode production d'eau chaude sanitaire ?	0 = Off 1 = On	Circuit ECS
BM001	Mesure BallonTampon	Température mesurée du ballon tampon	-20 °C - 120 °C	Ballon tampon
BM002	Mesure BallonTampon	Température mesurée du ballon tampon	-20 °C - 120 °C	Ballon tampon
CM070	Cons Tdépart circuit	Consigne de température de départ du circuit	0 °C - 120 °C	CIRCA
CM140	OT présent	Contrôlé par un régulateur Open Therm	0 = Non 1 = Oui	CIRCA

Code	Texte affiché	Description	Plage	Sous-menu
CM150	Etat Demande Chauffe	Etat demande de chauffe circuit	0 = Non 1 = Oui	CIRCA
CM160	Etat demande chauffe	Etat de la demande de chauffe modulante du circuit	0 = Non 1 = Oui	CIRCA
CM200	Mode fonctionnement	Mode de fonctionnement en cours du circuit	0 = Veille 1 = Chauffage 2 = Rafraîchissement	CIRCA
DM005	T ballon solaire	Mesure de la température du ballon solaire	-25 °C - 150 °C°C	Circuit ECS
DM061	Etat anti-lég. ECS	Etat de la fonction antilégionellose sur la pompe de circulation ECS	0 = Off 1 = Charging 2 = Désinfection	iAB fns ECS étendues
DM062	T° du ballon d'ECS	Température du ballon d'ECS	-25 °C - 150 °C°C	iAB fns ECS étendues
DM083	Etat du gestionnaire	Etat du gestionnaire ECS		iAB fns ECS étendues
ZM000	Consigne T. chape	La consigne actuelle de la température de départ pour le séchage de la chape	7 °C - 60 °C°C	Circuit direct

Tab.67 Navigation pour le niveau installateur avancé

Niveau	Chemin d'accès au menu
Installateur avancé	☰ > <b>Installateur</b> > <b>Signaux</b> > Sous-menu <sup>(1) (2)</sup>
<p>(1) Voir la colonne « Sous-menu » du tableau suivant pour la navigation appropriée. Les signaux sont regroupés en fonctionnalités spécifiques.</p> <p>(2) Les signaux sont également accessibles directement par la fonction Recherche : ☰ &gt; <b>Recherche</b></p>	

Tab.68 Signaux au niveau installateur avancé

Code	Texte affiché	Description	Plage	Sous-menu
AM099	Code d'erreur perso	Code d'erreur personnalisé		Descriptions erreur
AP078	Capteur ext. activé	Sonde de température extérieure détectée dans l'application	0 = Non 1 = Oui	Temp. extérieure
CM050	Etat pompe circuit	Etat de fonctionnement de la pompe du circuit	0 = Non 1 = Oui	CIRCA
CM180	Sonde Ambiance	Une sonde d'ambiance est raccordée au circuit	0 = Non 1 = Oui	CIRCA
CM220	T Ext Moyen Courte	Température Extérieure moyennée sur une courte durée	-70 °C - 70 °C°C	CIRCA
CM230	T Ext Moy Longue	Température Extérieure moyennée sur longue durée du circuit	-70 °C - 70 °C°C	CIRCA
CM240	Sonde Ext présente	Une sonde extérieure est raccordée au circuit	0 = Non 1 = Oui	CIRCA
CM280	T Consigne RTC	Consigne calculée pour le circuit en RTC	0 °C - 70 °C°C	CIRCA
CM390	Raison désact zone	Raison de la désactivation d'une zone	0 = Aucun 1 = Mode vacances 2 = Contact Marche/Arrêt 3 = Equilibrage hydraul.	CIRCA

## 10 Entretien

### 10.1 Généralités

#### 10.1.1 Instructions générales

Conformément à la directive européenne 2002/91/CE (Performance énergétique des bâtiments), article 8, les chaudières avec une sortie nominale de 20 à 100 kW doivent être régulièrement contrôlées.

Une inspection et un entretien réguliers des installations de chauffage et de climatisation, effectués par du personnel qualifié, contribuent au fonctionnement correct conformément à la spécification de produit, et ainsi à garantir la grande efficacité et la faible pollution environnementale à long terme.



#### Attention

Utiliser des joints neufs.

Lors du remontage, utiliser des joints neufs, en particulier pour le tuyau de raccordement du gaz.



#### Danger d'électrocution

**Avant toute intervention, couper l'alimentation électrique de la chaudière !**

Avant de retirer des pièces de l'habillage, la chaudière doit être mise hors tension.

Les travaux sous tension (lorsque l'habillage est retiré) doivent uniquement être effectués par un électricien qualifié.



#### Danger

#### Risque d'empoisonnement.

Ne jamais utiliser le condensat comme eau potable !

- Le condensat est impropre à la consommation par les humains ou les animaux.
- Éviter le contact de la peau avec le condensat.
- Porter des vêtements de protection adaptés lors des travaux de maintenance.



#### Attention

Seul un professionnel qualifié est habilité à nettoyer l'intérieur de la chaudière.

Les surfaces de chauffe et le brûleur doivent être nettoyés par un installateur. Avant de débiter le travail, la vanne d'arrêt du gaz et celles de l'eau de chauffage doivent être fermées.

#### 10.1.2 Inspection et entretien selon les exigences



#### Important

Nous recommandons de faire inspecter EGC EVO une fois par an.

Si l'inspection révèle une nécessité d'entretien, celui-ci doit être réalisé conformément aux besoins.

Les travaux d'entretien incluent :

- Nettoyer EGC EVO à l'extérieur.
- Contrôle de la contamination du brûleur et éventuellement nettoyage et entretien.
- Nettoyage des zones du brûleur et des surfaces de chauffage
- Remplacement des pièces d'usure (voir *Liste des pièces détachées*).



#### Attention

Utiliser uniquement des pièces de rechange d'origine.

- Contrôle du raccordement et de l'étanchéité des pièces remplies d'eau.

- Contrôler le bon fonctionnement des soupapes de sécurité.
- Contrôler la pression de service et ajouter de l'eau si nécessaire.
- Purger l'installation de chauffage.
- Contrôle final et documentation des travaux effectués.

### 10.1.3 Durée de vie des composants de sécurité

Les composants de sécurité (vannes gaz, par exemple) ont une durée de vie limitée qui dépend principalement de leur durée de fonctionnement en années et du nombre de cycles de fonctionnement. La durée de vie restante des composants de sécurité peut être déterminée dans le cadre des opérations de maintenance réalisées par un chauffagiste agréé. Si la durée de vie De Dietrich indiquée dans le tableau ci-dessous est dépassée, recommande de remplacer les composants concernés.

Composants de sécurité	Durée de vie assignée liée à la conception	
	Cycles de fonctionnement	Années
Vanne gaz	500 000	10

- Sélectionner ≡ > **Configuration de l'installation** > Circuit ou appareil de chauffage > **Paramètres, compteurs, signaux** > **Compteurs** ou **Signaux**.

Code	Texte affiché	Description
PC002	Total démarrages	Nombre total de démarrages du générateur de chaleur. Pour chauffage et eau chaude sanitaire

### 10.1.4 Protection contre le contact



#### Danger d'électrocution

**Danger de mort en cas d'absence de protection contre le choc électrique!**

Pour assurer la protection contre le choc électrique, toutes les pièces de la chaudière à visser – en particulier les pièces d'habillage – doivent être vissées correctement!

### 10.1.5 Dépose du panneau avant



#### Danger d'électrocution

**Avant toute intervention, couper l'alimentation électrique de la chaudière !**

Avant de retirer des pièces de l'habillage, la chaudière doit être mise hors tension.

Les travaux sous tension (lorsque l'habillage est retiré) doivent uniquement être effectués par un électricien qualifié.

1. Tourner les deux vis à verrouillage rapide de la face supérieure d'un quart de tour dans le sens anti-horaire.
2. Soulever et retirer le panneau avant.



#### Attention

En fermant le boîtier, vérifier que les joints sont correctement positionnés.

### 10.1.6 Ouverture du boîtier de commande

Fig.52 Déverrouillage du boîtier de commande

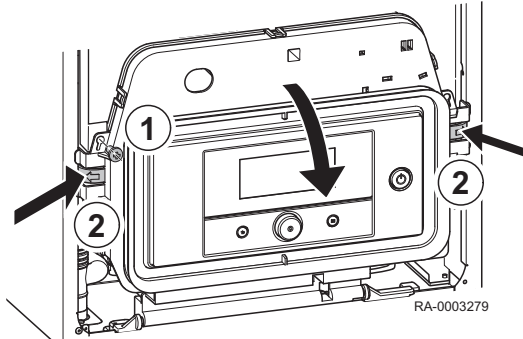

⚠ Avant d'entreprendre tout travail de maintenance, recouvrir d'un chiffon le boîtier de commande de la chaudière. Cela empêche l'eau de couler des lignes électriques sur le boîtier de commande.

1. Appuyer vers l'intérieur sur les ergots latéraux et repliez le boîtier de commande de 90° vers l'avant.

Fig.53 Retrait des sangles de retenue

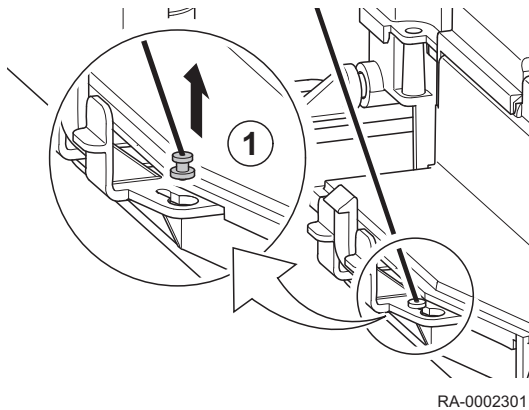

Fig.54 Ouverture du boîtier de commande

#### ■ Retrait des sangles de retenue

Pour faciliter l'installation, par exemple celle des accessoires, le boîtier de commande peut être replié de 180° vers l'avant.

1. Décrocher les sangles à gauche et à droite du boîtier de commande.

2. Ouvrir complètement le boîtier de commande.

### 10.1.7 Après les opérations d'entretien



#### Danger

**Danger de mort dû au risque d'explosion, d'incendie, ou de fuite du gaz de combustion.**

- Avant la mise en service de la chaudière, il convient de contrôler l'absence de fuite sur les pièces du système transportant le combustible et le gaz de combustion.
- En cas de fuites dans les canalisations, les joints doivent être remplacés. En cas de fuites dues à des composants défectueux, ces composants doivent être remplacés.

- Une fois le nettoyage terminé, ré-installer l'échangeur thermique et le brûleur.
- Contrôler la charge calorifique nominale et les valeurs de gaz de combustion.

## 10.2 Opérations de contrôle et d'entretien standard

### 10.2.1 Nettoyage du siphon

Fig.55 Dépose du siphon

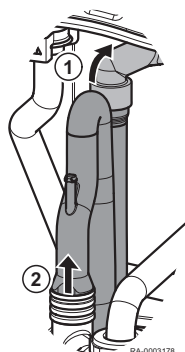

Le siphon doit être nettoyé une fois par an.

1. Débrancher le tuyau de raccordement à l'échangeur de chaleur de l'entrée du siphon.
2. Tirer le siphon du flexible de raccordement à la soupape de sécurité.
3. Purger le siphon à l'eau claire.
4. L'installation du siphon se fait dans l'ordre inverse.

### 10.2.2 Distance des électrodes

Fig.56 Distance des électrodes

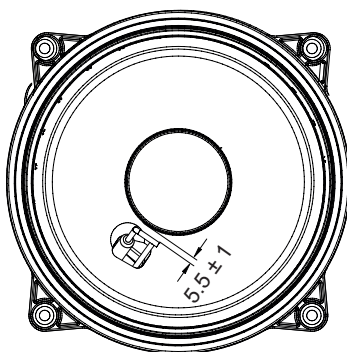
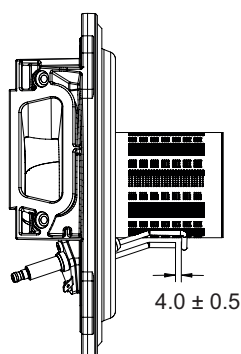

BO-7726650

Vérifier les distances entre l'électrode et le brûleur et entre l'électrode d'allumage et l'électrode de détection de flamme.

### 10.2.3 Entretien et nettoyage du préparateur d'ECS

Le préparateur d'ECS doit être entretenu et nettoyé régulièrement. Un entretien et un nettoyage dans le contexte de l'entretien annuel de la chaudière sont recommandés, pendant lesquels l'anode en magnésium doit être contrôlée et remplacée si nécessaire.

**Danger d'électrocution**

L'anode en magnésium doit toujours être raccordée de manière conductrice au ballon tampon (câble de terre protectrice raccordé à l'anode).

**Attention**

Utiliser des joints neufs.

Lors de l'installation de la bride de nettoyage, toujours utiliser un joint neuf et des couples précis :

- pour la bride : serrer les vis jusqu'à ressentir une augmentation de la résistance
- pour l'anode : 10 Nm

### 10.2.4 Vidange du préparateur d'eau chaude sanitaire

**Important**

La plupart des opérations de maintenance nécessitent une vidange du préparateur d'eau chaude sanitaire. Prévoir ces opérations au même moment.

1. Couper l'alimentation électrique.
2. Couper l'arrivée d'eau froide sanitaire.
3. Raccorder un tuyau à la vanne de remplissage et de vidange.

⇒

**Important**

L'extrémité du tuyau doit être vidée dans un siphon ou un conteneur approprié proche du sol. Ce n'est qu'ensuite que le préparateur d'ECS pourra être complètement vidangé.

4. Ouvrir la vanne de remplissage et de vidange et laisser le préparateur d'eau chaude sanitaire se vidanger au-dessus de l'écoulement.
5. Ouvrir un robinet d'eau chaude pour vidanger complètement le circuit.

Fig.57

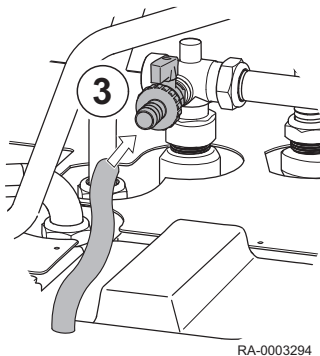

## 10.3 Opérations d'entretien spécifiques

### 10.3.1 Retrait de l'électrode d'allumage et d'ionisation

Fig.58 Retrait de l'électrode d'allumage et d'ionisation

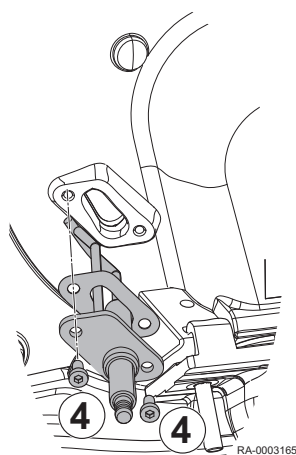

#### **Danger d'électrocution**

Avant de démarrer des travaux d'entretien, la chaudière doit être mise hors tension et protégée contre un redémarrage accidentel.



#### **Attention**

Utiliser des joints neufs.

Utiliser un joint neuf lors de l'installation de l'électrode d'allumage et de l'électrode d'ionisation.

1. Retirer la paroi avant d'habillage.
2. Déposer le couvercle du réservoir d'air.
3. Desserrer le câble d'allumage sur les électrodes d'allumage.
4. Ouvrir le clip d'isolation sur le câble et débrancher le raccord sur la prise.
5. Desserrer les écrous et retirer l'électrode d'allumage et l'électrode d'ionisation avec le joint
6. Vérifier le réglage et l'état des électrodes d'allumage et d'ionisation.
7. Si nécessaire, installer une nouvelle électrode d'allumage et d'ionisation dans l'ordre inverse.



#### **Important**

**Veiller à avoir la bonne position d'installation.** Lors de l'installation de l'électrode d'allumage et d'ionisation, veiller à ce qu'elle se trouve dans la bonne position d'installation (voir l'illustration).

8. Insérer à nouveau les câbles dans l'électrode d'allumage et d'ionisation.
9. Placer le clip d'isolation sur le connecteur de l'électrode d'ionisation.



#### **Important**

Après le remplacement d'une électrode, la commande du bloc gaz (GVC) doit être calibré.

### 10.3.2 Contrôler le brûleur et nettoyer l'échangeur de chaleur



#### Avertissement

La poussière provenant des panneaux d'isolation avant et arrière peut nuire à votre santé.

- Nettoyer l'échangeur de chaleur uniquement avec une brosse douce et de l'eau.
- Éviter tout contact avec les panneaux arrière et avant.
- Ne pas utiliser de brosse métallique ou d'air comprimé.



#### Danger

En cas de maintenance/démontage du tuyau de fumées de la chaudière raccordé à un collecteur de fumées sous pression, les précautions nécessaires doivent être prises pour empêcher les fumées des autres chaudières raccordées au collecteur de fumées d'entrer dans la pièce où la chaudière est installée.

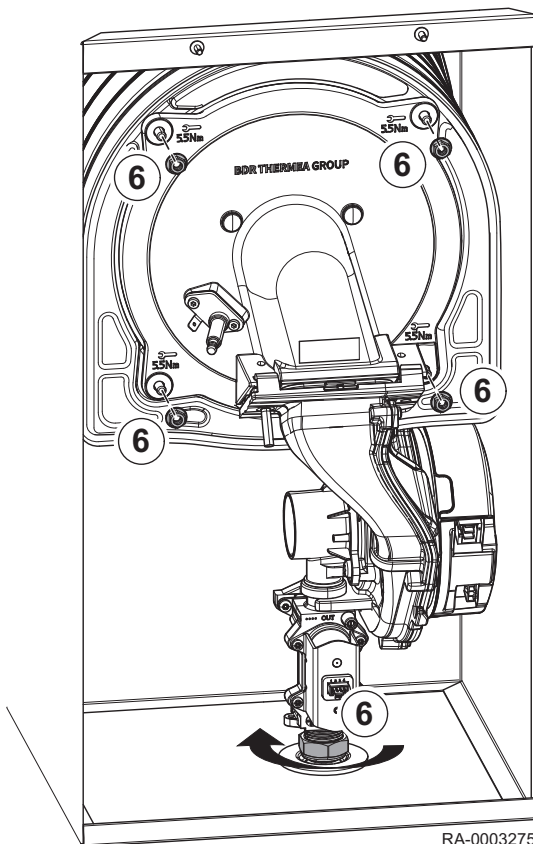

Procéder au nettoyage comme décrit ci-après :

1. Isoler l'appareil de l'alimentation électrique (débrancher la chaudière du secteur).
2. Couper l'alimentation en gaz de la chaudière.
3. Couper les robinets d'eau.
4. Démontez le panneau avant.
5. Ouvrir le capot de protection du ventilateur situé au niveau de la partie supérieure, puis déposer toutes les fiches électriques de la carte électronique.
6. Retirer intégralement l'unité air-gaz en dévissant les quatre écrous de fixation M6 de la bride et le raccord 3/4 situé sous le bloc gaz.
7. Contrôler l'usure de l'électrode d'ionisation/allumage. Remplacer l'électrode le cas échéant.
8. Vérifier l'état du brûleur, du joint et du panneau d'isolation.
9. Le brûleur est autonettoyant et ne requiert aucun entretien. Vérifier qu'il n'y a pas de fissures et/ou d'autres dommages à la surface du brûleur déposé. En cas de dommages, remplacer le brûleur.
10. Remplacer le joint de la bride du brûleur.
11. Vérifier le panneau d'isolation pour détecter des fissures, des dommages ou toute trace d'humidité, d'usure ou de déformation. En cas de doute, remplacer le panneau d'isolation.
12. Couvrir le panneau d'isolation arrière avant le nettoyage.
13. Pour nettoyer la partie supérieure de l'échangeur de chaleur (chambre de combustion), utiliser un aspirateur et une brosse en plastique.
14. Nettoyer une nouvelle fois soigneusement à l'aide de l'aspirateur non équipé de l'embout (brosse).
15. Vérifier (à l'aide d'un miroir, par exemple) qu'il ne reste plus aucun résidu de poussière visible. Aspirer les résidus éventuels.
16. Il est interdit de nettoyer la chambre de combustion à l'aide de produits chimiques non autorisés comme l'ammoniaque, l'acide chlorhydrique, l'hydroxyde de sodium (potasse), etc.
17. Rincer à l'eau pour éliminer toute particule de poussière. L'eau s'écoulera de l'échangeur de chaleur vers le siphon d'évacuation des condensats. Ne pas diriger le jet d'eau directement sur la surface isolante à l'arrière de l'échangeur de chaleur. Si l'échangeur de chaleur est propre, passer au dernier point, sinon poursuivre conformément à la description ci-dessous.
18. Humecter généreusement les surfaces à nettoyer avec un vaporisateur manuel contenant une solution d'eau et de vinaigre. Ne pas utiliser ce produit sur les surfaces très chaudes (40 °C max.). Laisser agir 7-8 minutes, puis brosser la surface sans la rincer. Répéter la procédure. Laisser agir de nouveau 8 minutes et brosser. Si le résultat n'est pas satisfaisant, répéter l'opération.
19. Rincer à l'eau pour éliminer toute particule de poussière. L'eau s'écoulera de l'échangeur de chaleur vers le siphon d'évacuation des condensats. Ne pas diriger le jet d'eau directement sur la surface isolante à l'arrière de l'échangeur de chaleur.

20. S'il est difficile d'évacuer l'eau hors de l'échangeur de chaleur, cela signifie que l'échangeur de chaleur n'est pas propre. Si l'échangeur de chaleur est difficile à nettoyer, il doit être remplacé.
21. Pour le remontage, appliquer les actions ci-dessus en ordre inverse.

Tab.69 Les couples de serrage sont les suivants :

Porte foyer	Échangeur de chaleur	5,5 Nm ( $\pm 0,5$ )
Vanne mélangeuse	Ventilateur	3,5 Nm (+0,5 -0)
Bloc gaz	Ventilateur	3,0 Nm ( $\pm 1$ )
Tuyau de gaz	Bloc gaz	30 Nm ( $\pm 2$ )

### 10.3.3 Dépose du bloc gaz

Fig.59 Module Venturi avec bloc gaz

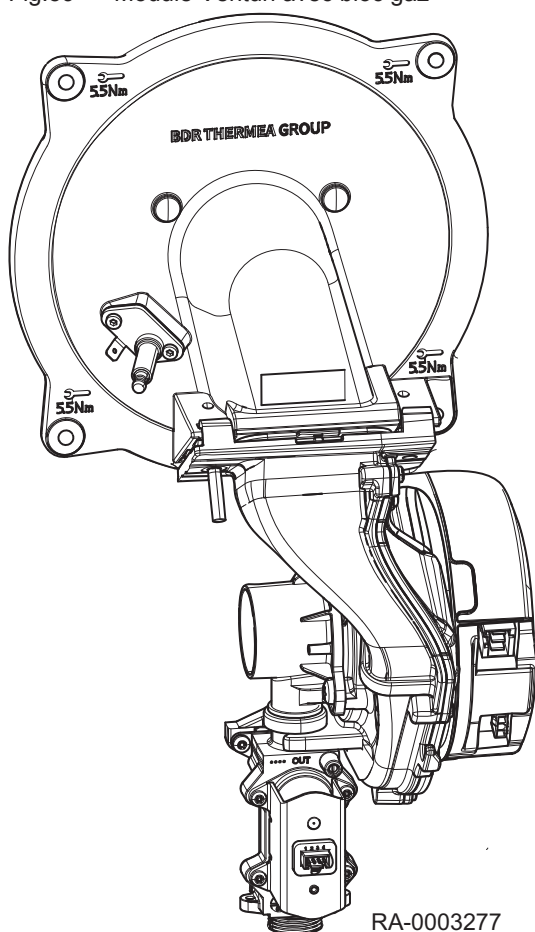

#### Attention

Fermer la vanne gaz avant toute intervention.

1. Déposer les connecteurs électriques de la vanne gaz.
2. Desserrer l'écrou-union inférieur sur la vanne gaz.
3. Desserrer les trois vis du Venturi sur le ventilateur.  
⇒ Déposer le module Venturi avec bloc gaz vers la gauche.
4. Remplacer le bloc gaz, si nécessaire.



#### Attention

Pour le montage, utiliser des nouveaux joints  
Utiliser un outil approprié pour compenser les forces générées lors du serrage des raccords de conduite.

## 11 Diagnostic de panne

### 11.1 Défauts temporaires et permanents

Trois codes sont affichés à l'écran : deux types de défaut et un type d'avertissement :

1. Avertissement (**A**)
2. Arrêt temporaire (**H**)
3. Verrouillage (**E**)

Le premier élément qui s'affiche à l'écran est une lettre suivie d'un nombre à deux chiffres. Pour les défauts, la lettre indique le type de défaut : temporaire (**H**) ou permanent (**E**). Le nombre indiquant le groupe dans

lequel le défaut est survenu se classe en fonction de son impact sur le fonctionnement sûr et fiable. Le second élément, qui s'affiche en alternance avec le premier élément, donne un code spécifique au type de défaut survenu et se compose d'un nombre à deux chiffres (voir la liste des défauts ci-après).

1. L'avertissement est codé à l'écran par la lettre "A" suivie de deux nombres séparés par un point "XX . XX" (code de groupe . code spécifique). Le code avant activation d'un défaut est un avertissement qui informe l'utilisateur de ce qu'il doit faire avant qu'un défaut soit généré. Suivre les indications données à l'écran pour empêcher le défaut.
2. Un arrêt temporaire est codé à l'écran par la lettre "H" suivie par deux nombres séparés par un point "XX . XX" (code du groupe . code spécifique). Une anomalie temporaire est un type de défaut qui ne provoque pas de blocage permanent de l'appareil, mais se résout dès que la cause qui l'a générée est éliminée
3. Un arrêt permanent est codé à l'écran par la lettre "E" suivie par deux nombres séparés par un point "XX . XX" (code du groupe . code spécifique). Un défaut permanent est un défaut qui interrompt le fonctionnement de la chaudière de manière permanente. Après avoir éliminé la cause du blocage, il est nécessaire de réinitialiser le défaut en appuyant pendant deux secondes sur la touche de sélection/confirmation .

Type de code	Format du code	Couleur de l'écran
Avertissement	Axx.xx	-
Blocage	Hxx.xx	Rouge fixe
Arrêt permanent	Exx.xx	Rouge clignotant



#### Important

Lors du raccordement d'un thermostat d'ambiance/d'une unité de commande « Open Therm » à la chaudière, le code « 254 » apparaît toujours si un défaut survient. Lire le code de défaut sur l'écran de l'appareil.



#### Important

Si des défauts s'affichent de façon répétée, contacter un technicien qualifié.



Le code d'erreur est important pour le diagnostic correct et rapide du défaut et nécessaire pour obtenir une assistance de la part de votre fournisseur.

## 11.2 Codes d'erreur

### 11.2.1 Avertissement

Tab.70 Codes d'avertissement

Code	Texte affiché	Description	Solution
A.00.28	T Solaire ouvert	Sonde de température solaire absente ou température inférieure à la plage mesurée	-
A.00.29	T Solaire fermé	La sonde solaire est en court-circuit ou une température supérieure à la plage est mesurée	-
A.00.34	Text manquante	Sonde de température extérieure attendue mais non détectée	Sonde extérieure non détectée : <ul style="list-style-type: none"> <li>• La sonde extérieure n'est pas connectée : Raccorder la sonde</li> <li>• La sonde extérieure n'est pas raccordée correctement : Raccorder correctement la sonde</li> </ul>

Code	Texte affiché	Description	Solution
A.02.06	Pression eau	Avertissement de pression d'eau actif	Avertissement concernant la pression hydraulique : <ul style="list-style-type: none"> <li>Pression hydraulique trop basse ; vérifier la pression hydraulique.</li> </ul>
A.02.18	Erreur OBD	Erreur dictionnaire d'objets	Erreur de configuration : <ul style="list-style-type: none"> <li>Réinitialiser <b>CN1</b> et <b>CN2</b></li> </ul>  <b>Voir</b> La plaquette signalétique pour les valeurs <b>CN1</b> et <b>CN2</b> .
A.02.33	Err com ARTS	Expiration du temps de communication avec le système de remplissage-automatique	La durée maximum allouée au remplissage automatique du système a été dépassée : <ul style="list-style-type: none"> <li>Pression hydraulique basse ou nulle dans la conduite d'alimentation : vérifier que le robinet d'eau principal est totalement ouvert.</li> <li>Fuite d'eau dans la chaudière ou le système : vérifier l'étanchéité du système.</li> <li>Vérifier que la durée maximum de remplissage est adaptée au système : Vérifier le paramètre <b>AP069</b>.</li> <li>Vérifier que la pression hydraulique maximum de remplissage est adaptée au système : Vérifier le paramètre <b>AP070</b>.</li> </ul>  <b>Important</b> La différence de pression entre la pression hydraulique minimum (paramètre <b>AP006</b> ) et maximum (paramètre <b>AP070</b> ) doit être suffisamment élevée pour que l'intervalle séparant deux tentatives de remplissage ne soit pas trop court. <ul style="list-style-type: none"> <li>Le robinet de l'unité de remplissage automatique est défectueux : Remplacer l'unité.</li> </ul>
A.02.34	Err interval ARTS	Intervalle minimum de remplissage automatique non atteint entre deux demandes	Le système est rempli trop souvent par l'unité de remplissage automatique : <ul style="list-style-type: none"> <li>Fuite d'eau dans la chaudière ou le système : vérifier l'étanchéité du système.</li> <li>Le dernier remplissage s'est terminé tout juste au-dessus de la pression hydraulique minimum parce qu'il a été interrompu par l'utilisateur ou parce que la pression hydraulique dans la conduite d'alimentation était (momentanément) trop basse.</li> </ul>
A.02.36	Disp fonct perdu	Dispositif fonctionnel déconnecté	SCB introuvable : <ul style="list-style-type: none"> <li>Mauvaise connexion : vérifier le câblage et les connecteurs</li> <li>SCB défectueux : Remplacer la carte SCB</li> </ul>
A.02.37	Disp non crit perdu	Dispositif non critique déconnecté	SCB introuvable : <ul style="list-style-type: none"> <li>Mauvaise connexion : vérifier le câblage et les connecteurs</li> <li>SCB défectueux : Remplacer la carte SCB</li> </ul>
A.02.45	Matr. conn. Full Can	Matrice de connexion Full Can	SCB introuvable : <ul style="list-style-type: none"> <li>Réaliser une détection automatique</li> </ul>
A.02.46	Adm. dispo. Full Can	Administration de dispositif Full Can	SCB introuvable : <ul style="list-style-type: none"> <li>Réaliser une détection automatique</li> </ul>
A.02.48	Erreur config. FG	Erreur de configuration des FG	SCB introuvable : <ul style="list-style-type: none"> <li>Réaliser une détection automatique</li> </ul>

Code	Texte affiché	Description	Solution
A.02.49	Pb init. des nœuds	Initialisation du nœud échouée	SCB introuvable : • Réaliser une détection automatique
A.02.55	Num.série invalide	Numéro de série manquant ou invalide	Contacteur le fournisseur.
A.02.76	Mémoire pleine	Espace mémoire réservé aux param. personnalisés plein. Modification impossible.	Erreur de configuration : • Réinitialiser <b>CN1</b> et <b>CN2</b> • CSU défectueux : Remplacer la carte CSU • Remplacer la carte CU-GH
A.02.80	Régulateur Manquant	Régulateur de cascade manquant	Régulateur de cascade non détecté : • Raccorder de nouveau l'unité maître de la cascade • Réaliser une détection automatique
A.05.29	Limite pression gaz	La pression de gaz mesurée est inférieure à la limite basse	-
A.05.30	Erreur pression gaz	Le contrôle de la pression de gaz a échoué	-
A.05.77	///Fausse combustion	Les valeurs de combustion mesurées sont hors des limites de contrôle	-
A.05.79	Mauvaise combustion	Les valeurs de combustion mesurées sont inférieures aux limites de contrôle	-
A.05.90	CVG redémarrée	Commande vanne gaz redémarrée car la combustion n'a pas pu être régulée à l'intérieur des limites	-
A.05.93	CVG hors limite	La commande de vanne gaz n'a pas pu réguler à l'intérieur des limites	-
A.05.95	Interruption flamme	Une brève interruption du signal flamme a été détectée	-
A.08.02	Temps douche écoulé	Le temps réservé à la douche est écoulé	Régler le paramètre <b>DP357</b> sur le temps de douche souhaité.

### 11.2.2 Blocage

Tab.71 Codes de blocage

Code	Texte affiché	Description	Solution
H.01.00	Erreur comm	Erreur de communication	Erreur de communication avec le noyau de sécurité : • Redémarrer la chaudière • Remplacer la carte CU-GH
H.01.05	Delta max TD-TR	Différence maximale entre la température de départ et la température de retour	Écart maximum entre la température de départ et de retour dépassé : • Absence de débit ou débit insuffisant : - Contrôler la circulation (sens, pompes, vannes) - Contrôler la pression hydraulique - Contrôler l'état de propreté de l'échangeur thermique • Erreur de sonde : - Vérifier le bon fonctionnement des sondes - Vérifier si la sonde a été montée correctement

Code	Texte affiché	Description	Solution
H.01.08	Gradient T niveau 3	Gradient maximum de niveau 3 dépassé en chauffage	<p>La température de l'échangeur thermique a dépassé la limite autorisée :</p> <ul style="list-style-type: none"> <li>Absence de débit ou débit insuffisant : <ul style="list-style-type: none"> <li>Contrôler la circulation (sens, pompe, vannes)</li> <li>Contrôler la pression hydraulique</li> <li>Contrôler l'état de propreté de l'échangeur thermique</li> <li>Vérifier que le système de chauffage central a été correctement purgé pour retirer l'air</li> </ul> </li> <li>Erreur de sonde : <ul style="list-style-type: none"> <li>Vérifier le bon fonctionnement des sondes</li> <li>Vérifier si la sonde a été montée correctement</li> </ul> </li> </ul>
H.01.09	Pressostat de gaz	Pressostat de gaz	<p>Pression de gaz trop faible :</p> <ul style="list-style-type: none"> <li>Absence de débit ou débit insuffisant : <ul style="list-style-type: none"> <li>S'assurer que la vanne gaz est totalement ouverte</li> <li>Vérifier la pression d'alimentation en gaz</li> <li>Si un filtre à gaz est présent : S'assurer que le filtre est propre</li> </ul> </li> <li>Mauvais réglage sur le pressostat gaz : <ul style="list-style-type: none"> <li>Vérifier que le pressostat a été monté correctement</li> <li>Remplacer le pressostat si nécessaire</li> </ul> </li> <li>Aucun pressostat gaz disponible : <ul style="list-style-type: none"> <li>Vérifier que le paramètre <b>GP010</b> est réglé sur <b>Non (0)</b></li> </ul> </li> </ul>
H.01.14	T Dép max	La température de départ a dépassé la valeur maximale de fonctionnement	<p>Sonde de la température de départ au-delà de la plage normale :</p> <ul style="list-style-type: none"> <li>Mauvaise connexion : vérifier le câblage et les connecteurs</li> <li>Absence de débit ou débit insuffisant : <ul style="list-style-type: none"> <li>Contrôler la circulation (sens, pompe, vannes)</li> <li>Contrôler la pression hydraulique</li> <li>Contrôler l'état de propreté de l'échangeur thermique</li> </ul> </li> </ul>
H.01.18	Aucun gradient brûl	Aucun gradient positif reconnu sur la température de départ après démarrage du brûleur	-
H.01.21	Grad.max.3 ECS	Gradient de température maximum de niveau 3 en ECS	<p>La température de départ est montée trop vite :</p> <ul style="list-style-type: none"> <li>Contrôler la circulation (sens, pompes, vannes)</li> <li>Vérifier que la pompe fonctionne correctement</li> </ul>
H.02.00	Réiniti. en cours	Réiniti. en cours	<p>Procédure de réinitialisation en cours :</p> <ul style="list-style-type: none"> <li>Aucune action</li> </ul>
H.02.02	Attente n° config	En attente du numéro de configuration	<p>Erreur de configuration ou numéro de configuration inconnu :</p> <ul style="list-style-type: none"> <li>Réinitialiser <b>CN1</b> et <b>CN2</b></li> </ul>
H.02.03	Erreur config	Erreur de configuration	<p>Erreur de configuration ou numéro de configuration inconnu :</p> <ul style="list-style-type: none"> <li>Réinitialiser <b>CN1</b> et <b>CN2</b></li> </ul>
H.02.04	Erreur de paramètre	Erreur de paramètre	<p>Réglages d'usine incorrects :</p> <ul style="list-style-type: none"> <li>Paramètres erronés : <ul style="list-style-type: none"> <li>Remettre la chaudière en service</li> <li>Réinitialiser <b>CN1</b> et <b>CN2</b></li> <li>Remplacer la carte électronique CU-GH</li> </ul> </li> </ul>
H.02.05	CSU CU incompatibles	Le CSU n'est pas compatible avec le CU	<p>Erreur de configuration :</p> <ul style="list-style-type: none"> <li>Réinitialiser <b>CN1</b> et <b>CN2</b></li> </ul>

Code	Texte affiché	Description	Solution
H.02.07	Erreur pression eau	Erreur de pression d'eau active	-
H.02.09	Blocage partiel	Blocage partiel de l'appareil reconnu	Entrée de blocage active ou protection antigel active : <ul style="list-style-type: none"> <li>• Cause externe : éliminer la cause externe</li> <li>• Mauvais réglage des paramètres : vérifier les paramètres</li> <li>• Mauvaise connexion : vérifier le raccordement</li> </ul>
H.02.10	Blocage complet	Blocage complet de l'appareil reconnu	Entrée de blocage est active (sans protection antigel) : <ul style="list-style-type: none"> <li>• Cause externe : éliminer la cause externe</li> <li>• Mauvais réglage des paramètres : vérifier les paramètres</li> <li>• Mauvaise connexion : vérifier le raccordement</li> </ul>
H.02.12	Signal déblocage	Entrée signal déblocage de l'unité de commande provenant de l'environnement externe de l'appareil	Temps d'attente du signal de déclenchement écoulé : <ul style="list-style-type: none"> <li>• Cause externe : éliminer la cause externe</li> <li>• Mauvais réglage des paramètres : vérifier les paramètres</li> <li>• Mauvaise connexion : vérifier le raccordement</li> </ul>
H.02.31	Remplissage	Remplissage-automatique requis en raison d'une pression d'eau faible	Remplir l'installation à l'aide du dispositif de remplissage automatique.
H.02.38	Aucune dureté d'eau	Pas de dureté de l'eau	-
H.02.70	Erreur test URC	Echec test Unité Récupérateur Chaleur	Échec du contrôle du clapet anti-retour de l'unité de récupération de chaleur : <ul style="list-style-type: none"> <li>• Contrôler le clapet anti-retour de l'unité de récupération de chaleur externe.</li> </ul>
H.03.00	Erreur de paramètre	Paramètres de sécurité niveaux 2, 3, 4 incorrects ou manquants	Erreur de paramètre : noyau de sécurité <ul style="list-style-type: none"> <li>• Redémarrer la chaudière</li> <li>• Remplacer la carte CU-GH</li> </ul>
H.03.01	Pb com. CU vers CVG	Erreur de transmission de l'unité de commande vers la commande de la vanne de gaz	Erreur de communication avec le CU-GH : <ul style="list-style-type: none"> <li>• Redémarrer la chaudière</li> </ul>
H.03.02	Perte de flamme	Le courant d'ionisation mesuré est inférieur à la limite	Absence de flamme pendant le fonctionnement : <ul style="list-style-type: none"> <li>• Pas de courant d'ionisation : <ul style="list-style-type: none"> <li>- Purger le conduit gaz</li> <li>- Vérifier que la vanne gaz est totalement ouverte</li> <li>- Vérifier la pression d'alimentation en gaz</li> <li>- Vérifier le fonctionnement et le réglage du bloc vanne gaz</li> <li>- Vérifier que les conduits d'arrivée d'air et d'évacuation des fumées ne sont pas obstrués</li> <li>- Vérifier que les fumées ne sont pas réaspirées</li> </ul> </li> </ul>
H.03.05	Blocage interne	Blocage interne de la commande de la vanne de gaz	Erreur de noyau de sécurité : <ul style="list-style-type: none"> <li>• Redémarrer la chaudière</li> <li>• Remplacer la carte CU-GH</li> </ul>
H.03.08	Flamme parasite	Une fausse flamme est détectée, le brûleur est donc bloqué pendant que la flamme est active	-
H.03.09	Tension alim. basse	La tension d'alimentation est inférieure à la valeur minimum de fonctionnement	<ul style="list-style-type: none"> <li>• La mise sous tension ou hors tension de l'appareil crée une entrée dans la mémoire d'erreurs.</li> </ul>
H.03.17	Vérif sécurité	Vérification de sécurité en cours	<ul style="list-style-type: none"> <li>• Redémarrer la chaudière</li> <li>• Remplacer la carte CU-GH</li> </ul>

Code	Texte affiché	Description	Solution
H.03.26	Etalon. nécessaire	Un étalonnage est nécessaire pour rétablir un fonctionnement normal de l'appareil	-
H.03.28	Erreur synchro.	Erreur de synchronisation	-
H.03.31	Fumées bloquées	L'évacuation des fumées est obstruée	-
H.03.41	Erreur débit DeltaT	La différence de température entre les deux débitmètres dépasse le maximum	-
H.03.254	Inconnu	Erreur inconnue	-
H.08.07	Erreur pompe LIN 1	Erreur de fonctionnement de la pompe LIN 1	Erreur de fonctionnement de la pompe LIN 1 :  <b>Voir</b> Voir Dépannage de la pompe LIN pour des solutions
H.08.08	Verrouil. pompe LIN1	Erreur de verrouillage du fonctionnement de la pompe LIN 1	Erreur de verrouillage du fonctionnement de la pompe LIN 1 : • Pompe défectueuse, remplacer la pompe LIN 1
H.08.09	Perte comm pomp LIN1	Communication pompe LIN 1 perdue à cause échec de communication avec bus maître (périphériques BDR)	Perte de communication de la pompe LIN 1 en raison de l'échec de la communication avec le bus pilote : • Mauvaise connexion : vérifier le raccordement • Pompe défectueuse : vérifier le fonctionnement de la pompe LIN
H.20.36	Echec étalonnage	Echec étalonnage forcé. Impossible de transférer la chaleur au système de chauffage	-
H.20.39	1er étalon. manquant	Etalonnage 100% non réalisé au premier démarrage	-
H.20.40	Attente type de gaz	Aucun type de gaz sélectionné par l'installateur	-

### 11.2.3 Verrouillage

Tab.72 Codes de verrouillage

Code	Texte affiché	Description	Solution
E.00.04	TRetour ouvert	La sonde de température de retour est absente ou température supérieure à la plage mesurée	Sonde de température retour ouverte : • Mauvaise connexion : vérifier le câblage et les connecteurs • Sonde mal installée : vérifier si la sonde a été montée correctement • Sonde défectueuse : remplacer la sonde
E.00.05	TRetour fermé	La sonde de température de retour est en court-circuit ou température supérieure à la plage mesurée	Court-circuit de la sonde de température de retour : • Mauvaise connexion : vérifier le câblage et les connecteurs • Sonde mal installée : vérifier si la sonde a été montée correctement • Sonde défectueuse : remplacer la sonde
E.00.06	TRetour manquant	Sonde de température de retour attendue mais non détectée	Aucune connexion à la sonde de retour de température : • Mauvaise connexion : vérifier le câblage et les connecteurs. • Sonde défectueuse : remplacer la sonde

Code	Texte affiché	Description	Solution
E.00.07	Delta TRet trop gde	La différence de température de retour est trop grande	Écart trop important entre les températures de départ et de retour : <ul style="list-style-type: none"> <li>Aucune circulation : <ul style="list-style-type: none"> <li>Purger l'installation pour éliminer l'air</li> <li>Contrôler la pression hydraulique</li> <li>Le cas échéant : vérifier le paramètre du type de chaudière</li> <li>Contrôler la circulation (sens, pompe, vannes)</li> <li>Vérifier le bon fonctionnement de la pompe chauffage</li> <li>Contrôler l'état de propreté de l'échangeur thermique</li> </ul> </li> <li>La sonde n'est pas ou est mal raccordée : <ul style="list-style-type: none"> <li>Vérifier le bon fonctionnement des sondes</li> <li>Vérifier si la sonde a été montée correctement</li> </ul> </li> <li>Sonde défectueuse : la remplacer le cas échéant</li> </ul>
E.00.16	T ECS ouvert	La sonde ballon eau chaude sanitaire est absente ou température inférieure à la plage mesurée	Sonde ballon ouverte : <ul style="list-style-type: none"> <li>Mauvaise connexion : vérifier le câblage et les connecteurs</li> <li>Sonde défectueuse : remplacer la sonde</li> </ul>
E.00.17	T ECS fermé	Sonde Ballon eau chaude sanitaire court-circuitée ou température supérieure à la plage mesurée	Sonde ballon en court-circuit : <ul style="list-style-type: none"> <li>Mauvaise connexion : vérifier le câblage et les connecteurs</li> <li>Sonde défectueuse : remplacer la sonde</li> </ul>
E.00.40	Pression basse	Pression hydraulique mesurée sous la plage définie. Vérifier la pression hydraulique et le capteur	Capteur de pression hydraulique ouvert : <ul style="list-style-type: none"> <li>Mauvaise connexion : vérifier le câblage et les connecteurs.</li> <li>Sonde mal installée : vérifier si la sonde a été montée correctement.</li> <li>Sonde défectueuse : remplacer la sonde.</li> </ul>
E.00.41	Pression élevée	Pression hydraulique mesurée au-dessus plage définie. Vérifier la pression hydraulique et le capteur	Court-circuit du capteur de pression hydraulique : <ul style="list-style-type: none"> <li>Mauvaise connexion : vérifier le câblage et les connecteurs.</li> <li>Sonde mal installée : vérifier si la sonde a été montée correctement.</li> <li>Sonde défectueuse : remplacer la sonde.</li> </ul>
E.00.44	T Sortie Ech ECS Ouv	La sonde en sortie de l'échangeur ECS est absente ou la mesure est inférieure à la plage	Sonde de température ECS en circuit ouvert : <ul style="list-style-type: none"> <li>Mauvaise connexion : vérifier le câblage et les connecteurs</li> <li>Sonde défectueuse : remplacer la sonde</li> </ul>
E.00.45	TSor Ech ECS crt-cir	La sonde en sortie de l'échangeur ECS est court-circuitée ou la mesure est supérieure à la plage	Court-circuit de la sonde de température ECS : <ul style="list-style-type: none"> <li>Mauvaise connexion : vérifier le câblage et les connecteurs</li> <li>Sonde défectueuse : remplacer la sonde</li> </ul>
E.01.04	Erreur perte flamme	5x erreur perte de flamme	Perte de la flamme à 5 reprises : <ul style="list-style-type: none"> <li>Purger le conduit gaz</li> <li>Vérifier que la vanne gaz est totalement ouverte</li> <li>Vérifier la pression d'alimentation en gaz</li> <li>Vérifier le fonctionnement et le réglage du bloc vanne gaz</li> <li>Vérifier que les conduits d'arrivée d'air et d'évacuation des fumées ne sont pas obstrués</li> <li>Vérifier que les fumées ne sont pas réaspirées</li> </ul>

Code	Texte affiché	Description	Solution
E.01.12	Retour > Départ	La température de retour est supérieure à la température de départ	Départ et retour inversés : <ul style="list-style-type: none"> <li>• Mauvaise connexion : vérifier le câblage et les connecteurs</li> <li>• L'eau circule dans le mauvais sens : contrôler la circulation (sens, pompe, vannes)</li> <li>• Sonde mal installée : vérifier si la sonde a été montée correctement</li> <li>• Sonde défectueuse : vérifier la valeur ohmique de la sonde</li> <li>• Sonde défectueuse : remplacer la sonde</li> </ul>
E.01.17	Aucun gradient TD-TR	Aucun gradient positif reconnu sur la température de départ et de retour	-
E.02.13	Entrée de blocage	Entrée blocage de l'unité de commande provenant d'un appareil externe	Entrée de blocage active : <ul style="list-style-type: none"> <li>• Cause externe : éliminer la cause externe</li> <li>• Mauvais réglage des paramètres : vérifier les paramètres</li> </ul>
E.02.15	Problème CSU externe	Dépassement de temps pour le CSU externe	Interruption du CSU : <ul style="list-style-type: none"> <li>• Mauvaise connexion : vérifier le câblage et les connecteurs</li> <li>• CSU défectueux : Remplacer le CSU</li> </ul>
E.02.17	Expir. comm CVG	Expiration du temps de retour de communication avec l'unité de commande des vannes de gaz	Erreur de communication avec le noyau de sécurité : <ul style="list-style-type: none"> <li>• Redémarrer la chaudière</li> <li>• Remplacer la carte CU-GH</li> </ul>
E.02.32	Err com ARTS	Expiration du temps communication avec le système de remplissage-automatique	Le remplissage de l'installation prend trop de temps : <ul style="list-style-type: none"> <li>• Vérifier l'étanchéité du système.</li> <li>• Vérifier la pression hydraulique dans le système.</li> <li>• Vérifier que le robinet d'arrivée de gaz est totalement ouvert.</li> <li>• Vérifier que le robinet d'eau principal est totalement ouvert.</li> <li>• Contrôler le fonctionnement du capteur de pression.</li> <li>• Contrôler le fonctionnement de la soupape de sécurité.</li> </ul>
E.02.35	Disp sécurité perdu	Dispositif critique de sécurité déconnecté	Défaut de communication <ul style="list-style-type: none"> <li>• Réaliser une détection automatique</li> </ul>
E.02.39	Faible élévation P	Elévation de pression insuffisante après remplissage-auto	La pression hydraulique dans le système n'a pas monté suffisamment pendant le remplissage automatique : <ul style="list-style-type: none"> <li>• Vérifier l'étanchéité du système.</li> <li>• Vérifier la pression hydraulique dans le système.</li> <li>• Vérifier que le robinet d'arrivée de gaz est totalement ouvert.</li> <li>• Vérifier que le robinet d'eau principal est totalement ouvert.</li> <li>• Contrôler le fonctionnement du capteur de pression.</li> <li>• Contrôler le fonctionnement de la soupape de sécurité.</li> </ul>
E.02.47	Echec connexion	Echec de connexion des fonctions groupes	Groupe de fonctions introuvable : <ul style="list-style-type: none"> <li>• Réaliser une détection automatique</li> <li>• Redémarrer la chaudière</li> <li>• Remplacer la carte CU-GH</li> </ul>
E.04.00	Erreur de paramètre	Paramètres de sécurité de niveau 5 incorrects ou manquants	Remplacer la carte CU-GH.

Code	Texte affiché	Description	Solution
E.04.01	TDépt fermée	La sonde de température de départ est en court-circuit ou supérieure à la plage	Court-circuit de la sonde de température de départ : <ul style="list-style-type: none"> <li>• Mauvaise connexion : vérifier le câblage et les connecteurs</li> <li>• Sonde mal installée : vérifier si la sonde a été montée correctement</li> <li>• Sonde défectueuse : remplacer la sonde</li> </ul>
E.04.02	TDépt ouverte	La sonde de température de départ est absente ou inférieure à la plage	Sonde de température de départ ouverte : <ul style="list-style-type: none"> <li>• Mauvaise connexion : vérifier le câblage et les connecteurs</li> <li>• Sonde défectueuse : remplacer la sonde</li> </ul>
E.04.03	T départ max.	La température de départ est supérieure au maximum	Absence de débit ou débit insuffisant : <ul style="list-style-type: none"> <li>• Contrôler la circulation (sens, pompe, vannes)</li> <li>• Contrôler la pression hydraulique</li> <li>• Contrôler l'état de propreté de l'échangeur thermique</li> </ul>
E.04.04	T fumée fermée	La sonde de fumée est en court-circuit ou mesure une valeur supérieure à la plage	Sonde de température des fumées court-circuitée : <ul style="list-style-type: none"> <li>• Mauvaise connexion : vérifier le câblage et les connecteurs</li> <li>• Sonde mal installée : vérifier si la sonde a été montée correctement</li> <li>• Sonde défectueuse : remplacer la sonde</li> </ul>
E.04.05	T fumée ouverte	La sonde de fumée est en circuit ouvert ou mesure une température inférieure à la plage	Sonde de température des fumées ouverte : <ul style="list-style-type: none"> <li>• Mauvaise connexion : vérifier le câblage et les connecteurs</li> <li>• Sonde mal installée : vérifier si la sonde a été montée correctement</li> <li>• Sonde défectueuse : remplacer la sonde</li> </ul>
E.04.06	T fumée max.	La température de fumée est supérieure au maximum	Température maximale des fumées dépassée : <ul style="list-style-type: none"> <li>• Vérifier le réglage du bloc vanne gaz.</li> <li>• Erreur de la sonde de température des fumées : <ul style="list-style-type: none"> <li>- Vérifier que la sonde fonctionne correctement.</li> <li>- Vérifier que la sonde a été montée correctement.</li> </ul> </li> <li>• Inspecter l'échangeur de chaleur : <ul style="list-style-type: none"> <li>- Vérifier la circulation d'eau.</li> <li>- Nettoyer le passage des fumées entre les serpentins.</li> </ul> </li> <li>• Remplacer l'échangeur de chaleur.</li> </ul>
E.04.07	Sonde T départ	La différence entre les sondes de température de départ 1 et 2 est trop élevée	Déviations de la sonde de température de départ : <ul style="list-style-type: none"> <li>• Mauvaise connexion : vérifier le raccordement</li> <li>• Sonde défectueuse : remplacer la sonde</li> </ul>
E.04.08	Entrée de sécurité	L'entrée de sécurité est ouverte	Interrupteur de pression différentielle de l'air activé : <ul style="list-style-type: none"> <li>• Mauvaise connexion : vérifier le câblage et les connecteurs</li> <li>• La pression dans le conduit d'évacuation des fumées est ou était trop élevée : <ul style="list-style-type: none"> <li>- Le robinet de barrage ne s'ouvre pas</li> <li>- Siphon bloqué ou vide</li> <li>- Vérifier que les conduits d'arrivée d'air et d'évacuation des fumées ne sont pas obstrués</li> <li>- Contrôler l'état de propreté de l'échangeur thermique</li> </ul> </li> </ul>

Code	Texte affiché	Description	Solution
E.04.09	Sonde T fumée	La différence entre les sondes de température des fumées 1 et 2 est trop élevée	Déviations de la sonde de température des fumées : <ul style="list-style-type: none"> <li>• Mauvaise connexion : vérifier le raccordement</li> <li>• Sonde défectueuse : remplacer la sonde</li> </ul>
E.04.10	Echec allumage	Détection de 5 échecs d'allumage du brûleur	Cinq échecs de démarrage du brûleur : <ul style="list-style-type: none"> <li>• Absence d'étincelle d'allumage : <ul style="list-style-type: none"> <li>- Vérifier le câblage entre la carte CU-GH et le transformateur d'allumage</li> <li>- Vérifier l'électrode d'ionisation/d'allumage</li> <li>- Vérifier la mise à la masse/terre</li> <li>- Vérifier l'état du capot du brûleur</li> <li>- Vérifier la mise à la terre</li> <li>- Remplacer la carte CU-GH</li> </ul> </li> <li>• Étincelle d'allumage, mais absence de flamme : <ul style="list-style-type: none"> <li>- Purger l'air dans le conduit de gaz</li> <li>- Vérifier que les conduits d'arrivée d'air et d'évacuation des fumées ne sont pas obstrués</li> <li>- Vérifier que la vanne gaz est totalement ouverte</li> <li>- Vérifier la pression d'alimentation en gaz</li> <li>- Vérifier le fonctionnement et le réglage du bloc vanne gaz</li> <li>- Vérifier le câblage du bloc vanne gaz</li> <li>- Remplacer la carte CU-GH</li> </ul> </li> <li>• Flamme présente, mais l'ionisation a échoué ou est insuffisante : <ul style="list-style-type: none"> <li>- Vérifier que la vanne gaz est totalement ouverte</li> <li>- Vérifier la pression d'alimentation en gaz</li> <li>- Vérifier l'électrode d'ionisation/d'allumage</li> <li>- Vérifier la mise à la terre</li> <li>- Vérifier le câblage de l'électrode d'ionisation/d'allumage.</li> </ul> </li> </ul>
E.04.11	Contrôle étanchéité	Le contrôle cyclique d'étanchéité de la vanne gaz a échoué	Défaut du contrôleur de fuite de gaz : <ul style="list-style-type: none"> <li>• Mauvaise connexion : vérifier le câblage et les connecteurs</li> <li>• Contrôleur de fuite de gaz VPS défectueux : Remplacer le système de contrôle d'étanchéité de vanne (VPS)</li> <li>• Bloc vanne gaz défectueux : Remplacer le bloc vanne gaz</li> </ul>
E.04.12	Flamme parasite	Flamme parasite détectée avant le démarrage du brûleur	Signal de flamme parasite : <ul style="list-style-type: none"> <li>• Le brûleur reste incandescent : régler l'O<sub>2</sub></li> <li>• Courant d'ionisation mesuré, mais aucune flamme ne doit être présente : contrôler l'électrode d'allumage et d'ionisation</li> <li>• Défaut de la vanne de gaz : remplacer la vanne de gaz</li> <li>• Défaut du transformateur d'allumage : remplacer le transformateur d'allumage</li> </ul>
E.04.13	Ventilateur	La vitesse du ventilateur est hors de la plage	Ventilateur défaillant : <ul style="list-style-type: none"> <li>• Mauvaise connexion : vérifier le câblage et les connecteurs.</li> <li>• Le ventilateur fonctionne quand il ne faut pas : vérifier que le tirage de la cheminée n'est pas excessif</li> <li>• Défaut du ventilateur : remplacer le ventilateur</li> </ul>

Code	Texte affiché	Description	Solution
E.04.14	Erreur de combustion	Différence entre température du brûleur et consigne supérieure à 60s pour la configuration de la CVG	-
E.04.15	Evacuation obstruée	L'évacuation des fumées est obstruée	La buse de fumées est bloquée : <ul style="list-style-type: none"> <li>• Vérifier que la buse de fumées n'est pas bloquée</li> <li>• Remettre la chaudière en service</li> </ul>
E.04.17	Erreur CVG	Commande de la vanne gaz défectueuse	Défaut du bloc vanne gaz : <ul style="list-style-type: none"> <li>• Mauvaise connexion : vérifier le câblage et les connecteurs</li> <li>• Bloc vanne gaz défectueux : Remplacer le bloc vanne gaz</li> </ul>
E.04.18	Erreur T départ min	La température de départ est inférieure à la valeur minimale définie par le paramètre de CVG	La sonde de température du départ a mesuré une valeur inférieure à la température minimale autorisée par le coffret de sécurité : <ul style="list-style-type: none"> <li>• La température a augmenté : Réinitialiser l'erreur.</li> <li>• Sonde montée de façon incorrecte : Vérifier que la sonde a été montée correctement.</li> <li>• Sonde défectueuse : Remplacer la sonde.</li> </ul>
E.04.21	Température brûleur	Ecart détecté entre les sondes du brûleur 1 et 2	-
E.04.23	Erreur interne	Verrouillage interne de la commande de la vanne de gaz	<ul style="list-style-type: none"> <li>• Redémarrer la chaudière</li> <li>• Remplacer la carte CU-GH</li> </ul>
E.04.24	Type de gaz inconnu	Type de gaz inconnu en mode détection du type de gaz	-
E.04.25	12x perte de flamme	12x erreur perte de flamme inattendue, verrouillage de sécurité	-
E.04.26	Erreur d'allumage	Une erreur d'allumage s'est produite	-
E.04.27	Aucune flamme	La vanne gaz est ouverte, mais aucune flamme n'est détectée	-
E.04.28	Erreur de vanne gaz	Erreur de retour d'information de la vanne gaz	-
E.04.29	Nbre maxi de reset	Nombre maximum de réinitialisations dépassé	Plus de 5 erreurs de verrouillage ont été réinitialisées en 24 heures. <ul style="list-style-type: none"> <li>• Redémarrer l'appareil et réinitialiser l'erreur.</li> </ul>
E.04.250	Erreur interne	Erreur de relais de vanne gaz détectée	Erreur interne : <ul style="list-style-type: none"> <li>• Remplacer la carte PCB.</li> </ul>
E.04.254	Inconnu	Inconnu	Erreur inconnue : <ul style="list-style-type: none"> <li>• Remplacer la carte PCB.</li> </ul>

### 11.3 Historique des erreurs

Le panneau de commande comporte un historique des erreurs qui stocke les 32 dernières erreurs. Des détails spécifiques sont stockés pour chaque erreur, par exemple :

- État
- Sous-état
- Température de départ
- Température de retour

Ces détails et d'autres peuvent contribuer à la résolution de l'erreur.

## 11.4 Incidents et remèdes

### 11.4.1 Coupure de défaut

Coupure de sécurité en cas de défaut de flamme pendant le fonctionnement.

Après chaque coupure de sécurité, une nouvelle tentative d'allumage est effectuée selon le programme. Si cela ne permet pas la formation d'une flamme, une coupure de défaut se produit.

En cas de coupure de défaut, appuyer sur le bouton de confirmation sur le tableau de commande.

En cas de perturbations du fonctionnement (symbole de cloche sur l'afficheur), le numéro indiqué sur l'afficheur du tableau de fonctionnement indique la cause du défaut (voir le tableau des codes de défaut).

#### **Le brûleur ne démarre pas :**

- Pas de tension sur la commande et le centre de régulation
- Pas de signal « brûleur ON » de la commande du circuit de chauffage (voir le *Tableau des codes de défaut*)
- Robinet gaz fermé
- Pas d'allumage

#### **Le brûleur passe en mode de défaut (pas de formation de flamme) :**

- Pas d'allumage
- L'électrode d'ionisation a un raccordement à la terre
- L'électrode d'ionisation n'est pas raccordée
- Pas de gaz
- Pression gaz trop faible

#### **Malgré la formation d'une flamme, le brûleur passe en condition de défaut lorsque le délai de sécurité expire :**

- L'électrode d'ionisation est défectueuse ou encrassée
- L'électrode d'ionisation ne pénètre pas la flamme
- L'électrode d'ionisation n'est pas raccordée
- Pression gaz non stable

## 12 Mise hors service

### 12.1 Mise hors service

Pour mettre hors service le système hybride, procéder comme suit.

1. Placer l'interrupteur marche/arrêt de la chaudière sur position *Arrêt*.
2. Couper l'alimentation électrique de la chaudière.
3. Couper l'alimentation électrique du groupe extérieur.
4. Couper l'alimentation en gaz.
5. Assurer la protection antigel.
6. Faire ramoner soigneusement la chaudière et la cheminée.
7. Vidanger le préparateur d'eau chaude sanitaire et les tuyaux d'eau sanitaire (pour les systèmes équipés d'un préparateur d'eau chaude sanitaire).

#### 12.1.1 Mise hors service temporaire du groupe extérieur

Dans un système hybride, le paramètre HP199 est utilisé pour une mise hors service temporaire du groupe extérieur.

1. Régler le paramètre HP199 (pompe à chaleur du groupe extérieur installé) sur « Non ».
2. Couper l'alimentation électrique du groupe extérieur.



#### **Mise en garde**

Garantie de la protection antigel

3. Pour réintégrer le groupe extérieur dans le système hybride, rerégler le paramètre HP199 sur « Oui ».
4. Rétablir l'alimentation électrique du groupe extérieur.

## 13 Mise au rebut

---

### 13.1 Mise au rebut/recyclage

---

#### 13.1.1 Conditionnement

---

Dans le cadre des réglementations d'emballage, De Dietrich fournit des possibilités d'élimination locales pour l'entreprise spécialisée afin de garantir un recyclage correct de tous les emballages. Afin de protéger l'environnement, l'emballage est 100% recyclable.



**Voir**

Veillez respecter les exigences légales applicables en vue de la mise au rebut dans votre pays.

#### 13.1.2 Mise au rebut de l'appareil

---

L'appareil peut être retourné à De Dietrich en vue de la mise au rebut par une entreprise spécialisée. Le fabricant se charge de recycler l'appareil correctement.



**Important**

L'appareil est recyclé par une entreprise de mise au rebut. Si possible, les matériels - en particulier le plastique - sont identifiés. Cela permet un tri correct en vue du recyclage.

## 14 Annexes

### 14.1 Déclaration de conformité

#### 14.1.1 Déclaration de conformité



#### EU-Déclaration de conformité No. 2025/003\_DD EU-Declaration of Conformity

<b>Produit</b> <i>Product</i>	Chaudière gaz à condensation
<b>Marque de commerce</b> <i>Trade Mark</i>	EGC
<b>Numéro d'identification</b> <i>Product ID Number</i>	CE-0085DP0514
<b>Type, Version</b> <i>Type, Model</i>	EGC EVO 25; EGC EVO 35 EGC ECO 25 B
<b>Directives UE</b> <b>Règlements UE</b> <i>EU Directives</i> <i>EU Regulations</i>	(UE)2016/426, 92/42/EC, 2009/125/EC, (UE)2017/1369, (UE)811/2013, (UE)813/2013, 2014/30/UE, 2014/35/UE, 2011/65/EU
<b>Normes appliqués</b> <i>Standards</i>	DIN EN 15502-1:2024-08; DIN EN 15502-2-1:2024-08 EN 13203-1:2015-12; EN 13203-2:2022-10 EN 60335-1:2012+AC+A11:2014+A13:2017+A1+A14+A2:2019+A15:2021 EN 60335-2-102:2016 EN 62233:2008+AC:2008 EN IEC 55014-1:2021; EN IEC 61000-3-2:2019+A1:2021; EN 61000-3-3:2013+A1+A2+A2/AC:2022 EN IEC 55014-2:2021
<b>Organisme de contrôle</b> <i>EC-Type Examination</i>	TÜV Rheinland Energie GmbH Am Grauen Stein, 51105 Köln
<b>Méthode de surveillance</b> <i>Surveillance Procedure</i>	Module D, Règlement Appareils à gaz (UE)2016/426 DVGW CERT GmbH, 53123 Bonn

#### Nous déclarons comme constructeur:

Les produits marqués satisfont les exigences des directives, règlements et standards dénommés. Ils correspondent avec les modèles éprouvés, mais ne contiennent aucune assurance de propriétés. La fabrication est soumise à la méthode des surveillances dénommées.

Les produits dénommée est uniquement déterminé pour le montage dans des installations de chauffage à eau chaude. Le producteur del'installation doit assurer que les règles valides pour l'installation et opération de la chaudière sont observées.

#### AUGUST BRÖTJE GmbH

  
.....  
i.V. S. Harms  
Chef du département  
technique  
*Technical Director*

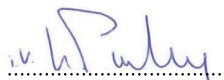
  
.....  
i.V. U. Patzke  
Chef du Laboratoire et interlocuteur pour  
documentation  
*Test Laboratory Manager and  
Delegate for Documentation*

BDR Thermea France S.A.S.  
57 rue de la Gare  
F - 67580 MERTZWILLER  
Telefon +33 388 802700  
<https://www.dedietrich-thermique.fr>

Directeur général:  
*Managing Director:*  
Jordi Mestres

Rastede, 10.02.2025



**Notice originale - © Copyright**

Toutes les informations techniques contenues dans la présente notice ainsi que les dessins et schémas électriques sont notre propriété et ne peuvent être reproduits sans notre autorisation écrite préalable. Sous réserve de modifications.

## AT - DE DIETRICH SERVICE

☎ 0800 / 201608 freecall  
[www.dedietrich-heiztechnik.com](http://www.dedietrich-heiztechnik.com)

## BE - VAN MARCKE NV

LAR Blok Z, 5  
B- 8511 KORTRIJK  
☎ +32 (0)56/23 75 11  
[www.vanmarcke.com](http://www.vanmarcke.com)

## CH - MEIER TOBLER AG

Bahnstrasse 24  
CH- 8603 SCHWERZENBACH  
☎ +41 (0) 44 806 41 41  
@ info@meiertobler.ch

+41 (0)8 00 846 846 **ServiceLine**

[www.meiertobler.ch](http://www.meiertobler.ch)

## CH - MEIER TOBLER SA

Chemin de la Veyre-d'En-Haut B6,  
CH - 1806 St-Légier-La-Chiésaz  
☎ +41 (0) 21 943 02 22  
@ info@meiertobler.ch

+41 (0)8 00 846 846 **ServiceLine**

[www.meiertobler.ch](http://www.meiertobler.ch)

## CN - DE DIETRICH

UNIT 1006 , CBD International  
Mansion, No.16 Yong An Dong li,  
Chaoyang District, 100022, Beijing China  
☎ +400 6688700  
☎ +86 10 6588 4834  
@ contactBJ@dedietrich.com.cn  
[www.dedietrich-heating.com](http://www.dedietrich-heating.com)

## CZ - BDR THERMEA Czech Republic s.r.o

Jeseniova 2770/56 - 130 00 Praha 3  
☎ +420 271 001 627  
@ dedietrich@bdrthermea.cz  
[www.dedietrich.cz](http://www.dedietrich.cz)

## DK - HS Tarm A/S

Smedevej 2  
DK- 6880 Tarm, DENMARK  
☎ +45 97 37 15 11  
@ info@hstarm.dk  
[www.hstarm.dk](http://www.hstarm.dk)

## ES - DE DIETRICH THERMIQUE IBERIA S.L.U.

☎ +34 900 802 143  
@ info@dedietrichthermique.es  
[www.dedietrich-calefaccion.es](http://www.dedietrich-calefaccion.es)

## FR - DE DIETRICH THERMIQUE

Direction de la marque  
57, rue de la Gare  
F-67580 Mertzwiller  
[www.dedietrich-thermique.fr](http://www.dedietrich-thermique.fr)

## IT - DUEDI S.r.l

Distributore Ufficiale Esclusivo  
De Dietrich-Thermique Italia Via Maestri del Lavoro, 16  
12010 San Defendente di Cervasca (CN)  
☎ +39 0171 857170  
☎ +39 0171 687875  
@ info@duediclima.it  
[www.duediclima.it](http://www.duediclima.it)

## LU - NEUBERG S.A.

39 rue Jacques Stas - B.P.12  
L- 2549 LUXEMBOURG  
☎ +352 (0)2 401 401  
[www.neuberg.lu](http://www.neuberg.lu)  
[www.dedietrich-heating.com](http://www.dedietrich-heating.com)

## PL - DE DIETRICH Technika Grzewcza sp.z o.o.

ul. Pólnocna 15-19, 54-105 Wrocław  
☎ +48 71 71 27 400  
@ biuro@dedietrich.pl

**801 080 881** **Infocentrala**  
0,35 zł / min

[www.facebook.com/DeDietrichPL](https://www.facebook.com/DeDietrichPL)  
[www.dedietrich.pl](http://www.dedietrich.pl)

## RO - BDR Thermea Romania SRL

Bd. Dimitrie Pompeiu nr. 5-7, Metroffice A2,  
Parter, 13a, Sector 2, 020335 Bucuresti  
☎ (+40) 374 424 804  
@ service@bdrthermea.ro  
[www.dedietrich-incalzire.ro](http://www.dedietrich-incalzire.ro)

## RU - ООО “БДР ТЕРМИЯ Рус”

129164, Россия, г. Москва  
Зубарев переулок, д. 15/1  
Бизнес-центр «Чайка Плаза», офис 309  
☎ 8 800 333-17-18  
☎ info@dedietrich.ru  
[www.dedietrich.ru](http://www.dedietrich.ru)

## SK - BDR THERMEA (SLOVAKIA) s.r.o

Hroznová 2318-911 05 Trenčín  
☎ +421 907 790 221  
@ info@baxi.sk  
[www.dedietrichsk.sk](http://www.dedietrichsk.sk)



**De Dietrich**