

Notice d'utilisation

EGC EVO 25 B

Cher client,

Merci d'avoir fait l'acquisition de cet appareil.

Nous vous invitons à lire attentivement la présente notice avant d'utiliser votre appareil. Conservez ce document dans un endroit adapté afin de pouvoir vous y référer ultérieurement. Pour garantir un fonctionnement sûr et efficace, nous vous recommandons de procéder régulièrement aux opérations d'entretien nécessaires. Notre service Après-Vente et notre équipe technique peuvent vous apporter leur aide dans ces opérations.

Nous espérons que vous profiterez de votre produit pendant de longues années.

Table des matières

1	Consignes de sécurité	5
1.1	Consignes générales de sécurité	5
1.2	Recommandations	7
1.2.1	Recommandations	7
1.3	Responsabilités	7
1.3.1	Responsabilité de l'utilisateur	7
1.3.2	Responsabilité de l'installateur	7
1.3.3	Responsabilité du fabricant	7
2	A propos de cette notice	7
2.1	Généralités	7
2.2	Symboles utilisés	8
2.2.1	Symboles utilisés dans la notice	8
3	Caractéristiques techniques	8
3.1	Homologations	8
3.1.1	Exigences applicables à la pièce d'installation	8
3.1.2	Protection contre la corrosion	9
3.1.3	Exigences concernant l'eau de chauffage	9
3.1.4	Déclaration du fabricant	9
3.2	Données techniques	10
3.2.1	Données techniques - Dispositifs de chauffage mixtes par chaudière	10
4	Description du produit	11
4.1	Description générale	11
4.1.1	Description générale	11
4.2	Principaux composants	11
4.3	Description du tableau de commande	11
4.3.1	Composants du tableau de commande	11
4.3.2	Description de l'interface	12
4.3.3	Description de l'écran d'accueil	12
4.3.4	Description des vignettes	13
4.3.5	Description de l'écran d'accueil	14
4.3.6	Description des icônes	14
4.3.7	Définition du circuit chauffage	15
4.3.8	Définition de l'activité	15
5	Utilisation	16
5.1	Utilisation du tableau de commande	16
5.1.1	Navigation dans les menus	16
5.1.2	Paramètres régionaux et ergonomie	17
5.1.3	Accéder au niveau Installateur	17
5.1.4	Activer ou désactiver la sécurité enfant	17
5.1.5	Personnaliser les zones	18
5.1.6	Personnaliser les activités	19
5.1.7	Température ambiante d'une zone	20
5.1.8	Température de l'eau chaude sanitaire	22
5.1.9	Couper la production d'eau chaude sanitaire	24
5.1.10	S'absenter ou partir en vacances	25
5.2	Mise en route	25
5.2.1	Contrôle de la pression hydraulique	25
5.2.2	Contrôle du ballon d'eau sanitaire	26
5.2.3	Préparation au démarrage	26
5.2.4	Mettre en marche ou arrêter le chauffage	26
5.3	Arrêt	26
5.4	Protection antigel pilotée par la température extérieure	26
6	Réglages	27
6.1	Liste des paramètres	27
6.1.1	Paramètres de l'unité de commande CU-GH21	27
6.1.2	Paramètres du EHC-16	29
6.2	Réglage des paramètres	30
6.3	Description des paramètres	30
6.3.1	Introduction aux codes de paramètres	30

6.3.2	Passage été/hiver	31
7	Entretien	32
7.1	Généralités	32
7.1.1	Nettoyage	32
7.1.2	Contrat d'entretien	33
7.1.3	Lorsque le ramoneur se présente	33
7.1.4	Durée de vie des composants de sécurité	33
7.2	Remplissage de l'installation	33
7.3	Purge de l'installation de chauffage	34
8	Diagnostic de panne	35
8.1	Codes d'erreur	35
8.1.1	Avertissement	35
8.1.2	Blocage	35
8.1.3	Verrouillage	36
8.1.4	Avertissement	36
8.1.5	Blocage	37
8.1.6	Verrouillage	41
9	Mise hors service	46
9.1	Procédure de mise hors service	46
9.1.1	Vidange de l'eau de chauffage	46
9.1.2	Mise hors service du ballon d'eau sanitaire	47
10	Mise au rebut	47
10.1	Mise au rebut/recyclage	47
10.1.1	Conditionnement	47
10.1.2	Mise au rebut de l'appareil	47
11	Environnement	48
11.1	Economies d'énergie	48
11.1.1	Généralités	48
11.1.2	Entretien	48
11.1.3	Température ambiante	48
11.1.4	Régulation climatique	49
11.1.5	Aération	49
11.1.6	Chauffage de l'eau sanitaire	49
12	Annexes	49
12.1	Fiche de produit - Chaudières mixtes	49
12.2	Fiche de produit combiné - Chaudières	51

1 Consignes de sécurité

1.1 Consignes générales de sécurité



Danger

En cas d'odeur de gaz :

1. Ne pas utiliser de flamme nue, ne pas fumer, ne pas actionner de contacts ou interrupteurs électriques (sonnette, éclairage, moteur, ascenseur, etc.).
2. Couper l'alimentation en gaz.
3. Ouvrir les fenêtres.
4. Evacuer les lieux.
5. Contacter le professionnel qualifié.



Danger

Danger de mort.

Respecter les avertissements apposés sur la chaudière gaz à condensation. Une utilisation incorrecte de la chaudière gaz à condensation peut entraîner des dommages importants.



Danger

La mise en service doit uniquement être effectuée par un installateur agréé. L'installateur contrôle le serrage des tuyaux, le bon fonctionnement de tous les équipements de régulation, de commande et de sécurité et il mesure les valeurs de combustion. Si ces travaux ne sont pas effectués correctement, il existe un risque de dommage important pour les personnes, l'environnement et le matériel.



Important

Tous les travaux électriques doivent être exclusivement confiés à des électriciens qualifiés ou des électriciens qualifiés pour les travaux électriques concernés.



Danger

Risque d'empoisonnement.

Ne jamais utiliser l'eau de l'installation comme eau potable. Des dépôts la rendent impropre à la consommation.



Danger

Risque d'empoisonnement.

Ne jamais utiliser le condensat comme eau potable !

- Le condensat est impropre à la consommation par les humains ou les animaux.
- Éviter le contact de la peau avec le condensat.



Attention

Risque de gel !

S'il existe un risque de gel, ne pas éteindre l'installation de chauffage ; poursuivre le fonctionnement au moins en mode économie d'énergie avec les vannes de radiateur ouvertes. Vous devez uniquement couper l'installation de chauffage et vidanger la chaudière, le ballon d'eau sanitaire et les radiateurs s'il n'est pas possible de chauffer en mode antigel.



Attention

Protéger contre une activation accidentelle!

Lorsque le système de chauffage est vide, veiller à ce que la chaudière ne puisse pas être activée accidentellement.



Danger

Cet appareil peut être utilisé par des enfants âgés d'au moins 8 ans et par des personnes ayant des capacités physiques, sensorielles ou mentales réduites ou dénuées d'expérience ou de connaissance, s'ils (si elles) sont correctement surveillé(e)s ou si des instructions relatives à l'utilisation de l'appareil en toute sécurité leur ont été données et si les risques encourus ont été appréhendés. Les enfants ne doivent pas jouer avec l'appareil. Le nettoyage et l'entretien par l'utilisateur ne doivent pas être effectués par des enfants sans surveillance.



Danger

Le système de chauffage ne doit plus être utilisé s'il est endommagé!



Danger

Risque mortel en cas de modification de la chaudière !

Les conversions et modifications non autorisées sur la chaudière sont interdites, car elles peuvent mettre en danger la vie de personnes et endommager la chaudière. Tout manquement à ces instructions annule l'homologation de la chaudière.



Danger

Le remplacement de composants endommagés doit uniquement être effectué par un installateur.



Avertissement

Risque d'endommagement!

La chaudière à condensation doit uniquement être installée dans des pièces avec un air comburant propre. Les matières étrangères telles que le pollen ne doivent jamais passer à travers les ouvertures d'entrée pour atteindre l'intérieur de l'appareil. Ne pas démarrer la chaudière en cas de fort développement de poussière, par ex. pendant les travaux de construction. Cela pourrait endommager la chaudière.



Attention

Maintenir la zone d'entrée libre.

Ne jamais bloquer les ouvertures de ventilation. La zone d'entrée pour l'air comburant doit être maintenue libre.



Danger

Danger de mort dû à l'explosion / au feu.

Ne pas entreposer de matériau explosif ou facilement inflammable à proximité de l'appareil



Attention

Risque de brûlures !

Pour des raisons de sécurité, le tube de décharge de la soupape de sécurité doit toujours être ouvert afin que l'eau puisse s'écouler pendant le chauffage. L'état de fonctionnement de la soupape de sécurité doit être contrôlé de temps en temps.



Avertissement

Risque de blessure !

Les objets (ex. outils) posés sans précaution sur l'unité entraînent un risque de blessure et de dégâts matériels.

- Ne poser aucun objet sur l'unité. Même pour une durée limitée !

1.2 Recommandations

1.2.1 Recommandations

**Danger**

Seuls des professionnels qualifiés sont autorisés à procéder au montage, à l'installation et à l'entretien de l'installation.

1.3 Responsabilités

1.3.1 Responsabilité de l'utilisateur

Pour garantir le fonctionnement optimal de l'installation, vous devez respecter les consignes suivantes :

- Lire et respecter les instructions données dans les notices fournies avec l'appareil.
- Faire appel à un professionnel qualifié pour réaliser l'installation et effectuer la première mise en service.
- Se faire expliquer l'installation par l'installateur.
- Faire effectuer les contrôles et entretiens nécessaires par un professionnel qualifié.
- Conserver les notices en bon état à proximité de l'appareil.

1.3.2 Responsabilité de l'installateur

L'installateur a la responsabilité de l'installation et de la première mise en service de l'appareil. L'installateur est tenu de respecter les instructions suivantes :

- Lire et respecter les instructions données dans les notices fournies avec le système.
- Installer le système conformément à la législation et aux normes actuellement en vigueur.
- Effectuer la première mise en service et toutes les vérifications nécessaires.
- Expliquer l'installation à l'utilisateur.
- Si un entretien est nécessaire, avertir l'utilisateur de l'obligation de contrôle et d'entretien de l'appareil.
- Remettre toutes les notices à l'utilisateur.

1.3.3 Responsabilité du fabricant

Nos produits sont fabriqués dans le respect des exigences des différentes directives applicables. Ils sont de ce fait livrés avec les marquages **CE** ainsi qu'avec tous les documents nécessaires. Ayant le souci de la qualité de nos produits, nous cherchons en permanence à les améliorer. Nous nous réservons donc le droit de modifier les caractéristiques indiquées dans ce document.

Notre responsabilité en qualité de fabricant ne saurait être engagée dans les cas suivants :

- Non-respect des instructions d'installation et d'entretien de l'appareil.
- Non-respect des instructions d'utilisation de l'appareil.
- Défaut ou insuffisance d'entretien de l'appareil.

2 A propos de cette notice

2.1 Généralités

Cette notice est destinée à l'utilisateur d'une chaudière EGC EVO.

2.2 Symboles utilisés

2.2.1 Symboles utilisés dans la notice

Cette notice comporte des instructions spéciales, indiquées par des symboles spécifiques. Veillez à accorder une attention particulière partout où ces symboles sont utilisés.



Danger

Indique une situation dangereuse imminente

Conséquence si la situation n'est pas évitée : Cause la mort ou une blessure grave.

- Voici comment éviter ce danger.



Avertissement

Indique une situation potentiellement dangereuse

Conséquence si la situation n'est pas évitée : Peut causer la mort ou une blessure grave.

- Voici comment éviter ce danger.



Attention

Indique une situation potentiellement dangereuse

Conséquence si la situation n'est pas évitée : Peut causer une blessure mineure ou légère.

- Voici comment éviter ce danger.

Les symboles ci-dessous sont moins importants, mais peuvent vous aider à parcourir cette documentation ou vous apporter des informations utiles.



Voir

Référence à d'autres notices ou à d'autres pages de cette notice.



Informations utiles ou assistance supplémentaire.

3 Caractéristiques techniques

3.1 Homologations

3.1.1 Exigences applicables à la pièce d'installation



Mise en garde

La pièce d'installation doit être un endroit sec et à l'abri du gel.



Attention

Ne pas stocker de composés chlorés ou fluorés à proximité de la chaudière. Ils sont particulièrement corrosifs et peuvent contaminer l'air de combustion. Les composés chlorés ou fluorés sont présents dans les bombes aérosols, peintures, solvants, produits de nettoyage, lessives, détergents, colles, sel de déneigement.



Avertissement

Risque d'endommagement!

La chaudière à condensation doit uniquement être installée dans des pièces avec un air comburant propre. Les matières étrangères telles que le pollen ne doivent jamais passer à travers les ouvertures d'entrée pour atteindre l'intérieur de l'appareil. Ne pas démarrer la chaudière en cas de fort développement de poussière, par ex. pendant les travaux de construction. Cela pourrait endommager la chaudière.

**Danger**

Les modifications des conduits d'air comburant et de fumées sont uniquement autorisées après consultation du ramoneur local en charge. Ces modifications comprennent :

- Réduire l'emplacement d'installation
- Moderniser les fenêtres avec joint et les portes extérieures
- Imperméabiliser les fenêtres et les portes extérieures
- Couvrir ou retirer les ouvertures d'arrivée d'air
- Couvrir les cheminées

**Attention****Maintenir la zone d'entrée libre.**

Ne jamais bloquer les ouvertures de ventilation. La zone d'entrée pour l'air comburant doit être maintenue libre.

**Attention****Il existe des orifices de contrôle pour le ramoneur dans le conduit de fumées, en haut de la chaudière.**

- Veiller à ce que ces orifices de contrôle soient toujours accessibles.

3.1.2 Protection contre la corrosion

**Attention**

Lors du raccordement de générateurs thermiques à des systèmes de chauffage par le sol à l'aide de tubes en plastique qui ne sont pas imperméables à l'oxygène, conformément à la DIN 4726, des échangeurs thermiques doivent être utilisés à des fins de séparation.

3.1.3 Exigences concernant l'eau de chauffage

Afin d'éviter la corrosion sur le système de chauffage, utiliser une eau de chauffage avec une qualité d'eau sanitaire selon les exigences de la directive VDI 2035 « Prévention des dommages dans les systèmes de chauffage d'eau ».

3.1.4 Déclaration du fabricant

La satisfaction des exigences de protection de la directive 2014/30/UE relative à la compatibilité électromagnétique (CEM) est uniquement garantie si la chaudière est utilisée de manière conforme.

Les conditions ambiantes doivent être conformes à la norme EN 55014.

Le fonctionnement est uniquement autorisé si l'habillage est installé correctement.

La mise à la terre électrique correcte doit être assurée par des contrôles réguliers (par ex. inspection annuelle) de la chaudière.

Si des composants de l'appareil doivent être remplacés, n'utiliser que des pièces d'origine telles que spécifiées par le fabricant.

Les chaudières gaz à condensation remplissent les exigences fondamentales de la directive sur le rendement 92/42/EC en tant que chaudière à condensation.

En cas d'utilisation de gaz naturel, la chaudière gaz à condensation émet moins de $60^{\text{mg}}/\text{kWh}$ NO_x , ce qui correspond aux exigences du §6 de l'ordonnance relative aux petits foyers de chauffe du 26.01.2010 (1. BImSchV).

3.2 Données techniques

3.2.1 Données techniques - Dispositifs de chauffage mixtes par chaudière

Tab.1 Paramètres techniques applicables aux dispositifs de chauffage mixtes par chaudière

Modèle			EGC EVO 25 B avec 150 SL
Chaudière à condensation			Oui
Chaudière à basse température ⁽¹⁾			Non
Chaudière de type B1			Non
Dispositif de chauffage des locaux par cogénération			Non
Dispositif de chauffage mixte par chaudière			Oui
Puissance calorifique nominale	<i>P_{rated}</i>	kW	24,0
Production de chaleur utile à la puissance thermique nominale et en régime haute température ⁽²⁾	<i>P₄</i>	kW	24,0
Puissance thermique utilisable à 30 % de la puissance thermique nominale et en mode basse température ⁽¹⁾	<i>P₁</i>	kW	8,1
Efficacité énergétique saisonnière pour le chauffage des locaux	η_s	%	94
Efficacité utile à la puissance calorifique nominale et en régime haute température ⁽²⁾	η_4	%	87,9
Puissance calorifique utile à 30 % de la puissance calorifique nominale et en régime basse température ⁽¹⁾	η_1	%	98,8
Consommation d'électricité auxiliaire			
A pleine charge	<i>el_{max}</i>	kW	0,033
Charge partielle	<i>el_{min}</i>	kW	0,011
En mode veille	<i>P_{SB}</i>	kW	0,004
Autres éléments			
Pertes thermiques en veille	<i>P_{stby}</i>	kW	0,040
Consommation d'électricité du brûleur d'allumage	<i>P_{ign}</i>	kW	0,000
Consommation annuelle d'énergie	<i>Q_{HE}</i>	GJ	74
Niveau de puissance acoustique, à l'intérieur	<i>L_{WA}</i>	dB	48
Émissions d'oxydes d'azote	NO _x	mg/kWh	20
Paramètres eau chaude sanitaire			
Profil de soutirage déclaré			XL
Consommation journalière d'électricité	<i>Q_{élec}</i>	kWh	0,207
Consommation annuelle d'électricité	<i>AEC</i>	kWh	45
Efficacité énergétique pour le chauffage de l'eau	η_{wh}	%	80
Consommation journalière de combustible	<i>Q_{fuel}</i>	kWh	24,568
Consommation annuelle de combustible	<i>AFC</i>	GJ	18
(1) Par basse température, on entend une température de retour (à l'entrée du dispositif de chauffage), de 30 °C pour les chaudières à condensation, de 37 °C pour les chaudières à basse température et de 50 °C pour les autres dispositifs de chauffage.			
(2) Par régime haute température, on entend une température de retour de 60 °C à l'entrée du dispositif de chauffage et une température d'alimentation de 80 °C à la sortie du dispositif de chauffage.			



Voir

Informations de contact sur le couvercle arrière.

4 Description du produit

4.1 Description générale

4.1.1 Description générale

Fiable, nécessitant peu d'entretien et dotée d'une fonction d'optimisation de la combustion à calibrage automatique, la EGC EVO représente une avancée en termes d'efficacité. La EGC EVO combine une puissance calorifique optimale avec une faible consommation dans un espace compact. Tout cela grâce à la technologie EVO, qui garantit un processus de combustion optimal à l'intérieur du système, grâce au mélange Venturi et aux canaux de débit optimisés CFD. Ainsi, la chaudière gaz à condensation garantit une combustion hygiénique homogène avec le moins d'émissions possibles.

La chaudière a été conçue pour un fonctionnement à diminution progressive sans température inférieure spécifiée. Cela rend cette chaudière adaptée pour les maisons individuelles et les résidences collectives ainsi que pour les maisons à faible consommation d'énergie et à énergie passive.

4.2 Principaux composants

Fig.1 Croquis d'aperçu EGC EVO

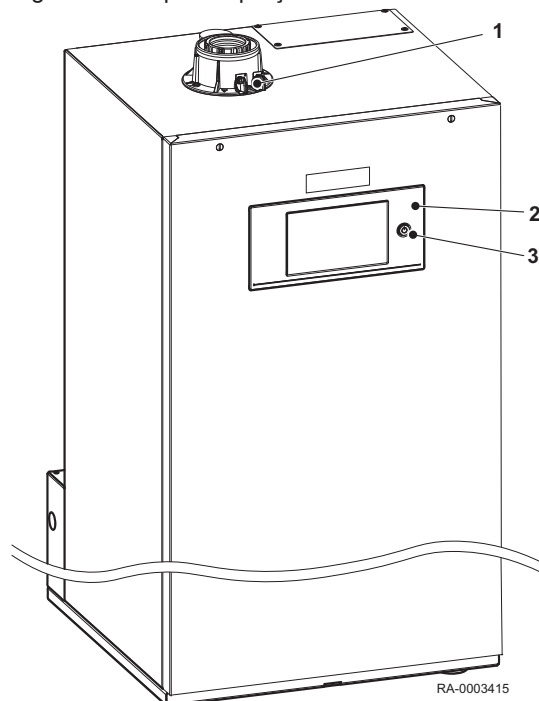

- 1 Sortie de fumées avec orifices d'inspection
- 2 Unité de commande
- 3 Interrupteur marche/arrêt

4.3 Description du tableau de commande

4.3.1 Composants du tableau de commande

Les fonctions du bouton rotatif et du bouton de sélection sont effectuées par la même partie du tableau de commande. Tourner le bouton ou appuyer dessus pour obtenir le résultat souhaité.

4 Description du produit

Fig.2 Composants du tableau de commande

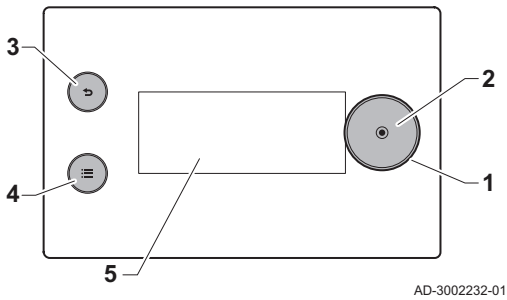

- 1 Bouton rotatif : tourner pour mettre les éléments en surbrillance à l'écran, dans le menu ou le réglage
- 2 Sélectionner le bouton : appuyer pour confirmer la sélection mise en surbrillance
- 3 Bouton noir
- **Brève pression sur le bouton** : Retour au niveau ou menu précédent
- **Longue pression sur un bouton** : Retour à l'écran d'accueil
- 4 Bouton de menu pour aller au menu principal
- 5 Écran

4.3.2 Description de l'interface

Fig.3

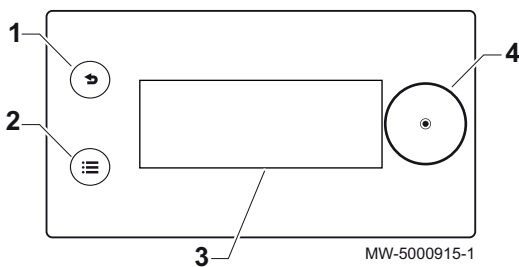

- 1 Bouton Retour
- 2 Bouton Menu principal
- 3 Écran
- 4 Bouton de sélection/validation

Tab.2

Couleur du rétroéclairage de l'écran	Information
Bleu	Fonctionnement normal ou avertissement
Rouge fixe	Blocage
Rouge clignotant	Verrouillage

4.3.3 Description de l'écran d'accueil

Cet écran s'affiche automatiquement après le démarrage de l'appareil. Le tableau de commande passe automatiquement en veille si les boutons ne sont pas utilisés pendant 5 minutes. Appuyer sur n'importe lequel des boutons du tableau de commande pour réactiver l'écran.

Pour repasser de n'importe quel menu à l'écran d'accueil, appuyer sur le bouton de retour pendant quelques secondes.

La zone et des informations sur les erreurs sont accessibles depuis l'écran d'accueil. Utiliser le bouton rotatif pour parcourir les écrans.



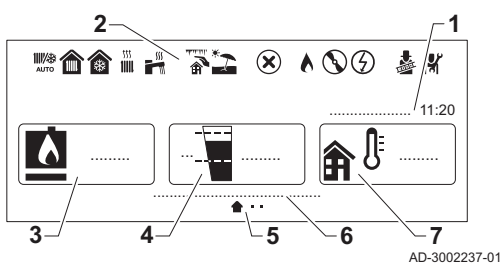







Fig.4 Description de l'écran d'accueil



- 1 Date et heure
- 2 Icônes indiquant l'état de l'appareil
- 3 Icône de l'appareil et température de départ
- 4 Pression hydraulique
- 5 Icônes indiquant les écrans actifs et disponibles
- 6 État de l'appareil
- 7 Température extérieure (si la sonde de température extérieure est raccordée)

Tab.3 Description de l'icône d'état

Icône	Description
	Basculement automatique entre le mode chauffage et le mode rafraîchissement.
	Fonctionnement du chauffage raccordé à une pompe à chaleur. <ul style="list-style-type: none"> • Symbole fixe : le mode chauffage est actif. • Symbole clignotant : chauffage en cours.
	Fonctionnement du rafraîchissement raccordé à une pompe à chaleur. <ul style="list-style-type: none"> • Symbole fixe : le mode rafraîchissement est actif. • Symbole clignotant : rafraîchissement en cours.







Icône	Description
	Le fonctionnement du chauffage est raccordé à une chaudière à gaz ou au fioul. <ul style="list-style-type: none"> • Symbole fixe : le mode chauffage est actif. • Symbole clignotant : chauffage en cours.
	L'ECS est activée. <ul style="list-style-type: none"> • Le symbole est fixe : L'ECS est active. • Le symbole clignote : Production d'ECS en cours.
	Mode hors-gel activé.
	Mode été activé. Il n'y a pas de chauffage.
	Indicateur d'erreur. Accéder à l'écran d'erreur pour plus d'informations.
	Le brûleur est allumé.
	La pompe à chaleur est en marche. Visible lorsqu'il y a une demande de chauffage ou de rafraîchissement.
	Résistance électrique d'appoint raccordée à une pompe à chaleur. La résistance électrique d'appoint est en fonctionnement.
	Le mode ramoneur est activé. Cette option est utilisée pour mesurer la combustion. Disponible dans le menu .
	Mode installateur activé.

4.3.4 Description des vignettes





Des informations sur les diverses zones de votre installation sont accessibles depuis l'écran d'accueil. Tourner le bouton rotatif pour afficher les informations d'état, de zone et d'erreur.



Chaque vignette dispose d'un menu d'accès rapide. Appuyer sur le bouton de sélection  avec la vignette mise en surbrillance pour ouvrir le menu d'accès rapide.

Tab.4 Description des vignettes

Icône de la vignette	Description
	Indicateur d'erreur
	État de la chaudière à gaz et température de départ
	Pression hydraulique
	Température extérieure (si la sonde de température extérieure est raccordée)
	Programme de vacances (avec protection antigel)
	Informations d'état de la zone (l'icône change selon les réglages)
	Informations de l'état de l'eau chaude sanitaire

Tab.5 Description des icônes des zones

Icônes	Zones
	Toutes
	Chambre
	Séjour
	Bureau
	Exterieur

Icônes	Zones
	Cuisine
	Cave

4.3.5 Description de l'écran d'accueil

L'écran d'accueil s'affiche automatiquement après le démarrage de l'appareil.

L'écran se met automatiquement en veille si aucune touche n'est actionnée pendant cinq minutes. Appuyer sur un des boutons de l'interface utilisateur pour sortir de l'écran de veille et afficher l'écran d'accueil.



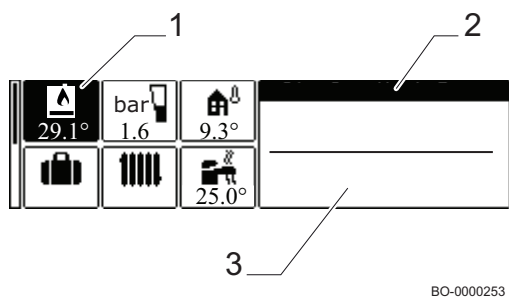



Fig.5









- 1 Icône de la chaudière. Active/Désactive le fonctionnement en mode chauffage et/ou eau chaude sanitaire (ECS) : l'icône sélectionnée s'affiche sur fond noir.
- 2 Informations de l'icône sélectionnée.
- 3 État de fonctionnement.

BO-0000253

Tab.6 L'icône s'affiche sur l'écran d'accueil

Icône	Descriptif de l'icône
	Affichage de la température départ de la chaudière
	Affichage de la pression eau du circuit de chauffage
	Affichage de la température extérieure (avec la sonde extérieure raccordée)
	Mode vacances
	Affichage de la température départ de la zone 1/2
	Affichage de la température de l'eau chaude sanitaire (DHW)

4.3.6 Description des icônes

Menus accessibles	Écran	Description
	Mode de fonctionnement	Mettre en marche/arrêter le chauffage central
	Eau Chaude Sanitaire ON/OFF	Mettre en marche et arrêter la production d'eau chaude sanitaire
	Température chauffage	Régler la température des activités
	Température Eau Chaude Sanitaire	Modifier les températures de consigne de l'eau chaude sanitaire
	Dérogation de température chauffage	Modifier temporairement la température ambiante
	Réglages vacances	Périodes d'absence ou de vacances

Menus accessibles	Écran	Description
	Réglages utilisateur	
	Réglages des zones	Modifier le nom et le symbole d'une zone
	Réglage Eau Chaude Sanitaire	Modifier les températures de consigne de l'eau chaude sanitaire
	Chauffage On/Off	Mettre en marche/arrêter le chauffage central
	ECS On/Off	Mettre en marche et arrêter la production d'eau chaude sanitaire
	Temp. ext. : limite haute pour chauffage	Forcer manuellement en été (chauffage exclus) Régler la température pour le passage automatique été/hiver
	Fonction tps douche	Fonction temps douche, avertissement : temps écoulé ou perte confort ECS
	Compteur d'énergie	Surveiller la consommation d'énergie
	Test fonctionnement	Mode Cheminée
	Installateur	Menu non accessible à l'utilisateur
	Recherche	Menu non accessible à l'utilisateur
	Consignes état signaux	Menu non accessible à l'utilisateur
	Compteur d'énergie	Surveiller la consommation d'énergie
	Paramètres du système	Personnaliser le tableau de commande
	Informations de versions	Informations sur la version

4.3.7 Définition du circuit chauffage

Fig.6 Deux circuits de chauffage

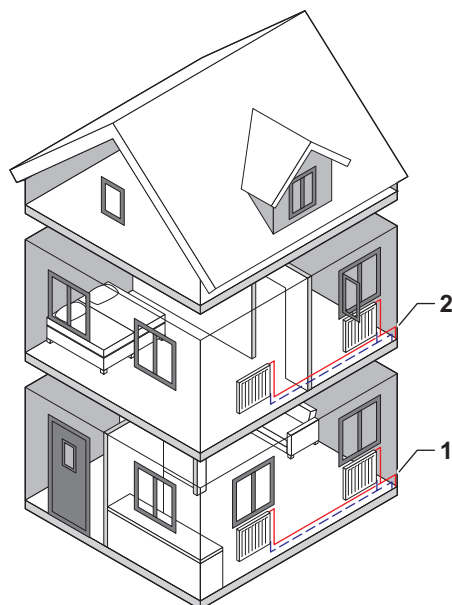

AD-3001404-01

Circuit de chauffage est le terme utilisé pour dénommer les différents circuits hydrauliques CIRCA, CIRCB, etc. Il désigne plusieurs parties d'un bâtiment, desservies par le même circuit.

Il est possible d'utiliser un seul circuit de chauffage avec le EGC EVO en standard. Des circuits de chauffage supplémentaires ne sont possibles qu'avec une carte d'extension.

Tab.7 Exemple de deux circuits de chauffage

	Circuit de chauffage	Nom d'usine
1	Circuit chauffage 1	CIRCA
2	Circuit chauffage 2	CIRCB

4.3.8 Définition de l'activité

Activité est le terme utilisé pour programmer les plages horaires d'un programme horaire. Le programme horaire définit la température ambiante des différentes activités de la journée. Une consigne de température est associée à chaque activité. La dernière activité de la journée est valable jusqu'à la première activité du jour suivant.

Fig.7 Activités d'un programme horaire

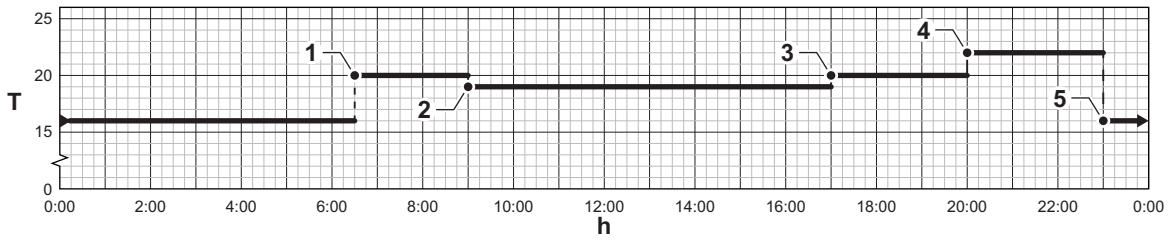

AD-3001403-01

Tab.8 Exemple d'activités

Activité	Début de l'activité	Nom standard	Consigne de température
1	6:30	Matin	20 °C
2	9:00	Absence	19 °C
3	17:00	Confort	20 °C
4	20:00	Soir	22 °C
5	23:00	Réduit	16 °C
6	-	Personnalisé	-

5 Utilisation

5.1 Utilisation du tableau de commande

5.1.1 Navigation dans les menus

Fig.8 Écran de veille

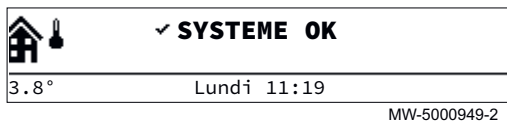

Appuyer sur n'importe quel bouton ou tourner le sélecteur  pour allumer le rétro-éclairage de l'écran de l'interface utilisateur.



Important

Si aucun bouton n'est actionné pendant 3 minutes, le rétro-éclairage de l'interface utilisateur s'éteint.

Fig.9 Accès au menu principal

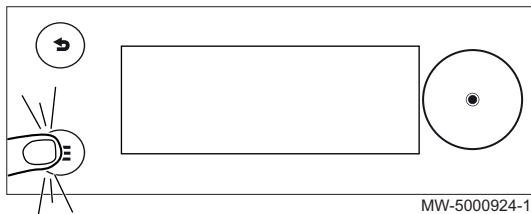

Appuyer sur le bouton  pour accéder au menu principal.

Fig.10 Sélection



Tourner le sélecteur  pour sélectionner :

- un menu,
- une page de l'écran d'accueil,
- un paramètre,
- un réglage.

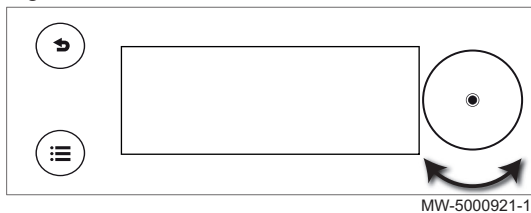
Fig.11 Validation

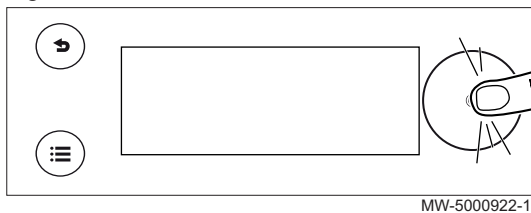



Appuyer sur le sélecteur  pour valider :

- un menu,
- une page de l'écran d'accueil,
- un paramètre,
- un réglage.

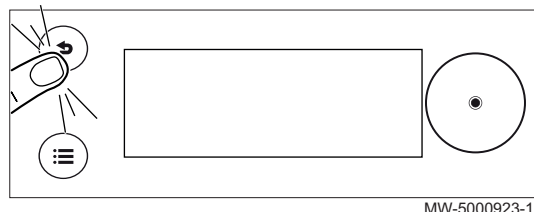
Fig.12 Retour à l'écran d'accueil



Appuyer autant de fois que nécessaire sur le bouton retour  pour retourner à l'écran d'accueil.



Appuyer longuement sur le bouton retour  pour retourner à l'écran d'accueil.

5.1.2 Paramètres régionaux et ergonomie

Vous pouvez personnaliser votre appareil en modifiant les paramètres liés à votre situation géographique et à l'ergonomie de l'interface utilisateur.

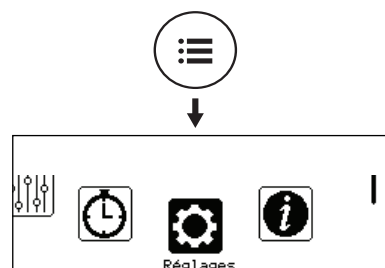
Fig.13



1. Appuyer sur le bouton .
2. Sélectionner  **Réglages**.
3. Réaliser les réglages souhaités.

MW-6000876-01

Tab.9

Menu	Réglage
Pays et langue	Sélectionner le pays et la langue
Date et heure	Régler la date et l'heure, puis le passage automatique à l'heure d'été/d'hiver
Coordonnées installateur	Enregistrer le nom et le numéro de téléphone de l'installateur
Réglage de l'affichage	Régler les paramètres d'affichage : <ul style="list-style-type: none"> • Régler le contraste de l'affichage • Activer/désactiver la sécurité enfant

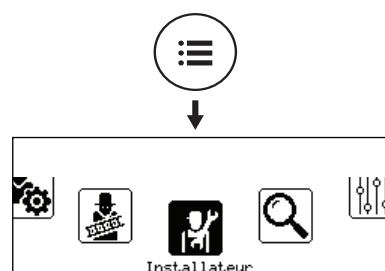

5.1.3 Accéder au niveau Installateur

Fig.14



Certains paramètres pouvant affecter le fonctionnement de l'appareil sont protégés par un code d'accès. Seul l'installateur est autorisé à modifier ces paramètres.

Pour accéder au niveau Installateur :

1. Appuyer sur le bouton , jusqu'à ce que l'écran du carrousel s'affiche.
2. Sélectionner  **Installateur**.

MW-6000891-01

Fig.15







3. Saisir le code **0012**.
⇒ Le niveau Installateur est maintenant activé. Toutes les fonctions et paramètres sont accessibles.

Sans action pendant 30 minutes, le système quitte automatiquement le niveau Installateur.

5.1.4 Activer ou désactiver la sécurité enfant



La sécurité enfant permet de protéger les réglages de toute intervention accidentelle d'un enfant. Une fois activée, l'écran d'affichage est verrouillé après 5 minutes d'inactivité.



Lorsque la sécurité enfant est activée, l'icône verrou  apparaît sur l'écran de veille. L'icône de déverrouillage  s'affiche lorsque la sécurité enfant est activée, mais que l'affichage est temporairement déverrouillé.

 Vous pouvez déverrouiller l'affichage et accéder aux réglages en appuyant simultanément sur les boutons menu principal  et sélection .

▶▶ Menu principal > **Réglages** > **Réglage de l'affichage** > **Protection enfant**

 Utiliser le bouton rotatif pour naviguer.
Utiliser le bouton  pour confirmer la sélection.

1. Appuyer sur le bouton menu  pour accéder au menu principal.
2. Accéder au menu **Réglages** .
3. Sélectionner l'option des réglages **Réglage de l'affichage**.
4. Sélectionner **Protection enfant**
5. Sélectionner l'un des paramètres suivants :
 - **Non** pour désactiver la sécurité enfant.
 - **Oui** pour activer la sécurité enfant.

Vous pouvez maintenant accéder à l'écran d'accueil en appuyant de manière prolongée sur le bouton retour , ou accéder au menu principal en appuyant sur le bouton menu .

5.1.5 Personnaliser les zones

Fig.16

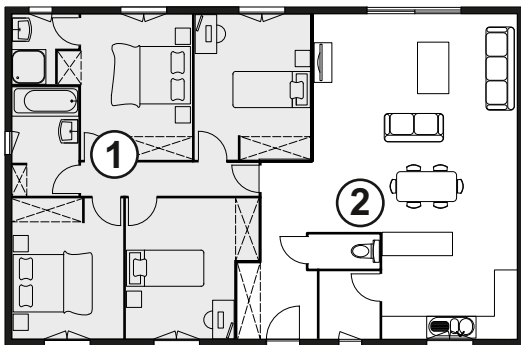

MW-1001145-2

■ Définition du terme Zone

Zone : terme donné aux différents circuits hydrauliques. Il désigne plusieurs pièces de l'habitation desservies par le même circuit.

Tab.10 Exemple :

Légende	Zone	Nom d'usine
①	Zone 1	CIRCA
②	Zone 2	CIRCB

■ Modifier le nom et le symbole d'une zone

Le nom et le symbole d'une zone sont définis à l'usine. Si vous le souhaitez, vous pouvez personnaliser le nom et le symbole des zones de votre installation.

1. Appuyer sur le bouton .
2. Sélectionner  **Réglages utilisateur**.

Fig.17

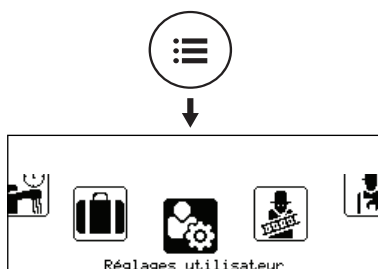

MW-6000865-02

Fig.18



3. Sélectionner **Réglages des zones**.
4. Sélectionner la zone à modifier.
5. Sélectionner **Général** pour accéder aux paramètres.
6. Modifier le nom et/ou le symbole de la zone. Le reporter dans le tableau prévu à cet effet en fin de notice.

5.1.6 Personnaliser les activités

■ Définition du terme Activité

Activité : terme employé lors de la programmation des plages horaires. Il désigne le niveau de confort souhaité par le client pour différentes activités au cours de la journée. Une consigne de température est associée à chaque activité. La dernière activité de la journée est valable jusqu'à la première activité du jour suivant.

Fig.19

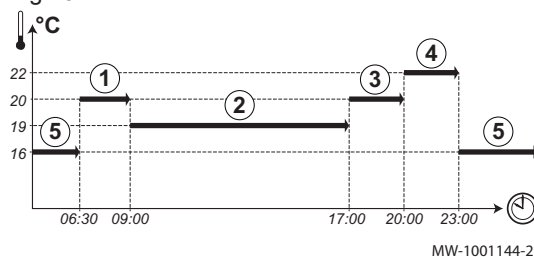

Tab.11 Exemple

Début de l'activité	Activité	Consigne température d'ambiance
6:30	Matin ①	20 °C
9:00	Absence ②	19 °C
17:00	Confort ③	20 °C
20:00	Soirée ④	22 °C
23:00	Réduit ⑤	16 °C

■ Modifier le nom d'une activité

Le nom des différentes activités est configuré d'usine : Matin, Réduit, Confort, Soirée, Absence et Réglable. Si vous le souhaitez, vous pouvez personnaliser le nom de ces activités pour l'ensemble des zones de votre installation.



1. Appuyer sur le bouton .
2. Sélectionner  **Réglages**.

Fig.20

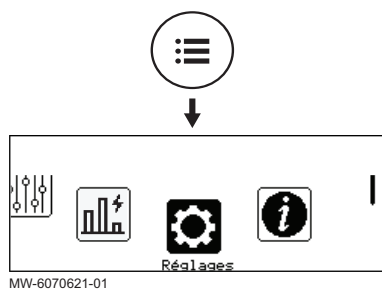
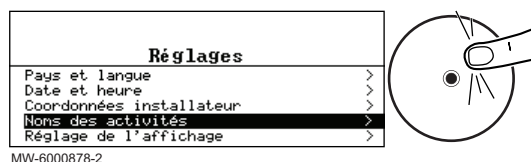

Fig.21



3. Sélectionner **Noms des activités**.
4. Sélectionner **Réglage noms des activités chauffage** ou **Réglage noms des activités de froid**.
5. Sélectionner l'activité à modifier.
6. Modifier le nom de l'activité (10 caractères maximum) et valider avec **OK**.

■ Modifier la température d'une activité

Les activités sont utilisées dans la programmation horaire pour définir la température souhaitée à différents moments de la journée. Vous pouvez personnaliser la température associée à chaque activité pour chaque zone de votre installation.

Fig.22

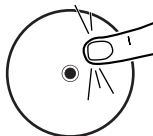

MW-6000948-1

Fig.23

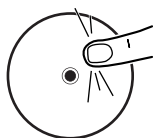
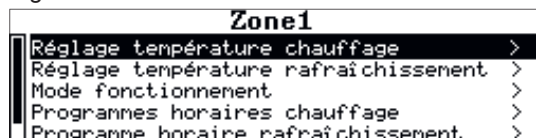

MW-1001914-1

1. Depuis l'écran d'accueil, accéder à l'écran de la zone concernée.
2. Appuyer sur le bouton .

3. Sélectionner l'un des menus suivants :
 - **Réglage température chauffage** pour modifier la température des activités utilisées pour la programmation du mode chauffage
 - **Réglage température rafraîchissement** pour modifier la température des activités utilisées pour la programmation du mode rafraîchissement

4. Sélectionner l'activité à modifier.
5. Modifier la température de l'activité.

5.1.7 Température ambiante d'une zone

■ Sélectionner le mode de fonctionnement

Pour réguler la température ambiante des différentes zones de l'habitation, vous pouvez choisir parmi 5 modes de fonctionnement.

Si vous utilisez un thermostat programmable marche/arrêt, nous vous recommandons de choisir le mode de fonctionnement **Manuel** de la zone.

Si vous utilisez OpenTherm ou R-bus, nous vous recommandons le mode de fonctionnement **Programmation** qui permet de moduler la température ambiante en fonction de vos activités et d'optimiser ainsi votre consommation d'énergie.

1. Depuis l'écran d'accueil, accéder à l'écran de la zone concernée en tournant le bouton .
2. Appuyer sur le bouton .

Fig.24

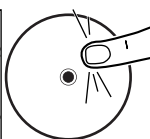
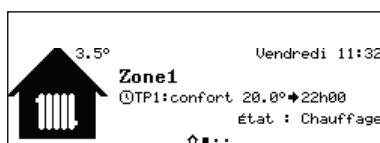

MW-6000861-02

Fig.25

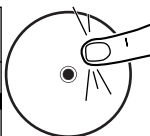
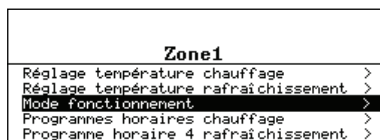

MW-6000874-1

3. Sélectionner **Mode fonctionnement**.
4. Sélectionner le mode de fonctionnement souhaité :

Tab.12

Mode de fonctionnement	Description
Programmation	La température ambiante est régulée selon le programme horaire choisi. Mode recommandé.
Manuel	La température ambiante est constante.
Dérogation	La température ambiante est forcée sur une durée déterminée.
Vacances	La température ambiante est réduite pendant une absence pour économiser de l'énergie.
Anti-gel	La zone sélectionnée de l'installation est protégée contre le gel en période hivernale.

Fig.26



Fig.27

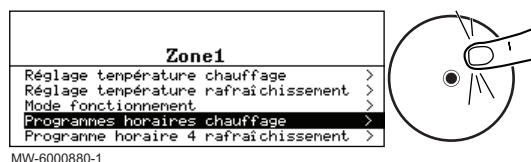
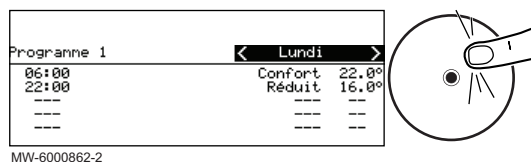



Fig.28







■ Activer et configurer un programme horaire pour le chauffage

Un programme horaire permet de faire varier la température ambiante dans une zone de l'habitation en fonction des activités au courant de la journée. Cette programmation se fait pour chaque jour de la semaine.

1. Depuis l'écran d'accueil, accéder à l'écran de la zone concernée.
2. Appuyer sur le bouton .
3. Sélectionner **Programmes horaires chauffage**.
⇒ Trois programmes horaires sont proposés. Le programme actuellement actif est marqué d'une coche.
4. Pour activer un autre programme horaire, sélectionner **Prog choisi**.
5. Pour modifier la programmation horaire, sélectionner le programme à modifier.
⇒ Les activités programmées pour le lundi s'affichent.
La dernière activité de la journée reste active jusqu'à la première activité du jour suivant.
6. Sélectionner le jour à modifier.
7. Réaliser les actions suivantes selon les besoins :

Tab.13

Action	Procédure
Modifier les horaires des activités programmées.	<ul style="list-style-type: none"> • Sélectionner une activité programmée. • Appuyer sur le bouton . • Modifier l'heure de début et/ou l'activité associée. • Sélectionner Confirmer pour enregistrer la modification.
Ajouter une nouvelle plage horaire.	<ul style="list-style-type: none"> • Placer le curseur sur une ligne vide. • Appuyer sur le bouton . • Sélectionner l'heure de début de l'activité. • Sélectionner l'activité souhaitée à cette heure-là. • Sélectionner Confirmer pour enregistrer la nouvelle plage horaire.
Supprimer une activité programmée	<ul style="list-style-type: none"> • Sélectionner l'activité à supprimer. • Appuyer sur le bouton . • Sélectionner Supprimer pour supprimer l'activité.
Copier les activités programmées de la journée vers d'autres journées	<ul style="list-style-type: none"> • Placer le curseur sur la ligne Copie vers autres jours qui apparaît à la fin des lignes vides. • Appuyer sur le bouton . • Cocher les jours de la semaine qui doivent suivre la même programmation horaire que le jour en cours. • Sélectionner Confirmer pour appliquer le programme horaire en cours à l'ensemble des jours sélectionnés.

■ Modifier temporairement la température ambiante

Quel que soit le mode de fonctionnement sélectionné pour une zone, il est possible de modifier la température ambiante sur une durée déterminée. Une fois ce temps écoulé, le mode de fonctionnement sélectionné reprend.

Fig.29





1. Depuis l'écran d'accueil, accéder à l'écran de la zone concernée en tournant le bouton .
2. Appuyer sur le bouton .

Fig.30



3. Sélectionner **Mode fonctionnement**.

Fig.31

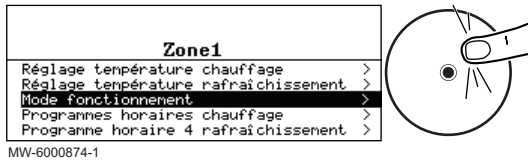
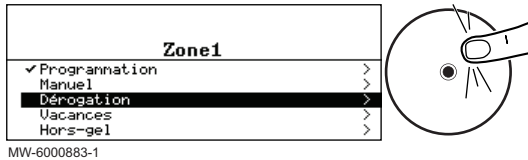

- 4. Sélectionner **Dérogation**.
- 5. Indiquer la température souhaitée pendant la durée de la dérogation.
- 6. Indiquer l'heure à laquelle la dérogation prend fin.
- 7. Sélectionner **Confirmer** pour valider la dérogation.

5.1.8 Température de l'eau chaude sanitaire

■ Choisir le mode de fonctionnement

Pour la production d'eau chaude sanitaire, vous pouvez choisir parmi 5 modes de fonctionnement. Nous vous recommandons le mode **Programmation** qui permet de programmer les périodes de production d'eau chaude sanitaire en fonction de vos besoins afin d'optimiser votre consommation d'énergie.

Fig.32



- 1. Depuis l'écran d'accueil, accéder à l'écran de la zone concernée.
- 2. Appuyer sur le bouton

Fig.33

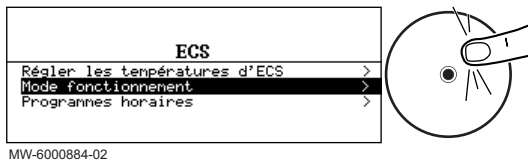

- 3. Sélectionner **Mode fonctionnement**.
- 4. Sélectionner le mode de fonctionnement souhaité :

Tab.14

Mode de fonctionnement	Description
Programmation	L'eau chaude sanitaire est produite selon le numéro de programme horaire défini
Confort	L'eau chaude sanitaire est maintenue à la température de confort en permanence
Boost Eau Chaude Sanitaire	La production d'eau chaude sanitaire est forcée à la température de 65 °C jusqu'à l'heure souhaitée
Vacances	La température de l'eau chaude sanitaire est réduite pendant une absence pour économiser de l'énergie
Off	L'équipement et l'installation sont à l'arrêt mais la protection hors-gel reste active

■ Activer et configurer un programme horaire pour l'eau chaude sanitaire

Un programme horaire permet de faire varier la température de l'eau chaude sanitaire en fonction des activités au courant de la journée. Cette programmation se fait pour chaque jour de la semaine.

Fig.34



- 1. Depuis l'écran d'accueil, accéder à l'écran de la zone concernée.
- 2. Appuyer sur le bouton

Fig.35

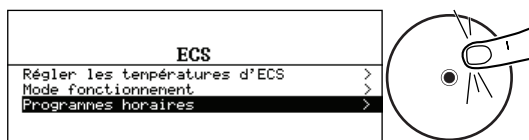

MW-6000865-02

Fig.36

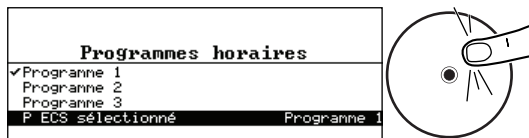

MW-6000866-1

Fig.37

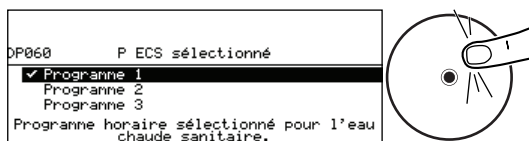

MW-6000867-1

Fig.38

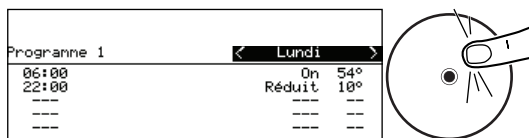

MW-6000864-2

3. Sélectionner **Programmes horaires**.

⇒ Trois programmes horaires sont proposés. Le programme actuellement actif est marqué d'une coche.

4. Pour activer un autre programme horaire, sélectionner **P ECS sélectionné**.

5. Pour modifier la programmation horaire, sélectionner le programme à modifier.

⇒ Les activités programmées pour le lundi s'affichent. La dernière activité de la journée reste active jusqu'à la première activité du jour suivant.

6. Sélectionner le jour à modifier.

7. Réaliser les actions suivantes selon les besoins :

Tab.15

Action	Procédure
Modifier les horaires des activités programmées	<ul style="list-style-type: none"> • Sélectionner une activité programmée. • Appuyer sur le bouton • Modifier l'heure de début et/ou l'activité associée. • Sélectionner Confirmer pour enregistrer la modification.
Ajouter une nouvelle plage horaire	<ul style="list-style-type: none"> • Placer le curseur sur une ligne vide. • Appuyer sur le bouton • Sélectionner l'heure de début de l'activité. • Sélectionner l'activité souhaitée à cette heure-là. • Sélectionner Confirmer pour enregistrer la nouvelle plage horaire.
Supprimer une activité programmée	<ul style="list-style-type: none"> • Sélectionner l'activité à supprimer. • Appuyer sur le bouton • Sélectionner Supprimer pour supprimer l'activité.
Copier les activités programmées de la journée vers d'autres journées	<ul style="list-style-type: none"> • Placer le curseur sur la ligne Copie vers autres jours qui apparaît à la fin des lignes vides . • Appuyer sur le bouton • Cocher les jours de la semaine qui doivent suivre la même programmation horaire que le jour en cours. • Sélectionner Confirmer pour appliquer le programme horaire en cours à tous les jours sélectionnés.

■ Forcer la production de l'eau chaude sanitaire (Boost Eau Chaude Sanitaire)

Quel que soit le mode de fonctionnement sélectionné, vous pouvez forcer la production d'eau chaude sanitaire à la température de 65 °C jusqu'à l'heure souhaitée.

Fig.39



MW-6001108-01

1. Depuis l'écran d'accueil, accéder à l'écran de la zone Eau chaude sanitaire.
2. Appuyer sur le bouton .

Fig.40



MW-6000884-02

3. Sélectionner **Mode fonctionnement**.

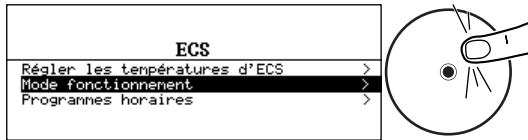
Fig.41

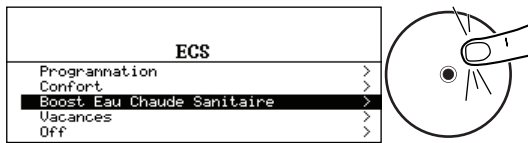

MW-6000888-02

4. Sélectionner **Boost Eau Chaude Sanitaire**.
5. Indiquer l'heure à laquelle la fonction **Boost Eau Chaude Sanitaire** prend fin.
6. Sélectionner **Confirmer** pour valider.

Pour annuler la fonction **Boost Eau Chaude Sanitaire**, choisissez un autre mode de fonctionnement.

■ Modifier les températures de consigne de l'eau chaude sanitaire

La production d'eau chaude sanitaire fonctionne avec 2 paramètres de consigne de température :

- **Consigne ECS Confort** : utilisée dans les modes **Programmation**, **Manuel** et **Dérogation**
- **Consigne ECS Réduit** : utilisée dans les modes **Programmation**, **Vacances** et **Hors-gel**.

Vous pouvez modifier ces températures de consigne pour les adapter à vos besoins.

1. Depuis l'écran d'accueil, accéder à l'écran de la zone Eau chaude sanitaire.
2. Appuyer sur le bouton .



MW-6000863-2

3. Sélectionner **Réglage température ECS**.
4. Modifier la température de consigne souhaitée :
 - **Consigne ECS Confort**
 - **Consigne ECS Réduit**

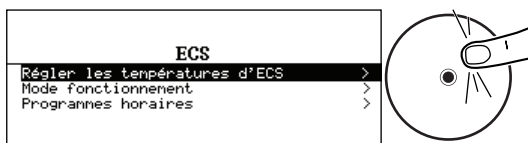

MW-6000889-02

5.1.9 Couper la production d'eau chaude sanitaire

Si vous le souhaitez, vous pouvez couper la production d'eau chaude sanitaire.

1. Depuis l'écran d'accueil, appuyer sur le bouton .

Fig.42



MW-6001108-01

Fig.43

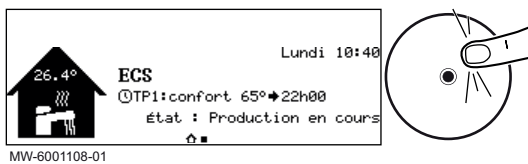
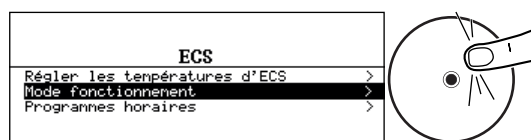

MW-6000884-02

Fig.44



MW-6001109-02

5.1.10 S'absenter ou partir en vacances

2. Sélectionner **Mode fonctionnement**.

3. Sélectionner **Off**.

4. Sélectionner **Confirmer** pour valider la modification.



Important

La protection hors-gel reste active.

Fig.45

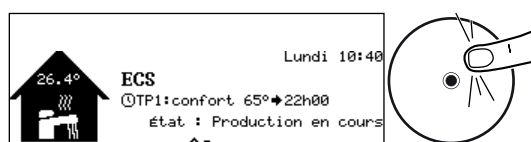

MW-6001108-01

Fig.46

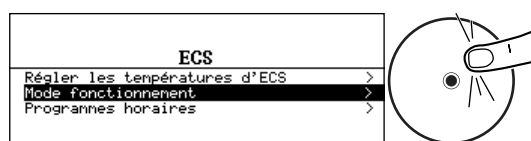

MW-6000884-02

Fig.47

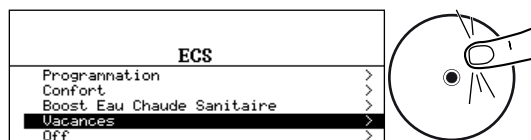

MW-6001110-02

Fig.48

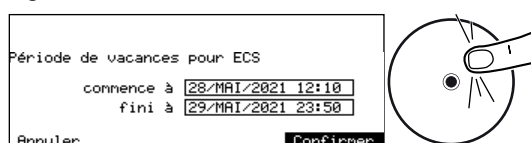

MW-6001111-01

Si vous vous absentez pendant plusieurs semaines, vous pouvez réduire la température de l'eau chaude sanitaire pour économiser de l'énergie. Pour cela, activer le mode de fonctionnement **Réglages vacances**.

1. Depuis l'écran d'accueil, appuyer sur le bouton .

2. Sélectionner **Mode fonctionnement**.

3. Sélectionner **Vacances**.

4. Régler la date et l'heure de début et fin de la période des vacances.

5. Sélectionner **Confirmer** pour valider le réglage.



Important

La température de consigne pendant l'absence est réglée avec le paramètre DP337.

5.2 Mise en route

5.2.1 Contrôle de la pression hydraulique

- Moins de 1,0 bar : Ajouter de l'eau.
- Plus de 2,5 bar : Ne pas mettre en marche la chaudière gaz à condensation. Vidanger l'eau.

**Attention**

Respecter la pression maximale admissible du système.

5.2.2 Contrôle du ballon d'eau sanitaire

Si les systèmes fonctionnent avec un ballon d'eau sanitaire, ils doivent toujours être remplis d'eau. En outre, l'eau froide doit pouvoir entrer.

5.2.3 Préparation au démarrage

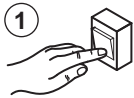

Cette section décrit les travaux généraux à réaliser pour activer la chaudière.

1. Activer le commutateur d'urgence du chauffage.
2. Ouvrir la vanne d'arrêt de gaz.
3. Ouvrir la vanne d'arrêt.
4. Ouvrir l'arrivée d'eau sanitaire.
5. Mettre l'interrupteur marche/arrêt sur Marche sur le panneau avant de la chaudière.

Le EGC EVO peut être mis en service avec ses valeurs standard sans autres réglages. Pour toute information sur le réglage d'un programme horaire individuel, par exemple, voir le chapitre *Fonctionnement*.

5.2.4 Mettre en marche ou arrêter le chauffage

**Mise en garde****Dompage dû au gel**

Dompage au produit.

- Maintenir la fonction de chauffage en marche pour que la protection antigel puisse fonctionner.

Vous pouvez arrêter la fonction de chauffage pour économiser de l'énergie.

▶▶  > **Chauffage On/Off**



Utiliser le bouton rotatif pour naviguer.

Utiliser le bouton ✓ pour confirmer la sélection.

1. Sélectionner l'icône .
2. Sélectionner **Chauffage On/Off**.
3. Sélectionner le réglage suivant :
 - **Off** pour arrêter la fonction de chauffage.
 - **On** pour mettre en marche la fonction de chauffage.

5.3 Arrêt

Mettre à l'arrêt la chaudière de la manière suivante :

1. Éteindre la chaudière à l'aide de l'interrupteur marche/arrêt.
2. Couper l'alimentation en gaz.
3. Garder l'installation à l'abri du gel.
Ne pas mettre à l'arrêt la chaudière s'il est impossible de garder l'installation à l'abri du gel.

5.4 Protection antigel pilotée par la température extérieure

Pour empêcher le gel du système, la protection antigel peut être activée. Cette fonctionnalité démarrera le générateur de chaleur et la pompe de circulation.

La protection antigèle est activée si la température extérieure moyenne sur deux heures passe sous la température définie. Par exemple, si le seuil de température de la protection antigèle est réglé sur 3 °C, la protection sera activée conformément au graphique ci-dessous.

Fig.49 Comportement de la protection antigèle

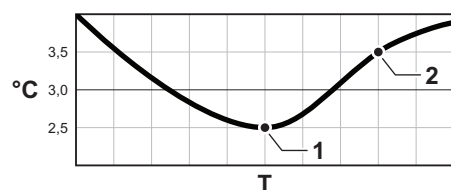

AD-3001535-01

- 1 La protection antigèle est activée
- 2 La protection antigèle est désactivée

6 Réglages

6.1 Liste des paramètres

Le code des paramètres contient toujours deux lettres et trois chiffres. Les lettres signifient :

- AP** Paramètres liés à l'appareil
- CP** Paramètres liés à la zone
- DP** Paramètres liés à l'eau chaude sanitaire
- GP** Paramètres liés au générateur thermique à gaz
- HD** Paramètres liés à la pompe à chaleur
- PP** Paramètres liés au chauffage central

i Important
Toutes les options possibles sont indiquées dans la plage de réglage. L'écran n'affiche que les réglages pertinents pour l'appareil.

6.1.1 Paramètres de l'unité de commande CU-GH21

Tous les tableaux indiquent les réglages d'usine des paramètres.

i Important
Les tableaux répertorient également les paramètres qui s'appliquent uniquement au cas où la chaudière est associée à d'autres équipements.

Tab.16 Navigation pour le niveau installateur

Niveau	Chemin d'accès au menu
Installateur	☰ > Installateur > Configuration de l'installation > Sous-menu ⁽¹⁾⁽²⁾
(1) Voir la colonne « Sous-menu » du tableau suivant pour la navigation appropriée. Les paramètres sont regroupés en fonctionnalités spécifiques.	
(2) Les paramètres sont également accessibles directement par la fonction Recherche : ☰ > Recherche	

Tab.17 Réglages d'usine au niveau installateur

Code	Texte affiché	Description	Plage de réglage	Sous-menu
AP016	Chauffage On/Off	Activer le traitement de la demande de chauffage central	0 = Off 1 = On	Appareil à gaz
AP017	ECS On/Off	Activer ou désactiver l'eau chaude sanitaire	0 = Off 1 = On	Appareil à gaz
AP073	Été/Hiver	Température extérieure : limite haute pour chauffage	10 – 30°C	Temp. extérieure

Code	Texte affiché	Description	Plage de réglage	Sous-menu
AP074	Mode Eté forcé	Le chauffage est arrêté. L'eau chaude est maintenue. Activation forcée du mode Eté	0 = Off 1 = On	Temp. extérieure
AP089	Nom installateur	Nom de l'installateur		Bus maître oblig.
AP090	Tél. installateur	Numéro de téléphone de l'installateur		Bus maître oblig.
CP010	Cons TDép Circ	Consigne de la température départ du circuit sans sonde extérieure	25 – 80°C	CIRCA
CP060	Cons.amb vacances	Consigne ambiance du circuit en période de vacances	5 – 20°C	CIRCA
CP070	Max Amb réduit	Limite max de la température ambiante du circuit en réduit qui permet le basculement en confort	5 – 30°C	CIRCA
CP080 CP081 CP082 CP083 CP084 CP085	Température Activité	Consigne de la température ambiante souhaitée pour l'Activité	5 – 30°C	CIRCA
CP200	ConsAmb Circ Manuel	Réglage manuel de la consigne ambiante du circuit	5 – 30°C	CIRCA
CP240	Influ sonde ambiance	Influence de la sonde ambiance du circuit	0 – 10	CIRCA
CP250	Étalonnage sonde	Ajuster la température mesurée de la pièce	-5 – 5°C	CIRCA
CP320	Mode Fct Circ	Mode de fonct du circuit	0 = Programmation 1 = Manuel 2 = Off	CIRCA
CP510	Dérogation Cons Amb	Dérogation de la consigne d'ambiance pour le circuit sélectionné	5 – 30°C	CIRCA
CP550	Zone, cheminée	Mode Cheminée actif	0 = Off 1 = On	CIRCA
CP570	Prog choisi	Programme horaire du circuit sélectionné	0 = Programme 1 1 = Programme 2 2 = Programme 3	CIRCA
CP660	Symbole du circuit	Choisir le symbole qui représentera le circuit	0 = Aucun 1 = Toutes 2 = Chambre 3 = Séjour 4 = Bureau 5 = Extérieur 6 = Cuisine 7 = Cave	CIRCA
CP730	Coef inc temp circ	Facteur de vitesse de montée en température du circuit	0 = Très lent 1 = Mini 2 = Lente 3 = Mode normal 4 = Rapide 5 = Maxi	CIRCA
DP060	P ECS sélectionné	Programme horaire sélectionné pour l'eau chaude sanitaire.	0 = Programme 1 1 = Programme 2 2 = Programme 3	Circuit ECS
DP070	Consigne ECS Confort	Température de consigne Confort du préparateur d'eau chaude sanitaire.	35 – 65°C	Circuit ECS Circuit ECS
DP080	Consigne éco ECS	Consigne de température économique de l'eau chaude sanitaire	7 – 50°C	Circuit ECS
DP200	Mode ECS	Mode de fonctionnement de l'eau chaude sanitaire	0 = Programmation 1 = Manuel 2 = Off	Circuit ECS

Code	Texte affiché	Description	Plage de réglage	Sous-menu
DP337	T. ECS vacances	Consigne de température du ballon d'eau chaude sanitaire pendant les vacances	10 – 60°C	Circuit ECS
DP357	Temporisation douche	La durée de la douche avant d'émettre un avertissement ou de réduire la consigne	0 – 180Min	Fonction tps douche
DP367	Action durée douche	Action à effectuer une fois la durée de la douche expirée	0 = Off 1 = Avertissement 2 = Consigne ECS réduite	Fonction tps douche
DP377	T. douche réduite	Consigne température réduite pour ECS une fois la durée de la douche écoulée	20 – 65°C	Fonction tps douche

6.1.2 Paramètres du EHC-16

Tous les tableaux indiquent les réglages d'usine des paramètres.



Important

Les tableaux répertorient également les paramètres qui s'appliquent uniquement au cas où la chaudière est associée à d'autres équipements.

Tab.18 Navigation pour le niveau installateur

Niveau	Chemin d'accès au menu
Installateur	☰ > Installateur > Configuration de l'installation > Sous-menu ⁽¹⁾⁽²⁾
<p>(1) Voir la colonne « Sous-menu » du tableau suivant pour la navigation appropriée. Les paramètres sont regroupés en fonctionnalités spécifiques.</p> <p>(2) Les paramètres sont également accessibles directement par la fonction Recherche : ☰ > Recherche</p>	

Tab.19 Réglages d'usine au niveau installateur

Code	Texte affiché	Description	Plage de réglage	Sous-menu
AP015	Froid forcé	Le mode rafraîchissement est toujours activé et n'est plus commandé par la température extérieure	0 = Non 1 = Oui	Heat pump hybrid con
AP016	Chauffage On/Off	Activer le traitement de la demande de chauffage central	0 = Off 1 = On	Heat pump hybrid con
AP017	ECS On/Off	Activer ou désactiver l'eau chaude sanitaire	0 = Off 1 = On	Heat pump hybrid con
AP073	Été/Hiver	Température extérieure : limite haute pour chauffage	10 – 30.5°C	Temp. extérieure
AP074	Mode Été forcé	Le chauffage est arrêté. L'eau chaude est maintenue. Activation forcée du mode Été	0 = Off 1 = On	Temp. extérieure
AP077	Niveau max. affiché	Niveau max des paramètres et signaux à afficher sur les écrans	1 = Utilisateur 2 = Installateur 3 = Installateur avancé 4 = Laboratoire 5 = Développement	Fonction du système
AP081	Nom court appareil	Nom court de l'appareil		Fonction du système
AP089	Nom installateur	Nom de l'installateur		Bus maître oblig.
AP090	Tél. installateur	Numéro de téléphone de l'installateur		Bus maître oblig.

Code	Texte affiché	Description	Plage de réglage	Sous-menu
CP080 CP081 CP082 CP083 CP084 CP085	Température Activité	Consigne de la température ambiante souhaitée pour l'Activité	5 – 30°C	CIRCA
CP200	ConsAmb Circ Manuel	Réglage manuel de la consigne ambiante du circuit	5 – 30°C	CIRCA
CP320	Mode Fct Circ	Mode de fonct du circuit	0 = Programmation 1 = Manuel 2 = Off	CIRCA
CP510	Dérogation Cons Amb	Dérogation de la consigne d'ambiance pour le circuit sélectionné	5 – 30°C	CIRCA
CP550	Zone, cheminée	Mode Cheminée actif	0 = Off 1 = On	CIRCA
CP570	Prog choisi	Programme horaire du circuit sélectionné	0 = Programme 1 1 = Programme 2 2 = Programme 3	CIRCA
CP660	Symbole du circuit	Choisir le symbole qui représentera le circuit	0 = Aucun 1 = Toutes 2 = Chambre 3 = Séjour 4 = Bureau 5 = Extérieur 6 = Cuisine 7 = Cave	CIRCA
DP060	P ECS sélectionné	Programme horaire sélectionné pour l'eau chaude sanitaire.	0 = Programme 1 1 = Programme 2 2 = Programme 3	Circuit ECS
DP070	Consigne ECS Confort	Température de consigne Confort du préparateur d'eau chaude sanitaire.	40 – 65°C	Circuit ECS Circuit ECS
DP080	Consigne éco ECS	Consigne de température économique de l'eau chaude sanitaire	10 – 60°C	Circuit ECS
DP200	Mode ECS	Mode de fonctionnement de l'eau chaude sanitaire	0 = Programmation 1 = Manuel 2 = Off	Circuit ECS
DP337	T. ECS vacances	Consigne de température du ballon d'eau chaude sanitaire pendant les vacances	10 – 60°C	Circuit ECS

6.2 Réglage des paramètres

6.3 Description des paramètres

6.3.1 Introduction aux codes de paramètres

Fig.50 Code sur un E-Pilot

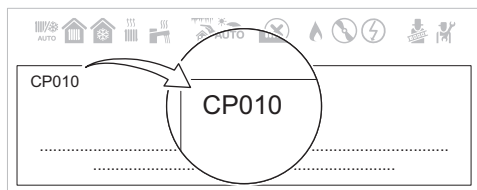

AD-3002323-01

La plate-forme de commandes fait appel à un système avancé pour catégoriser les paramètres, les mesures et les compteurs. Une connaissance de la logique de ces codes facilite leur identification. Le code comprend deux lettres et trois chiffres.

Fig.51 Première lettre

CP010
AD-3001375-01

La première est la catégorie à laquelle se rapporte le code.

- A** Appliance: Appareil
- C** Circuit: Zone
- D** Domestic hot water: Eau chaude sanitaire

G Gas fired: Unité de chauffe au gaz
H Heat pump: Pompe à chaleur
P Producer: Chauffage central

Les codes de catégorie D correspondent uniquement aux appareils commandés. Lorsque l'eau chaude sanitaire est commandée par une carte SCB, elle est traitée comme un circuit, avec des codes de catégorie C.

Fig.52 Deuxième lettre

CP010
 AD-3001376-01

La deuxième lettre correspond au type.

P Parameter: Paramètres
C Counter: Compteurs
M Measurement: Signaux

Fig.53 Numéro

CP010
 AD-3001377-01

Le nombre comporte toujours trois chiffres. Dans certains cas, le dernier des trois chiffres se rapporte à une zone.

6.3.2 Passage été/hiver

Cette fonction ne peut être activée que si une sonde de température extérieure est connectée. Une moyenne courte de température extérieure et une moyenne longue de température extérieure, combinées avec certains réglages de paramètres, sont utilisées pour calculer la commutation entre le mode hiver et le mode été. Certaines parties de l'installation peuvent changer de comportement en fonction de cette information.

Par exemple, en protection antigel, une zone de chauffage peut démarrer sa pompe ; et en mode été, son chauffage est arrêté automatiquement.

Tab.20 État des pompes

Mode de fonctionnement	Circuit direct	Circuit avec vanne mélangeuse
Protection antigel	Lance la protection antigel du système : Les pompes sont mises en marche pour éviter le gel des circuits hydrauliques, même en l'absence de demande de chauffe	Lance la protection antigel du système : Les pompes sont mises en marche pour éviter le gel des circuits hydrauliques, même en l'absence de demande de chauffe
Hiver	La pompe se met en marche selon la demande de chauffe.	La pompe se met en marche selon la demande de chauffe.
Période de transition	La pompe est arrêtée, aucune demande de chauffe.	La pompe est arrêtée, aucune demande de chauffe.
Été	La pompe est arrêtée, aucune demande de chauffe.	La pompe est arrêtée, aucune demande de chauffe.

■ Réglages

Selon les exigences, les paramètres ci-dessous doivent être vérifiés et réglés.

Fig.54 Réglages du mode saison

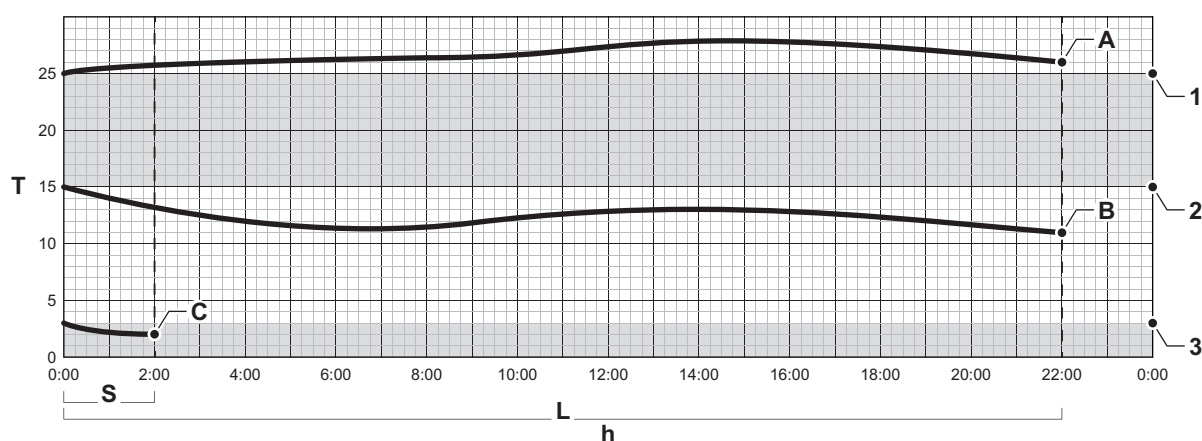

AD-3001549-01

Définir les réglages du mode saison :

- | | |
|---|--|
| <p>1 Le paramètre AP073 (seuil été/hiver) + le paramètre AP075 (marge estivale) forment une zone de non commutation (= bande neutre)</p> <p>2 Paramètre AP073 (seuil été/hiver)</p> <p>3 Paramètre AP080 (seuil de protection hors-gel)</p> <p>A Point de passage en mode été</p> | <p>B Point de passage en mode hiver</p> <p>C Point de passage en protection hors-gel</p> <p>S Moyenne courte de la température extérieure</p> <p>L Moyenne longue de la température extérieure</p> <p>h Temps de mesure en heures</p> <p>T Température extérieure (°C)</p> |
|---|--|

Moyenne courte de la température extérieure (**S**) : moyenne de la température extérieure sur environ 2 heures.

Moyenne longue de la température extérieure (**L**) : moyenne de la température extérieure dépendant de l'inertie du bâtiment (paramètre **AP079**) sur environ 22 heures. (= réglage par défaut ; modifier ce réglage en fonction de l'inertie réelle du bâtiment).

Dans cet exemple :

pour passer en mode été, **S** ou **L** doit être supérieur à la limite supérieure de la bande neutre (= point **1** du graphique).

pour passer en mode hiver, **S** et **L** doivent être inférieurs à la limite inférieure de la bande neutre (= point **2** du graphique).

pour passer en protection hors-gel, seul **S** doit passer sous le seuil de protection hors-gel (= point **3** du graphique). Si **S** passe au-dessus du seuil de protection hors-gel, le mode hiver redevient actif.

Tab.21 Paramétrage

Code	Texte affiché	Conseils
AP073	Été/Hiver	Seuil pour la température extérieure. Lorsque la température extérieure est supérieure à ce seuil, l'appareil est en mode été et ne démarre pas pour le chauffage central. Lorsque la température extérieure est inférieure à cette température, l'appareil est en mode hiver.
AP075	Bande Été/Hiver	Plage de température pour la commutation entre modes été et hiver pour le rafraîchissement. Ceci entraîne un passage instantané au mode hiver et un passage plus lent au mode été. Une valeur faible entraînera un passage plus rapide au mode été.
AP080	Consigne antigel ext	Température extérieure minimale. Lorsque la température extérieure est inférieure à cette température, le mode protection antigel de l'appareil est activé.
AP074	Mode Été forcé	Activer (1) ou désactiver (0) le mode été de l'appareil. L'activation de cette fonction arrête le mode chauffage. Le mode eau chaude sanitaire est maintenu. En cas de désactivation, le mode été peut être activé par le seuil AP073. 0 = Off : Désactivé. (mode été forcé) 1 = On : Activé.
AP079	Inertie du bâtiment	0 = 10 heures d'inertie pour un bâtiment à faible inertie. 3 = 22 heures d'inertie pour un bâtiment à inertie normale. 10 = 50 heures d'inertie pour un bâtiment à forte inertie. Par défaut, ce paramètre est réglé sur 3.

7 Entretien

7.1 Généralités

7.1.1 Nettoyage

Si nécessaire, nettoyer l'appareil depuis l'extérieur. Pour cela, veiller à n'utiliser que des produits doux qui ne causeront pas de corrosion sur le revêtement de la surface.

**Attention**

Seul un professionnel qualifié est habilité à nettoyer l'intérieur de la chaudière.

7.1.2 Contrat d'entretien

**Danger****Danger de mort dû à un entretien incorrect !**

Les travaux d'entretien doivent uniquement être effectués par des installateurs agréés. Ne tentez pas d'effectuer les travaux d'entretien vous-même. Vous vous mettriez vous-même et les autres en danger.

Il est recommandé de faire inspecter le annuellement. Si l'inspection révèle la nécessité de travaux d'entretien, ceux-ci doivent être effectués en fonction des besoins.

Nous recommandons :

- Faire contrôler l'installation de chauffage au moins une fois par an et la faire entretenir si nécessaire.
- Pour cela, conclure un contrat d'entretien avec une entreprise d'installation ; cela garantit la longue durée de vie de l'appareil et le fonctionnement de sécurité de l'installation.

**Voir**

Un manuel d'entretien est fourni avec la documentation de l'appareil. Demandez à l'installateur de le remplir et de le signer. Faites immédiatement réparer les défauts ou les dysfonctionnements.

7.1.3 Lorsque le ramoneur se présente

Les orifices de contrôle pour le ramoneur se trouvent dans le conduit de fumées, en haut de l'appareil.

Veiller à ce que ces orifices de contrôle soient toujours accessibles.

7.1.4 Durée de vie des composants de sécurité

Les composants de sécurité (vannes gaz, par exemple) ont une durée de vie limitée qui dépend principalement de leur durée de fonctionnement en années et du nombre de cycles de fonctionnement. La durée de vie restante des composants de sécurité peut être déterminée dans le cadre des opérations de maintenance réalisées par un chauffagiste agréé. Si la durée de vie est dépassée, De Dietrich recommande de remplacer les composants concernés.

**Important**

Le chauffagiste peut trouver des informations plus détaillées dans la notice d'installation de la EGC EVO.

7.2 Remplissage de l'installation

Remplir uniquement avec de l'eau de chauffage avec la qualité d'eau sanitaire. Ne pas utiliser d'additif chimique. En cas de doute, contactez votre installateur.

**Attention**

Respecter la séquence suivante afin d'empêcher l'augmentation de la pression hydraulique dans le flexible.

1. Veiller à ce que les robinets d'arrêt soient ouverts.
2. Retirer le bouchon protecteur de la vanne de remplissage et de vidange de la chaudière.
3. Visser l'embout pour flexible (fourniture standard dans le kit disconnecteur) sur la vanne de remplissage.

4. Emmancher le flexible hydraulique.
5. Ouvrir tout d'abord la vanne BFD, puis ouvrir **lentement** le robinet d'eau.

i Important
La valeur doit être comprise entre 1,0 et 2,5 bar. La valeur à définir est déterminée par l'installateur (dépendante du système).

i Important
La valeur à définir peut être lue sur l'écran du tableau de commande pendant le processus de remplissage.

6. Ouvrir brièvement les robinets de vidange sur les tubes de la chaudière afin de purger l'air.
7. Fermer d'abord le robinet d'eau, puis la vanne de remplissage.
8. Retirer le flexible hydraulique.
9. Placer à nouveau le bouchon de protection sur la vanne de remplissage et de vidange.
10. Contrôler l'étanchéité du système de chauffage : Vérifier si des fuites d'eau sont présentes sur l'installation de chauffage à un endroit quelconque de l'habitation.

i Important
Si les radiateurs ne chauffent pas : Purger les radiateurs.

7.3 Purge de l'installation de chauffage

Fig.55 Purge de l'installation

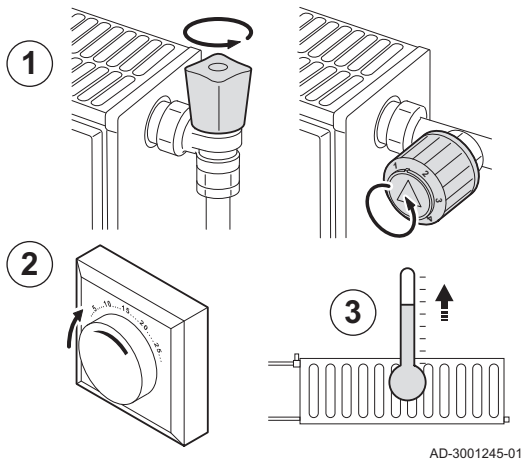

Il est indispensable de purger l'air éventuellement présent dans la chaudière, les conduits ou la robinetterie pour éviter les bruits indésirables susceptibles de se produire lors du chauffage ou du soutirage de l'eau. Pour ce faire, procéder comme suit :

1. Ouvrir les robinets de tous les radiateurs de l'installation de chauffage.
2. Régler le thermostat d'ambiance sur la température maximale possible.
3. Attendre que les radiateurs soient chauds.

Fig.56 Purge de l'installation

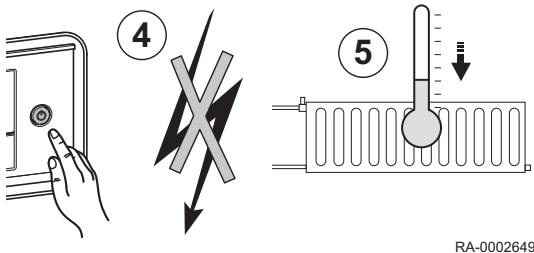

4. Éteindre la chaudière sur l'interrupteur marche/arrêt.
5. Attendre environ 10 minutes, jusqu'à ce que les radiateurs soient froids au toucher.

Fig.57 Purge de l'installation

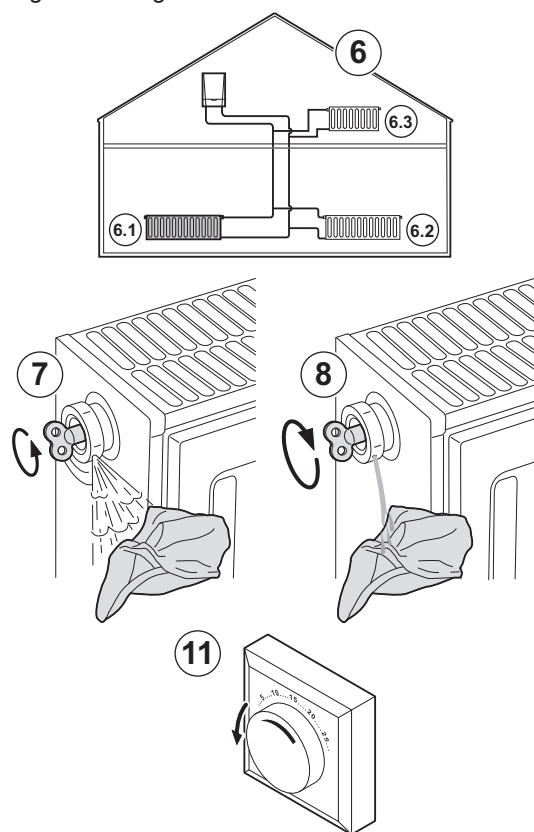

AD-3001247-01

6. Purger les radiateurs. Commencer par les étages inférieurs puis remonter jusqu'aux étages supérieurs.
7. Ouvrir la vanne de purge à l'aide de la clé de purge et placer un chiffon contre l'évent.

**Avertissement**

L'eau peut être encore chaude.

8. Patienter jusqu'à ce que de l'eau sorte de la vanne de purge, puis fermer la vanne de purge.
9. Après la purge, vérifier que la pression hydraulique du système est toujours correcte. Au besoin, faire l'appoint en eau de l'installation de chauffage.
10. Régler le thermostat d'ambiance ou du régulateur de température.

8 Diagnostic de panne

8.1 Codes d'erreur

8.1.1 Avertissement

Si une situation risque de conduire à un défaut, la chaudière vous avertira d'abord d'un dysfonctionnement. L'affichage indique un code d'avertissement (par exemple, **A02.33**).

**Important**

La chaudière continue à fonctionner mais il faut rechercher la cause de l'avertissement. Un avertissement peut entraîner le blocage ou le verrouillage de la chaudière.

8.1.2 Blocage

Un blocage est un état (temporaire) de la chaudière suite à une anomalie. L'affichage indique un code de blocage (par exemple, **H01.14**).

La chaudière détecte l'état modifié. Si la cause du blocage persiste, la chaudière passe en mode défaillance (verrouillage).

**Important**

- Une fois que la cause du blocage a été éliminée, la chaudière redémarre automatiquement.
- Les fonctions de la chaudière qui ne sont pas bloquées sont toujours opérationnelles.

8.1.3 Verrouillage

Si les conditions de blocage persistent, la chaudière se verrouille (c'est aussi ce qui s'appelle une erreur). La chaudière se verrouille également si un défaut est signalé n'importe où dans la chaudière. L'affichage clignote en rouge et un code d'erreur apparaît (exemple : **E04.08**).



Important

La chaudière revient en fonctionnement normal uniquement si les causes du verrouillage ont été éliminées et qu'une réinitialisation est effectuée.

■ Présence de cinq codes d'erreurs bloquantes



Important

Si la mémoire des erreurs de la chaudière contient cinq codes d'erreurs bloquantes (**E**), l'erreur ne peut être éliminée qu'au bout de 15 minutes au moins.

8.1.4 Avertissement

Tab.22 Codes d'avertissement

Code	Texte affiché	Description	Solution
A.00.28	T Solaire ouvert	Sonde de température solaire absente ou température inférieure à la plage mesurée	-
A.00.29	T Solaire fermé	La sonde solaire est en court-circuit ou une température supérieure à la plage est mesurée	-
A.00.33	Text fermée	La sonde de température extér. est en court-circuit ou mesure une température supérieure à la plage	Sonde de température extérieure en court-circuit : <ul style="list-style-type: none"> • Mauvaise connexion : vérifier le câblage et les connecteurs • Sonde mal installée : vérifier si la sonde a été montée correctement • Sonde défectueuse : remplacer la sonde
A.00.34	Text manquante	Sonde de température extérieure attendue mais non détectée	Sonde extérieure non détectée : <ul style="list-style-type: none"> • La sonde extérieure n'est pas connectée : Raccorder la sonde • La sonde extérieure n'est pas raccordée correctement : Raccorder correctement la sonde
A.02.06	Pression eau	Avertissement de pression d'eau actif	Avertissement concernant la pression hydraulique : <ul style="list-style-type: none"> • Pression hydraulique trop basse ; vérifier la pression hydraulique.
A.02.18	Erreur OBD	Erreur dictionnaire d'objets	Erreur de configuration : <ul style="list-style-type: none"> • Réinitialiser CN1 et CN2  Voir La plaquette signalétique pour les valeurs CN1 et CN2 .
A.02.36	Disp fonct perdu	Dispositif fonctionnel déconnecté	SCB introuvable : <ul style="list-style-type: none"> • Mauvaise connexion : vérifier le câblage et les connecteurs • SCB défectueux : Remplacer la carte SCB
A.02.37	Disp non crit perdu	Dispositif non critique déconnecté	SCB introuvable : <ul style="list-style-type: none"> • Mauvaise connexion : vérifier le câblage et les connecteurs • SCB défectueux : Remplacer la carte SCB

Code	Texte affiché	Description	Solution
A.02.45	Matr. conn. Full Can	Matrice de connexion Full Can	SCB introuvable : • Réaliser une détection automatique
A.02.46	Adm. dispo. Full Can	Administration de dispositif Full Can	SCB introuvable : • Réaliser une détection automatique
A.02.48	Erreur config. FG	Erreur de configuration des FG	SCB introuvable : • Réaliser une détection automatique
A.02.49	Pb init. des nœuds	Initialisation du nœud échouée	SCB introuvable : • Réaliser une détection automatique
A.02.55	Num.série invalide	Numéro de série manquant ou invalide	Contacter le fournisseur.
A.02.76	Mémoire pleine	Espace mémoire réservé aux param. personnalisés plein. Modification impossible.	Erreur de configuration : • Réinitialiser CN1 et CN2 • CSU défectueux : Remplacer la carte CSU • Remplacer la carte CU-GH
A.02.80	Régulateur Manquant	Régulateur de cascade manquant	Régulateur de cascade non détecté : • Raccorder de nouveau l'unité maître de la cascade • Réaliser une détection automatique
A.05.29	Limite pression gaz	La pression de gaz mesurée est inférieure à la limite basse	-
A.05.30	Erreur pression gaz	Le contrôle de la pression de gaz a échoué	-
A.05.77	///Fausse combustion	Les valeurs de combustion mesurées sont hors des limites de contrôle	-
A.05.79	Mauvaise combustion	Les valeurs de combustion mesurées sont inférieures aux limites de contrôle	-
A.05.90	CVG redémarrée	Commande vanne gaz redémarrée car la combustion n'a pas pu être régulée à l'intérieur des limites	-
A.05.93	CVG hors limite	La commande de vanne gaz n'a pas pu réguler à l'intérieur des limites	-
A.05.95	Interruption flamme	Une brève interruption du signal flamme a été détectée	-
A.08.02	Temps douche écoulé	Le temps réservé à la douche est écoulé	Régler le paramètre DP357 sur le temps de douche souhaité.

8.1.5 Blocage

Tab.23 Codes de blocage

Code	Texte affiché	Description	Solution
H.00.42	Press. haute ou cap.	Pression de l'installation trop élevée ou interruption du capteur	-
H.01.00	Erreur comm	Erreur de communication	Erreur de communication avec le noyau de sécurité : • Redémarrer la chaudière • Remplacer la carte CU-GH

Code	Texte affiché	Description	Solution
H.01.05	Delta max TD-TR	Différence maximale entre la température de départ et la température de retour	Écart maximum entre la température de départ et de retour dépassé : <ul style="list-style-type: none"> • Absence de débit ou débit insuffisant : <ul style="list-style-type: none"> - Contrôler la circulation (sens, pompes, vannes) - Contrôler la pression hydraulique - Contrôler l'état de propreté de l'échangeur thermique • Erreur de sonde : <ul style="list-style-type: none"> - Vérifier le bon fonctionnement des sondes - Vérifier si la sonde a été montée correctement
H.01.08	Gradient T niveau 3	Gradient maximum de niveau 3 dépassé en chauffage	La température de l'échangeur thermique a dépassé la limite autorisée : <ul style="list-style-type: none"> • Absence de débit ou débit insuffisant : <ul style="list-style-type: none"> - Contrôler la circulation (sens, pompe, vannes) - Contrôler la pression hydraulique - Contrôler l'état de propreté de l'échangeur thermique - Vérifier que le système de chauffage central a été correctement purgé pour retirer l'air • Erreur de sonde : <ul style="list-style-type: none"> - Vérifier le bon fonctionnement des sondes - Vérifier si la sonde a été montée correctement
H.01.09	Pressostat de gaz	Pressostat de gaz	Pression de gaz trop faible : <ul style="list-style-type: none"> • Absence de débit ou débit insuffisant : <ul style="list-style-type: none"> - S'assurer que la vanne gaz est totalement ouverte - Vérifier la pression d'alimentation en gaz - Si un filtre à gaz est présent : S'assurer que le filtre est propre • Mauvais réglage sur le pressostat gaz : <ul style="list-style-type: none"> - Vérifier que le pressostat a été monté correctement - Remplacer le pressostat si nécessaire • Aucun pressostat gaz disponible : <ul style="list-style-type: none"> - Vérifier que le paramètre GP010 est réglé sur Non (0)
H.01.14	T Dép max	La température de départ a dépassé la valeur maximale de fonctionnement	Sonde de la température de départ au-delà de la plage normale : <ul style="list-style-type: none"> • Mauvaise connexion : vérifier le câblage et les connecteurs • Absence de débit ou débit insuffisant : <ul style="list-style-type: none"> - Contrôler la circulation (sens, pompe, vannes) - Contrôler la pression hydraulique - Contrôler l'état de propreté de l'échangeur thermique
H.01.18	Aucun gradient brûl	Aucun gradient positif reconnu sur la température de départ après démarrage du brûleur	-
H.01.21	Grad.max.3 ECS	Gradient de température maximum de niveau 3 en ECS	La température de départ est montée trop vite : <ul style="list-style-type: none"> • Contrôler la circulation (sens, pompes, vannes) • Vérifier que la pompe fonctionne correctement
H.02.00	Réiniti. en cours	Réiniti. en cours	Procédure de réinitialisation en cours : <ul style="list-style-type: none"> • Aucune action

Code	Texte affiché	Description	Solution
H.02.02	Attente n° config	En attente du numéro de configuration	Erreur de configuration ou numéro de configuration inconnu : • Réinitialiser CN1 et CN2
H.02.03	Erreur config	Erreur de configuration	Erreur de configuration ou numéro de configuration inconnu : • Réinitialiser CN1 et CN2
H.02.04	Erreur de paramètre	Erreur de paramètre	Réglages d'usine incorrects : • Paramètres erronés : - Remettre la chaudière en service - Réinitialiser CN1 et CN2 - Remplacer la carte électronique CU-GH
H.02.05	CSU CU incompatibles	Le CSU n'est pas compatible avec le CU	Erreur de configuration : • Réinitialiser CN1 et CN2
H.02.07	Erreur pression eau	Erreur de pression d'eau active	-
H.02.09	Blocage partiel	Blocage partiel de l'appareil reconnu	Entrée de blocage active ou protection antigel active : • Cause externe : éliminer la cause externe • Mauvais réglage des paramètres : vérifier les paramètres • Mauvaise connexion : vérifier le raccordement
H.02.10	Blocage complet	Blocage complet de l'appareil reconnu	Entrée de blocage est active (sans protection antigel) : • Cause externe : éliminer la cause externe • Mauvais réglage des paramètres : vérifier les paramètres • Mauvaise connexion : vérifier le raccordement
H.02.12	Signal déblocage	Entrée signal déblocage de l'unité de commande provenant de l'environnement externe de l'appareil	Temps d'attente du signal de déclenchement écoulé : • Cause externe : éliminer la cause externe • Mauvais réglage des paramètres : vérifier les paramètres • Mauvaise connexion : vérifier le raccordement
H.02.31	Remplissage	Remplissage-automatique requis en raison d'une pression d'eau faible	Remplir l'installation à l'aide du dispositif de remplissage automatique.
H.02.38	Aucune dureté d'eau	Pas de dureté de l'eau	-
H.02.70	Erreur test URC	Echec test Unité Récupérateur Chaleur	Échec du contrôle du clapet anti-retour de l'unité de récupération de chaleur : • Contrôler le clapet anti-retour de l'unité de récupération de chaleur externe.
H.03.00	Erreur de paramètre	Paramètres de sécurité niveaux 2, 3, 4 incorrects ou manquants	Erreur de paramètre : noyau de sécurité • Redémarrer la chaudière • Remplacer la carte CU-GH
H.03.01	Pb com. CU vers CVG	Erreur de transmission de l'unité de commande vers la commande de la vanne de gaz	Erreur de communication avec le CU-GH : • Redémarrer la chaudière

Code	Texte affiché	Description	Solution
H.03.02	Perte de flamme	Le courant d'ionisation mesuré est inférieur à la limite	Absence de flamme pendant le fonctionnement : <ul style="list-style-type: none"> • Pas de courant d'ionisation : <ul style="list-style-type: none"> - Purger le conduit gaz - Vérifier que la vanne gaz est totalement ouverte - Vérifier la pression d'alimentation en gaz - Vérifier le fonctionnement et le réglage du bloc vanne gaz - Vérifier que les conduits d'arrivée d'air et d'évacuation des fumées ne sont pas obstrués - Vérifier que les fumées ne sont pas réaspirées
H.03.05	Blocage interne	Blocage interne de la commande de la vanne de gaz	Erreur de noyau de sécurité : <ul style="list-style-type: none"> • Redémarrer la chaudière • Remplacer la carte CU-GH
H.03.08	Flamme parasite	Une fausse flamme est détectée, le brûleur est donc bloqué pendant que la flamme est active	-
H.03.09	Tension alim. basse	La tension d'alimentation est inférieure à la valeur minimum de fonctionnement	• La mise sous tension ou hors tension de l'appareil crée une entrée dans la mémoire d'erreurs.
H.03.17	Vérif sécurité	Vérification de sécurité en cours	• Redémarrer la chaudière • Remplacer la carte CU-GH
H.03.26	Etalon. nécessaire	Un étalonnage est nécessaire pour rétablir un fonctionnement normal de l'appareil	-
H.03.28	Erreur synchro.	Erreur de synchronisation	-
H.03.31	Fumées bloquées	L'évacuation des fumées est obstruée	-
H.03.41	Erreur débit DeltaT	La différence de température entre les deux débitmètres dépasse le maximum	-
H.08.07	Erreur pompe LIN 1	Erreur de fonctionnement de la pompe LIN 1	Erreur de fonctionnement de la pompe LIN 1 :  Voir Voir Dépannage de la pompe LIN pour des solutions
H.08.08	Verrouil. pompe LIN1	Erreur de verrouillage du fonctionnement de la pompe LIN 1	Erreur de verrouillage du fonctionnement de la pompe LIN 1 : <ul style="list-style-type: none"> • Pompe défectueuse, remplacer la pompe LIN 1
H.08.09	Perte comm pomp LIN1	Communication pompe LIN 1 perdue à cause échec de communication avec bus maître (périphériques BDR)	Perte de communication de la pompe LIN 1 en raison de l'échec de la communication avec le bus pilote : <ul style="list-style-type: none"> • Mauvaise connexion : vérifier le raccordement • Pompe défectueuse : vérifier le fonctionnement de la pompe LIN
H.20.36	Echec étalonnage	Echec étalonnage forcé. Impossible de transférer la chaleur au système de chauffage	-
H.20.39	1er étalon. manquant	Etalonnage 100% non réalisé au premier démarrage	-
H.20.40	Attente type de gaz	Aucun type de gaz sélectionné par l'installateur	-

8.1.6 Verrouillage

Tab.24 Codes de verrouillage

Code	Texte affiché	Description	Solution
E.00.04	TRetour ouvert	La sonde de température de retour est absente ou température supérieure à la plage mesurée	Sonde de température retour ouverte : <ul style="list-style-type: none"> • Mauvaise connexion : vérifier le câblage et les connecteurs • Sonde mal installée : vérifier si la sonde a été montée correctement • Sonde défectueuse : remplacer la sonde
E.00.05	TRetour fermé	La sonde de température de retour est en court-circuit ou température supérieure à la plage mesurée	Court-circuit de la sonde de température de retour : <ul style="list-style-type: none"> • Mauvaise connexion : vérifier le câblage et les connecteurs • Sonde mal installée : vérifier si la sonde a été montée correctement • Sonde défectueuse : remplacer la sonde
E.00.06	TRetour manquant	Sonde de température de retour attendue mais non détectée	Aucune connexion à la sonde de retour de température : <ul style="list-style-type: none"> • Mauvaise connexion : vérifier le câblage et les connecteurs. • Sonde défectueuse : remplacer la sonde
E.00.07	Delta TRet trop gde	La différence de température de retour est trop grande	Écart trop important entre les températures de départ et de retour : <ul style="list-style-type: none"> • Aucune circulation : <ul style="list-style-type: none"> - Purger l'installation pour éliminer l'air - Contrôler la pression hydraulique - Le cas échéant : vérifier le paramètre du type de chaudière - Contrôler la circulation (sens, pompe, vannes) - Vérifier le bon fonctionnement de la pompe chauffage - Contrôler l'état de propreté de l'échangeur thermique • La sonde n'est pas ou est mal raccordée : <ul style="list-style-type: none"> - Vérifier le bon fonctionnement des sondes - Vérifier si la sonde a été montée correctement • Sonde défectueuse : la remplacer le cas échéant
E.00.16	T ECS ouvert	La sonde ballon eau chaude sanitaire est absente ou température inférieure à la plage mesurée	Sonde ballon ouverte : <ul style="list-style-type: none"> • Mauvaise connexion : vérifier le câblage et les connecteurs • Sonde défectueuse : remplacer la sonde
E.00.17	T ECS fermé	Sonde Ballon eau chaude sanitaire court-circuitée ou température supérieure à la plage mesurée	Sonde ballon en court-circuit : <ul style="list-style-type: none"> • Mauvaise connexion : vérifier le câblage et les connecteurs • Sonde défectueuse : remplacer la sonde
E.00.40	Pression basse	Pression hydraulique mesurée sous la plage définie. Vérifier la pression hydraulique et le capteur	Capteur de pression hydraulique ouvert : <ul style="list-style-type: none"> • Mauvaise connexion : vérifier le câblage et les connecteurs. • Sonde mal installée : vérifier si la sonde a été montée correctement. • Sonde défectueuse : remplacer la sonde.

Code	Texte affiché	Description	Solution
E.00.41	Pression élevée	Pression hydraulique mesurée au-dessus plage définie. Vérifier la pression hydraulique et le capteur	Court-circuit du capteur de pression hydraulique : <ul style="list-style-type: none"> • Mauvaise connexion : vérifier le câblage et les connecteurs. • Sonde mal installée : vérifier si la sonde a été montée correctement. • Sonde défectueuse : remplacer la sonde.
E.00.44	T Sortie Ech ECS Ouv	La sonde en sortie de l'échangeur ECS est absente ou la mesure est inférieure à la plage	Sonde de température ECS en circuit ouvert : <ul style="list-style-type: none"> • Mauvaise connexion : vérifier le câblage et les connecteurs • Sonde défectueuse : remplacer la sonde
E.00.45	TSor Ech ECS crt-cir	La sonde en sortie de l'échangeur ECS est court-circuité ou la mesure est supérieure à la plage	Court-circuit de la sonde de température ECS : <ul style="list-style-type: none"> • Mauvaise connexion : vérifier le câblage et les connecteurs • Sonde défectueuse : remplacer la sonde
E.01.04	Erreur perte flamme	5x erreur perte de flamme	Perte de la flamme à 5 reprises : <ul style="list-style-type: none"> • Purger le conduit gaz • Vérifier que la vanne gaz est totalement ouverte • Vérifier la pression d'alimentation en gaz • Vérifier le fonctionnement et le réglage du bloc vanne gaz • Vérifier que les conduits d'arrivée d'air et d'évacuation des fumées ne sont pas obstrués • Vérifier que les fumées ne sont pas réaspirées
E.01.12	Retour > Départ	La température de retour est supérieure à la température de départ	Départ et retour inversés : <ul style="list-style-type: none"> • Mauvaise connexion : vérifier le câblage et les connecteurs • L'eau circule dans le mauvais sens : contrôler la circulation (sens, pompe, vannes) • Sonde mal installée : vérifier si la sonde a été montée correctement • Sonde défectueuse : vérifier la valeur ohmique de la sonde • Sonde défectueuse : remplacer la sonde
E.01.17	Aucun gradient TD-TR	Aucun gradient positif reconnu sur la température de départ et de retour	-
E.02.13	Entrée de blocage	Entrée blocage de l'unité de commande provenant d'un appareil externe	Entrée de blocage active : <ul style="list-style-type: none"> • Cause externe : éliminer la cause externe • Mauvais réglage des paramètres : vérifier les paramètres
E.02.15	Problème CSU externe	Dépassement de temps pour le CSU externe	Interruption du CSU : <ul style="list-style-type: none"> • Mauvaise connexion : vérifier le câblage et les connecteurs • CSU défectueux : Remplacer le CSU
E.02.17	Expir. comm CVG	Expiration du temps de retour de communication avec l'unité de commande des vannes de gaz	Erreur de communication avec le noyau de sécurité : <ul style="list-style-type: none"> • Redémarrer la chaudière • Remplacer la carte CU-GH

Code	Texte affiché	Description	Solution
E.02.32	Err com ARTS	Expiration du temps communication avec le système de remplissage-automatique	Le remplissage de l'installation prend trop de temps : <ul style="list-style-type: none"> • Vérifier l'étanchéité du système. • Vérifier la pression hydraulique dans le système. • Vérifier que le robinet d'arrivée de gaz est totalement ouvert. • Vérifier que le robinet d'eau principal est totalement ouvert. • Contrôler le fonctionnement du capteur de pression. • Contrôler le fonctionnement de la soupape de sécurité.
E.02.35	Disp sécurité perdu	Dispositif critique de sécurité déconnecté	Défaut de communication <ul style="list-style-type: none"> • Réaliser une détection automatique
E.02.39	Faible élévation P	Elévation de pression insuffisante après remplissage-auto	La pression hydraulique dans le système n'a pas monté suffisamment pendant le remplissage automatique : <ul style="list-style-type: none"> • Vérifier l'étanchéité du système. • Vérifier la pression hydraulique dans le système. • Vérifier que le robinet d'arrivée de gaz est totalement ouvert. • Vérifier que le robinet d'eau principal est totalement ouvert. • Contrôler le fonctionnement du capteur de pression. • Contrôler le fonctionnement de la soupape de sécurité.
E.02.47	Echec connexion	Echec de connexion des fonctions groupes	Groupe de fonctions introuvable : <ul style="list-style-type: none"> • Réaliser une détection automatique • Redémarrer la chaudière • Remplacer la carte CU-GH
E.04.00	Erreur de paramètre	Paramètres de sécurité de niveau 5 incorrects ou manquants	Remplacer la carte CU-GH.
E.04.01	TDépt fermée	La sonde de température de départ est en court-circuit ou supérieure à la plage	Court-circuit de la sonde de température de départ : <ul style="list-style-type: none"> • Mauvaise connexion : vérifier le câblage et les connecteurs • Sonde mal installée : vérifier si la sonde a été montée correctement • Sonde défectueuse : remplacer la sonde
E.04.02	TDépt ouverte	La sonde de température de départ est absente ou inférieure à la plage	Sonde de température de départ ouverte : <ul style="list-style-type: none"> • Mauvaise connexion : vérifier le câblage et les connecteurs • Sonde défectueuse : remplacer la sonde
E.04.03	T départ max.	La température de départ est supérieure au maximum	Absence de débit ou débit insuffisant : <ul style="list-style-type: none"> • Contrôler la circulation (sens, pompe, vannes) • Contrôler la pression hydraulique • Contrôler l'état de propreté de l'échangeur thermique
E.04.04	T fumée fermée	La sonde de fumée est en court-circuit ou mesure une valeur supérieure à la plage	Sonde de température des fumées court-circuitée : <ul style="list-style-type: none"> • Mauvaise connexion : vérifier le câblage et les connecteurs • Sonde mal installée : vérifier si la sonde a été montée correctement • Sonde défectueuse : remplacer la sonde

Code	Texte affiché	Description	Solution
E.04.05	T fumée ouverte	La sonde de fumée est en circuit ouvert ou mesure une température inférieure à la plage	<p>Sonde de température des fumées ouverte :</p> <ul style="list-style-type: none"> • Mauvaise connexion : vérifier le câblage et les connecteurs • Sonde mal installée : vérifier si la sonde a été montée correctement • Sonde défectueuse : remplacer la sonde
E.04.06	T fumée max.	La température de fumée est supérieure au maximum	<p>Température maximale des fumées dépassée :</p> <ul style="list-style-type: none"> • Vérifier le réglage du bloc vanne gaz. • Erreur de la sonde de température des fumées : <ul style="list-style-type: none"> - Vérifier que la sonde fonctionne correctement. - Vérifier que la sonde a été montée correctement. • Inspecter l'échangeur de chaleur : <ul style="list-style-type: none"> - Vérifier la circulation d'eau. - Nettoyer le passage des fumées entre les serpentins. • Remplacer l'échangeur de chaleur.
E.04.07	Sonde T départ	La différence entre les sondes de température de départ 1 et 2 est trop élevée	<p>Déviations de la sonde de température de départ :</p> <ul style="list-style-type: none"> • Mauvaise connexion : vérifier le raccordement • Sonde défectueuse : remplacer la sonde
E.04.08	Entrée de sécurité	L'entrée de sécurité est ouverte	<p>Interrupteur de pression différentielle de l'air activé :</p> <ul style="list-style-type: none"> • Mauvaise connexion : vérifier le câblage et les connecteurs • La pression dans le conduit d'évacuation des fumées est ou était trop élevée : <ul style="list-style-type: none"> - Le robinet de barrage ne s'ouvre pas - Siphon bloqué ou vide - Vérifier que les conduits d'arrivée d'air et d'évacuation des fumées ne sont pas obstrués - Contrôler l'état de propreté de l'échangeur thermique
E.04.09	Sonde T fumée	La différence entre les sondes de température des fumées 1 et 2 est trop élevée	<p>Déviations de la sonde de température des fumées :</p> <ul style="list-style-type: none"> • Mauvaise connexion : vérifier le raccordement • Sonde défectueuse : remplacer la sonde

Code	Texte affiché	Description	Solution
E.04.10	Echec allumage	Détection de 5 échecs d'allumage du brûleur	<p>Cinq échecs de démarrage du brûleur :</p> <ul style="list-style-type: none"> • Absence d'étincelle d'allumage : <ul style="list-style-type: none"> - Vérifier le câblage entre la carte CU-GH et le transformateur d'allumage - Vérifier l'électrode d'ionisation/d'allumage - Vérifier la mise à la masse/terre - Vérifier l'état du capot du brûleur - Vérifier la mise à la terre - Remplacer la carte CU-GH • Étincelle d'allumage, mais absence de flamme : <ul style="list-style-type: none"> - Purger l'air dans le conduit de gaz - Vérifier que les conduits d'arrivée d'air et d'évacuation des fumées ne sont pas obstrués - Vérifier que la vanne gaz est totalement ouverte - Vérifier la pression d'alimentation en gaz - Vérifier le fonctionnement et le réglage du bloc vanne gaz - Vérifier le câblage du bloc vanne gaz - Remplacer la carte CU-GH • Flamme présente, mais l'ionisation a échoué ou est insuffisante : <ul style="list-style-type: none"> - Vérifier que la vanne gaz est totalement ouverte - Vérifier la pression d'alimentation en gaz - Vérifier l'électrode d'ionisation/d'allumage - Vérifier la mise à la terre - Vérifier le câblage de l'électrode d'ionisation/d'allumage.
E.04.11	Contrôle étanchéité	Le contrôle cyclique d'étanchéité de la vanne gaz a échoué	<p>Défaut du contrôleur de fuite de gaz :</p> <ul style="list-style-type: none"> • Mauvaise connexion : vérifier le câblage et les connecteurs • Contrôleur de fuite de gaz VPS défectueux : Remplacer le système de contrôle d'étanchéité de vanne (VPS) • Bloc vanne gaz défectueux : Remplacer le bloc vanne gaz
E.04.12	Flamme parasite	Flamme parasite détectée avant le démarrage du brûleur	<p>Signal de flamme parasite :</p> <ul style="list-style-type: none"> • Le brûleur reste incandescent : régler l'O₂ • Courant d'ionisation mesuré, mais aucune flamme ne doit être présente : contrôler l'électrode d'allumage et d'ionisation • Défaut de la vanne de gaz : remplacer la vanne de gaz • Défaut du transformateur d'allumage : remplacer le transformateur d'allumage
E.04.13	Ventilateur	La vitesse du ventilateur est hors de la plage	<p>Ventilateur défaillant :</p> <ul style="list-style-type: none"> • Mauvaise connexion : vérifier le câblage et les connecteurs. • Le ventilateur fonctionne quand il ne faut pas : vérifier que le tirage de la cheminée n'est pas excessif • Défaut du ventilateur : remplacer le ventilateur
E.04.14	Erreur de combustion	Différence entre température du brûleur et consigne supérieure à 60s pour la configuration de la CVG	-

Code	Texte affiché	Description	Solution
E.04.15	Evacuation obstruée	L'évacuation des fumées est obstruée	La buse de fumées est bloquée : <ul style="list-style-type: none"> • Vérifier que la buse de fumées n'est pas bloquée • Remettre la chaudière en service
E.04.17	Erreur CVG	Commande de la vanne gaz défectueuse	Défaut du bloc vanne gaz : <ul style="list-style-type: none"> • Mauvaise connexion : vérifier le câblage et les connecteurs • Bloc vanne gaz défectueux : Remplacer le bloc vanne gaz
E.04.18	Erreur T départ min	La température de départ est inférieure à la valeur minimale définie par le paramètre de CVG	La sonde de température du départ a mesuré une valeur inférieure à la température minimale autorisée par le coffret de sécurité : <ul style="list-style-type: none"> • La température a augmenté : Réinitialiser l'erreur. • Sonde montée de façon incorrecte : Vérifier que la sonde a été montée correctement. • Sonde défectueuse : Remplacer la sonde.
E.04.21	Température brûleur	Ecart détecté entre les sondes du brûleur 1 et 2	-
E.04.23	Erreur interne	Verrouillage interne de la commande de la vanne de gaz	<ul style="list-style-type: none"> • Redémarrer la chaudière • Remplacer la carte CU-GH
E.04.24	Type de gaz inconnu	Type de gaz inconnu en mode détection du type de gaz	-
E.04.25	12x perte de flamme	12x erreur perte de flamme inattendue, verrouillage de sécurité	-
E.04.26	Erreur d'allumage	Une erreur d'allumage s'est produite	-
E.04.27	Aucune flamme	La vanne gaz est ouverte, mais aucune flamme n'est détectée	-
E.04.28	Erreur de vanne gaz	Erreur de retour d'information de la vanne gaz	-
E.04.29	Nbre maxi de reset	Nombre maximum de réinitialisations dépassé	Plus de 5 erreurs de verrouillage ont été réinitialisées en 24 heures. <ul style="list-style-type: none"> • Redémarrer l'appareil et réinitialiser l'erreur.
E.04.250	Erreur interne	Erreur de relais de vanne gaz détectée	Erreur interne : <ul style="list-style-type: none"> • Remplacer la carte PCB.
E.04.254	Inconnu	Inconnu	Erreur inconnue : <ul style="list-style-type: none"> • Remplacer la carte PCB.

9 Mise hors service

9.1 Procédure de mise hors service

9.1.1 Vidange de l'eau de chauffage



Avertissement

L'eau de l'installation de chauffage peut encore être chaude.



Attention

Domage sur la soupape de sécurité. Ne jamais utiliser la soupape de sécurité pour vidanger le circuit de chauffage car cela peut gêner le fonctionnement de la soupape de sécurité.

1. Couper l'alimentation électrique à l'interrupteur principal
2. Si aucun autre appareil à gaz n'est raccordé, fermer la vanne d'arrêt principale.

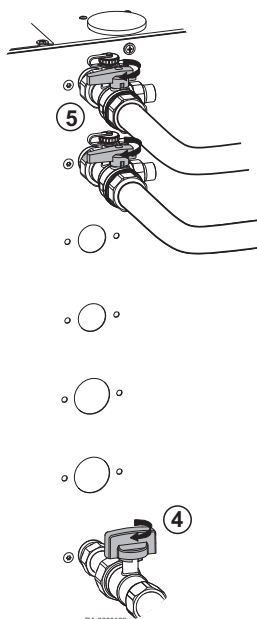

3. Fermer la vanne d'arrêt du gaz sur la chaudière.
4. Raccorder un flexible à l'embout de la vanne de remplissage et de vidange de la chaudière (vanne BFD).

**Attention**

Veiller à ce que le flexible soit fixé fermement sur l'embout avant d'ouvrir la vanne BFD.

5. Placer un seau ou un bac de récupération en dessous.
6. Ouvrir la vanne BDF.
⇒ L'eau de la chaudière est vidangée.
7. Veiller à ce que les vannes d'arrêt soient ouvertes.

**Attention****Domage sur l'appareil.**

Empêcher la remise en marche de l'appareil tant qu'il n'y a pas d'eau dans le système de chauffage, par ex. en collant un ruban adhésif sur l'interrupteur Marche/Arrêt. Autrement, les pompes surchaufferont et seront endommagées.

9.1.2 Mise hors service du ballon d'eau sanitaire

Fig.58 Vidange du ballon

La mise hors service du ballon d'eau sanitaire se fait comme suit :

1. Fermer le robinet du disconnecteur pour arrêter l'alimentation d'eau froide.

**Attention****Risque de dégâts des eaux.**

Veiller à ce que l'eau emmagasinée puisse s'écouler sans obstacle dans l'écoulement.

2. Raccorder la chaudière au robinet de vidange. Router le flexible vers un bac d'égouttement.
3. Ouvrir le robinet de vidange sur le ballon d'eau sanitaire et le mettre en position **X**.
4. Purger le ballon d'eau sanitaire.
5. Mettre le EGC EVO hors marche.

10 Mise au rebut

10.1 Mise au rebut/recyclage

10.1.1 Conditionnement

Dans le cadre des réglementations d'emballage, De Dietrich fournit des possibilités d'élimination locales pour l'entreprise spécialisée afin de garantir un recyclage correct de tous les emballages. Afin de protéger l'environnement, l'emballage est 100% recyclable.

**Voir**

Veillez respecter les exigences légales applicables en vue de la mise au rebut dans votre pays.

10.1.2 Mise au rebut de l'appareil

L'appareil peut être retourné à De Dietrich en vue de la mise au rebut par une entreprise spécialisée. Le fabricant se charge de recycler l'appareil correctement.

**Important**

L'appareil est recyclé par une entreprise de mise au rebut. Si possible, les matériels - en particulier le plastique - sont identifiés. Cela permet un tri correct en vue du recyclage.

11 Environnement

11.1 Economies d'énergie

11.1.1 Généralités

Les générateurs thermiques de De Dietrich sont réputés pour leur consommation économique et leur fonctionnement optimal et à grande efficacité énergétique à condition d'être entretenus régulièrement.

Vous pouvez également influencer la consommation d'énergie. Nous avons donc regroupés quelques conseils utiles pour vous montrer comment économiser encore plus d'énergie.

11.1.2 Entretien

**Attention**

Faites entretenir votre générateur thermique **avant** la saison de chauffage. Si le générateur thermique est nettoyé et entretenu en automne, il est alors en parfait état pour la saison de chauffage.

11.1.3 Température ambiante

- Ne pas régler la température ambiante plus haut que nécessaire. Chaque degré de chaleur supplémentaire augmente la consommation d'énergie de 6 %.
- Ajuster les températures ambiantes en fonction de l'utilisation correspondante. Vous pouvez commander les radiateurs dans les pièces individuellement avec les vannes de thermostat sur les radiateurs.
Recommandation pour les températures ambiantes :
 - Salle de bains 22 °C - 24 °C
 - Pièces à vivre 20 °C
 - Chambres à coucher 16 °C - 18 °C
 - Cuisine 18 °C - 20 °C
 - Entrée / débarras 16 °C - 18 °C
- Réduire la température ambiante d'environ 4 °C à 5 °C pendant la nuit et en cas d'absence.
- Remarque : La cuisine se réchauffe quasiment d'elle-même pendant la préparation des repas. Utiliser la chaleur résiduelle de la cuisinière et du lave-vaisselle afin d'économiser de l'énergie.
- Éviter de modifier en permanence le réglage des thermostats. Déterminer une seule fois le réglage auquel la température ambiante requise est atteinte. Le thermostat régule ensuite automatiquement l'alimentation en chaleur.
- Chauffer toutes les pièces de la maison.
Si vous laissez une pièce non chauffée car vous ne l'utilisez pas souvent, elle exploite tout de même l'énergie de chauffage des pièces voisines à travers les murs, les plafonds et les portes. Les radiateurs dans les autres pièces ne sont pas conçus pour cette charge et ne fonctionnent pas économiquement.
- Veiller à ce que les radiateurs ne soient pas recouverts par des rideaux, des étagères ou des éléments similaires. Autrement, cela réduira le transfert de chaleur dans la pièce.

11.1.4 Régulation climatique

Le générateur thermique, associé à une sonde extérieure, régule votre système de chauffage en fonction des conditions météo. L'appareil génère autant de chaleur que nécessaire pour atteindre la température ambiante requise.

Les programmes horaires de la régulation permettent un chauffage en fonction de l'heure. Pendant la nuit et en cas d'absence, la chaudière fonctionne en fonction de la valeur nominale réduite. La régulation intègre une fonction de basculement automatique entre le mode été et le mode hiver en fonction de la température extérieure, ce qui permet d'arrêter automatiquement la chaudière si la température limite pour l'été est atteinte.

11.1.5 Aération

L'aération régulière des pièces chauffées est importante pour un climat ambiant agréable et pour éviter l'apparition de moisissure sur les murs. Il est toutefois important que l'aération soit effectuée correctement afin de ne pas gâcher d'énergie inutilement et perdre ainsi de l'argent.



Important

- Ouvrez entièrement la fenêtre, mais pas pendant plus de 10 minutes. Vous pouvez ainsi obtenir un remplacement d'air suffisant, sans refroidir la pièce.
- Aération par rafales : ouvrez la fenêtre plusieurs fois par jour pendant 4 à 10 minutes
- Aération croisée : ouvrez les fenêtres et les portes de toutes les pièces plusieurs fois par jour pendant 2 à 4 minutes
- Il est inutile de laisser les fenêtres entrouvertes pendant de longues périodes.

11.1.6 Chauffage de l'eau sanitaire

- Température de l'eau chaude sanitaire
 - Une température d'eau élevée utilise beaucoup d'énergie.
 - En règle générale, il n'est pas nécessaire de chauffer l'eau au-delà d'un certain point. En outre, une température d'eau élevée (au-dessus de 60°C) augmente les dépôts de tartre, ce qui nuit au fonctionnement du ballon d'eau chaude sanitaire.
- Eau chaude sanitaire à la demande
 - L'unité de commande permet de programmer quotidiennement les plages horaires auxquelles il y a des besoins en eau chaude sanitaire.
 - S'il n'y a pas de besoin en eau chaude sanitaire pendant une longue période, couper la production d'eau chaude sanitaire sur l'unité de programmation de l'unité de commande.
- Vanne mélangeuse à levier unique
 - Pour soutirer de l'eau froide, tourner la vanne mélangeuse à levier unique entièrement sur « froid » afin d'éviter que de l'eau chaude ne s'écoule aussi.

12 Annexes

12.1 Fiche de produit - Chaudières mixtes

Tab.25 Fiche de produit des chaudières mixtes

Nom de la marque - Nom du produit		EGC EVO 25 B 150 SL	EGC EVO 25 B 150 SL
Chauffage des locaux - application à température		Moyen	Moyen
Chauffage de l'eau - Profil de soutirage spécifié		XL	XL

Nom de la marque - Nom du produit		EGC EVO 25 B 150 SL	EGC EVO 25 B 150 SL
Classe d'efficacité énergétique saisonnière pour le chauffage des locaux (A+++ à D)		A	A
Classe d'efficacité énergétique pour le chauffage de l'eau (A+ à F)		A	A
Puissance calorifique nominale (<i>Prated ou Psup</i>)	kW	24	24
Chauffage des locaux - consommation annuelle d'énergie	GJ	74	74
Chauffage de l'eau - consommation annuelle d'énergie	GJ		
Efficacité énergétique saisonnière pour le chauffage des locaux	%	94	94
Efficacité énergétique pour le chauffage de l'eau	%		
Niveau de puissance acoustique L_{WA} à l'intérieur	dB	48	48

**Voir**

Pour les précautions particulières concernant le montage, l'installation et l'entretien : Consignes de sécurité, page 5

12.2 Fiche de produit combiné - Chaudières

Fig.59 Fiche de produit combiné applicable aux chaudières indiquant l'efficacité énergétique pour le chauffage de l'eau du produit combiné proposé

Efficacité énergétique saisonnière de la chaudière pour le chauffage des locaux		①																														
		'I' %																														
Régulateur de température	Classe I = 1 %, Classe II = 2 %, Classe III = 1,5 %, Classe IV = 2 %, Classe V = 3 %, Classe VI = 4 %, Classe VII = 3,5 %, Classe VIII = 5 %	②																														
Voir fiche sur le régulateur de température		+ [] %																														
Chaudière d'appoint	Efficacité énergétique saisonnière pour le chauffage des locaux (en %)	③																														
Voir fiche sur la chaudière		([] - 'I') x 0,1 = ± [] %																														
Contribution solaire	Classe énergétique du ballon ⁽¹⁾ A* = 0,95, A = 0,91, B = 0,86, C = 0,83, D - G = 0,81	④																														
Voir fiche sur le dispositif solaire		[] %																														
Taille du capteur (en m ²)	Volume du ballon (en m ³)	Rendement du capteur (en %)																														
('III' x [] + 'IV' x []) x 0,9 x ([] /100) x [] = + [] %																																
(1) Si la classe du ballon est supérieure à A, utilisez 0,95																																
Pompe à chaleur d'appoint	Efficacité énergétique saisonnière pour le chauffage des locaux (en %)	⑤																														
Voir fiche sur la pompe à chaleur		([] - 'I') x 'II' = + [] %																														
Contribution solaire ET pompe à chaleur d'appoint		⑥																														
Choisir la plus petite valeur	0,5 x [] OU 0,5 x [] = - [] %																															
Efficacité énergétique saisonnière du produit combiné pour le chauffage des locaux		⑦																														
		[] %																														
Classe d'efficacité énergétique saisonnière du produit combiné pour le chauffage des locaux																																
<table border="1" style="width: 100%; text-align: center;"> <tr> <td><input type="checkbox"/></td> <td><input type="checkbox"/></td> <td><input type="checkbox"/></td> <td><input type="checkbox"/></td> <td><input type="checkbox"/></td> <td><input type="checkbox"/></td> <td><input type="checkbox"/></td> <td><input type="checkbox"/></td> <td><input type="checkbox"/></td> <td><input type="checkbox"/></td> </tr> <tr> <td>G</td> <td>F</td> <td>E</td> <td>D</td> <td>C</td> <td>B</td> <td>A</td> <td>A⁺</td> <td>A⁺⁺</td> <td>A⁺⁺⁺</td> </tr> <tr> <td><30%</td> <td>≥30%</td> <td>≥34%</td> <td>≥36%</td> <td>≥75%</td> <td>≥82%</td> <td>≥90%</td> <td>≥98%</td> <td>≥125%</td> <td>≥150%</td> </tr> </table>			<input type="checkbox"/>	<input type="checkbox"/>	<input type="checkbox"/>	<input type="checkbox"/>	<input type="checkbox"/>	<input type="checkbox"/>	<input type="checkbox"/>	<input type="checkbox"/>	<input type="checkbox"/>	<input type="checkbox"/>	G	F	E	D	C	B	A	A⁺	A⁺⁺	A⁺⁺⁺	<30%	≥30%	≥34%	≥36%	≥75%	≥82%	≥90%	≥98%	≥125%	≥150%
<input type="checkbox"/>	<input type="checkbox"/>	<input type="checkbox"/>	<input type="checkbox"/>	<input type="checkbox"/>	<input type="checkbox"/>	<input type="checkbox"/>	<input type="checkbox"/>	<input type="checkbox"/>	<input type="checkbox"/>																							
G	F	E	D	C	B	A	A⁺	A⁺⁺	A⁺⁺⁺																							
<30%	≥30%	≥34%	≥36%	≥75%	≥82%	≥90%	≥98%	≥125%	≥150%																							
La chaudière et la pompe à chaleur d'appoint sont-elles installées avec des émetteurs de chaleur basse température à 35 C ?		⑦																														
Voir fiche sur la pompe à chaleur		[] + (50 x 'II') = [] %																														

L'efficacité énergétique obtenue avec cette fiche pour le produit combiné peut ne pas correspondre à son efficacité énergétique réelle une fois le produit combiné installé dans un bâtiment, car celle-ci varie en fonction d'autres facteurs tels que les pertes thermiques du système de distribution et le dimensionnement des produits par rapport à la taille et aux caractéristiques du bâtiment.

AD-3000743-01

- I La valeur de l'efficacité énergétique, pour le chauffage des locaux, du dispositif de chauffage des locaux utilisé à titre principal, exprimée en %.
- II Le coefficient de pondération de la puissance thermique du dispositif de chauffage utilisé à titre principal et du dispositif de chauffage d'appoint du produit combiné, tel qu'indiqué dans le tableau suivant.
- III La valeur de l'expression mathématique : $26,73/Prated$, dans laquelle « Prated » renvoie au dispositif de chauffage des locaux utilisé à titre principal.
- IV La valeur de l'expression mathématique $10,45/Prated$, dans laquelle « Prated » renvoie au dispositif de chauffage des locaux utilisé à titre principal.

Tab.26 Pondération des chaudières

$P_{sup} / (Prated + P_{sup})^{(1)(2)}$	II, produit combiné non équipé d'un ballon d'eau chaude	II, produit combiné équipé d'un ballon d'eau chaude
0	0	0
0,1	0,3	0,37
0,2	0,55	0,70
0,3	0,75	0,85
0,4	0,85	0,94
0,5	0,95	0,98
0,6	0,98	1,00
$\geq 0,7$	1,00	1,00

(1) Les valeurs intermédiaires sont calculées par interpolation linéaire entre les deux valeurs adjacentes.
 (2) P_{sup} : Puissance thermique nominale d'un dispositif de chauffage d'appoint (ici : pompe à chaleur)
 Prated : Puissance thermique nominale d'un dispositif de chauffage des locaux (ici : chaudière)

Fig.60 Interpolation des valeurs intermédiaires (exemple)

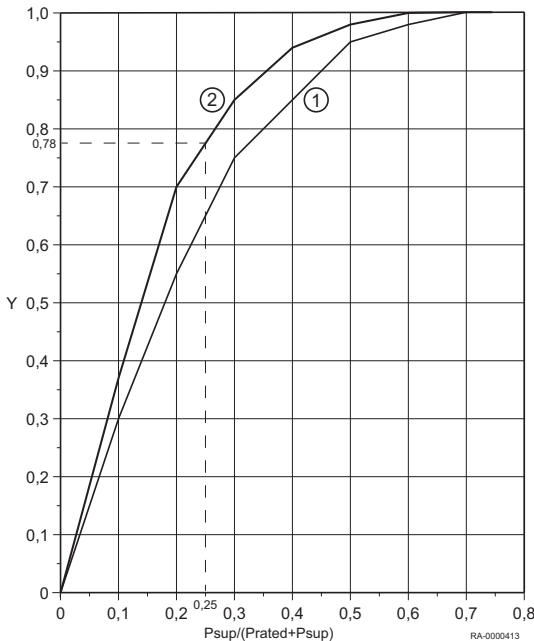

Touche :
Axe y :

- Valeur "II", produit combiné non équipé d'un ballon d'eau chaude (courbe 1)
- Valeur "II", produit combiné équipé d'un ballon d'eau chaude (courbe 2)

Exemple :

- Produit combiné équipé d'un ballon d'eau chaude => courbe 2
- $P_{SUP}/(Prated+P_{sup}) = 0,25$
- => Valeur interpolée pour "II", produit combiné équipé d'un ballon d'eau chaude (courbe 2) = **0,78**

Tab.27 Efficacité du produit combiné

Nom de la marque - Nom du produit		EGC EVO 25 B 150 SL	EGC EVO 25 B 150 SL
Classe d'efficacité énergétique saisonnière pour le chauffage des locaux		A	A
Régulation ISR Plus avec sonde de température extérieure	%	96	96

Notice originale - © Copyright

Toutes les informations techniques contenues dans la présente notice ainsi que les dessins et schémas électriques sont notre propriété et ne peuvent être reproduits sans notre autorisation écrite préalable. Sous réserve de modifications.

Service consommateurs

www.dedietrich-thermique.fr

0 809 400 320

Service gratuit
+ prix appel

AT - DE DIETRICH SERVICE

☎ 0800 / 201608 freecall
www.dedietrich-heiztechnik.com

BE - VAN MARCKE NV

LAR Blok Z, 5
B- 8511 KORTRIJK
☎ +32 (0)56/23 75 11
www.vanmarcke.com

CH - MEIER TOBLER AG

Bahnstrasse 24
CH- 8603 SCHWERZENBACH
☎ +41 (0) 44 806 41 41
@ info@meiertobler.ch

+41 (0)8 00 846 846 **ServiceLine**

www.meiertobler.ch

CH - MEIER TOBLER SA

Chemin de la Veyre-d'En-Haut B6,
CH - 1806 St-Légier-La-Chiésaz
☎ +41 (0) 21 943 02 22
@ info@meiertobler.ch

+41 (0)8 00 846 846 **ServiceLine**

www.meiertobler.ch

CN - DE DIETRICH

UNIT 1006 , CBD International
Mansion, No.16 Yong An Dong li,
Chaoyang District, 100022, Beijing China
☎ +400 6688700
☎ +86 10 6588 4834
@ contactBJ@dedietrich.com.cn
www.dedietrich-heating.com

CZ - BDR THERMEA Czech Republic s.r.o

Jeseniova 2770/56 - 130 00 Praha 3
☎ +420 271 001 627
@ dedietrich@bdrthermea.cz
www.dedietrich.cz

DK - HS Tarm A/S

Smedevej 2
DK- 6880 Tarm, DENMARK
☎ +45 97 37 15 11
@ info@hstarm.dk
www.hstarm.dk

ES - DE DIETRICH THERMIQUE IBERIA S.L.U.

☎ +34 900 802 143
@ info@dedietrichthermique.es
www.dedietrich-calefaccion.es

IT - DUEDI S.r.l

Distributore Ufficiale Esclusivo
De Dietrich-Thermique Italia Via Maestri del Lavoro, 16
12010 San Defendente di Cervasca (CN)
☎ +39 0171 857170
☎ +39 0171 687875
@ info@duediclima.it
www.duediclima.it

LU - NEUBERG S.A.

39 rue Jacques Stas - B.P.12
L- 2549 LUXEMBOURG
☎ +352 (0)2 401 401
www.neuberg.lu
www.dedietrich-heating.com

PL - DE DIETRICH Technika Grzewcza sp.z o.o.

ul. Północna 15-19, 54-105 Wrocław
☎ +48 71 71 27 400
@ biuro@dedietrich.pl

801 080 881

Infocentrala
0,35 zł / min

www.facebook.com/DeDietrichPL
www.dedietrich.pl

RO - BDR Thermea Romania SRL

Bd. Dimitrie Pompeiu nr. 5-7, Metrooffice A2,
Parter, 13a, Sector 2, 020335 Bucuresti
☎ (+40) 374 424 804
@ service@bdrthermea.ro
www.dedietrich-incalzire.ro

RU - ООО "БДР ТЕРМИЯ Рус"

129164, Россия, г. Москва
Зубарев переулок, д. 15/1
Бизнес-центр «Чайка Плаза», офис 309
☎ 8 800 333-17-18
@ info@dedietrich.ru
www.dedietrich.ru

SK - BDR THERMEA (SLOVAKIA) s.r.o

Hroznová 2318-911 05 Trenčín
☎ +421 907 790 221
@ info@baxi.sk
www.dedietrichsk.sk



De Dietrich