

LB59

7647773

BLACK - NERO - SCHWARZ - NOIR - NEGRO

LB60

7647774

BLACK & WHITE - NERO & BIANCO - SCHWARZ & WEISS - NOIR & BLANC - NEGRO & BLANCO

2

**KIT PORTE ET HABILLAGE
KIT TÜR UND VERKLEIDUNG
DOOR KIT AND CLADDING**

FR EN IT DE ES

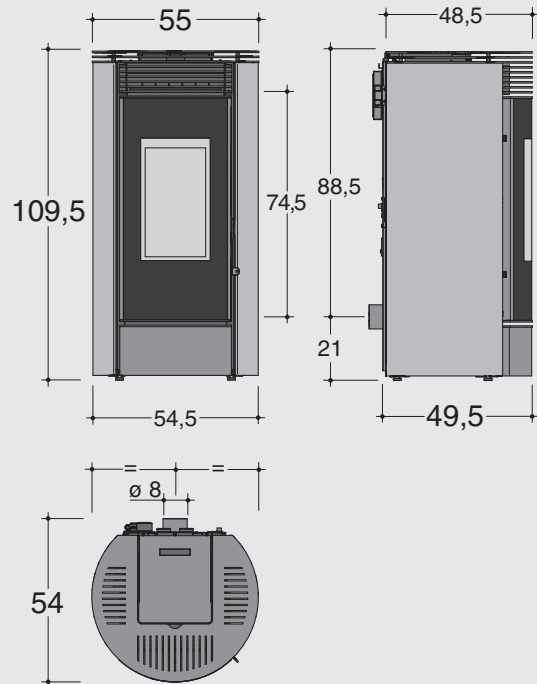
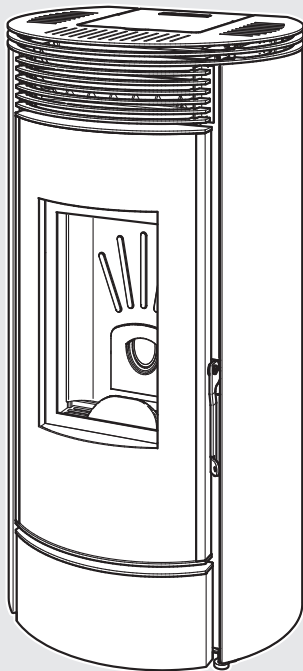

	MPA 6 - OMPA 6	MPA 9 - OMPA 9	
net total weight • peso netto totale • Gesamt-Nettogewicht • poids net total • peso neto total	121		kg
structure weight with packaging • peso struttura apparecchio con imballo • Gewicht der Gerätestruktur mit Verpackung • poids du poêle sans habillage avec emballage • peso estructura aparato con embalaje	88	1	kg
structure packaging measures • misure imballo struttura apparecchio • Verpackungsmaße der Gerätestruktur • dimensions de l'emballage du poêle sans habillage • medidas embalaje estructura aparato	66 x 60 x 130h ca.	1	cm
cladding weight with packaging • peso kit rivestimento con imballo • Gewicht vom Verkleidungsbausatz mit Verpackung • poids du kit habillage emballé • peso kit revestimiento con embalaje	60	2	kg
cladding packaging measures • misure imballo kit rivestimento • Verpackungsmaße des Verkleidungsbausatzes • dimensions de l'emballage de l'habillage • medidas embalaje kit revestimiento	120 x 60 x 70h ca.	2	cm

The Company reserves the right to make any alterations resulting from any technical or commercial reasons it considers appropriate without notice and assumes no responsibility for any possible mistake or inaccuracies in this brochure. The reproduction in whole or in part of the photographs, drawings or texts is forbid den. Infringements will be punished by law. Data and measurements are provided purely as an indication. • La Ditta si riserva di apportare le modifiche che riterrà opportune senza darne preavviso, per esigenze tecniche o commerciali e non si assume responsabilità per eventuali errori e inesattezze sul contenuto di questo manuale. È vietata la riproduzione anche parziale di fotografie, disegni e testi. I trasgressori saranno perseguiti a norma di legge. I dati e le misure forniti hanno valore indicativo. • Das Unternehmen behält sich das Recht vor, aus technischen oder geschäftlichen Gründen, geeignete Veränderungen ohne Vorankündigung durchzuführen. Keine Verantwortung für eventuelle Fehler oder Ungenauigkeiten von dem Inhalt dieses Prospektes. Die auch teilweise Wiedergabe der Fotografien, Zeichnungen und Texte ist verboten. Verstöße werden auf gesetzlichem Weg verfolgt. Die aufgeführten Angaben und Abmessungen haben Richtwert. • La Société se réserve le droit d'apporter sans aucun préavis toutes les modifications qu'elle jugerait nécessaires pour des exigences techniques ou commerciales et décline toute responsabilité pour les fautes ou inexactitudes éventuellement présentes dans ce catalogue. Toute reproduction, même partielle, des photographies, des dessins et des textes est absolument interdite. Toute violation sera punie aux termes de la loi en vigueur. Les données et les dimensions sont fournies à titre purement indicatif. • La Compañía se reserva el derecho de aportar las modificaciones que creará necesarias sin preaviso, por razones técnicas o comerciales y no se asume ninguna responsabilidad por errores eventuales o por inexactitudes en el contenido de este manual. Se prohíbe la reproducción aún parcial de fotografías, dibujos y textos. Los infractores serán perseguidos por la ley. Los datos y las dimensiones facilitadas tienen valor indicativo.

1

LB59/LB60

! **ATTENTION:** The appliance assembly must be carried out by specialized personnel only or by people with similar experience or knowledge.

ATTENZIONE: L'assemblaggio dell'apparecchio va eseguito esclusivamente da personale specializzato o da persone con analogha esperienza e conoscenza.

VORSICHT: Der Zusammenbau des Geräts muß ausschliesslich vom Fachpersonal oder von Personen mit ähnlicher Erfahrung und Kenntnissen.

ATTENTION: L'assemblage de l'appareil doit être effectué exclusivement par du personnel spécialisé ou par des personnes possédant une expérience et des connaissances similaires.

ATENCIÓN: El montaje del aparato debe ser llevado a cabo exclusivamente por personal especializado o por personas con similar experiencia y conocimientos.

! **ATTENTION:** To be on the safe side, wear work gloves.

ATTENZIONE: Per sicurezza indossare un paio di guanti da lavoro.

ACHTUNG: Zur Sicherheit Arbeitshandschuhe tragen.

ATTENTION: Pour votre sécurité, veuillez porter des gants de protection.

ATENCIÓN: Por seguridad utilizar siempre un par de guantes de trabajo.

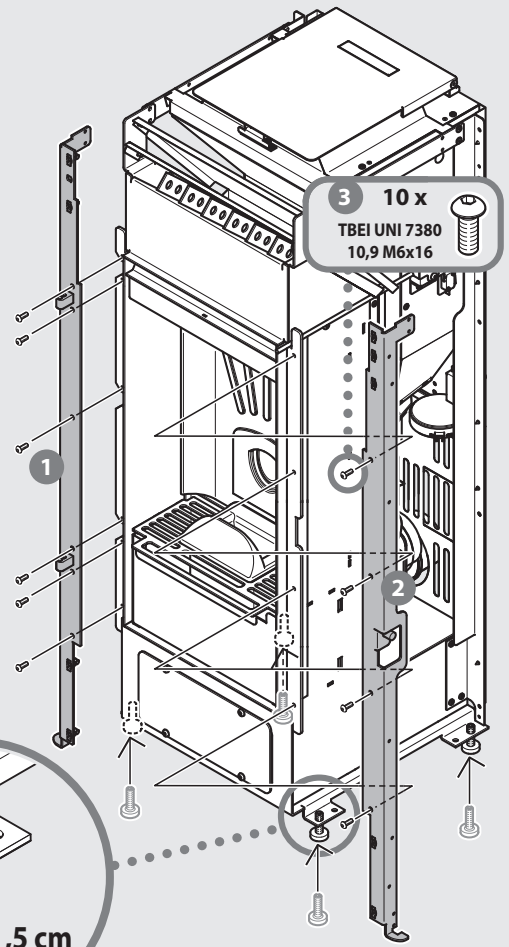

2

6
2 x

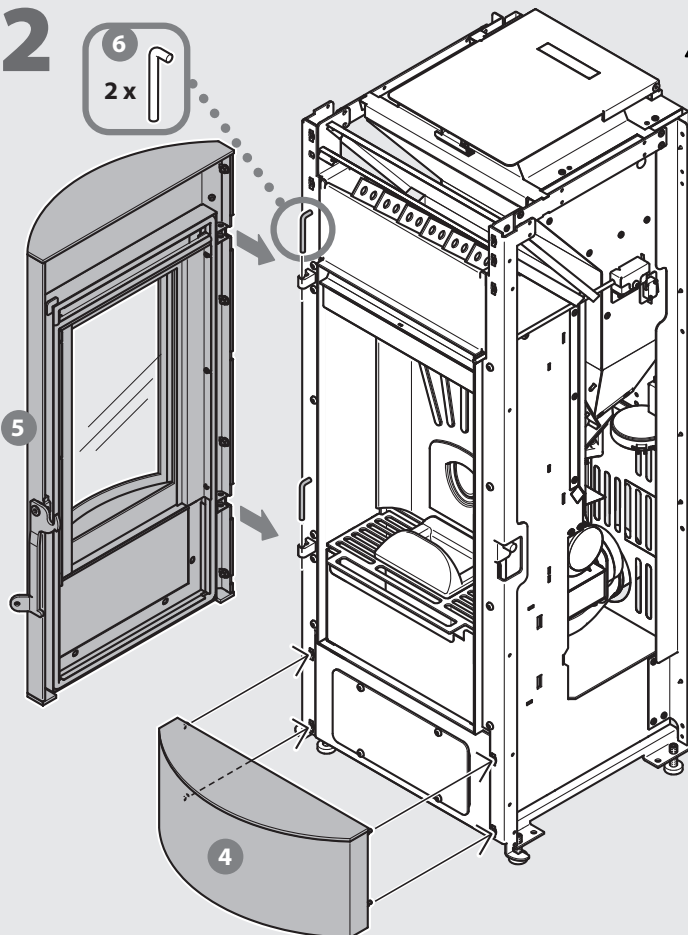

! **CAUTION:** Leaning or hanging on the opened door imprudently, during cleaning operations, could cause the overturn of the appliance; it is therefore advisable not to do so and to take the necessary precautions especially when children, elderly or disabled people are present.

ATTENZIONE: L'appoggiarsi o l'appendersi incautamente alla porta aperta, durante le varie fasi di pulizia dell'apparecchio, può provocare il ribaltamento dello stesso, si raccomanda pertanto di evitare tali movimenti e di prendere le opportune precauzioni soprattutto in presenza di bambini, persone anziane e disabili.

WARNUNG: Das unvorsichtige Anlehnen oder Hängen an die offene Tür während der Reinigung des Geräts könnte es kippen lassen; aus diesem Grund soll man solche Bewegungen vermeiden und die nötigen Sicherheitsmaßnahmen treffen, besonders wenn Kinder, ältere Menschen oder Behinderte anwesend sind.

ATTENTION: S'appuyer ou s'accrocher par inadvertance à la porte ouverte, pendant les phases d'entretien de l'appareil, peut provoquer le renversement de l'appareil et il est donc recommandé de prévenir ces risque et de prendre toutes les précautions, surtout en présence d'enfants, de personnes âgées ou handicapées et d'animaux.

ATENCIÓN: Apoyarse o colgarse de la puerta abierta de manera imprudente mientras se llevan a cabo las operaciones de limpieza del aparato, podría causar el vuelco del mismo; por esta razón es recomendable evitar tales movimientos y tomar las debidas precauciones, sobre todo en presencia de niños, de personas mayores o incapacitadas.

3

10
2 x
TCC ISO 7045 H M4x10

LB59/LB60

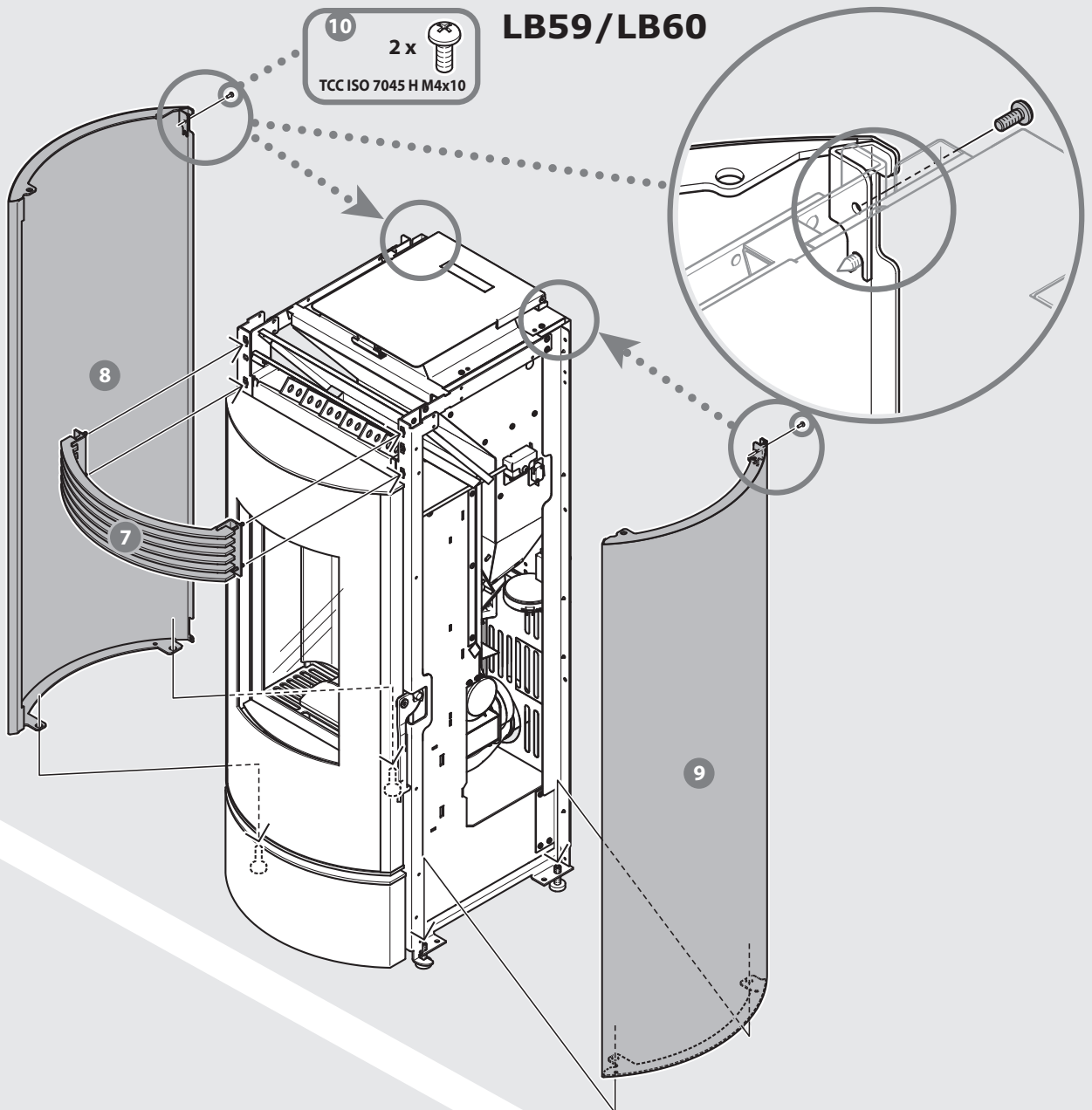

4

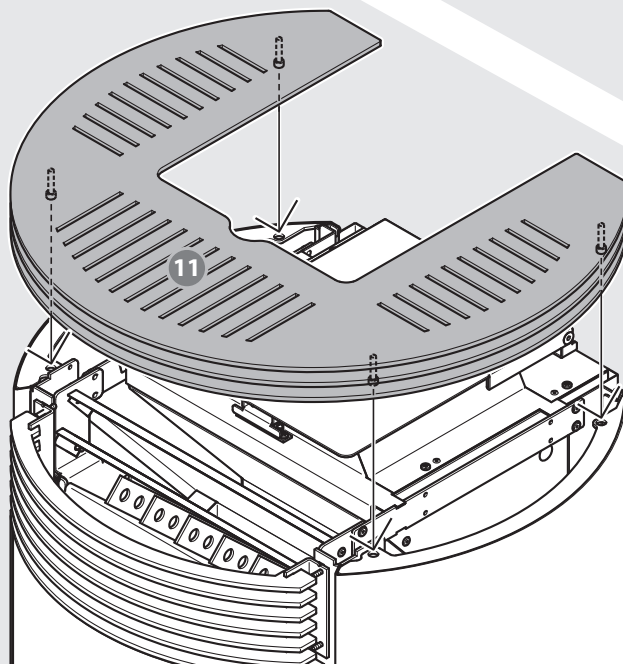

LB59

7647773

BLACK - NERO - SCHWARZ - NOIR - NEGRO

LB60

7647774

BLACK & WHITE - NERO & BIANCO - SCHWARZ & WEISS - NOIR & BLANC - NEGRO & BLANCO

2

KIT PORTE ET HABILLAGE
KIT TÜR UND VERKLEIDUNG
DOOR KIT AND CLADDING

FR EN IT DE ES

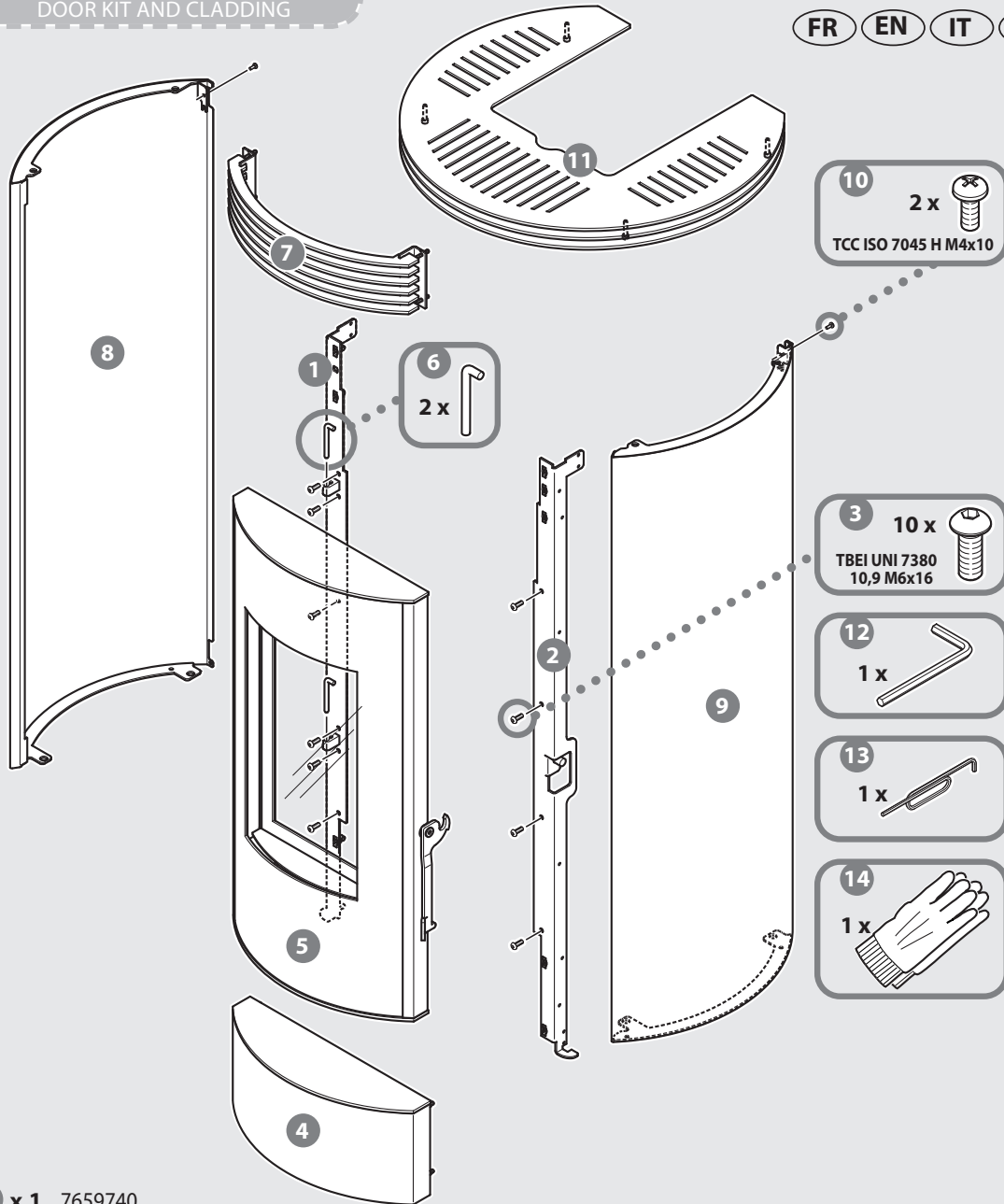

- 1 x 1 7659740
- 2 x 1 7659741
- 3 x 10 7659742
- 4 x 1 7659743
- 5 x 1 7659745
- 6 x 2 7659746
- 7 x 1 7659747

- 8 x 1 7659749 PANEL LEFT BLACK
- 7659750 PANEL LEFT WHITE
- 9 x 1 7659751 PANEL RIGHT BLACK
- 7659752 PANEL RIGHT WHITE

- 10 x 2 7659755
- 11 x 1 7659756
- 12 x 1 7659757
- 13 x 1 7659758
- 14 x 1 7659759