

EVODENS PRO

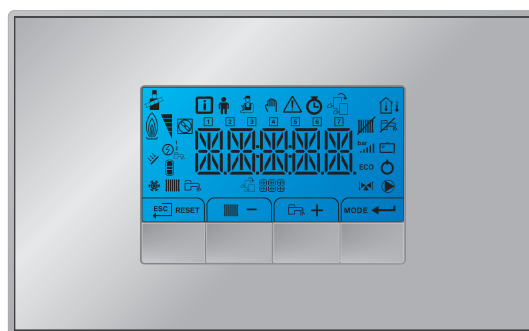

Notice d'entretien

Tableau de commande et chaudière murale gaz à haut rendement

AMC

45

65

90

115

Inicontrol 2

Table des matières

1	A propos de cette notice	4
1.1	Symboles utilisés dans la notice	4
2	Description du produit	4
2.1	Description générale	4
2.2	Principaux composants	5
2.3	Introduction à la plate-forme de commandes	5
3	Utilisation du tableau de commande	6
3.1	Signification des touches	6
3.2	Naviguer dans les menus	7
3.3	Signification des symboles affichés	8
4	Instructions pour l'installateur	8
4.1	Modifier les paramètres Utilisateur	8
4.2	Modifier les paramètres installateur	9
4.3	Régler les paramètres avancés	10
4.4	Mise en service de l'installation	12
4.4.1	Mode Ramoneur (pleine charge ou faible charge forcées)	12
4.5	Configuration de l'installation	12
4.5.1	Connecté aux cartes de commande	12
4.6	Entretien de l'installation	12
4.6.1	Affichage des valeurs mesurées	12
4.6.2	Activation du menu du mode manuel	14
4.7	Réinitialiser ou rétablir les paramètres	14
4.7.1	Exécuter la fonction de détection automatique	14
4.7.2	Restauration des réglages d'usine	15
4.8	Réglages avancés	16
4.8.1	Réglage de la courbe de chauffe	16
4.8.2	Régler la puissance maximale pour le mode chauffage	16
4.8.3	Réglage de l'application de chauffage industriel	19
4.8.4	Changement de réglage par défaut de ΔT	19
4.8.5	Séchage de la chape	20
4.8.6	Commande d'une cascade	21
5	Réglages	22
5.1	Introduction aux codes de paramètres	22
5.2	Liste des paramètres	22
5.2.1	Paramètres de l'unité de commande CU-GH08	22
5.2.2	Paramètres du tableau de commande Inicontrol 2	27
5.3	Liste des valeurs mesurées	28
5.3.1	Signaux de l'unité de commande CU-GH08	28
5.3.2	État et sous-état	30
6	Entretien	32
6.1	Règlementations pour la maintenance	32
6.2	Ouverture de la chaudière	33
6.3	Opérations de contrôle et d'entretien standard	33
6.3.1	Contrôle de la pression hydraulique	33
6.3.2	Contrôle du courant d'ionisation	33
6.3.3	Vérification des raccordements de fumisterie	34
6.3.4	Contrôle de la combustion	34
6.3.5	Nettoyage du siphon	37
6.3.6	Contrôler le brûleur et nettoyer l'échangeur de chaleur	37
6.3.7	Contrôle du clapet anti-retour	39
6.4	Opérations de contrôle et d'entretien spécifiques	39
6.4.1	Remplacement de l'électrode d'ionisation/d'allumage	40
6.4.2	Nettoyer le récupérateur de condensats	40
6.5	Travaux de finition	42
6.6	Mise au rebut et recyclage	42
7	En cas de dérangement	42
7.1	Codes d'erreur	42
7.1.1	Afficher les codes d'erreur	43

7.1.2	Avertissement	43
7.1.3	Blocage	45
7.1.4	Verrouillage	47
7.2	Historique des erreurs	52
7.2.1	Lire l'historique des erreurs	52
7.2.2	Effacer l'historique des erreurs	53
8	Caractéristiques techniques	54
8.1	Schéma électrique	54
9	Pièces de rechange	55
9.1	Généralités	55
9.2	Pièces de rechange	56
9.3	Liste des pièces de rechange	60

1 A propos de cette notice

1.1 Symboles utilisés dans la notice

Cette notice comporte des instructions spéciales, indiquées par des symboles spécifiques. Veiller à accorder une attention particulière partout où ces symboles sont utilisés.

**Danger**

Risque de situations dangereuses pouvant entraîner des blessures corporelles graves.

**Danger d'électrocution**

Risque de choc électrique pouvant entraîner des blessures corporelles graves.

**Avertissement**

Risque de situations dangereuses pouvant entraîner des blessures corporelles légères.

**Attention**

Risque de dégâts matériels.

**Important**

Attention, informations importantes.

Les symboles ci-dessous sont moins importants, mais peuvent vous aider à parcourir cette documentation ou vous apporter des informations utiles.

**Voir**

Référence à d'autres notices ou à d'autres pages de cette notice.

2 Description du produit

2.1 Description générale

La chaudière AMC est une chaudière murale gaz à haut rendement, aux caractéristiques suivantes :

- Chauffage à haut rendement.
- Faibles émissions polluantes.
- Choix idéal pour les configurations en cascade.

Tous les modèles de chaudières AMC sont fournis sans pompe.

Lors du choix d'une pompe, tenir compte des pertes de charge de la chaudière et de l'installation.

**Attention**

La pompe peut avoir une puissance maximale de 200 W. Utiliser un relais auxiliaire adapté à une pompe de plus grande puissance.

Si possible, installer la pompe directement sous la chaudière, sur le raccordement du retour.

2.2 Principaux composants

Fig.1 Principaux composants

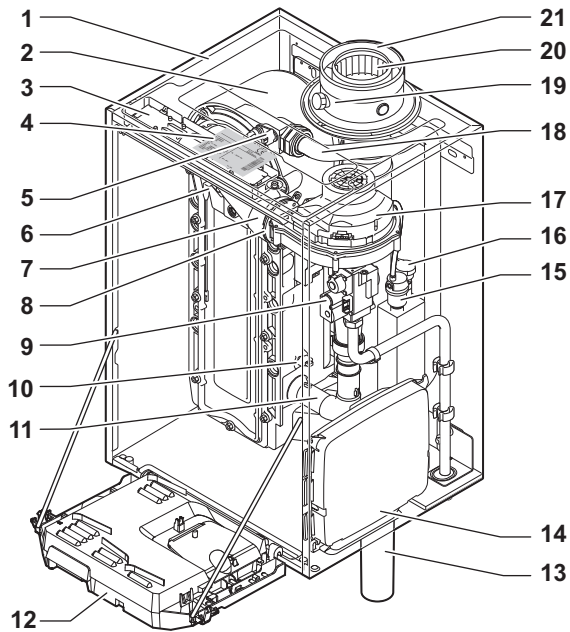

- 1 Habillage/caisson d'air
- 2 Échangeur thermique (chauffage)
- 3 Éclairage intérieur
- 4 Plaquette signalétique
- 5 Sonde de température départ
- 6 Électrode d'allumage/d'ionisation
- 7 Tube de mélange
- 8 Clapet anti-retour
- 9 Bloc vanne gaz combiné
- 10 Sonde de retour
- 11 Silencieux d'admission d'air
- 12 Coffret tableau de commande
- 13 Siphon

- 14 Boîtier d'extension pour les cartes électroniques de commande
(= accessoire)
- 15 Purgeur automatique
- 16 Sonde de pression hydraulique
- 17 Ventilateur
- 18 Conduite de départ
- 19 Prise de mesure des fumées
- 20 Évacuation des fumées
- 21 Arrivée d'air
- ▶ (III) Départ circuit chauffage
- (III) ▶ Retour circuit chauffage

AD-4000070-03

2.3 Introduction à la plate-forme de commandes

La chaudière AMC est équipée de la plate-forme de commandes. C'est un système modulaire qui offre compatibilité et connectivité entre tous les produits utilisant la même plate-forme.

Fig.2 Exemple générique

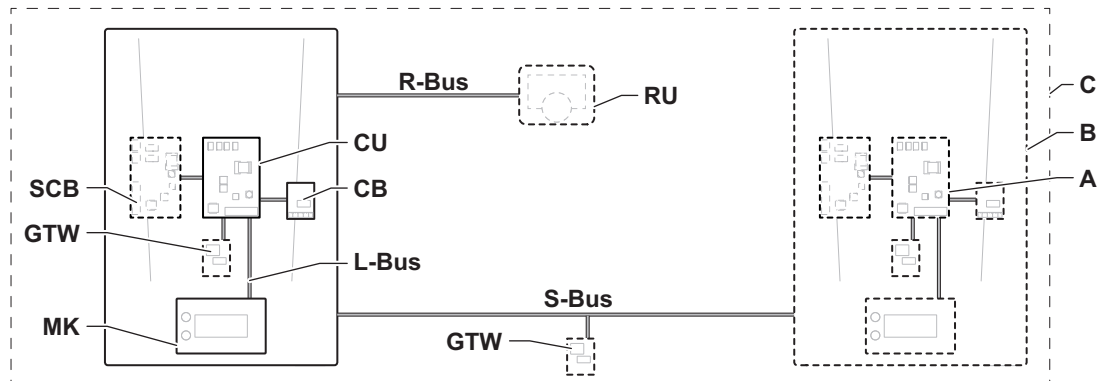

AD-3001366-02

Tab.1 Composants de l'exemple

Élément	Description	Fonction
CU	Control Unit: Boîtier de commande	Le boîtier de commande gère toutes les fonctions de base de l'appareil.
CB	Connection Board: Carte de raccordement	La carte de raccordement fournit un accès facile à tous les connecteurs du boîtier de commande.
SCB	Smart Control Board: Carte d'extension	Une carte d'extension permet de disposer de fonctions supplémentaires, par exemple un ballon interne ou la prise en charge de plusieurs zones.
GTW	Gateway: Carte de conversion	Une carte gateway peut être installée sur un appareil ou une installation, afin d'offrir les possibilités suivantes : <ul style="list-style-type: none"> • Connectivité (sans fil) supplémentaire • Connexions de service • Communication avec d'autres plates-formes
MK	Control panel: Tableau de commande et afficheur	Le tableau de commande est l'interface utilisateur de l'appareil.
RU	Room Unit: Appareil d'ambiance (par exemple, un thermostat)	Un appareil d'ambiance mesure la température dans une pièce de référence.
L-Bus	Local Bus: Raccordement entre appareils	Le bus local fournit la communication entre les appareils.
S-Bus	System Bus: Raccordement entre appareils	Le bus système permet aux appareils de communiquer entre eux.
R-Bus	Room unit Bus: Raccordement à un thermostat d'ambiance	Le bus du thermostat d'ambiance permet de communiquer avec le thermostat d'ambiance.
A	Dispositif	Un dispositif est une carte électronique, un tableau de commande ou un appareil d'ambiance.
B	Appareil	Un appareil est un ensemble de dispositifs reliés par le même L-Bus
C	Système	Un système est un ensemble d'appareils reliés par le même S-Bus

Tab.2 Appareils spécifiques livrés avec la chaudière AMC

Nom affiché à l'écran	Version du logiciel	Description	Fonction
CU-GH08	01.12	Boîtier de commande CU-GH08	Le boîtier de commande CU-GH08 gère toutes les fonctions de base de la chaudière AMC .
HMI	02.01	Tableau de commande Inicontrol 2	Le Inicontrol 2 est l'interface utilisateur de la chaudière AMC .

3 Utilisation du tableau de commande

3.1 Signification des touches

Fig.3 Tableau de commande

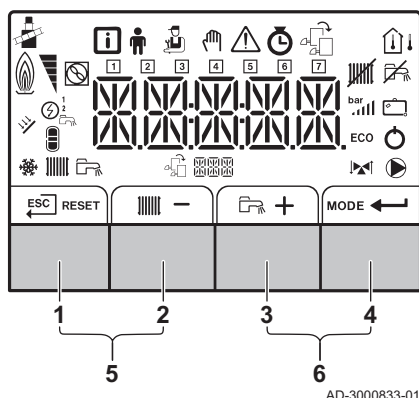

1	ESC	Escape	Retour au niveau précédent.
	RESET	Réinitialisation	Réarmement manuel.
2		Température de départ du chauffage	Accès à la température de consigne du chauffage.
	-	Moins	Diminution de la valeur ou accès au menu précédent.
3	🔧	Temp. ECS	Accès à la température de consigne de l'eau chaude sanitaire.
	+	Plus	Augmentation de la valeur ou accès au menu suivant.
4	MODE	Fonction Chauffage/ECS	Active et désactive la fonction (ON/OFF)
	↩	Entrée	Confirme la sélection ou la valeur.

5		Mode Ramoneur	Pour accéder au mode Ramoneur, appuyez simultanément sur les touches 1 et 2.
6		Menu	Pour ouvrir le menu, appuyez simultanément sur les touches 3 et 4.

3.2 Naviguer dans les menus

Fig.4 Étape 1

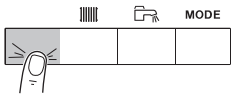

MW-3000377-02

Fig.5 Étape 2

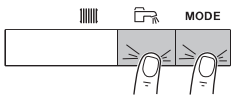

MW-3000299-01

Fig.6 Étape 3

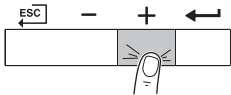

MW-3000300-02

Fig.7 Étape 4

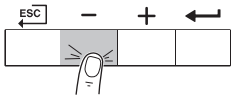

MW-3000301-02

Fig.8 Étape 5

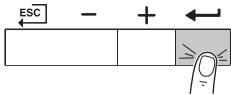

MW-3000302-01

Fig.9 Étape 6

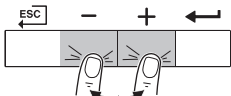

MW-3000303-01

Fig.10 Étape 7

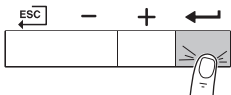

MW-3000304-01

Important

- Les options de sélection affichées dans certains menus du tableau de commande varient en fonction des appareils ou des cartes de commande connectées.
- Sélectionnez d'abord un appareil, une carte de commande ou une zone pour l'afficher ou en modifier un réglage.

1. Appuyer sur une touche quelconque pour activer le tableau de commande depuis l'écran de veille.

2. Accéder aux options de menu disponibles en appuyant simultanément sur les deux touches de droite.

Tab.3 Choix possibles du menu

	Menu Information
	Menu Utilisateur
	Menu Installateur
	Menu Mode manuel
	Menu Erreur
	Menu Compteurs / Programmation / Horloge
	Menu Carte ⁽¹⁾
(1) L'icône s'affiche uniquement si une carte électronique optionnelle est présente.	

3. Appuyer sur la touche pour déplacer le curseur vers la droite.

4. Appuyer sur la touche pour déplacer le curseur vers la gauche.

5. Appuyer sur la touche pour confirmer la sélection du menu ou paramètre requis.

6. Appuyer sur la touche ou pour modifier la valeur.

7. Appuyer sur la touche pour confirmer la valeur.

Fig.11 Étape 8

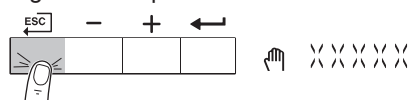

MW-3000305-01

























8. Appuyer sur la touche  pour revenir à l'écran d'accueil.

**Important**

L'écran de veille s'affiche si aucune touche n'est enfoncée pendant trois minutes.

3.3 Signification des symboles affichés

Tab.4 Symboles possibles à l'écran (selon les appareils ou fonctions disponibles)

	Menu Information : lire les différentes valeurs actuelles.
	Menu Utilisateur : possibilité de configurer les paramètres de niveau utilisateur.
	Menu Installateur : possibilité de configurer les paramètres de niveau installateur.
	Menu mode manuel : possibilité de configurer le mode manuel.
	Menu Erreur : possibilité de lire les erreurs.
	Menu Compteur : Compteur / Programmation horaire / Affichage de l'heure
	Menu Carte de commande : (en option) possibilité de lire les cartes de commande.
	Le mode Ramoneur est activé (pleine charge ou charge partielle forcée pour la mesure de O ₂).
	La sonde de température extérieure est raccordée.
	La sonde de température ambiante est raccordée.
	Niveau de sortie du brûleur (1 à 5 barres, chaque barre représentant 20 %)
	La pompe à chaleur est sous tension.
	Affichage du jour
	La fonction de chauffage est désactivée.
	La fonction eau chaude sanitaire est désactivée.
	Le ballon solaire est en marche et le niveau de chauffe est affiché.
	Affichage de la pression d'eau du système.
	Le programme vacances (incluant la protection antigel) est actif.
	Le mode rafraîchissement est actif.
	La fonction de chauffage est activée.
	La fonction eau chaude sanitaire est activée.
	Affichage de la carte électronique sélectionnée.
	Indicateur de vanne à 3 voies.
	La pompe de circulation fonctionne.
ECO	Le mode ECO est actif.
	Éteindre et rallumer l'appareil.

4 Instructions pour l'installateur

4.1 Modifier les paramètres Utilisateur

Les paramètres du menu Utilisateur peuvent être modifiés par l'utilisateur final ou par l'installateur.

**Important**

Commencer par sélectionner un appareil, une carte de commande ou une zone pour l'afficher ou en modifier un réglage.

Fig.12 Étape 2



MW-3000309-01

Fig.13 Étape 3

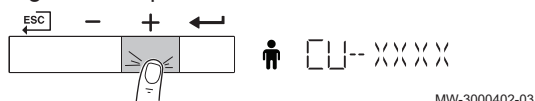

MW-3000402-03

Fig.14 Étape 4

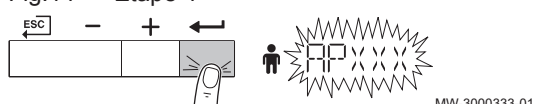

MW-3000333-01

Fig.15 Étape 5

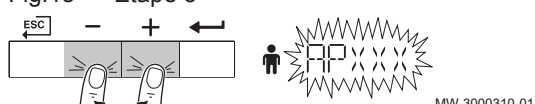

MW-3000310-01

Fig.16 Étape 6

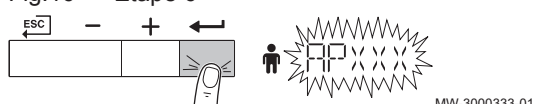

MW-3000333-01

Fig.17 Étape 7

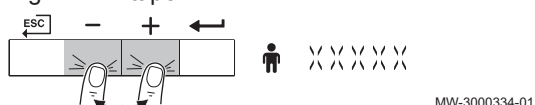

MW-3000334-01

Fig.18 Étape 8



MW-3000335-01

Fig.19 Étape 9

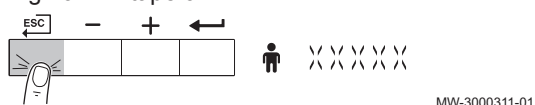

MW-3000311-01

**Attention**

La modification des réglages usine peut affecter le fonctionnement de l'appareil, de la carte de commande ou de la zone.

1. Naviguer dans le menu Utilisateur.
2. Appuyer sur la touche ← pour ouvrir le menu.
3. Maintenir la touche + enfoncée jusqu'à ce que l'appareil, la carte de commande ou la zone s'affiche.
4. Appuyer sur la touche ← pour confirmer la sélection.
5. Maintenir la touche + ou - enfoncée jusqu'à ce que le paramètre requis s'affiche.
6. Appuyer sur la touche ← pour confirmer la sélection.
7. Appuyer sur la touche + ou - pour modifier la valeur.
8. Appuyer sur la touche ← pour confirmer la valeur.
9. Appuyer à plusieurs reprises sur la touche  pour revenir à l'écran d'accueil.

**Voir aussi**

Liste des paramètres, page 22

4.2 Modifier les paramètres installateur

Les paramètres du menu Installateur doivent uniquement être modifiés par un professionnel qualifié. Le code **0012** doit être saisi pour modifier les paramètres.

**Important**

Commencer par sélectionner un appareil, une carte de commande ou une zone pour l'afficher ou en modifier un réglage.

**Attention**

La modification des réglages usine peut affecter le fonctionnement de l'appareil, de la carte de commande ou de la zone.

1. Accéder au menu Installateur.

Fig.20 Étape 2



MW-3000312-01

2. Appuyer sur la touche ← pour ouvrir le menu.

Fig.21 Étape 3

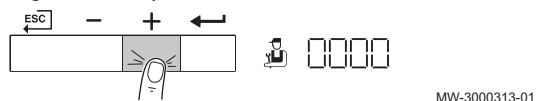

MW-3000313-01

3. Maintenir la touche + enfoncée jusqu'à ce que le code 0012 s'affiche.

Fig.22 Étape 4

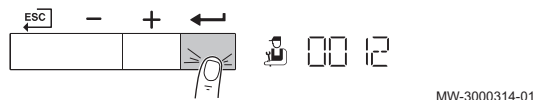

MW-3000314-01

4. Appuyer sur la touche ← pour ouvrir le menu.

Fig.23 Étape 5

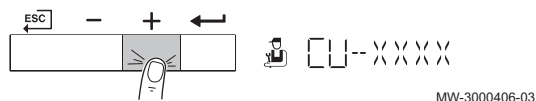

MW-3000406-03

5. Maintenir la touche + enfoncée jusqu'à ce que l'appareil, la carte de commande ou la zone s'affiche.

Fig.24 Étape 6



MW-3000407-01

6. Appuyer sur la touche ← pour confirmer la sélection.

Fig.25 Étape 7

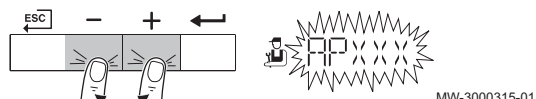

MW-3000315-01

7. Rester appuyé sur la touche + ou - jusqu'à ce que le paramètre requis s'affiche.

Fig.26 Étape 8

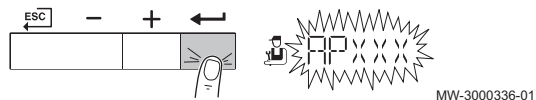

MW-3000336-01

8. Appuyer sur la touche ← pour confirmer la sélection.

Fig.27 Étape 9

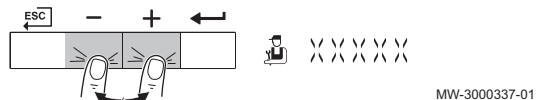

MW-3000337-01

9. Appuyer sur la touche + ou - pour modifier la valeur.

Fig.28 Étape 10

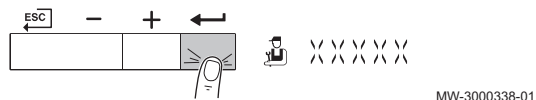

MW-3000338-01

10. Appuyer sur la touche ← pour confirmer la valeur.

Fig.29 Étape 11

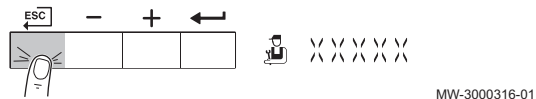

MW-3000316-01

11. Appuyer à plusieurs reprises sur la touche ←ESC pour revenir à l'écran d'accueil.



Voir aussi
Liste des paramètres, page 22

4.3 Régler les paramètres avancés

Les paramètres avancés du niveau installateur peuvent uniquement être modifiés par un professionnel qualifié. Le code 0012 doit être saisi pour modifier les paramètres.



Important
Commencer par sélectionner un appareil, une carte de commande ou une zone pour l'afficher ou en modifier un réglage.

Fig.30 Étape 2



Fig.31 Étape 3

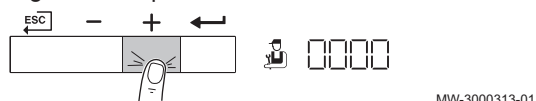

Fig.32 Étape 4

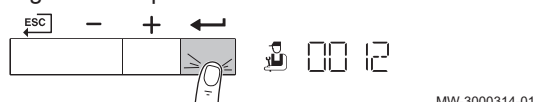

Fig.33 Étape 5

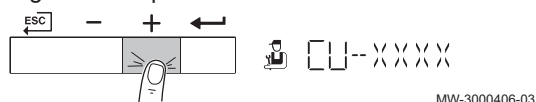

Fig.34 Étape 6



Fig.35 Étape 7



Fig.36 Étape 8



Fig.37 Étape 9

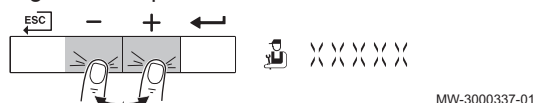
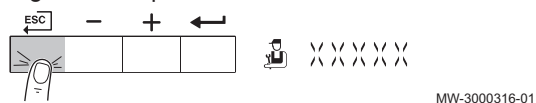

Fig.38 Étape 10



Fig.39 Étape 11

**Attention**

La modification des réglages usine peut affecter le fonctionnement de l'appareil, de la carte de commande ou de la zone.

1. Accéder au menu Installateur.
2. Appuyer sur la touche ← pour ouvrir le menu.
3. Maintenir la touche + enfoncée jusqu'à ce que le code 0012 s'affiche.
4. Appuyer sur la touche ← pour ouvrir le menu.
5. Maintenir la touche + enfoncée jusqu'à ce que l'appareil, la carte de commande ou la zone s'affiche.
6. Appuyer sur la touche ← pour confirmer la sélection.
7. Maintenir la touche + enfoncée jusqu'à ce que ADV s'affiche.
8. Appuyer sur la touche ← pour confirmer la sélection.
9. Appuyer sur la touche + ou - pour modifier la valeur.
10. Appuyer sur la touche ← pour confirmer la valeur.
11. Appuyer à plusieurs reprises sur la touche ←^{ESC} pour revenir à l'écran d'accueil.

**Important**

Le texte **ADV** ne peut s'afficher que si les paramètres avancés de l'appareil, de la carte de commande ou de la zone sont disponibles.

**Voir aussi**

Liste des paramètres, page 22

4.4 Mise en service de l'installation

4.4.1 Mode Ramoneur (pleine charge ou faible charge forcées)

Fig.40 Étape 1



1. Appuyer simultanément sur les deux touches de gauche pour sélectionner le mode Ramoneur.
⇒ L'appareil fonctionne maintenant à faible charge. Attendre que **L:XX°** apparaisse à l'écran.

Fig.41 Étape 2

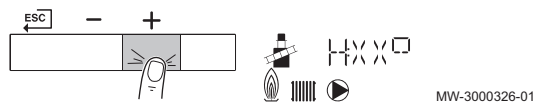

2. Appuyer deux fois sur la touche **+**.
⇒ L'appareil fonctionne maintenant à pleine charge. Attendre que **H:XX°** apparaisse à l'écran.

Fig.42 Étape 3

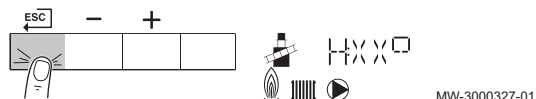

3. Appuyer sur la touche **ESC** pour revenir à l'écran d'accueil.

4.5 Configuration de l'installation

4.5.1 Connecté aux cartes de commande

Fig.43 Étape 2



1. Accéder au menu des cartes de commande.
2. Appuyer sur la touche **←** pour ouvrir le menu.

Fig.44 Étape 3

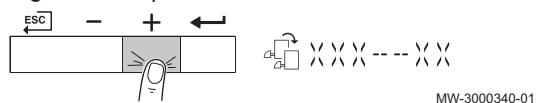

3. Pour savoir quelles cartes sont connectées, appuyer sur la touche **+**.

Fig.45 Étape 4

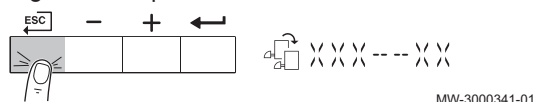

4. Appuyer deux fois sur la touche **ESC** pour revenir à l'affichage principal.

4.6 Entretien de l'installation

4.6.1 Affichage des valeurs mesurées

■ Relever les compteurs

Vous pouvez relever les compteurs de l'appareil et des cartes de commande, sondes, etc. qui y sont raccordées.

1. Naviguer dans le menu Compteur.
2. Appuyer sur la touche **←** pour ouvrir le menu.

Fig.46 Étape 2



3. Appuyer sur la touche **←** pour confirmer la sélection.
⇒ Le texte **CODE** clignote sur l'afficheur.

Fig.47 Étape 3

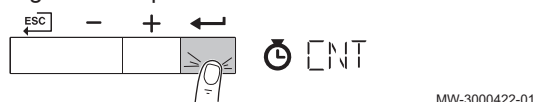
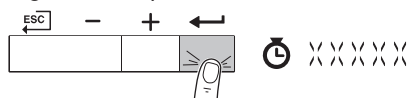
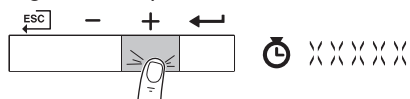

Fig.48 Étape 4



MW-3000453-01

Fig.49 Étape 5



MW-3000439-01

Fig.50 Étape 6

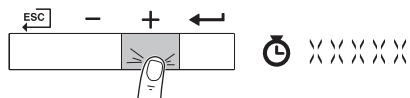

MW-3000439-01

Fig.51 Étape 7

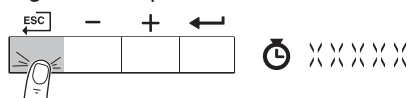

MW-3000441-01

4. Appuyer sur la touche ← pour confirmer la sélection.

5. Maintenir la touche + enfoncée jusqu'à ce que le code 0012 s'affiche.

6. Maintenir la touche + enfoncée jusqu'à ce que la valeur requise s'affiche.

7. Appuyer à plusieurs reprises sur la touche ESC pour revenir à l'écran d'accueil.



Voir aussi

Liste des valeurs mesurées, page 28

■ Lire les signaux et les versions de logiciel

Vous pouvez lire les signaux et les versions de logiciel de l'appareil et des cartes de commande, sondes, etc. qui y sont raccordées.

1. Naviguer dans le menu Informations.
2. Appuyer sur la touche ← pour ouvrir le menu.

Fig.52 Étape 2

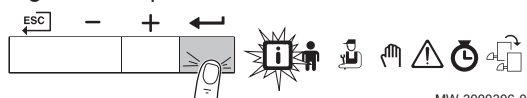

MW-3000306-01

Fig.53 Étape 3

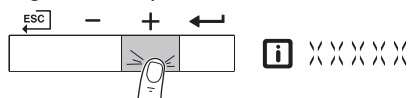

MW-3000451-01

3. Maintenir la touche + enfoncée jusqu'à ce que l'appareil, la carte de commande ou la zone s'affiche.

Fig.54 Étape 4

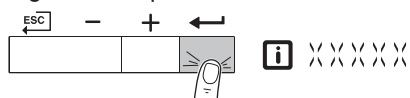

MW-3000452-01

4. Appuyer sur la touche ← pour confirmer la sélection.

Fig.55 Étape 5

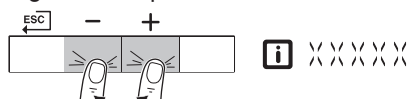

MW-3000307-01

5. Maintenir enfoncée la touche + ou - jusqu'à ce que la valeur requise s'affiche.

À la fin du cycle, la version du logiciel et celle du paramètre de l'appareil sélectionné ou de la carte de commande sont affichées.

Fig.56 Étape 6

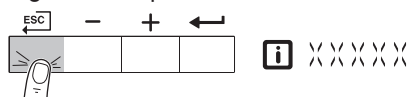

MW-3000308-01

6. Appuyer à plusieurs reprises sur la touche ESC pour revenir à l'écran d'accueil.



Voir aussi

Liste des valeurs mesurées, page 28

■ État et sous-état

Le menu Informations **i** donne les numéros d'état et de sous-état.



Voir aussi

Liste des valeurs mesurées, page 28

4.6.2 Activation du menu du mode manuel

Fig.57 Étape 2



Fig.58 Étape 3

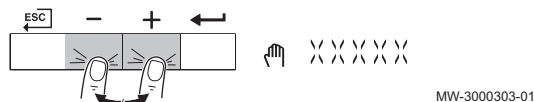
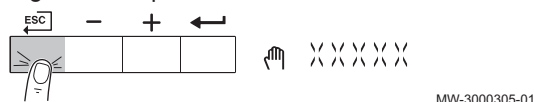

Fig.59 Étape 4



Fig.60 Étape 5



Dans certains cas, il peut s'avérer nécessaire de placer l'appareil en mode manuel, par exemple lorsque le régulateur n'est pas encore raccordé.

1. Naviguer dans le menu du mode manuel.
2. Appuyer sur la touche ← pour ouvrir le menu.
3. Appuyer sur la touche + ou - pour modifier la température de départ souhaitée en mode manuel.
4. Appuyer sur la touche ← pour confirmer la valeur.
⇒ Le mode manuel est activé.
5. Appuyer deux fois sur la touche ←ESC pour revenir à l'affichage principal.
⇒ Le mode manuel est désactivé.

4.7 Réinitialiser ou rétablir les paramètres

4.7.1 Exécuter la fonction de détection automatique

Effectuer une détection automatique après avoir déposé ou remplacé une carte électronique de commande (en option).

Fig.61 Étape 2



Fig.62 Étape 3



Fig.63 Étape 4

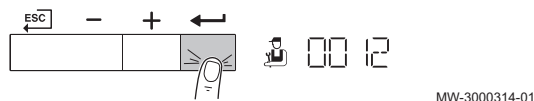

Fig.64 Étape 5

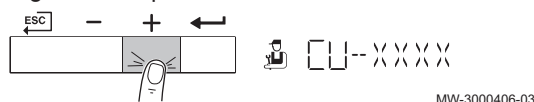
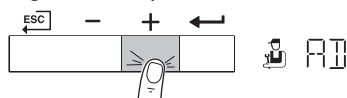

Fig.65 Étape 6



1. Accéder au menu Installateur.
2. Appuyer sur la touche ← pour ouvrir le menu.
3. Maintenir la touche + enfoncée jusqu'à ce que le code **0012** s'affiche.
4. Appuyer sur la touche ← pour ouvrir le menu.
5. Maintenir la touche + enfoncée jusqu'à ce que l'appareil s'affiche.
6. Appuyer sur la touche ← pour confirmer la sélection.

Fig.66 Étape 7



MW-3000412-01

7. Maintenir la touche **+** enfoncée jusqu'à ce que **AD** s'affiche.

Fig.67 Étape 8

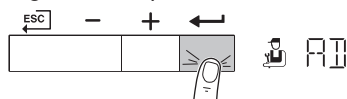

MW-3000413-01

8. Appuyer sur la touche **←** pour effectuer une détection automatique.
9. Au bout d'un instant, l'écran d'accueil s'affiche ; la détection automatique est terminée.

4.7.2 Restauration des réglages d'usine

Fig.68 Étape 2



MW-3000312-01

1. Accéder au menu Installateur.
2. Appuyer sur la touche **←** pour ouvrir le menu.

Fig.69 Étape 3

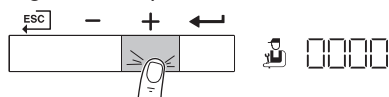

MW-3000313-01

3. Maintenir la touche **+** enfoncée jusqu'à ce que le code **0012** s'affiche.

Fig.70 Étape 4

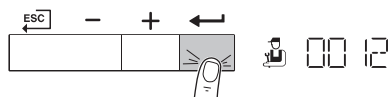

MW-3000314-01

4. Appuyer sur la touche **←** pour ouvrir le menu.

Fig.71 Étape 5

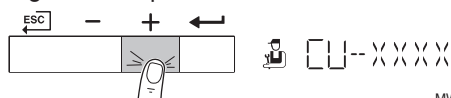

MW-3000406-03

5. Maintenir enfoncée la touche **+** jusqu'à ce que l'appareil ou la carte requis s'affiche.

Fig.72 Étape 6

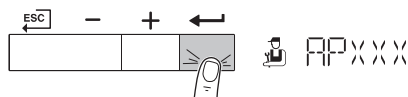

MW-3000407-01

6. Appuyer sur la touche **←** pour confirmer la sélection.

Fig.73 Étape 7

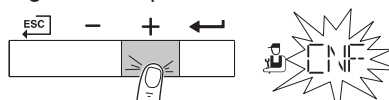

MW-3000448-01

7. Maintenir la touche **+** enfoncée jusqu'à ce que **CNF** s'affiche.

Fig.74 Étape 8

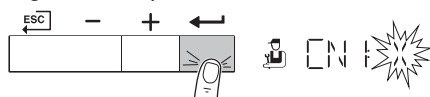

MW-3000343-01

8. Appuyer sur la touche **←** pour accéder au premier réglage d'usine **CN1**.

Fig.75 Étape 9

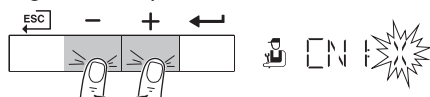

MW-3000344-01

9. Appuyer sur les touches **+** ou **-** pour modifier la valeur.



Voir

La plaquette signalétique pour la valeur **CN1**.

Fig.76 Étape 10

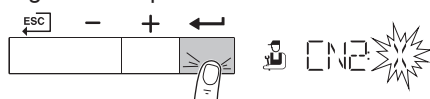

MW-3000345-01

10. Appuyer sur la touche **←** pour confirmer la valeur.

Fig.77 Étape 11

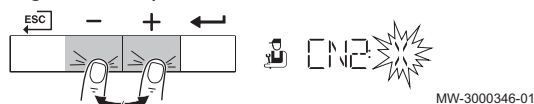

11. Appuyer sur les touches **+** ou **-** pour modifier la valeur.



Voir
La plaquette signalétique pour la valeur **CN2**.

Fig.78 Étape 12



12. Appuyer sur la touche **←** pour confirmer la valeur.
⇒ Les réglages d'usine sont restaurés. L'écran affiche différentes informations avant de revenir à l'écran d'accueil au bout de 3 minutes.

4.8 Réglages avancés

4.8.1 Réglage de la courbe de chauffe

Plusieurs paramètres de réglage permettent de modifier la courbe de chauffe interne.

Fig.79 Courbe de chauffe interne

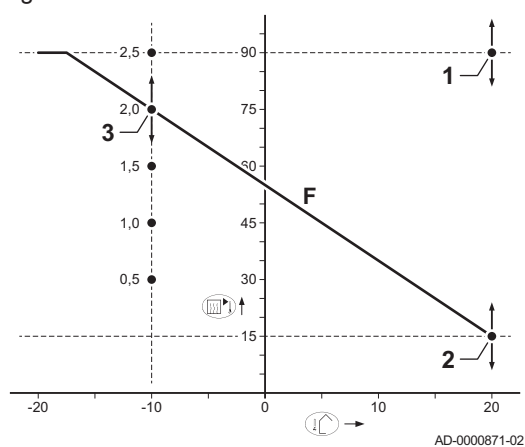

- F** Courbe de chauffe
- 1** Valeur de consigne de la courbe de chauffe (température de départ maximale)
Paramètre **CP010 / CP000**
- 2** Point de base de confort de la courbe de chauffe
Paramètre **CP210**
- 3** Pente de la courbe de chauffe
Paramètre **CP230**
- Température extérieure (Tout)
- Température de départ (Ta)



Important
Un régulateur **OpenTherm** peut également utiliser cette sonde extérieure. Dans ce cas, la courbe de chauffe interne souhaitée doit être réglée sur ce régulateur.

Tab.5 Réglages de la courbe de chauffe interne

Point de base confort (°C) (paramètre CP210)	15	15	15	15	15	15
Pente (paramètre CP230)	0,5	1,0	1,5	2,0 ⁽¹⁾	2,5	3,0
Ta (°C) (où Tout = -10 °C)	30	45	60	75	90	105 ⁽²⁾
(1) Voir exemple de schéma						
(2) La température de départ est coupée à Ta (max) = paramètre CP010 / CP000						

4.8.2 Régler la puissance maximale pour le mode chauffage

Consulter le graphique pour connaître la relation entre vitesse de rotation du ventilateur et puissance.

Fig.80 Remplir le champ du réglage d'usine

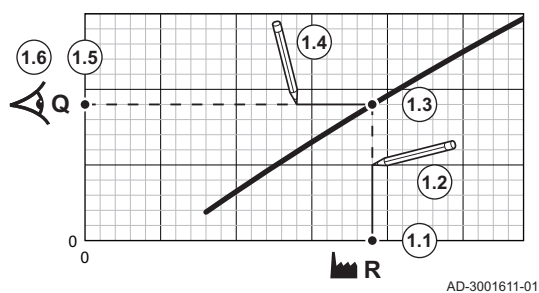

1. Consulter le tableau pour remplir le graphique correspondant au type de chaudière :
 - 1.1. Sélectionner la vitesse de rotation du ventilateur sur l'axe horizontal du graphique.
 - 1.2. Tracer une ligne verticale depuis la vitesse de rotation du ventilateur.
 - 1.3. Arrêter à l'intersection de la courbe.
 - 1.4. Tracer une ligne horizontale depuis le point d'intersection de la courbe.
 - 1.5. Arrêter à l'intersection de l'axe vertical du graphique.
 - 1.6. Lire la valeur au point d'intersection de la ligne horizontale et de l'axe vertical du graphique.
⇒ Cette valeur correspond à la puissance (réglage d'usine) de la vitesse de rotation du ventilateur sélectionnée.

Fig.81 Remplir le champ de la puissance souhaitée

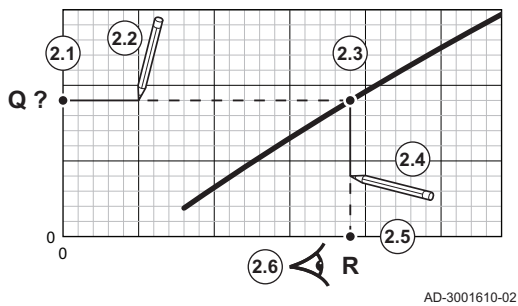

2. Consulter le graphique pour sélectionner la puissance souhaitée et la vitesse de rotation du ventilateur correspondante :
 - 2.1. Sélectionner la puissance souhaitée sur l'axe vertical du graphique.
 - 2.2. Tracer une ligne horizontale à partir de la puissance sélectionnée.
 - 2.3. Arrêter à l'intersection de la courbe.
 - 2.4. Tracer une ligne verticale depuis le point d'intersection de la courbe.
 - 2.5. Arrêter la ligne à l'intersection de l'axe horizontal du graphique.
 - 2.6. Lire la valeur au point d'intersection du trait vertical et de l'axe horizontal du graphique.
 - ⇒ Cette valeur est la vitesse de rotation du ventilateur pour la puissance souhaitée.

3. Modifier le paramètre **GP007** pour définir la puissance maximale souhaitée.

Fig.82 Graphique pour AMC 45

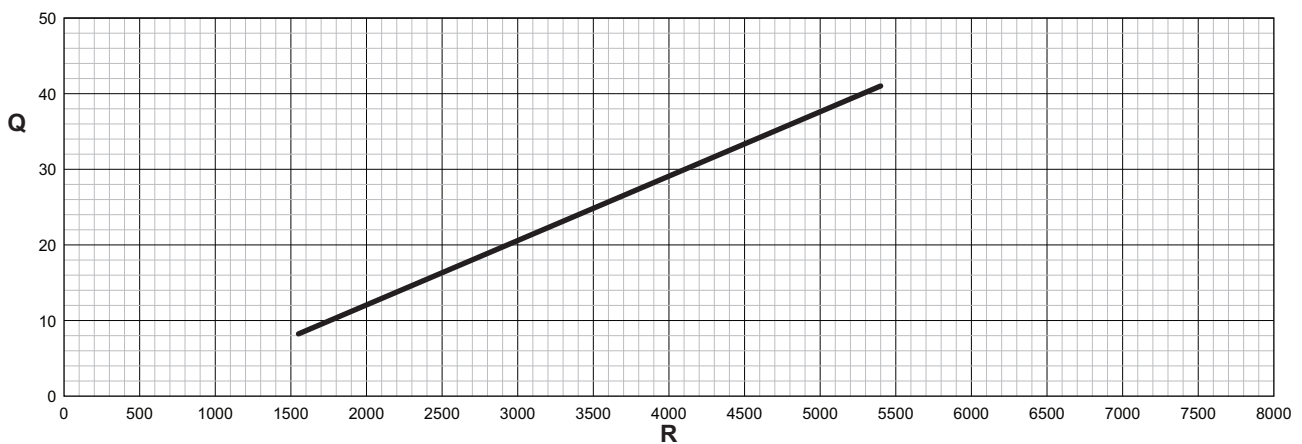

AD-3001799-01

Q Entrée (Hi) (kW)

R Vitesse de rotation du ventilateur

Tab.6 Vitesses de rotation du ventilateur

Type de chaudière	Puissance minimum	Réglage d'usine ⁽¹⁾	Puissance maximum
AMC 45	1550	5400	5400

(1) Paramètre **GP007**.

Fig.83 Graphique pour AMC 65

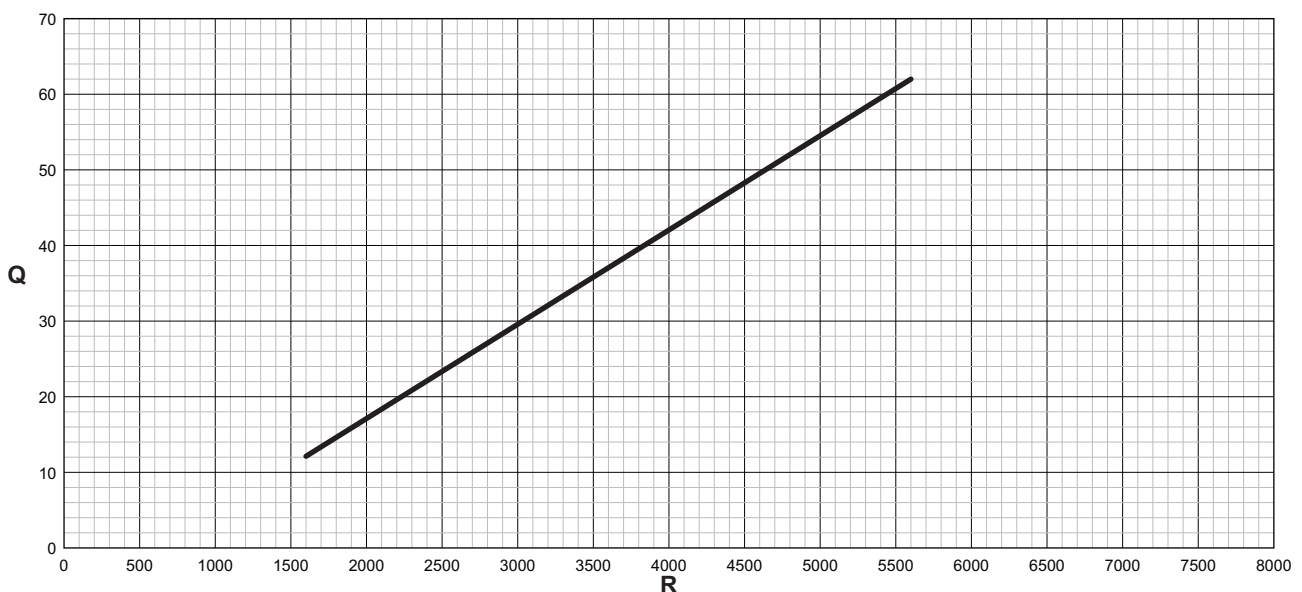

AD-3001800-01

Q Entrée (Hi) (kW)

R Vitesse de rotation du ventilateur

Tab.7 Vitesses de rotation du ventilateur

Type de chaudière	Puissance minimum	Réglage d'usine ⁽¹⁾	Puissance maximum
AMC 65	1600	5600	5600
(1) Paramètre GP007.			

Fig.84 Graphique pour AMC 90

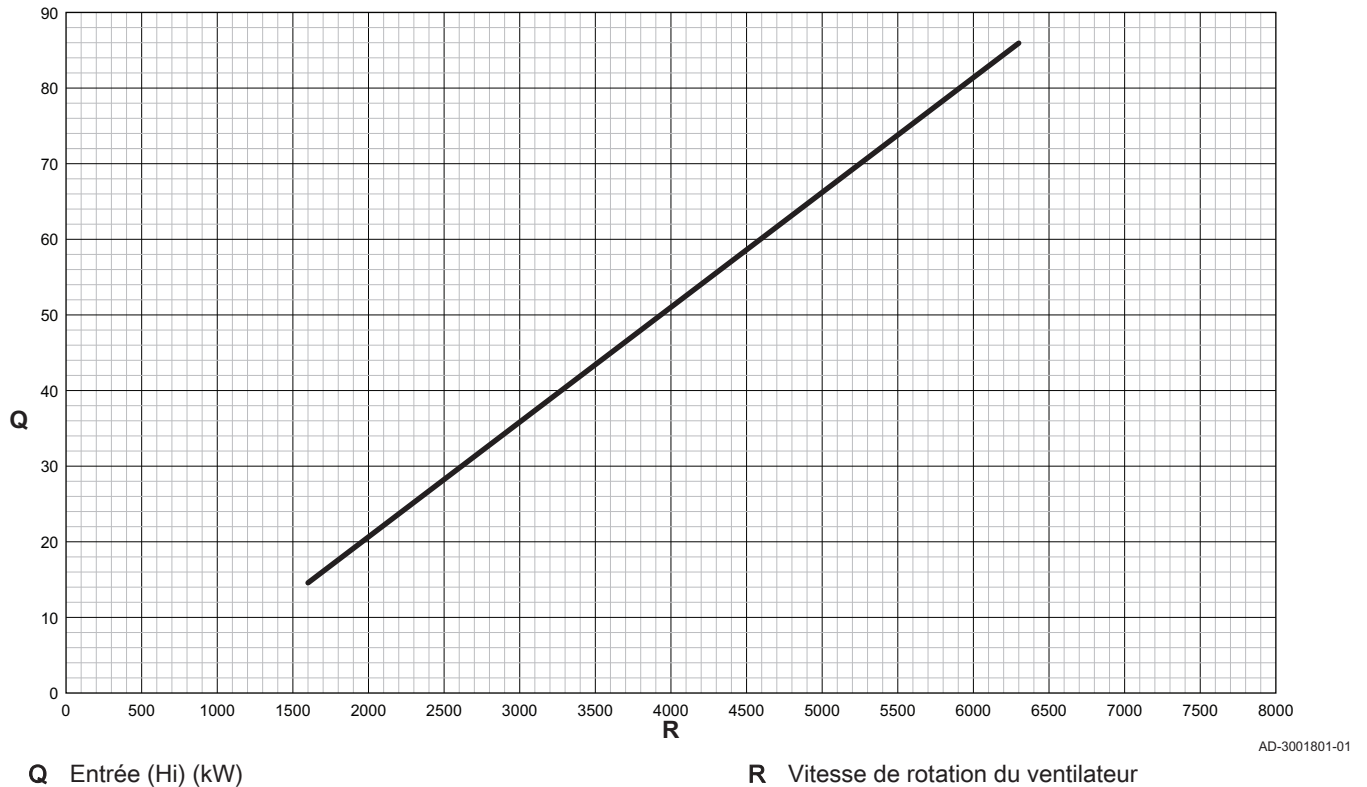

Tab.8 Vitesses de rotation du ventilateur

Type de chaudière	Puissance minimum	Réglage d'usine ⁽¹⁾	Puissance maximum
AMC 90	1600	6300	6300
(1) Paramètre GP007.			

Fig.85 Graphique pour AMC 115

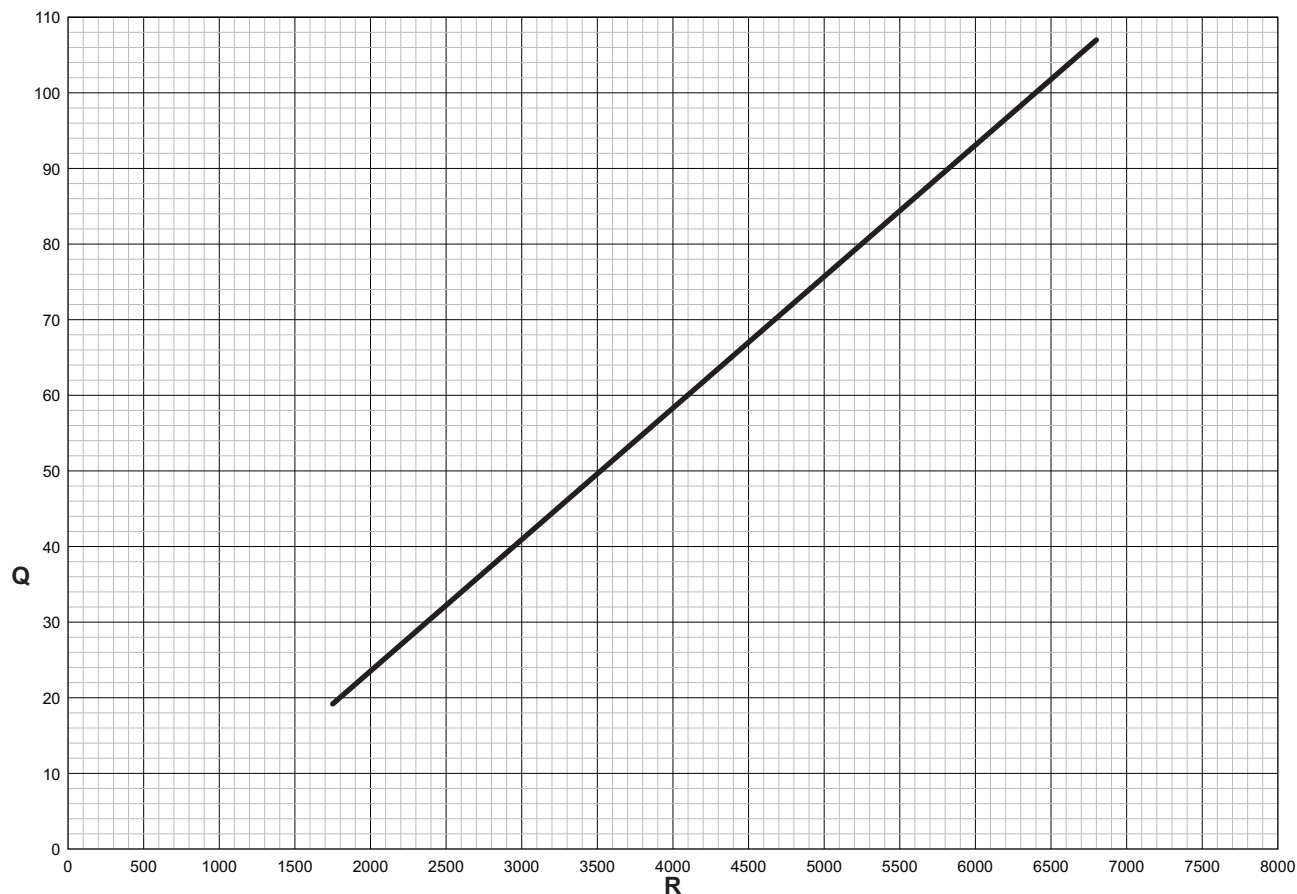

AD-3001802-01

Q Entrée (Hi) (kW)

R Vitesse de rotation du ventilateur

Tab.9 Vitesses de rotation du ventilateur

Type de chaudière	Puissance minimum	Réglage d'usine ⁽¹⁾	Puissance maximum
AMC 115	1750	6800	6800
(1) Paramètre GP007.			

4.8.3 Réglage de l'application de chauffage industriel



Important

La durée de vie de la chaudière peut être moins longue si elle est utilisée dans des applications de chaleur industrielle.

Dans le cas de cette application, ajuster les paramètres suivants :

1. Régler le paramètre **DP140** sur **Chauffage industriel**.
2. Régler les paramètres **DP005** et **DP070** sur la valeur appropriée pour cette installation.
3. Si une sonde d'ECS est utilisée, régler les paramètres **DP006** et **DP034** sur la valeur appropriée pour cette installation.

4.8.4 Changement de réglage par défaut de ΔT

Le ΔT peut être modifié à l'aide d'un paramètre. Lors de l'augmentation de ΔT , l'unité de commande limite la température de départ à un maximum de 80 °C.

1. Régler le paramètre **GP021** à la température requise.

Tab.10 Augmentation du réglage du ΔT par défaut

Type de chaudière	Réglage du ΔT par défaut	Réglage du ΔT maximal
AMC 45 AMC 65 AMC 90	25 °C	40 °C
AMC 115	20 °C	35 °C

2. Si une pompe de chauffage central à commande PWM est contrôlée par l'unité de commande de la chaudière, régler le paramètre **PP014** sur 2 °C.

4.8.5 Séchage de la chape

La fonction de séchage de la chape permet d'imposer une température de départ constante ou des paliers de température successifs pour accélérer le séchage d'une chape de plancher chauffant.

i Important

- Le réglage de ces températures doit suivre les recommandations du chapiste.
- L'activation de cette fonction par le paramètre **CP470** force l'affichage permanent de la fonction de séchage de la chape et désactive toutes les autres fonctions de la régulation.
- Lorsque la fonction de séchage de la chape est active sur un circuit, les autres circuits et le circuit d'eau chaude sanitaire continuent de fonctionner.
- L'utilisation de la fonction de séchage de la chape est possible sur les circuits A et B. Le réglage des paramètres doit se faire sur la carte électronique qui pilote le circuit concerné.

Fig.86 Courbe de séchage de la chape

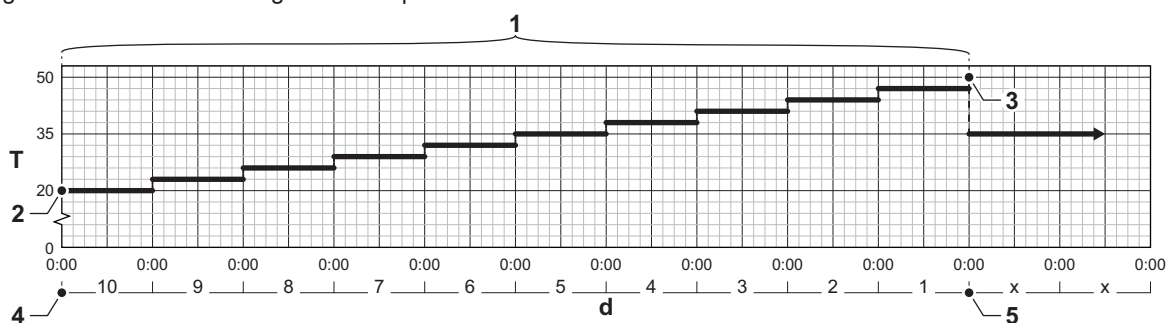

AD-3001406-01

- | | |
|---|---|
| d Nombre de jours | 3 Température de fin de séchage de la chape (paramètre CP490) |
| T Température de consigne chauffage | 4 Début de la fonction de séchage de la chape |
| 1 Nombre de jours où la fonction de séchage de la chape est active (paramètre CP470) | 5 Fin de la fonction de séchage de la chape, retour au fonctionnement normal |
| 2 Température de début de séchage de la chape (paramètre CP480) | |

i Important

Tous les jours à minuit, la consigne de température de démarrage du séchage de la chape est recalculée et le nombre de jours restants où la fonction de séchage de la chape est activée est décrémenté.

4.8.6 Commande d'une cascade

Fig.87 Numérotation de la cascade

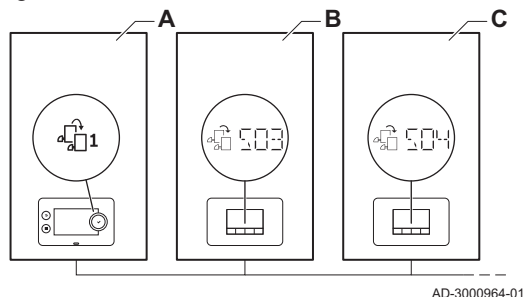

Fig.88 Mode de fonctionnement en cascade traditionnelle

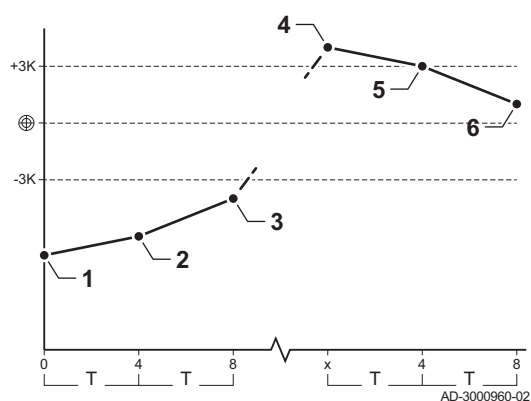
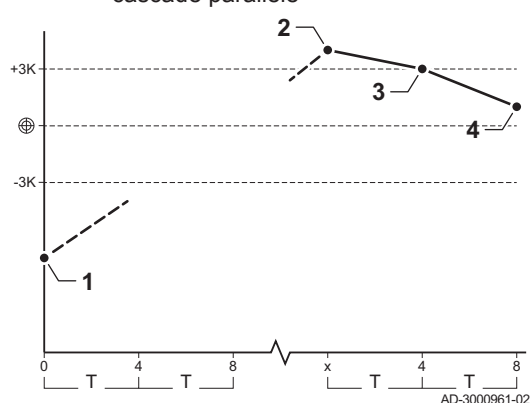

Fig.89 Mode de fonctionnement en cascade parallèle



Avec le tableau de commande Diematic Evolution monté sur la chaudière maître, il est possible de gérer jusqu'à 7 chaudières en cascade. La sonde du système est raccordée à la chaudière maître. Toutes les chaudières de la cascade sont raccordées par un câble S-BUS. Les chaudières sont numérotées automatiquement :

- A La chaudière maître est la numéro 1.
- B La première chaudière esclave est la numéro 3 (la numéro 2 n'existe pas).
- C La deuxième chaudière esclave est la numéro 4, et ainsi de suite.

Deux modes de gestion cascade sont possibles :

- Ajout successif de chaudières supplémentaires (mode traditionnelle).
- Démarrage de toutes les chaudières en même temps (mode parallèle).

La gestion d'une cascade peut être modifiée à l'aide du paramètre **NP006**.

- 1 La première chaudière commence à fonctionner lorsque la température du système est inférieure de 3 °C à la consigne.
 - 2 Après 4 minutes, la deuxième chaudière commence à fonctionner si $\Delta T < 6$ K et que la température du système est toujours inférieure de plus de 3 °C à la consigne.
 - 3 Après 8 minutes, la troisième chaudière commence à fonctionner si $\Delta T < 6$ K et que la température du système est toujours inférieure de plus de 3 °C à la consigne.
 - 4 La première chaudière s'arrête de fonctionner lorsque la température du système est supérieure de 3 °C à la consigne.
 - 5 Après 4 minutes, la deuxième chaudière s'arrête de fonctionner si $\Delta T < 6$ K et que la température du système est toujours supérieure de plus de 3 °C à la consigne.
 - 6 Après 8 minutes, la troisième chaudière s'arrête de fonctionner si $\Delta T < 6$ K et que la température du système est toujours supérieure de plus de 3 °C à la consigne.
- T La durée entre le démarrage et l'arrêt des chaudières peut être modifiée avec le paramètre **NP009**.

- 1 Toutes les chaudières commencent à fonctionner lorsque la température du système est inférieure de 3 °C à la consigne.
 - 2 La première chaudière s'arrête de fonctionner lorsque la température du système est supérieure de 3 °C à la consigne.
 - 3 Après 4 minutes, la deuxième chaudière s'arrête de fonctionner si $\Delta T < 6$ K et que la température du système est toujours supérieure de plus de 3 °C à la consigne.
 - 4 Après 8 minutes, la troisième chaudière s'arrête de fonctionner si $\Delta T < 6$ K et que la température du système est toujours supérieure de plus de 3 °C à la consigne.
- T La durée entre le démarrage et l'arrêt des chaudières peut être modifiée avec le paramètre **NP009**.

Algorithme de la cascade basée sur la température ; la consigne envoyée à la chaudière en fonctionnement est :

- Puissance ; demandée par les zones
- Température ; consigne de sortie demandée par les zones + erreur de calcul entre la consigne et la température réelle

Algorithme de la cascade basée sur la puissance ; la consigne envoyée à la chaudière en fonctionnement est :

- Puissance ; selon des algorithmes PI.
- Température : 90 °C

Le type d'algorithme de cascade peut être modifié avec le paramètre **NP011**.

5 Réglages

5.1 Introduction aux codes de paramètres

Fig.90 Première lettre

CP010
AD-3001375-01

La plate-forme de commandes fait appel à un système avancé pour catégoriser les paramètres, les mesures et les compteurs. Une connaissance de la logique de ces codes facilite leur identification. Le code comprend deux lettres et trois chiffres.

La première est la catégorie à laquelle se rapporte le code.

- A** Appliance: Appareil
- C** Circuit: Zone
- D** Domestic hot water: Eau chaude sanitaire
- G** Gas fired: Machine thermique fonctionnant au gaz
- P** Producer: Chauffage central

Les codes de catégorie D correspondent uniquement aux appareils commandés. Lorsque l'eau chaude sanitaire est commandée par une carte SCB, elle est traitée comme un circuit, avec des codes de catégorie C.

Fig.91 Deuxième lettre

CP010
AD-3001376-01

La deuxième lettre correspond au type.

- P** Parameter: Paramètres
- C** Counter: Compteurs
- M** Measurement: Signaux

Fig.92 Numéro

CP010
AD-3001377-01

Le nombre comporte toujours trois chiffres. Dans certains cas, le dernier des trois chiffres se rapporte à une zone.

5.2 Liste des paramètres

5.2.1 Paramètres de l'unité de commande CU-GH08

Tous les tableaux indiquent les réglages d'usine des paramètres.



Important

Les tableaux répertorient également les paramètres qui s'appliquent uniquement au cas où la chaudière est associée à d'autres équipements.

Tab.11 Navigation pour le niveau utilisateur

Niveau	Accès au menu
Utilisateur	 > Sous-menu ⁽¹⁾
(1) Voir la colonne « Sous-menu » dans le tableau suivant pour la navigation appropriée. Les paramètres sont regroupés en fonctionnalités spécifiques.	

Tab.12 Réglages d'usine au niveau utilisateur

Code	Texte affiché	Description	Plage de réglage	Sous-menu	45	65	90	115
AP016	Chauffage On/Off	Activer ou désactiver le chauffage	0 = Off 1 = On	CU-GH08	1	1	1	1
AP017	ECS On/Off	Activer ou désactiver l'eau chaude sanitaire	0 = Off 1 = On	CU-GH08	1	1	1	1
AP073	Été/Hiver	Température extérieure : limite haute pour chauffage	10 - 30 °C	CU-GH08	22	22	22	22
AP074	Mode Été forcé	Le chauffage est arrêté. L'eau chaude est maintenue. Activation forcée du mode Été	0 = Off 1 = On	CU-GH08	0	0	0	0

Code	Texte affiché	Description	Plage de réglage	Sous-menu	45	65	90	115
CP010	Cons TDép Circ	Consigne de la température départ du circuit sans sonde extérieure	0 - 90 °C	CIRCA	80	80	80	80
CP080 CP081 CP082 CP083 CP084 CP085	Température Activité	Consigne de la température ambiante souhaitée pour l'Activité	5 - 30 °C	CIRCA	16 20 6 21 22 20	16 20 6 21 22 20	16 20 6 21 22 20	16 20 6 21 22 20
CP200	ConsAmb Circ Manuel	Réglage manuel de la consigne ambiante du circuit	5 - 30 °C	CIRCA	20	20	20	20
CP320	Mode Fct Circ	Mode de fonct du circuit	0 = Programmation 1 = Manuel 2 = Off	CIRCA	1	1	1	1
CP510	Dérogation Cons Amb	Dérogation de la consigne d'ambiance pour le circuit sélectionné	5 - 30 °C	CIRCA	20	20	20	20
CP550	Zone, cheminée	Mode Cheminée actif	0 = Off 1 = On	CIRCA	0	0	0	0
CP660	Symbole du circuit	Choisir le symbole qui représentera le circuit	0 = Aucun 1 = Toutes 2 = Chambre 3 = Séjour 4 = Bureau 5 = Extérieur 6 = Cuisine 7 = Cave	CIRCA	3	3	3	3
DP060	P ECS sélectionné	Programme horaire sélectionné pour l'eau chaude sanitaire.	0 = Program 1 1 = Program 2 2 = Program 3	ECS	0	0	0	0
DP070	Consigne ECS Confort	Température de consigne Confort du préparateur d'eau chaude sanitaire.	40 - 65 °C	ECS	60	60	60	60
DP080	Consigne ECS Réduit	Température de consigne Réduit du préparateur d'eau chaude sanitaire.	7 - 50 °C	ECS	15	15	15	15
DP190	Fin dérogation ECS	Heure de fin de la dérogation ECS		ECS	-	-	-	-
DP200	Mode ECS	Mode de fonctionnement de l'eau chaude sanitaire	0 = Programmation 1 = Manuel 2 = Off	ECS	1	1	1	1
DP337	T. ECS vacances	Consigne de température du ballon d'eau chaude sanitaire pendant les vacances	10 - 60 °C	ECS	10	10	10	10

Tab.13 Navigation pour le niveau Installateur

Niveau	Accès au menu
Installateur	 > Sous-menu ⁽¹⁾
(1) Voir la colonne « Sous-menu » dans le tableau suivant pour la navigation appropriée. Les paramètres sont regroupés en fonctionnalités spécifiques.	

Tab.14 Réglages d'usine au niveau installateur

Code	Texte affiché	Description	Plage de réglage	Sous-menu	45	65	90	115
AP001	Fonction BL	Sélection de la fonction de l'entrée BL	1 = Arrêt total 2 = Arrêt partiel 3 = Verrouillage utilis.	CU-GH08	1	1	1	1
AP003	Tempo vanne fumées	Temps d'attente du générateur de chaleur pour la commande d'ouverture de la vanne des fumées	0 - 255 Sec	CU-GH08	0	0	0	0
AP006	Pression d'eau mini	L'appareil signale un défaut de pression d'eau lorsque la valeur mesurée est inférieure au seuil.	0 - 6 bar	CU-GH08	0.8	0.8	0.8	0.8
AP008	Tempo libération	Tempo de libération pour démarrer le générateur de chaleur	0 - 255 Sec	CU-GH08	0	0	0	0
AP009	Heures entretien	Nombre d'heures de fonctionnement du générateur de chaleur pour apparition notification d'entretien	0 - 51000 Heures	CU-GH08	6000	6000	6000	6000
AP010	Notif. d'entretien	Sélectionner type notification entretien	0 = Aucun 1 = Révision manuelle 2 = Notification ABC	CU-GH08	0	0	0	0
AP011	Heures sous tension	Heures sous tension pour générer une notification d'entretien	0 - 51000 Heures	CU-GH08	35000	35000	35000	35000
AP013	Fonction déclench.	Fonction du contact de l'entrée de déclenchement	0 = Désactivé 1 = Arrêt total 2 = Arrêt chauffage	CU-GH08	1	1	1	1
AP018	Régler entrée libé.	Configuration du contact d'entrée de déclenchement (normalement ouvert ou normalement fermé)	0 = Normal ouvert 1 = Normal fermé	CU-GH08	0	0	0	0
AP079	Inertie du bâtiment	Caractérisation de l'inertie du bâtiment en heures	0 - 15	CU-GH08	3	3	3	3
AP080	Consigne antigél ext	Consigne de température extérieure sous laquelle l'appareil passe en antigél	-60 - 25 °C	CU-GH08	-10	-10	-10	-10
AP082	Heure été/hiver	Changement automatique de l'heure été/hiver	0 = Off 1 = On	CU-GH08	1	1	1	1
AP091	Source sonde ext.	Type de connexion de sonde extérieure à utiliser	0 = Auto 1 = Capteur filaire 2 = Capteur sans fil 3 = Mesure Internet 4 = Aucun	CU-GH08	0	0	0	0
AP098	Config. entrée BL1	Configuration sens du contact BL1	0 = Ouvert 1 = Fermé	CU-GH08	1	1	1	1
AP108	SondeExtActivée	Activé la fonction Sonde extérieure	0 = Auto 1 = Capteur filaire	CU-GH08	0	0	0	0
CP000	Max Cons TDép Circ	Consigne maximum de la température départ du circuit	0 - 90 °C	CIRCA	80	80	80	80
CP020	Fonction du circuit	Fonctionnalité du circuit	0 = Désactivé 1 = Direct	CIRCA	0	0	0	0
CP060	Cons.amb vacances	Consigne ambiance du circuit en période de vacances	5 - 20 °C	CIRCA	6	6	6	6
CP070	Max Amb réduit	Limite max de la température ambiante du circuit en réduit qui permet le basculement en confort	5 - 30 °C	CIRCA	16	16	16	16

Code	Texte affiché	Description	Plage de réglage	Sous-menu	45	65	90	115
CP210	TPC circuit Confort	Température de pied de courbe du circuit en Confort	15 - 90 °C	CIRCA	15	15	15	15
CP220	TPC circuit Réduit	Température de pied de courbe du circuit en Réduit	15 - 90 °C	CIRCA	15	15	15	15
CP230	Pente du circuit	Pente de la Courbe de Température de chauffe du circuit	0 - 4	CIRCA	1.5	1.5	1.5	1.5
CP340	Abaissement	Type de réduit, arrêt ou maintien de la demande de chauffe du circuit	0 = Arrêt du chauffage 1 = Dde chaleur continue	CIRCA	1	1	1	1
CP470	Séchage chape circ	Réglage du séchage de chape du circuit	0 - 30 Journées	CIRCA	0	0	0	0
CP480	T. démarrage séchage	Réglage de la température de début du séchage de la chape du circuit	20 - 50 °C	CIRCA	20	20	20	20
CP490	T. arrêt séchage	Réglage de la température d'arrêt du programme de séchage de la chape du circuit	20 - 50 °C	CIRCA	20	20	20	20
CP570	Prog choisi	Programme horaire du circuit sélectionné	0 = Program 1 1 = Program 2 2 = Program 3	CIRCA	0	0	0	0
CP730	Coef inc temp circ	Facteur de vitesse de montée en température du circuit	0 = Très lent 1 = Mini 2 = Lente 3 = Mode normal 4 = Rapide 5 = Maxi	CIRCA	3	3	3	3
CP740	Coef dec temp circ	Facteur de vitesse de rafraichissement en température du circuit	0 = Mini 1 = Lente 2 = Mode normal 3 = Rapide 4 = Maxi	CIRCA	2	2	2	2
CP750	Durée Max Préchauf	Durée maximale de préchauffage circuit	0 - 240 Min	CIRCA	90	90	90	90
CP780	Stratégie régulation	Selection de la stratégie de régulation du circuit	0 = Automatique 1 = Selon T. ambiante 2 = Selon T. Ext. 3 = Selon T.Ext et T.Amb	CIRCA	0	0	0	0
DP004	Calor. légionelle	Ballon protection anti-légionelle	0 = Désactivé 1 = Hebdomadaire 2 = Journalier	ECS	1	1	1	1
DP007	Attente V3V ECS	Position de la vanne trois voies en mode attente	0 = Position chauffage 1 = Position ECS	ECS	0	0	0	0
DP140	Type d'ECS	Type d'eau chaude sanitaire (0: Instantanée, 1: Solo)	0 = Combi 1 = Solo 2 = Ballon stratifié 3 = Chauffage industriel 4 = Externe	ECS	1	1	1	1
DP160	T. Anti-légion. ECS	Point consigne température anti-légionelle	50 - 90 °C	ECS	70	70	70	70
DP170	Heure début vacances	Heure de début des vacances		ECS	-	-	-	-
DP180	Heure fin vacances	Heure de fin des vacances		ECS	-	-	-	-
DP410	Durée anti-lég. ECS	Durée du programme anti-légionelle de l'ECS	0 - 600 Min	ECS	60	60	60	60

Code	Texte affiché	Description	Plage de réglage	Sous-menu	45	65	90	115
DP430	Jour début anti-lég.	Jour de début du programme anti-légionelle de l'ECS	1 = Lundi 2 = Mardi 3 = Mercredi 4 = Jeudi 5 = Vendredi 6 = Samedi 7 = Dimanche	ECS	6	6	6	6
DP440	Heure début anti-lég	Heure de début du programme anti-légionelle de l'ECS	0 - 143 Heures-Minutes	ECS	18	18	18	18
PP015	Tempo pompe Circuit	Durée de post-fonctionnement de la pompe circuit chauffage	0 - 99 Min	CU-GH08	1	1	1	1

Tab.15 Navigation pour le niveau Installateur avancé

Niveau	Accès au menu
Installateur avancé	 > Sous-menu ⁽¹⁾ > ADV
(1) Voir la colonne « Sous-menu » dans le tableau suivant pour la navigation appropriée. Les paramètres sont regroupés en fonctionnalités spécifiques.	

Tab.16 Réglages d'usine au niveau installateur avancé

Code	Texte affiché	Description	Plage de réglage	Sous-menu	45	65	90	115
AP002	Demande manuelle CH	Activer demande de chauffe manuelle	0 = Off 1 = Avec consigne	CU-GH08	0	0	0	0
AP026	Consigne manuelle	Point de consigne de température de départ pour demande de chaleur manuelle	10 - 90 °C	CU-GH08	40	40	40	40
AP056	Sonde extérieure	Présence d'une sonde extérieure	0 = Absence sonde ext. 1 = AF60 2 = QAC34	CU-GH08	1	1	1	1
AP102	Utilisation pompe	Type d'utilisation du circulateur (OFF: Pompe primaire, ON: Pompe circuit)	0 = Non 1 = Oui	CU-GH08	0	0	0	0
CP130	Affect S.Ext.circ	Affectation de la sonde extérieure au circuit ...	0 - 4	CIRCA	0	0	0	0
CP240	Influ sonde ambiance	Influence de la sonde ambiance du circuit	0 - 10	CIRCA	3	3	3	3
CP250	Cal. sonde ambiance	Calibrage sonde d'ambiance du circuit	-5 - 5 °C	CIRCA	0	0	0	0
CP670	Conf. Sonde Ambiance	Configuration de l'appairage de la sonde d'ambiance du circuit		CIRCA	-	-	-	-
CP770	Circ après B Tampon	Le circuit se trouve après le ballon tampon	0 = Non 1 = Oui	CIRCA	0	0	0	0
DP003	Vit vent max abs ECS	Vitesse de ventilateur maximum sur eau chaude sanitaire	1400 - 7500 Rpm	ECS	5400	5600	6300	6700
DP005	Décalage TD ballon	Décalage du point de consigne de départ pour le ballon	0 - 50 °C	ECS	20	20	20	20
DP006	Hyst capt ballon	Hystérèse demande de chaleur On / Off pour ballon	2 - 15 °C	ECS	5	5	5	5
DP020	Post fct Ppe/V3V ECS	Durée de fonctionnement de la pompe / vanne 3 voies après une production ECS.	0 - 99 Sec	ECS	10	10	10	10
DP034	DécalBallonECS	Décalage pour capteur de ballon	0 - 10 °C	ECS	2	2	2	2

Code	Texte affiché	Description	Plage de réglage	Sous-menu	45	65	90	115
GP007	Vit max ventil CC	Vitesse max du ventilateur en mode chauffage central	1400 - 7500 Rpm	CU-GH08	5400	5600	6300	6800
GP008	Vit min ventil	Vitesse min. du ventilateur en mode chauffage central+eau chaude sanitaire	1000 - 4000 Rpm	CU-GH08	1550	1600	1600	1750
GP009	Vit ventil démarrage	Vitesse ventil. au démarrage	1400 - 4000 Rpm	CU-GH08	2500	2500	2500	2500
GP010	Contrôle GPS	Contrôle pressostat de gaz on/off	0 = Non 1 = Oui	CU-GH08	0	0	0	0
GP021	Modulation diff temp	Modulation quand température delta supérieure au seuil	10 - 40 ⁽¹⁾ °C	CU-GH08	25	25	25	20
GP082	ECS pendant ramonage	Activer le circuit ECS pendant un ramonage	0 = Off 1 = On	CU-GH08	0	0	0	0
PP014	RéducDT-pompeCC	Réduction de la modulation du delta de température pour modulation de pompe	0 - 40 °C	CU-GH08	18	18	18	18
PP016	Vitesse max pompe CC	Vitesse de pompe maximale en chauffage	30 - 100 %	CU-GH08	100	100	100	100
PP017	Vit Max Pompe au min	Vitesse maximum de pompe en charge minimum sous forme de pourcentage de la vitesse de pompe max	0 - 100 %	CU-GH08	100	100	100	100
PP018	Vitesse min pompe CC	Vitesse de pompe minimale en chauffage	30 - 100 %	CU-GH08	30	30	30	30

(1) Pour le AMC 115, cette valeur est 35°C

5.2.2 Paramètres du tableau de commande Inicontrol 2

Tab.17 Réglages d'usine -  > HMI

Code	Texte affiché	Description	Plage de réglage	Réglage par défaut
AP067	BKL	Réglage luminosité : Eco désactivé= luminosité élevée, Eco activée= après 3min passage en réduit	0 = Mode normal 1 = Mode économique	0
AP082	DLS	Changement automatique de l'heure été/hiver	0 = Off 1 = On	1
AP103	LG	Choix langue pour afficheur	0 = No language EN = English FR = Français DE = Deutsch NL = Nederlands IT = Italiano ES = Espagno PL = Polski PT = Portugês	0
AP104	CRT	Valeur contraste afficheur	0 - 3	3
AP105	UNT	Affichage unité en °C ou °F	0 = °C/bar 1 = °F/Psi	0



5.3 Liste des valeurs mesurées

5.3.1 Signaux de l'unité de commande CU-GH08

Tab.18 Navigation pour le niveau utilisateur

Niveau	Accès au menu
Utilisateur	 > CU-GH08

Tab.19 Signaux au niveau utilisateur

Code	Texte affiché	Description	Plage
AM001	ECS en cours	Appareil actuellement en mode production d'eau chaude sanitaire ?	0 = Off 1 = On
AM010	Vitesse de pompe	Vitesse actuelle de la pompe	0 - 100%
AM011	Entretien requis ?	Un entretien est-il nécessaire ?	0 = Non 1 = Oui
AM012	Etat appareil	Etat principal actuel de l'appareil.	 Voir État et sous-état, page 30
AM014	Sous-état	Sous-état actuel de l'appareil.	 Voir État et sous-état, page 30
AM015	Pompe en fonction ?	Etat de fonctionnement de la pompe	0 = Inactif 1 = Actif
AM016	T. Départ	Température de départ de l'appareil. Température de l'eau sortant de l'appareil.	-25 - 150°C
AM018	T retour	Température de retour de l'appareil.	-25 - 150°C
AM019	Pression d'eau	Pression d'eau du circuit de l'appareil	0 - 4bar
AM022	Marche/arrêt chauf.	Marche/arrêt chauffage	0 = Off 1 = On
AM027	T extérieure	Température extérieure	-60 - 60°C
AM033	Prochain entretien	Type du prochain entretien	0 = Aucun 1 = A 2 = B 3 = C 4 = Personnalisé
AM036	T gaz combustion	Température des gaz d'échappement sortant de l'appareil	0 - 250°C
AM037	Vanne 3 voies	Position de la vanne 3 voies	0 = CH 1 = ECS
AM040	Température contrôle	Température utilisée pour les algorithmes de contrôle d'eau chaude.	0 - 250°C
AP078	Capteur ext. activé	Capteur extérieur Activé pour l'application	0 = Non 1 = Oui
BM000	Température ECS	Température ECS selon le type de charge	-25 - 150°C
CM030	T Ambiance Circ	Mesure de la température ambiance du circuit	0 - 50°C
CM190	Consigne T Ambiante	Consigne de température ambiance souhaitée pour le circuit	0 - 50°C
CM210	T Extérieure	Température Extérieure du circuit	-70 - 70°C
CM280	T Consigne RTC	Consigne calculée pour le circuit en RTC	0 - 100°C
DM009	Etat Auto/Derog ECS	Information: mode automatique ou dérogation de la production d'eau chaude sanitaire	0 = Programmation 1 = Manuel 2 = Off 3 = Temporaire
GM001	Vitesse ventilateur	Vitesse ventilateur	0 - 12000Rpm

Code	Texte affiché	Description	Plage
GM002	Consigne ventilateur	Point de consigne du régime du ventilateur	0 - 12000Rpm
GM008	Courant d'ionisation	Courant d'ionisation	0 - 25µA

Tab.20 Navigation pour le niveau Installateur

Niveau	Accès au menu
Installateur	 > CU-GH08

Tab.21 Signaux au niveau installateur

Code	Texte affiché	Description	Plage
AM006	Entrée déclenchement	Etat actuel de l'entrée de déclenchement	0 = Ouvert 1 = Fermé 2 = Off
AM024	Puiss. réelle	Puissance relative réelle de l'appareil	0 - 100%
AM043	Réinit coupure élec	Une réinitialisation avec coupure d'alimentation est requise	0 = Non 1 = Oui
AM101	T consigne Int	Température de consigne départ du système.	0 - 250°C
CM070	Cons Tdépart circuit	Consigne de température de départ du circuit	0 - 150°C
CM110	Consigne T Ambiante	Consigne température d'ambiance du circuit	0 - 35°C
CM130	Activité	Activité en cours pour le circuit	0 = Off 1 = Réduit 2 = Confort 3 = Anti légionellose
CM140	OT présent	Contrôlé par un régulateur Open Therm	0 = Non 1 = Oui
CM150	Etat Demande Chauffe	Etat demande de chauffe circuit	0 = Non 1 = Oui
CM160	Etat demande chauffe	Etat de la demande de chauffe modulante du circuit	0 = Non 1 = Oui
CM180	Sonde Ambiance	Une sonde d'ambiance est raccordée au circuit	0 = Non 1 = Oui
DM001	T ECS basse	Température du préparateur d'eau chaude sanitaire (sonde inférieure)	-25 - 150°C
DM005	T ballon solaire	Mesure de la température du ballon solaire	-25 - 150°C
GM025	Etat STB	Etat limite haute (0 = ouvert, 1 = fermé)	0 = Ouvert 1 = Fermé 2 = Off
GM027	Test de flamme actif	Test de flamme 1=actif, 0=inactif	0 = Inactif 1 = Actif
GM044	Motif pour Arrêt	Motif possible pour arrêt contrôlé	0 = Aucun 1 = Blocage chauffage 2 = Blocage ECS 3 = Attente brûleur 4 = TDépart > max absolu 5 = TDépart > T démarr. 6 = Téchang.> T démarr. 7 = TDépartMoy >T démarr 8 = T Dép>T consigne Max 9 = DeltaT trop élevé 10 = TDépart > T arrêt 11 = Anticycle m/a D. ch. 12 = Combust. incomplète 13 = T solaire > T arrêt
PM002	Consigne CC	Consigne pour le chauffage	0 - 250°C
PM003	TDépt Moy	Température de départ moyenne	-25 - 150°C

Tab.22 Navigation pour le niveau Installateur avancé

Niveau	Accès au menu
Installateur avancé	 > CU-GH08

Tab.23 Signaux au niveau Installateur avancé

Code	Texte affiché	Description	Plage
AM004	Code de blocage	Code de blocage actuel	0 - 255
AM005	Code blocage	Le code de blocage actuellement actif.	0 - 255
AM091	ModeSaisonnier	Mode saisonnier actif (été / hiver)	0 = Hiver 1 = Protection hors-gel 2 = Bande neutre été 3 = Eté
CM120	Mode Circuit	Mode de fonctionnement du circuit	0 = Programmation 1 = Manuel 2 = Off 3 = Temporaire
CM200	Mode fonctionnement	Mode de fonctionnement en cours du circuit	0 = Veille 1 = Chauffage 2 = Rafraîchissement
CM220	T Ext Moyen Courte	Température Extérieure moyennée sur une courte durée	-70 - 70°C
CM240	Sonde Ext présente	Une sonde extérieure est raccordée au circuit	0 = Non 1 = Oui
CM260	T Ambiante	Température de la Sonde d'Ambiance du circuit	-60 - 70°C
DM004	T Consigne Dépt ECS	Température de consigne départ eau chaude sanitaire	0 - 95°C
GM003	Détection de flamme	Détection de flamme	0 = Off 1 = On
GM004	VG1 ouverte/fermée	VG1 ouverte/fermée	0 = Ouvert 1 = Fermé 2 = Off
GM006	GPS ouvert/fermé	Pressostat de gaz ouvert/fermé	0 = Ouvert 1 = Fermé 2 = Off
GM007	Allumage app.	Allumage de l'appareil	0 = Off 1 = On
GM010	Puissance dispo	Puissance disponible en % du maximum	0 - 100%
GM011	Consigne puissance	Pt de consigne puissance en % du maximum	0 - 100%
GM013	Entrée de blocage	Etat Entrée blocage	0 = Ouvert 1 = Fermé 2 = Off

5.3.2 État et sous-état

Tab.24 AM012 - État

Code	Texte affiché	Explication
0	Veille	L'appareil est en mode veille.
1	Demande de chauffe	Une demande de chaleur est active.
2	Démarrage générateur	L'appareil démarre.
3	Production chauffage	L'appareil est actif pour le chauffage.
4	Production ECS	L'appareil est actif pour l'eau chaude sanitaire.
5	Arrêt du générateur	L'appareil s'est arrêté.
6	Post-Fct. pompe	La pompe est active après l'arrêt de l'appareil.

Code	Texte affiché	Explication
8	Arrêt contrôlé	L'appareil ne démarre pas à cause de la non satisfaction des conditions de départ.
9	Blocage	Un mode de blocage est actif.
10	Verrouillage	Un mode de verrouillage est actif.
11	Test Charge Mini	Le mode de test du chauffage à faible charge est actif.
12	Test Charge Max CH	Le mode de test du chauffage à pleine charge est actif.
13	Test Charge Max ECS	Le mode de test de l'eau chaude sanitaire à pleine charge est actif.
15	Demande manuelle CH	La demande manuelle de chauffe du chauffage central est active.
16	Hors-gel	Le mode antigel est actif.
17	Purge	Le programme de purge est en fonctionnement.
19	Réinitialisation...	L'appareil se réinitialise.
21	Arrêté	L'appareil s'est arrêté. Il doit être réinitialisé manuellement.
200	Mode device	L'interface de l'outil de service commande les fonctions de l'appareil.
254	Inconnu	L'état réel de l'appareil n'est pas défini.

Tab.25 AM014 - Sous-état

Code	Texte affiché	Explication
0	Veille	L'appareil attend un processus ou une action.
1	Anti court-cycle	L'appareil attend pour redémarrer, car il y a eu trop de demandes de chauffage successives (anti-court cycle).
3	Pompe arrêt	L'appareil démarre la pompe.
4	Attente Démarrage	L'appareil attend que la température satisfasse aux conditions de démarrage.
10	Vanne gaz ext fermée	Une vanne gaz externe est ouverte lorsque cette option est connectée à l'appareil. Une carte d'option externe doit être connectée pour piloter la vanne.
11	Démarrage du brûleur	Le ventilateur tourne plus vite avant l'ouverture de la vanne des fumées.
13	Ventilateur pré-purge	Le ventilateur tourne plus vite pour effectuer une purge préalable.
14	Attente signal	L'appareil attend la fermeture de l'entrée de déverrouillage.
15	Brûleur->sécurité	Une commande de démarrage du brûleur est envoyée au centre de sécurité.
17	Pré allumage	L'allumage commence avant l'ouverture de la vanne gaz.
18	Allumage	L'allumage est actif.
19	Présence flamme	La détection de la flamme est active après l'allumage.
20	Ventil intermédiaire	Le ventilateur tourne pour purger l'échangeur thermique après un échec d'allumage.
30	Consigne T Normale	L'appareil fonctionne pour atteindre la valeur souhaitée.
31	Consigne T Limitée	L'appareil fonctionne pour atteindre la valeur souhaitée interne réduite.
32	Régul Puiss Normale	L'appareil fonctionne au niveau de puissance souhaité.
33	Limite Pu Niv1	La modulation est arrêtée en raison d'un changement de température de l'échangeur thermique plus rapide que le niveau de gradient 1.
34	Limite Pu Niv2	La modulation est réglée sur faible charge en raison d'un changement de température de l'échangeur thermique plus rapide que le niveau de gradient 2.
35	Limite Pu Niv3	L'appareil est en mode blocage en raison d'un changement de température de l'échangeur thermique plus rapide que le niveau de gradient 3.
36	Limite Pu flamme	La puissance du brûleur est accrue en raison d'un signal faible d'ionisation.
37	Temps stabilisation	L'appareil est en période de stabilisation. Les températures devraient se stabiliser et les protections de température sont arrêtées.
38	Démarrage à froid	L'appareil fonctionne à la charge de démarrage pour empêcher le bruit de démarrage à froid.
39	Chauffage	L'appareil reprend le chauffage central après une période de production d'eau chaude sanitaire.
40	Retrait brûleur	La demande du brûleur est supprimée du centre de sécurité.

Code	Texte affiché	Explication
41	Post ventilation	Le ventilateur tourne pour purger l'échangeur thermique après l'arrêt de l'appareil.
44	Arrêt du ventilateur	Le ventilateur s'est arrêté.
45	Limite Pu T° fumée	La puissance de l'appareil est réduite pour faire baisser la température des fumées.
48	Consigne réduite	La température de départ souhaitée est réduite pour protéger l'échangeur thermique.
60	Post Fonct pompe	La pompe est active après l'arrêt de l'appareil pour amener la chaleur résiduelle dans le système.
61	Pompe ouverte	La pompe s'est arrêtée.
63	Régler tempo ACC	
200	Initialisation faite	L'initialisation est terminée.
201	Initialisation CSU	Le CSU est en cours d'initialisation.
202	Init. Identifiants	Les identifiants sont en cours d'initialisation.
203	Init.Paramètres BL	Les paramètres de blocage sont en cours d'initialisation.
204	Init. Gp sécurité	L'unité de sécurité est en cours d'initialisation.
205	Init. Blocage	Le blocage est en cours d'initialisation.
254	Etat inconnu	Le sous-état n'est pas défini.
255	Trop de reset-> 1h	L'unité de sécurité bloque en raison d'un nombre trop élevé de réinitialisations. Attendre 60 minutes ou couper l'alimentation puis la rétablir.

6 Entretien

6.1 Réglementations pour la maintenance



Important

La chaudière doit être entretenue par un professionnel qualifié conformément aux réglementations locales et nationales.



Important

Une inspection annuelle est obligatoire.

- Effectuer les opérations de contrôle et de maintenance standard une fois par an.
- Au besoin, procéder aux opérations de maintenance spécifiques.



Important

Adapter la fréquence d'inspection et d'entretien aux conditions d'utilisation. Ceci s'applique en particulier si la chaudière est :

- constamment utilisée (pour des processus spécifiques) ;
- utilisée avec une basse température d'alimentation ;
- utilisée avec un ΔT élevé.

**Attention**

- Remplacer les pièces usées ou défectueuses par des pièces d'origine.
- Lors des interventions de contrôle et d'entretien, toujours remplacer tous les joints sur les pièces démontées.
- Vérifier que tous les joints ont été correctement remis en place (bien à plat, dans la fente qui leur correspond afin qu'ils assurent l'étanchéité au gaz, à l'air et à l'eau).
- Pendant les interventions de contrôle et d'entretien, les éléments électriques ne doivent jamais être en contact avec de l'eau (gouttes, éclaboussures).

**Avertissement**

Toujours porter des lunettes de protection et un masque anti-poussière pendant les opérations de nettoyage (à l'air comprimé).

**Danger d'électrocution**

S'assurer que la chaudière est hors tension.

6.2 Ouverture de la chaudière

Fig.93 Ouverture de la chaudière

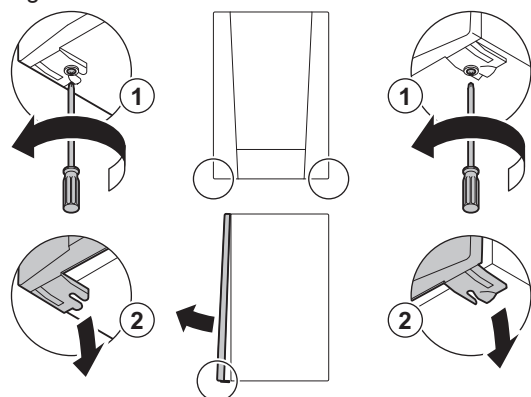

AD-3001159-01

1. Retirer les deux vis au bas de l'habillage avant.
2. Démontez le panneau avant.

6.3 Opérations de contrôle et d'entretien standard

Lors d'un entretien, toujours effectuer les opérations de contrôle et d'entretien standard décrits ci-après.

6.3.1 Contrôle de la pression hydraulique

1. Contrôler la pression hydraulique.

**Important**

La pression hydraulique recommandée se situe entre 1,5 bar et 2 bar.

⇒ La pression hydraulique doit être de 0,8 bar minimum.

2. Au besoin, faire l'appoint en eau de l'installation de chauffage.

6.3.2 Contrôle du courant d'ionisation

1. Contrôler le courant d'ionisation à pleine charge et à faible charge.
⇒ La valeur est stable au bout de 1 minute.
2. Nettoyer ou remplacer l'électrode d'allumage/d'ionisation si la valeur est inférieure à 4 μ A.

6.3.3 Vérification des raccords de fumisterie

Fig.94 Vérification des raccords de fumisterie

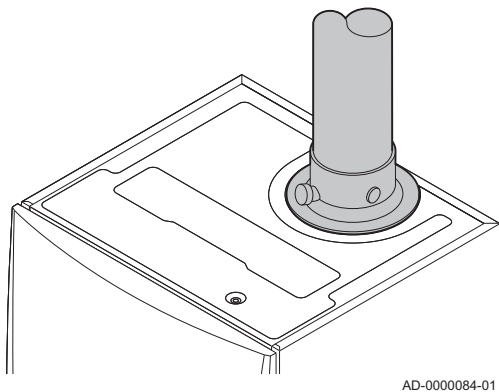

1. Vérifier l'état et l'étanchéité des raccords de fumisterie.

6.3.4 Contrôle de la combustion

Fig.95 Prise de mesure des fumées

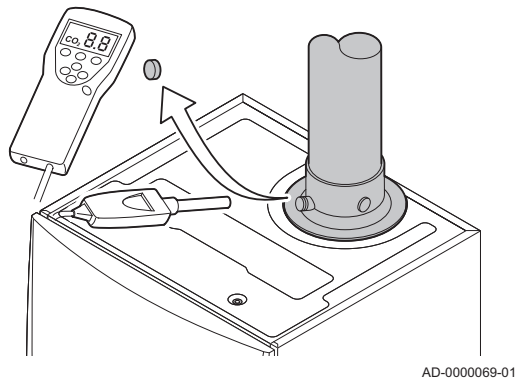

Le contrôle de la combustion s'effectue en mesurant le pourcentage de O₂ dans le conduit de buse de fumées.

1. Dévisser le bouchon de la prise de mesure des fumées.
2. Insérer la sonde de l'analyseur de fumées dans la prise de mesure.



Avertissement

Veiller à obturer totalement l'ouverture autour de la sonde pendant la prise de mesure.



Attention

L'analyseur de fumées doit avoir une précision minimale de $\pm 0,25$ % O₂.

3. Mesurer le pourcentage de O₂ dans les fumées. Réaliser des mesures à pleine charge et à charge partielle.



Important

L'habillage avant doit être déposé lors de la prise des mesures.



Important

- Cet appareil convient aux catégories I_{2Esi} contenant jusqu'à 20 % d'hydrogène gazeux (H₂). En raison des variations du pourcentage de H₂, le pourcentage de O₂ peut varier dans le temps. (Par exemple : un pourcentage de 20 % de H₂ dans le gaz peut entraîner une augmentation de 1,5 % d'O₂ dans les fumées)
- Un réglage important de la vanne gaz peut être nécessaire. Le réglage peut être effectué à l'aide des valeurs standard de O₂ du gaz utilisé.

■ Activer la pleine charge

1. Appuyer simultanément sur les deux touches de gauche pour sélectionner le mode Ramoneur.
⇒ L'appareil fonctionne maintenant à charge partielle. Attendre que L:XX° apparaisse sur l'afficheur.
2. Appuyer deux fois sur la touche +.
⇒ L'appareil fonctionne maintenant à pleine charge. Attendre que H:XX° apparaisse sur l'afficheur.

Fig.96 Étape 1

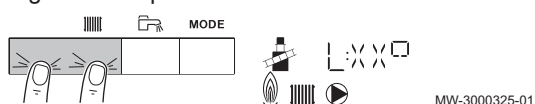

Fig.97 Étape 2

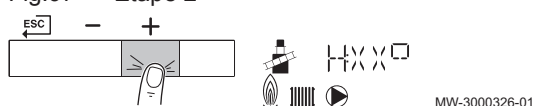
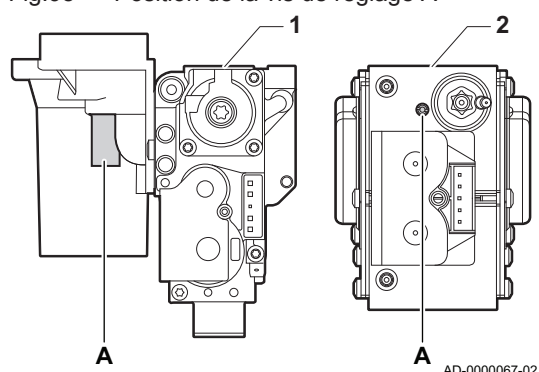

Fig.98 Position de la vis de réglage A



■ Valeurs de contrôle et de réglage de O₂ à pleine charge

- 1 Bloc vanne gaz sur la AMC 45 - 65 - 90
- 2 AMC 115

1. Mesurer le pourcentage de O₂ dans les fumées.
2. Comparer la valeur mesurée avec les valeurs de consigne données dans le tableau.
3. Si la valeur mesurée diffère de celles indiquées dans le tableau, corriger le rapport gaz/air.



Avertissement

Seul un installateur qualifié peut effectuer les opérations suivantes.

4. À l'aide de la vis de réglage **A**, régler le pourcentage de O₂ à la valeur nominale, en fonction du type de gaz utilisé. Cette valeur doit toujours être comprise entre les limites de paramétrage inférieure et supérieure.
Si une chaudière n'est pas adaptée à un certain type de gaz, elle est indiquée par "-" dans le tableau.

Tab.26 Valeurs de contrôle et de réglage de l'O₂ à pleine charge pour G20 (gaz H)

Valeurs à pleine charge pour G20 (gaz H)	O ₂ (%) ⁽¹⁾
AMC 45	4,3 - 4,8 ⁽¹⁾
AMC 65	4,3 - 4,8 ⁽¹⁾
AMC 90	4,3 - 4,7 ⁽¹⁾
AMC 115	4,2 - 4,7 ⁽¹⁾
(1) Valeur nominale	

Tab.27 Valeurs de contrôle et de réglage de l'O₂ à pleine charge pour G25 (gaz L)

Valeurs à pleine charge pour G25 (gaz L)	O ₂ (%) ⁽¹⁾
AMC 45	4,1 - 4,6 ⁽¹⁾
AMC 65	4,1 - 4,6 ⁽¹⁾
AMC 90	3,7 - 4,1 ⁽¹⁾
AMC 115	4,0 - 4,4 ⁽¹⁾
(1) Valeur nominale	

Tab.28 Valeurs de contrôle et de réglage de l'O₂ à pleine charge pour G30/G31 (Butane/Propane)

Valeurs à pleine charge pour G30/G31 (Butane/Propane)	O ₂ (%) ⁽¹⁾
AMC 45	4,7 - 5,2 ⁽¹⁾
AMC 65	4,9 - 5,4 ⁽¹⁾
AMC 90	4,9 - 5,4 ⁽¹⁾
AMC 115	4,9 - 5,4 ⁽¹⁾
(1) Valeur nominale	



Attention

Les valeurs d'O₂ à pleine charge doivent être inférieures aux valeurs d'O₂ à charge partielle.

Fig.99 Étape 1

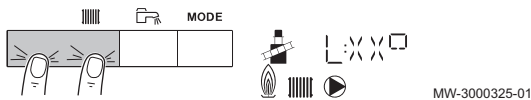

■ Activer la charge partielle

- Appuyer simultanément sur les deux touches de gauche pour sélectionner le mode Ramoneur.
⇒ L'appareil fonctionne maintenant à charge partielle. Attendre que **L:XX°** apparaisse sur l'afficheur.
- Si vous souhaitez mettre fin au test à charge partielle, appuyer sur la touche **ESC** pour retourner à l'affichage principal.

■ Valeurs de contrôle et de réglage de O₂ à charge partielle

- Bloc vanne gaz sur le AMC 45 - 65 - 90
- AMC 115

- Mesurer le pourcentage de O₂ dans les fumées.
- Comparer la valeur mesurée avec les valeurs de consigne données dans le tableau.
- Si la valeur mesurée diffère de celles indiquées dans le tableau, corriger le rapport gaz/air.



Avertissement

Seul un installateur qualifié peut effectuer les opérations suivantes.

- À l'aide de la vis de réglage **B**, régler le pourcentage de O₂ à la valeur nominale, en fonction du type de gaz utilisé. Cette valeur doit toujours être comprise entre les limites de paramétrage inférieure et supérieure.
- Régler à nouveau la chaudière pour un usage normal.
Si une chaudière n'est pas adaptée à un certain type de gaz, elle est indiquée par "-" dans le tableau.

Tab.29 Valeurs de contrôle et de réglage d'O₂ à charge partielle pour G20 (gaz H)

Valeurs à charge partielle pour G20 (gaz H)	O ₂ (%) ⁽¹⁾
AMC 45	5,7 ⁽¹⁾ - 6,2
AMC 65	4,8 ⁽¹⁾ - 5,3
AMC 90	5,2 ⁽¹⁾ - 5,5
AMC 115	5,6 ⁽¹⁾ - 6,1
(1) Valeur nominale	

Tab.30 Valeurs de contrôle et de réglage d'O₂ à charge partielle pour G25 (gaz L)

Valeurs à charge partielle pour G25 (gaz L)	O ₂ (%) ⁽¹⁾
AMC 45	5,5 ⁽¹⁾ - 6,0
AMC 65	4,6 ⁽¹⁾ - 5,1
AMC 90	5,3 ⁽¹⁾ - 5,6
AMC 115	5,1 ⁽¹⁾ - 5,5
(1) Valeur nominale	

Tab.31 Valeurs de contrôle et de réglage d'O₂ à charge partielle pour G30/G31 (butane/propane)

Valeurs à charge partielle pour G30/G31 (butane/propane)	O ₂ (%) ⁽¹⁾
AMC 45	5,7 ⁽¹⁾ - 6,2
AMC 65	5,7 ⁽¹⁾ - 6,2
AMC 90	5,7 ⁽¹⁾ - 6,2
AMC 115	5,7 ⁽¹⁾ - 6,2
(1) Valeur nominale	

Fig.100 Position de la vis de réglage B

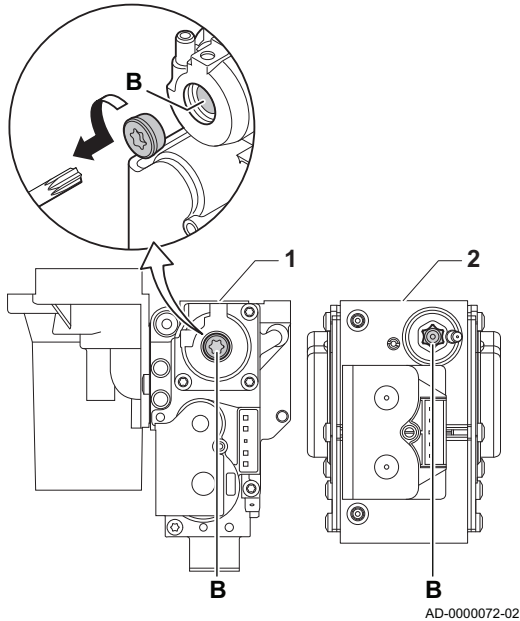

**Attention**

Les valeurs d'O₂ à charge partielle doivent être supérieures aux valeurs d'O₂ à pleine charge.

6.3.5 Nettoyage du siphon

Fig.101 Nettoyage du siphon

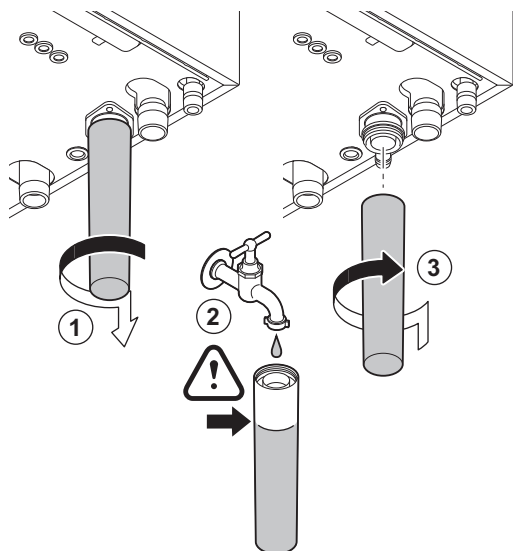

AD-0000086-01

**Danger**

Le siphon doit toujours être suffisamment rempli d'eau. Ceci évite que des gaz de combustion n'entrent dans la pièce.

1. Démontez le siphon et le nettoyez.
2. Remplir le siphon d'eau.
3. Remontez le siphon.

6.3.6 Contrôler le brûleur et nettoyer l'échangeur de chaleur

Fig.102 Débranchement du ventilateur

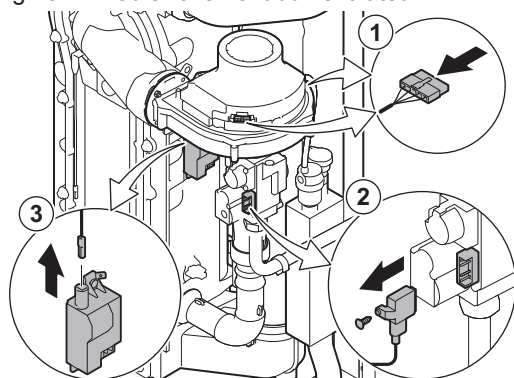

AD-3001178-02

1. Débrancher les deux fiches du ventilateur sur l'avant et l'arrière.
2. Retirer la fiche à visser de la vanne gaz.
3. Retirer la fiche de l'électrode d'allumage du transformateur d'allumage.

Fig.103 Retrait des conduites d'alimentation en gaz et en air

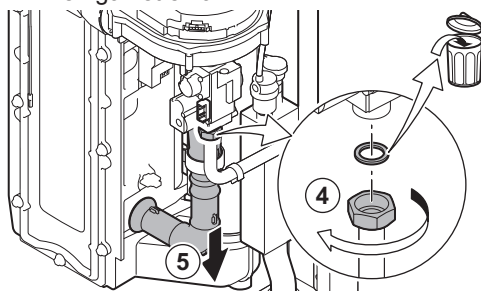

AD-3001971-01

4. Dévisser l'écrou de la vanne gaz.
5. Débrancher la conduite d'entrée d'air du venturi.

Fig.104 Dépose de la plaque avant, du ventilateur et du brûleur

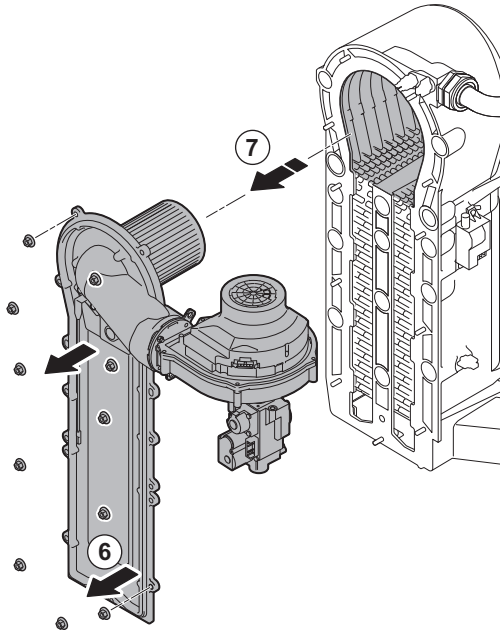

AD-3001179-01

Fig.105 Nettoyage de l'échangeur de chaleur

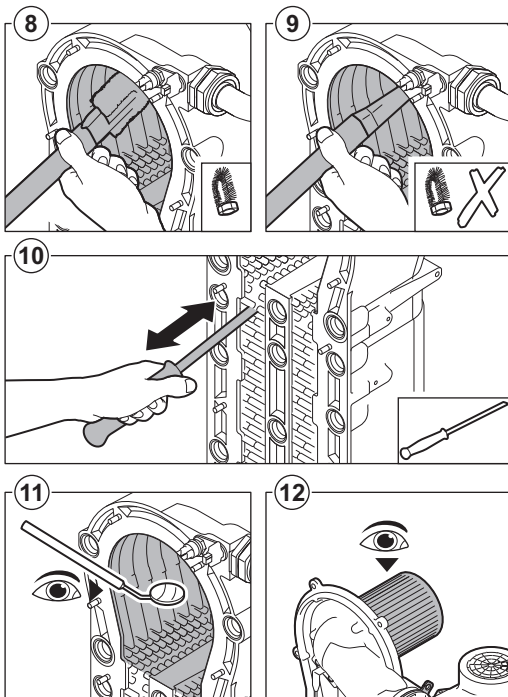

AD-3001180-02

6. Dévisser les écrous de la plaque avant.
7. Soulever avec précaution la plaque avant, y compris le brûleur et le ventilateur, et l'écarter de l'échangeur de chaleur.

8. Utiliser un aspirateur équipé d'un embout spécial (accessoire) pour nettoyer la partie supérieure de l'échangeur de chaleur (chambre de combustion).
9. Passer de nouveau l'aspirateur sans la brosse supérieure sur l'embout.
10. Nettoyer la partie inférieure de l'échangeur de chaleur à l'aide d'un couteau de nettoyage spécial (accessoire).
11. Vérifier (à l'aide d'un miroir, par exemple) qu'il ne reste aucune saleté visible. S'il y en a, les éliminer avec l'aspirateur.
12. Vérifier que le capot du brûleur démonté n'est ni fendu ni endommagé. Si tel était le cas, remplacer le brûleur. L'entretien du brûleur n'est généralement pas nécessaire, car celui-ci est autonettoyant. Utiliser de l'air comprimé pour expulser délicatement toute trace de poussière.
13. Remonter l'ensemble dans l'ordre inverse du démontage.

**Attention**

- Vérifier que le joint est placé correctement entre le coude de mélange et l'échangeur de chaleur. Pour s'assurer qu'aucune fuite de gaz n'est possible, le joint doit être bien à plat dans la gorge appropriée.
- Ne pas oublier de rebrancher les prises du ventilateur.
- Serrer l'écrou sur la vanne gaz à un couple de 27,5 N·m.
- Serrer les écrous de la plaque avant à un couple de 10 N·m.

14. Ouvrir l'arrivée du gaz et remettre la chaudière sous tension.

6.3.7 Contrôle du clapet anti-retour

Fig.106 Débranchement du ventilateur

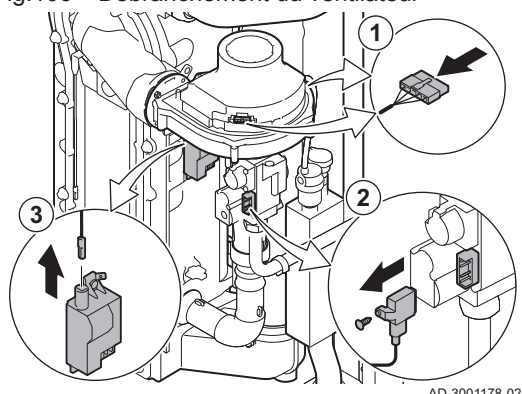

AD-3001178-02

1. Débrancher les deux fiches du ventilateur sur l'avant et l'arrière.
2. Retirer la fiche à visser de la vanne gaz.
3. Retirer la fiche de l'électrode d'allumage du transformateur d'allumage.

Fig.107 Retrait des conduites d'alimentation en gaz et en air

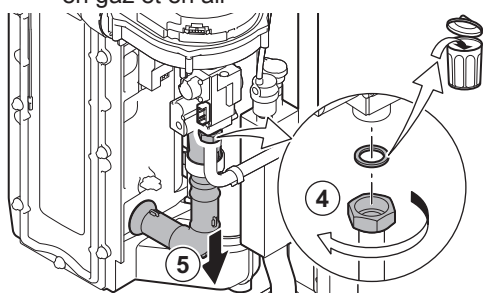

AD-3001971-01

4. Dévisser l'écrou de la vanne gaz.
5. Débrancher la conduite d'entrée d'air du venturi.

Fig.108 Contrôle du clapet anti-retour

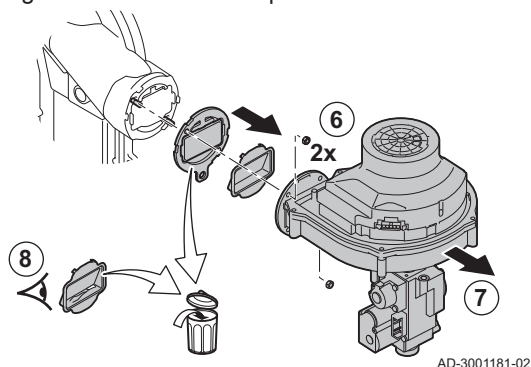

AD-3001181-02

6. Dévisser les deux écrous de ventilateur.
7. Retirer le ventilateur et la vanne gaz.
8. Inspecter le clapet anti-retour et le remplacer s'il est défectueux ou endommagé, ou si le kit de maintenance contient un clapet anti-retour.
9. Remonter dans l'ordre inverse du démontage.



Attention

- Ne pas oublier de rebrancher les prises du ventilateur.
- Serrer l'écrou sur la vanne gaz à un couple de 27,5 N·m.
- Serrer les écrous des deux ventilateurs à un couple de 3,8 N·m.

6.4 Opérations de contrôle et d'entretien spécifiques

Réaliser les opérations d'entretien spécifiques si les opérations de contrôle et d'entretien standard n'ont pas été suffisantes. Pour réaliser les opérations de contrôle et d'entretien spécifiques :

6.4.1 Remplacement de l'électrode d'ionisation/d'allumage

Fig.109 Remplacement de l'électrode d'ionisation/d'allumage

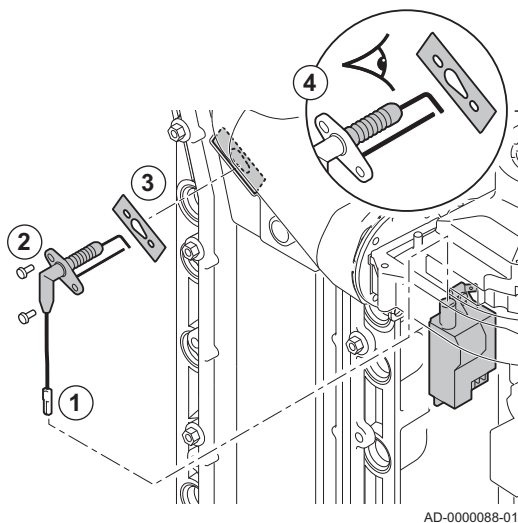

L'électrode d'ionisation/d'allumage doit être remplacée si :

- Le courant d'ionisation est $< 4 \mu\text{A}$.
- L'électrode est endommagée ou usée.
- Une électrode est fournie dans le kit d'entretien.

1. Débrancher la prise de l'électrode du transformateur d'allumage.



Important

Le câble d'allumage est fixé sur l'électrode et ne peut donc pas être retiré.

2. Retirer les deux vis.
3. Retirer tout le composant.
4. Installer la nouvelle électrode d'ionisation/d'allumage.
5. Remonter l'ensemble dans l'ordre inverse du démontage.

6.4.2 Nettoyer le récupérateur de condensats

Fig.110 Déclipser le collier du conduit de fumées.

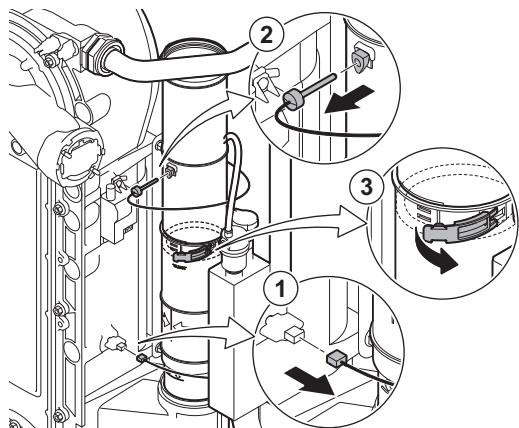

Pour nettoyer le récupérateur de condensats, le conduit interne de fumées doit d'abord être retiré. Procéder comme suit :

1. Déposer le connecteur de la sonde de température du retour.
2. Déposer la sonde de température des fumées (si elle est connectée)
3. Déclipser le collier du conduit de fumées.

Fig.111 Déposer le conduit de fumées

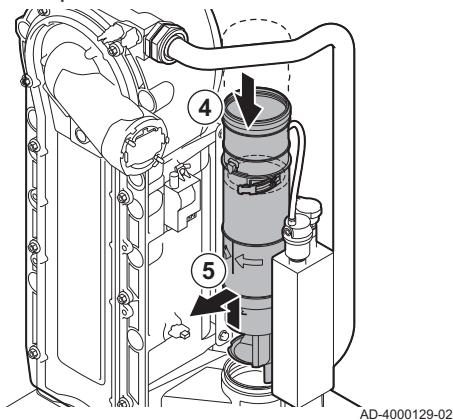

4. Enfoncer la pièce supérieure du conduit de fumées télescopique autant que possible.
5. Tirer le conduit de fumées vers le haut et le déposer.

Fig.112 Démontez le siphon

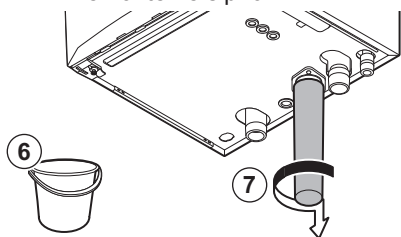

AD-4000130-02

Fig.113 Rincer le récupérateur de condensats

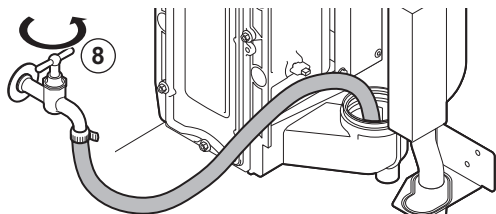

AD-4000131-02

Fig.114 Mettre en place de nouveaux joints d'étanchéité

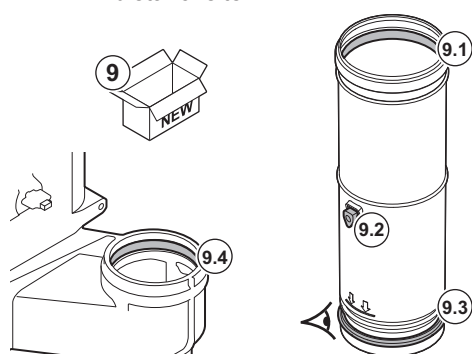

AD-4000132-03

Fig.115 Placer le conduit de fumées

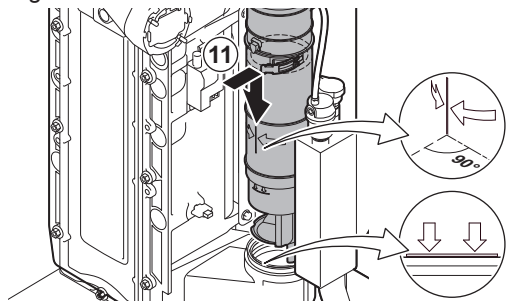

AD-4000133-02

Fig.116 Remonter

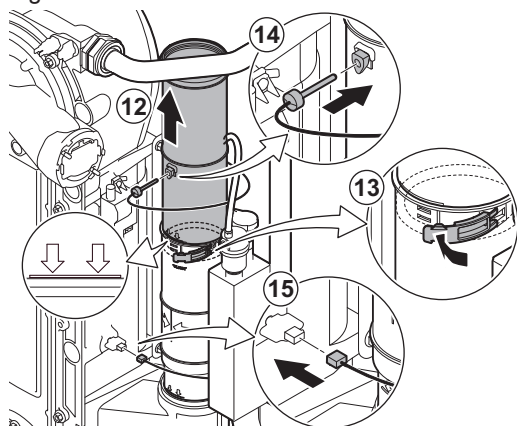

AD-3001966-01

6. Placer un seau sous la chaudière.
7. Démontez le siphon.

8. Rincer doucement le récupérateur de condensats avec de l'eau, par l'ouverture du conduit de fumées.

**Attention**

Pendant le rinçage, empêcher l'eau de s'infiltrer dans la chaudière.

9. Mettre en place les nouveaux joints d'étanchéité :
 - 9.1. Le joint d'étanchéité situé en haut du conduit des fumées.
 - 9.2. Le passe-câble de la sonde des fumées (s'il est connecté).
 - 9.3. Le joint d'étanchéité situé au milieu du conduit de fumées (au niveau du collier à clipser).

**Avertissement**

S'assurer de placer ce joint d'étanchéité dans la gorge inférieure.

- 9.4. Le joint d'étanchéité situé dans le récupérateur de condensats.
10. Placer la pièce supérieure du conduit de fumées dans la pièce inférieure et l'enfoncer autant que possible.

11. Placer le conduit de fumées dans le récupérateur de condensats jusqu'au repère. La ligne verticale entre les deux flèches doit être orientée vers l'avant.

12. Tirer la pièce supérieure du conduit de fumées télescopique exactement jusqu'au repère.
13. Clipser le collier du conduit de fumées.
14. Mettre en place la sonde de température des fumées (si elle est connectée).
15. Mettre en place le connecteur de la sonde de température du retour.

6.5 Travaux de finition

1. Remonter tous les éléments déposés dans l'ordre inverse, mais ne pas fermer l'habillage à ce stade.



Attention

Lors des opérations de contrôle et d'entretien, toujours remplacer tous les joints sur les pièces démontées.

2. Remplir le siphon d'eau.
3. Remonter le siphon.
4. Ouvrir précautionneusement toutes les vannes d'alimentation et de l'installation fermées pour l'entretien.
5. Le cas échéant, remplir d'eau l'installation de chauffage central.
6. Purger le chauffage central.
7. Faire l'appoint en eau si nécessaire.
8. Vérifier l'étanchéité des raccordements gaz et eau.
9. Remettre la chaudière en service.
10. Procéder à une détection automatique lorsqu'une carte de commande est remplacée ou retirée de la chaudière.
11. Mettre la chaudière en mode pleine charge et procéder à une détection de fuite de gaz ainsi qu'à un contrôle visuel complet.
12. Mettre la chaudière en mode normal.
13. Fermer l'habillage.

6.6 Mise au rebut et recyclage

Fig.117



Important

Le démontage et la mise au rebut de la chaudière doivent être effectués par une personne qualifiée, conformément aux réglementations locales et nationales en vigueur.

Pour le démontage de la chaudière, procéder comme suit :

1. Couper l'alimentation électrique de la chaudière.
2. Couper l'alimentation en gaz.
3. Couper l'arrivée d'eau.
4. Vidanger l'installation.
5. Démontez le siphon.
6. Déposer les conduits d'arrivée d'air/d'évacuation des fumées.
7. Débrancher tous les tuyaux raccordés à la chaudière.
8. Démontez la chaudière.

7 En cas de dérangement

7.1 Codes d'erreur

Le AMC est équipé d'une unité électronique de régulation et de commande. Au cœur de la régulation figure un microprocesseur, qui pilote l'appareil, mais également le protège. En cas d'erreur, un code correspondant s'affiche.

Tab.32 Les codes d'erreur s'affichent sur trois niveaux différents

Code	Type	Description
A .00.00 ⁽¹⁾	Avertissement	Les unités de commande continuent de fonctionner mais la cause de l'avertissement doit être recherchée. Un avertissement peut se transformer en blocage ou en verrouillage.
H .00.00 ⁽¹⁾	Blocage	Les unités de commande mettent fin au fonctionnement normal et vérifient à intervalles définis si la cause du blocage est toujours présente. ⁽²⁾ Le fonctionnement normal reprend lorsque la cause du blocage est éliminée. Un blocage peut se transformer en verrouillage.
E .00.00 ⁽¹⁾	Verrouillage	Les unités de commande mettent fin au fonctionnement normal. La cause du verrouillage doit être éliminée et les commandes doivent être réarmées manuellement.

(1) La première lettre indique le type d'erreur.
(2) Pour certaines erreurs bloquantes, cet intervalle est de dix minutes. Dans ces cas-là, il peut sembler que les unités de commande ne démarrent pas automatiquement. Attendre dix minutes avant de réarmer.

La signification du code est donnée dans les différents tableaux de codes d'erreurs.

i Important
Le code d'erreur est nécessaire pour trouver rapidement la cause de l'erreur et pour obtenir une assistance de la part de De Dietrich.

7.1.1 Afficher les codes d'erreur

Fig.118 Affichage du code d'erreur sur Inicontrol 2

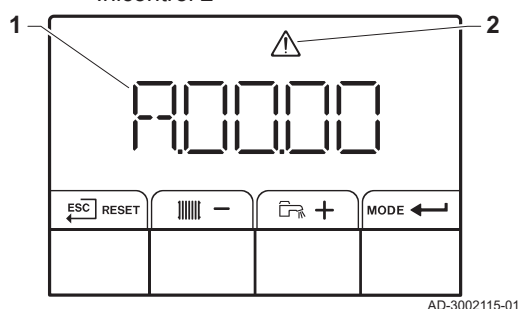

Lorsqu'une erreur apparaît dans l'installation, le tableau de commande affiche les mentions suivantes :

- 1 L'écran affiche un code correspondant.
- 2 L'écran affiche un symbole.

En cas d'erreur, procéder comme suit :

1. Appuyer longuement sur le bouton RESET pour réinitialiser l'appareil.
⇒ L'appareil redémarre.
2. Si le code d'erreur s'affiche à nouveau, remédier au problème en suivant les instructions du tableau des codes d'erreur.

i Important
Seul un professionnel qualifié est autorisé à intervenir sur l'appareil et le système.

- ⇒ Le code d'erreur reste visible jusqu'à la résolution du problème.
3. Lorsque le problème ne peut pas être résolu, relever le code d'erreur et contacter l'installateur.

7.1.2 Avertissement

Tab.33 Codes d'avertissement

Code	Texte affiché	Description	Solution
A.00.34	TExt manquant	Sonde température extérieure attendue mais non détectée	Sonde extérieure non détectée : <ul style="list-style-type: none"> • La sonde extérieure n'est pas connectée : Raccorder la sonde • La sonde extérieure n'est pas raccordée correctement : Raccorder correctement la sonde
A.00.42	P Eau manquant	Capteur de pression d'eau attendu mais non détecté	Capteur de pression hydraulique non détecté <ul style="list-style-type: none"> • Capteur de pression hydraulique non raccordé : raccorder le capteur • Capteur de pression hydraulique non raccordé correctement : raccorder correctement le capteur

Code	Texte affiché	Description	Solution
A.01.23	Combus. incomplète	Combustion incomplète	Erreur de configuration : Absence de flamme pendant le fonctionnement : <ul style="list-style-type: none"> • Pas de courant d'ionisation : <ul style="list-style-type: none"> - Purger le conduit gaz. - S'assurer que le robinet gaz est correctement ouvert. - Vérification de la pression d'alimentation gaz. - Vérifier le fonctionnement et le réglage du bloc vanne gaz. - Vérifier que les conduits d'arrivée d'air et d'évacuation des fumées ne sont pas obstrués. - Vérifier que les fumées ne sont pas réaspirées.
A.02.06	Pression eau	Avertissement de pression d'eau actif	Avertissement concernant la pression hydraulique : <ul style="list-style-type: none"> • Pression hydraulique trop basse ; vérifier la pression hydraulique.
A.02.18	Erreur OBD	Erreur dictionnaire d'objets	Erreur de configuration : <ul style="list-style-type: none"> • Réinitialiser CN1 et CN2  Voir La plaquette signalétique pour les valeurs CN1 et CN2 .
A.02.36	Disp fonct perdu	Dispositif fonctionnel déconnecté	SCB introuvable : <ul style="list-style-type: none"> • Mauvaise connexion : vérifier le câblage et les connecteurs • SCB défectueux : Remplacer la carte SCB
A.02.37	Disp non crit perdu	Dispositif non critique déconnecté	SCB introuvable : <ul style="list-style-type: none"> • Mauvaise connexion : vérifier le câblage et les connecteurs • SCB défectueux : Remplacer la carte SCB
A.02.45	Matr. conn. Full Can	Matrice de connexion Full Can	SCB introuvable : <ul style="list-style-type: none"> • Réaliser une détection automatique
A.02.46	Adm. dispo. Full Can	Administration de dispositif Full Can	SCB introuvable : <ul style="list-style-type: none"> • Réaliser une détection automatique
A.02.48	Erreur config. FG	Erreur de configuration des FG	SCB introuvable : <ul style="list-style-type: none"> • Réaliser une détection automatique
A.02.49	Pb init. des nœuds	Initialisation du nœud échouée	SCB introuvable : <ul style="list-style-type: none"> • Réaliser une détection automatique
A.02.55	Num.série invalide	Numéro de série manquant ou invalide	Contacteur le fournisseur.
A.02.69	Mode démo actif	Mode démo actif	Contacteur le fournisseur.
A.02.76	Mémoire pleine	Espace mémoire réservé aux param. personnalisés plein. Modification impossible.	Erreur de configuration : <ul style="list-style-type: none"> • Réinitialiser CN1 et CN2 • CSU défectueux : Remplacer la carte CSU • Remplacer la carte CU-GH
A.02.80	Régulateur Manquant	Régulateur de cascade manquant	Régulateur de cascade non détecté : <ul style="list-style-type: none"> • Raccorder de nouveau l'unité maître de la cascade • Réaliser une détection automatique
A.08.02	Temps douche écoulé	Le temps réservé à la douche est écoulé	Régler le paramètre DP357 sur le temps de douche souhaité.

7.1.3 Blocage

Tab.34 Codes de blocage

Code	Texte affiché	Description	Solution
H.00.81	Sonde Ambiance Abs	Sonde de température ambiante attendue mais non détectée	Sonde d'ambiance absente : <ul style="list-style-type: none"> • Sonde d'ambiance non raccordée : Raccorder la sonde • Sonde d'ambiance non raccordée correctement : Raccorder correctement la sonde
H.01.00	Erreur comm	Erreur de communication	Erreur de communication avec le noyau de sécurité : <ul style="list-style-type: none"> • Redémarrer la chaudière • Remplacer la carte CU-GH
H.01.05	Delta max TD-TR	Différence maximale entre la température de départ et la température de retour	Écart maximum entre la température de départ et de retour dépassé : <ul style="list-style-type: none"> • Absence de débit ou débit insuffisant : <ul style="list-style-type: none"> - Contrôler la circulation (sens, pompes, vannes) - Contrôler la pression hydraulique - Contrôler l'état de propreté de l'échangeur thermique • Erreur de sonde : <ul style="list-style-type: none"> - Vérifier le bon fonctionnement des sondes - Vérifier si la sonde a été montée correctement
H.01.08	Gradient T niveau 3	Gradient maximum de niveau 3 dépassé en chauffage	La température de l'échangeur thermique a dépassé la limite autorisée : <ul style="list-style-type: none"> • Absence de débit ou débit insuffisant : <ul style="list-style-type: none"> - Contrôler la circulation (sens, pompe, vannes) - Contrôler la pression hydraulique - Contrôler l'état de propreté de l'échangeur thermique - Vérifier que le système de chauffage central a été correctement purgé pour retirer l'air • Erreur de sonde : <ul style="list-style-type: none"> - Vérifier le bon fonctionnement des sondes - Vérifier si la sonde a été montée correctement
H.01.09	Pressostat de gaz	Pressostat de gaz	Pression de gaz trop faible : <ul style="list-style-type: none"> • Absence de débit ou débit insuffisant : <ul style="list-style-type: none"> - S'assurer que la vanne gaz est totalement ouverte - Vérifier la pression d'alimentation en gaz - Si un filtre à gaz est présent : S'assurer que le filtre est propre • Mauvais réglage sur le pressostat gaz : <ul style="list-style-type: none"> - Vérifier que le pressostat a été monté correctement - Remplacer le pressostat si nécessaire
H.01.14	T Dép max	La température de départ a dépassé la valeur maximale de fonctionnement	Sonde de la température de départ au-delà de la plage normale : <ul style="list-style-type: none"> • Mauvaise connexion : vérifier le câblage et les connecteurs • Absence de débit ou débit insuffisant : <ul style="list-style-type: none"> - Contrôler la circulation (sens, pompe, vannes) - Contrôler la pression hydraulique - Contrôler l'état de propreté de l'échangeur thermique

Code	Texte affiché	Description	Solution
H.01.15	T fumée max	La température de fumée a dépassé la valeur maximale de fonctionnement	Température maximale des fumées dépassée : <ul style="list-style-type: none"> • Vérifier le système d'évacuation des fumées • Vérifier l'échangeur thermique pour s'assurer que le côté évacuation des fumées n'est pas encrassé • Sonde défectueuse : remplacer la sonde
H.01.21	Grad.max.3 ECS	Gradient de température maximum de niveau 3 en ECS	La température de départ est montée trop vite : <ul style="list-style-type: none"> • Contrôler la circulation (sens, pompes, vannes) • Vérifier que la pompe fonctionne correctement
H.02.00	Réiniti. en cours	Réiniti. en cours	Procédure de réinitialisation en cours : <ul style="list-style-type: none"> • Aucune action
H.02.02	Attente n° config	En attente du numéro de configuration	Erreur de configuration ou numéro de configuration inconnu : <ul style="list-style-type: none"> • Réinitialiser CN1 et CN2
H.02.03	Erreur config	Erreur de configuration	Erreur de configuration ou numéro de configuration inconnu : <ul style="list-style-type: none"> • Réinitialiser CN1 et CN2
H.02.04	Erreur de paramètre	Erreur de paramètre	Réglages d'usine incorrects : <ul style="list-style-type: none"> • Paramètres erronés : <ul style="list-style-type: none"> - Remettre la chaudière en service - Réinitialiser CN1 et CN2 - Remplacer la carte électronique CU-GH
H.02.05	CSU CU incompatibles	Le CSU n'est pas compatible avec le CU	Erreur de configuration : <ul style="list-style-type: none"> • Réinitialiser CN1 et CN2
H.02.09	Blocage partiel	Blocage partiel de l'appareil reconnu	Entrée de blocage active ou protection antigel active : <ul style="list-style-type: none"> • Cause externe : éliminer la cause externe • Mauvais réglage des paramètres : vérifier les paramètres • Mauvaise connexion : vérifier le raccordement
H.02.10	Blocage complet	Blocage complet de l'appareil reconnu	Entrée de blocage est active (sans protection antigel) : <ul style="list-style-type: none"> • Cause externe : éliminer la cause externe • Mauvais réglage des paramètres : vérifier les paramètres • Mauvaise connexion : vérifier le raccordement
H.02.12	Signal déblocage	Entrée signal déblocage de l'unité de commande provenant de l'environnement externe de l'appareil	Temps d'attente du signal de déclenchement écoulé : <ul style="list-style-type: none"> • Cause externe : éliminer la cause externe • Mauvais réglage des paramètres : vérifier les paramètres • Mauvaise connexion : vérifier le raccordement
H.02.38	Aucune dureté d'eau	Pas de dureté de l'eau	-
H.02.70	Erreur test URC	Echec test Unité Récupérateur Chaleur	Échec du contrôle du clapet anti-retour de l'unité de récupération de chaleur : <ul style="list-style-type: none"> • Contrôler le clapet anti-retour de l'unité de récupération de chaleur externe.
H.03.00	Erreur de paramètre	Paramètres de sécurité niveaux 2, 3, 4 incorrects ou manquants	Erreur de paramètre : noyau de sécurité <ul style="list-style-type: none"> • Redémarrer la chaudière • Remplacer la carte CU-GH
H.03.01	Pb com. CU vers CVG	Erreur de transmission de l'unité de commande vers la commande de la vanne de gaz	Erreur de communication avec le CU-GH : <ul style="list-style-type: none"> • Redémarrer la chaudière

Code	Texte affiché	Description	Solution
H.03.02	Perte de flamme	Le courant d'ionisation mesuré est inférieur à la limite	Absence de flamme pendant le fonctionnement : <ul style="list-style-type: none"> • Pas de courant d'ionisation : <ul style="list-style-type: none"> - Purger le conduit gaz - Vérifier que la vanne gaz est totalement ouverte - Vérifier la pression d'alimentation en gaz - Vérifier le fonctionnement et le réglage du bloc vanne gaz - Vérifier que les conduits d'arrivée d'air et d'évacuation des fumées ne sont pas obstrués - Vérifier que les fumées ne sont pas réaspirées
H.03.05	Blocage interne	Blocage interne de la commande de la vanne de gaz	Erreur de noyau de sécurité : <ul style="list-style-type: none"> • Redémarrer la chaudière • Remplacer la carte CU-GH
H.03.17	Vérif sécurité	Vérification de sécurité en cours	<ul style="list-style-type: none"> • Redémarrer la chaudière • Remplacer la carte CU-GH

7.1.4 Verrouillage

Tab.35 Codes de verrouillage

Code	Texte affiché	Description	Solution
E.00.04	TRetour ouvert	La sonde de température de retour est absente ou température supérieure à la plage mesurée	Sonde de température retour ouverte : <ul style="list-style-type: none"> • Mauvaise connexion : vérifier le câblage et les connecteurs • Sonde mal installée : vérifier si la sonde a été montée correctement • Sonde défectueuse : remplacer la sonde
E.00.05	TRetour fermé	La sonde de température de retour est en court-circuit ou température supérieure à la plage mesurée	Court-circuit de la sonde de température de retour : <ul style="list-style-type: none"> • Mauvaise connexion : vérifier le câblage et les connecteurs • Sonde mal installée : vérifier si la sonde a été montée correctement • Sonde défectueuse : remplacer la sonde
E.00.06	TRetour manquant	Sonde de température de retour attendue mais non détectée	Aucune connexion à la sonde de retour de température : <ul style="list-style-type: none"> • Mauvaise connexion : vérifier le câblage et les connecteurs. • Sonde défectueuse : remplacer la sonde

Code	Texte affiché	Description	Solution
E.00.07	Delta TRet trop gde	La différence de température de retour est trop grande	Écart trop important entre les températures de départ et de retour : <ul style="list-style-type: none"> • Aucune circulation : <ul style="list-style-type: none"> - Purger l'installation pour éliminer l'air - Contrôler la pression hydraulique - Le cas échéant : vérifier le paramètre du type de chaudière - Contrôler la circulation (sens, pompe, vannes) - Vérifier le bon fonctionnement de la pompe chauffage - Contrôler l'état de propreté de l'échangeur thermique • La sonde n'est pas ou est mal raccordée : <ul style="list-style-type: none"> - Vérifier le bon fonctionnement des sondes - Vérifier si la sonde a été montée correctement • Sonde défectueuse : la remplacer le cas échéant
E.00.16	T ECS ouvert	La sonde ballon eau chaude sanitaire est absente ou température inférieure à la plage mesurée	Sonde ballon ouverte : <ul style="list-style-type: none"> • Mauvaise connexion : vérifier le câblage et les connecteurs • Sonde défectueuse : remplacer la sonde
E.00.17	T ECS fermé	Sonde Ballon eau chaude sanitaire court-circuitée ou température supérieure à la plage mesurée	Sonde ballon en court-circuit : <ul style="list-style-type: none"> • Mauvaise connexion : vérifier le câblage et les connecteurs • Sonde défectueuse : remplacer la sonde
E.00.44	T Sortie Ech ECS Ouv	La sonde en sortie de l'échangeur ECS est absente ou la mesure est inférieure à la plage	Sonde de température ECS en circuit ouvert : <ul style="list-style-type: none"> • Mauvaise connexion : vérifier le câblage et les connecteurs • Sonde défectueuse : remplacer la sonde
E.00.45	TSor Ech ECS crt-cir	La sonde en sortie de l'échangeur ECS est court-circuité ou la mesure est supérieure à la plage	Court-circuit de la sonde de température ECS : <ul style="list-style-type: none"> • Mauvaise connexion : vérifier le câblage et les connecteurs • Sonde défectueuse : remplacer la sonde
E.01.04	Erreur perte flamme	Erreur perte de flamme	Perte de la flamme à 5 reprises : <ul style="list-style-type: none"> • Purger le conduit gaz • Vérifier que la vanne gaz est totalement ouverte • Vérifier la pression d'alimentation en gaz • Vérifier le fonctionnement et le réglage du bloc vanne gaz • Vérifier que les conduits d'arrivée d'air et d'évacuation des fumées ne sont pas obstrués • Vérifier que les fumées ne sont pas réaspirées
E.01.11	Ventilat. hors plage	La vitesse du ventilateur est hors de la plage normale	Ventilateur défaillant : <ul style="list-style-type: none"> • Mauvaise connexion : vérifier le câblage et les connecteurs. • Défaut du ventilateur : remplacer le ventilateur • Le ventilateur fonctionne quand il ne faut pas : vérifier que le tirage de la cheminée n'est pas excessif

Code	Texte affiché	Description	Solution
E.01.12	Retour > Départ	La température de retour est supérieure à la température de départ	Départ et retour inversés : <ul style="list-style-type: none"> • Mauvaise connexion : vérifier le câblage et les connecteurs • L'eau circule dans le mauvais sens : contrôler la circulation (sens, pompe, vannes) • Sonde mal installée : vérifier si la sonde a été montée correctement • Sonde défectueuse : vérifier la valeur ohmique de la sonde • Sonde défectueuse : remplacer la sonde
E.01.24	Erreur de combustion	Plusieurs erreurs de combustion en 24 heures	Faible courant d'ionisation : <ul style="list-style-type: none"> • Purger le conduit gaz. • Vérifier que la vanne de gaz est entièrement ouverte. • Vérifier la pression d'alimentation en gaz. • Vérifier le fonctionnement et le réglage du bloc vanne gaz. • Vérifier que les conduits d'arrivée d'air et d'évacuation des fumées ne sont pas obstrués. • Vérifier que les fumées ne sont pas réaspirées.
E.02.13	Entrée de blocage	Entrée blocage de l'unité de commande provenant d'un appareil externe	Entrée de blocage active : <ul style="list-style-type: none"> • Cause externe : éliminer la cause externe • Mauvais réglage des paramètres : vérifier les paramètres
E.02.15	Problème CSU externe	Dépassement de temps pour le CSU externe	Interruption du CSU : <ul style="list-style-type: none"> • Mauvaise connexion : vérifier le câblage et les connecteurs • CSU défectueux : Remplacer le CSU
E.02.17	Expir. comm CVG	Expiration du temps de retour de communication avec l'unité de commande des vannes de gaz	Erreur de communication avec le noyau de sécurité : <ul style="list-style-type: none"> • Redémarrer la chaudière • Remplacer la carte CU-GH
E.02.35	Disp sécurité perdu	Dispositif critique de sécurité déconnecté	Défaut de communication <ul style="list-style-type: none"> • Réaliser une détection automatique
E.02.39	Faible élévation P	Élévation de pression insuffisante après remplissage-auto	La pression hydraulique dans le système n'a pas monté suffisamment pendant le remplissage automatique : <ul style="list-style-type: none"> • Vérifier l'étanchéité du système. • Vérifier la pression hydraulique dans le système. • Vérifier que le robinet d'arrivée de gaz est totalement ouvert. • Vérifier que le robinet d'eau principal est totalement ouvert. • Contrôler le fonctionnement du capteur de pression. • Contrôler le fonctionnement de la soupape de sécurité.
E.02.47	Echec connexion	Echec de connexion des fonctions groupes	Groupe de fonctions introuvable : <ul style="list-style-type: none"> • Réaliser une détection automatique • Redémarrer la chaudière • Remplacer la carte CU-GH
E.04.00	Erreur de paramètre	Paramètres de sécurité de niveau 5 incorrects ou manquants	Remplacer la carte CU-GH.

Code	Texte affiché	Description	Solution
E.04.01	TDépt fermée	La sonde de température de départ est en court-circuit ou supérieure à la plage	Court-circuit de la sonde de température de départ : <ul style="list-style-type: none"> • Mauvaise connexion : vérifier le câblage et les connecteurs • Sonde mal installée : vérifier si la sonde a été montée correctement • Sonde défectueuse : remplacer la sonde
E.04.02	TDépt ouverte	La sonde de température de départ est absente ou inférieure à la plage	Sonde de température de départ ouverte : <ul style="list-style-type: none"> • Mauvaise connexion : vérifier le câblage et les connecteurs • Sonde défectueuse : remplacer la sonde
E.04.03	T départ max.	La température de départ est supérieure au maximum	Absence de débit ou débit insuffisant : <ul style="list-style-type: none"> • Contrôler la circulation (sens, pompe, vannes) • Contrôler la pression hydraulique • Contrôler l'état de propreté de l'échangeur thermique
E.04.04	T fumée fermée	La sonde de fumée est en court-circuit ou mesure une valeur supérieure à la plage	Sonde de température des fumées court-circuitée : <ul style="list-style-type: none"> • Mauvaise connexion : vérifier le câblage et les connecteurs • Sonde mal installée : vérifier si la sonde a été montée correctement • Sonde défectueuse : remplacer la sonde
E.04.05	T fumée ouverte	La sonde de fumée est en circuit ouvert ou mesure une température inférieure à la plage	Sonde de température des fumées ouverte : <ul style="list-style-type: none"> • Mauvaise connexion : vérifier le câblage et les connecteurs • Sonde mal installée : vérifier si la sonde a été montée correctement • Sonde défectueuse : remplacer la sonde
E.04.06	T fumée max.	La température de fumée est supérieure au maximum	-
E.04.07	Sonde T départ	La différence entre les sondes de température de départ 1 et 2 est trop élevée	Déviations de la sonde de température de départ : <ul style="list-style-type: none"> • Mauvaise connexion : vérifier le raccordement • Sonde défectueuse : remplacer la sonde
E.04.08	Entrée de sécurité	L'entrée de sécurité est ouverte	Interrupteur de pression différentielle de l'air activé : <ul style="list-style-type: none"> • Mauvaise connexion : vérifier le câblage et les connecteurs • La pression dans le conduit d'évacuation des fumées est ou était trop élevée : <ul style="list-style-type: none"> - Le robinet de barrage ne s'ouvre pas - Siphon bloqué ou vide - Vérifier que les conduits d'arrivée d'air et d'évacuation des fumées ne sont pas obstrués - Contrôler l'état de propreté de l'échangeur thermique
E.04.09	Sonde T fumée	La différence entre les sondes de température des fumées 1 et 2 est trop élevée	Déviations de la sonde de température des fumées : <ul style="list-style-type: none"> • Mauvaise connexion : vérifier le raccordement • Sonde défectueuse : remplacer la sonde

Code	Texte affiché	Description	Solution
E.04.10	Echec allumage	Détection de 5 échecs d'allumage du brpueur	<p>Cinq échecs de démarrage du brûleur :</p> <ul style="list-style-type: none"> • Absence d'étincelle d'allumage : <ul style="list-style-type: none"> - Vérifier le câblage entre la carte CU-GH et le transformateur d'allumage - Vérifier l'électrode d'ionisation/d'allumage - Vérifier la mise à la masse/terre - Vérifier l'état du capot du brûleur - Vérifier la mise à la terre - Remplacer la carte CU-GH • Étincelle d'allumage, mais absence de flamme : <ul style="list-style-type: none"> - Purger l'air dans le conduit de gaz - Vérifier que les conduits d'arrivée d'air et d'évacuation des fumées ne sont pas obstrués - Vérifier que la vanne gaz est totalement ouverte - Vérifier la pression d'alimentation en gaz - Vérifier le fonctionnement et le réglage du bloc vanne gaz - Vérifier le câblage du bloc vanne gaz - Remplacer la carte CU-GH • Flamme présente, mais l'ionisation a échoué ou est insuffisante : <ul style="list-style-type: none"> - Vérifier que la vanne gaz est totalement ouverte - Vérifier la pression d'alimentation en gaz - Vérifier l'électrode d'ionisation/d'allumage - Vérifier la mise à la terre - Vérifier le câblage de l'électrode d'ionisation/d'allumage.
E.04.11	Contrôle étanchéité	Le contrôle cyclique d'étanchéité de la vanne gaz a échoué	<p>Défaut du contrôleur de fuite de gaz :</p> <ul style="list-style-type: none"> • Mauvaise connexion : vérifier le câblage et les connecteurs • Contrôleur de fuite de gaz VPS défectueux : Remplacer le système de contrôle d'étanchéité de vanne (VPS) • Bloc vanne gaz défectueux : Remplacer le bloc vanne gaz
E.04.12	Flamme parasite	Flamme parasite détectée avant le démarrage du brûleur	<p>Signal de flamme parasite :</p> <ul style="list-style-type: none"> • Le brûleur reste incandescent : régler l'O₂ • Courant d'ionisation mesuré, mais aucune flamme ne doit être présente : contrôler l'électrode d'allumage et d'ionisation • Défaut de la vanne de gaz : remplacer la vanne de gaz • Défaut du transformateur d'allumage : remplacer le transformateur d'allumage
E.04.13	Ventilateur	La vitesse du ventilateur est hors de la plage	<p>Ventilateur défaillant :</p> <ul style="list-style-type: none"> • Mauvaise connexion : vérifier le câblage et les connecteurs. • Le ventilateur fonctionne quand il ne faut pas : vérifier que le tirage de la cheminée n'est pas excessif • Défaut du ventilateur : remplacer le ventilateur
E.04.15	Evacuation obstruée	L'évacuation des fumées est obstruée	<p>La buse de fumées est bloquée :</p> <ul style="list-style-type: none"> • Vérifier que la buse de fumées n'est pas bloquée • Remettre la chaudière en service

Code	Texte affiché	Description	Solution
E.04.17	Erreur CVG	Commande de la vanne gaz défectueuse	Défaut du bloc vanne gaz : <ul style="list-style-type: none"> Mauvaise connexion : vérifier le câblage et les connecteurs Bloc vanne gaz défectueux : Remplacer le bloc vanne gaz
E.04.23	Erreur interne	Verrouillage interne de la commande de la vanne de gaz	<ul style="list-style-type: none"> Redémarrer la chaudière Remplacer la carte CU-GH
E.04.250	Erreur interne	Erreur de relais de vanne gaz détectée	Erreur interne : <ul style="list-style-type: none"> Remplacer la carte PCB.

7.2 Historique des erreurs

Le panneau de commande comporte un historique des erreurs qui stocke les 32 dernières erreurs. Des détails spécifiques sont stockés pour chaque erreur, par exemple :

- État
- Sous-état
- Température de départ
- Température de retour

Ces détails et d'autres peuvent contribuer à la résolution de l'erreur.

7.2.1 Lire l'historique des erreurs

Fig.119 Étape 2



Fig.120 Étape 3



Fig.121 Étape 4



Fig.122 Étape 5

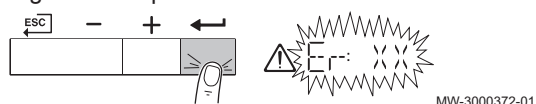

Fig.123 Étape 6



Fig.124 Étape 7



1. Naviguer dans le menu Erreur.
2. Appuyer sur la touche ← pour ouvrir le menu.

3. Maintenir la touche + enfoncée jusqu'à ce que l'appareil, la carte de commande ou la zone s'affiche.

4. Appuyer sur la touche ← pour confirmer la sélection.

5. Appuyer sur la touche ← pour afficher les messages d'erreur. XX est le nombre de messages d'erreur conservés.

6. Appuyer sur les touches + ou - pour faire défiler la liste de messages.

7. Appuyer sur la touche ← pour afficher le détail du message.

Fig.125 Étape 8

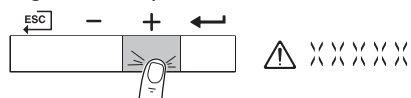

MW-3000374-02

8. Appuyer sur les touches **+** ou **-** pour faire défiler les détails.

Fig.126 Étape 9

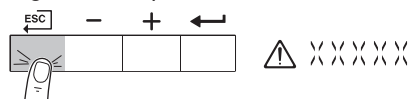

MW-3000319-02

9. Appuyer à plusieurs reprises sur la touche **ESC** pour revenir à l'écran d'accueil.

7.2.2 Effacer l'historique des erreurs

Fig.127 Étape 2



MW-3000317-01

1. Naviguer dans le menu Erreur.
2. Appuyer sur la touche **←** pour ouvrir le menu.

Fig.128 Étape 3

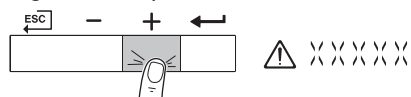

MW-3000374-02

3. Maintenir la touche **+** enfoncée jusqu'à ce que l'appareil, la carte de commande ou la zone s'affiche.

Fig.129 Étape 4

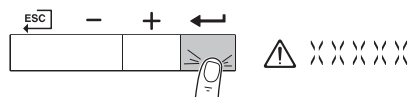

MW-3000454-01

4. Appuyer sur la touche **←** pour confirmer la sélection.

Fig.130 Étape 5

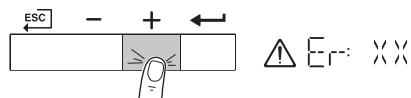

MW-3000375-01

5. Maintenir la touche **+** enfoncée jusqu'à ce que le menu d'effacement des erreurs de la mémoire s'affiche.

Fig.131 Étape 6

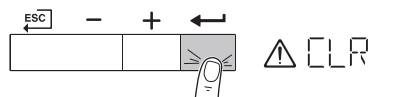

MW-3000376-01

6. Appuyer sur la touche **←** pour effacer les erreurs de l'historique des erreurs.

Fig.132 Étape 7



MW-3000440-01

7. Appuyer sur la touche **ESC** pour revenir à l'écran d'accueil.

- | | | | |
|-----------|--|-----------|-----------------------------------|
| 16 | Raccordement à la carte électronique CB-08 (pour une vanne 3 voies 24 V ou 230 V) | 24 | Commande de pompe PWM |
| 17 | Alimentation de la pompe | 25 | Information sur le stockage (CSU) |
| 18 | Sonde de retour (NTC 10 k Ω /25 °C) | BK | Noir |
| 19 | Sonde de départ (NTC 10 k Ω /25 °C) | BL | Bleu |
| 20 | Point de raccordement pour sonde des fumées (PTC < 20 Ω /25 °C) | BR | Marron |
| 21 | Point de raccordement pour interrupteur à pression différentielle de l'air (supprimer le pont) | GN | Vert |
| 22 | Contrôle ventilateur | GY | Gris |
| 23 | Capteur de pression | RD | Rouge |
| | | WH | Blanc |
| | | YW | Jaune |

9 Pièces de rechange

9.1 Généralités

Remplacer les pièces usées ou défectueuses de la chaudière par des pièces d'origine ou recommandées uniquement.

Des informations au sujet des pièces disponibles sont données sur le site Web pour les professionnels.

Fig.134 <http://pieces.dedietrich-thermique.fr>

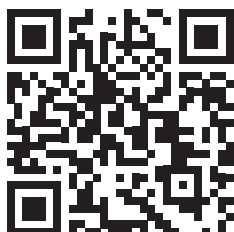

MW-3000456-01



Important

Lors de la commande d'une pièce, il est impératif d'indiquer la référence de la pièce demandée.

9.2 Pièces de rechange

Fig.135 AMC 45

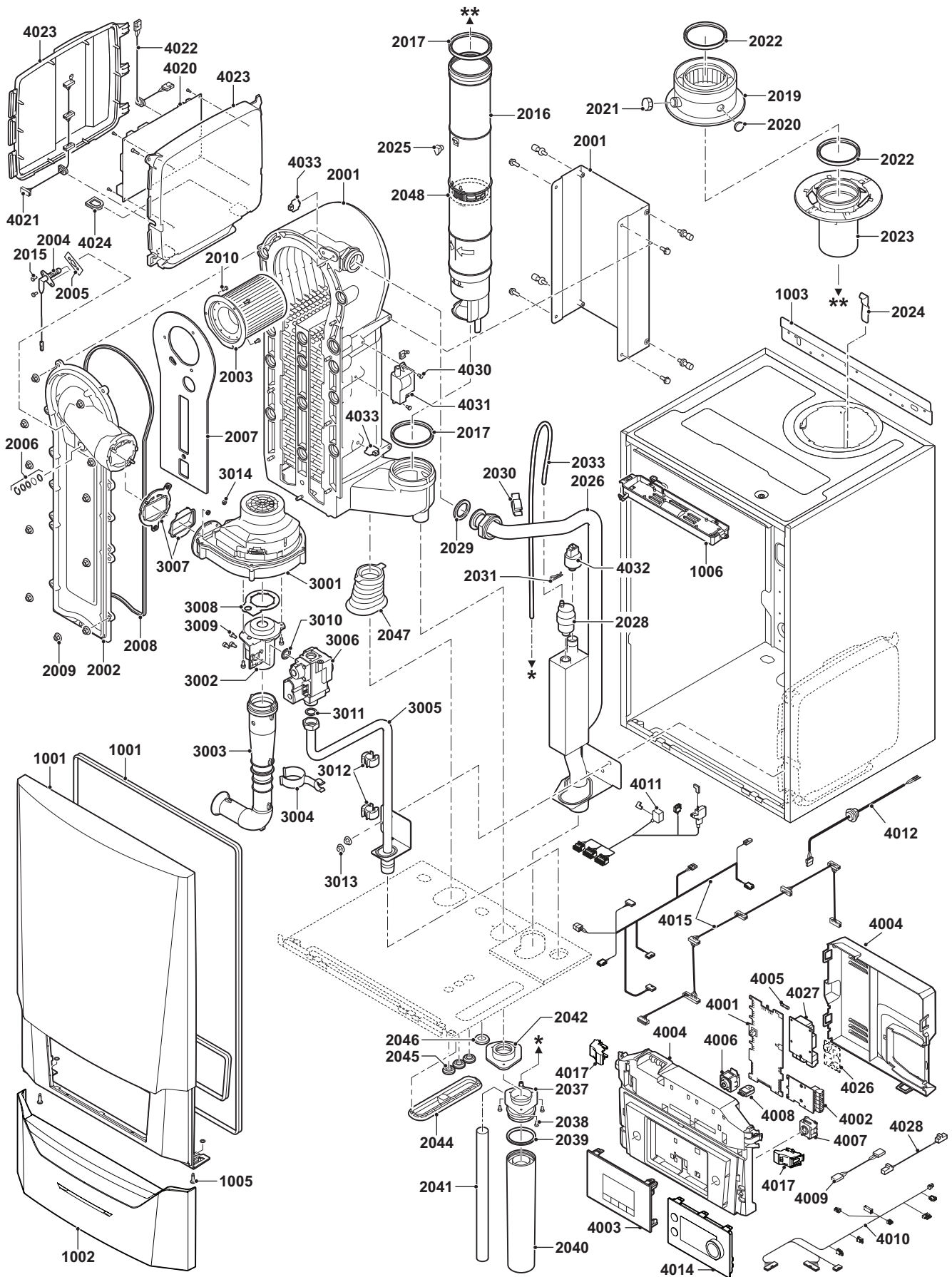

AD-0801814-03

Fig.136 AMC 65

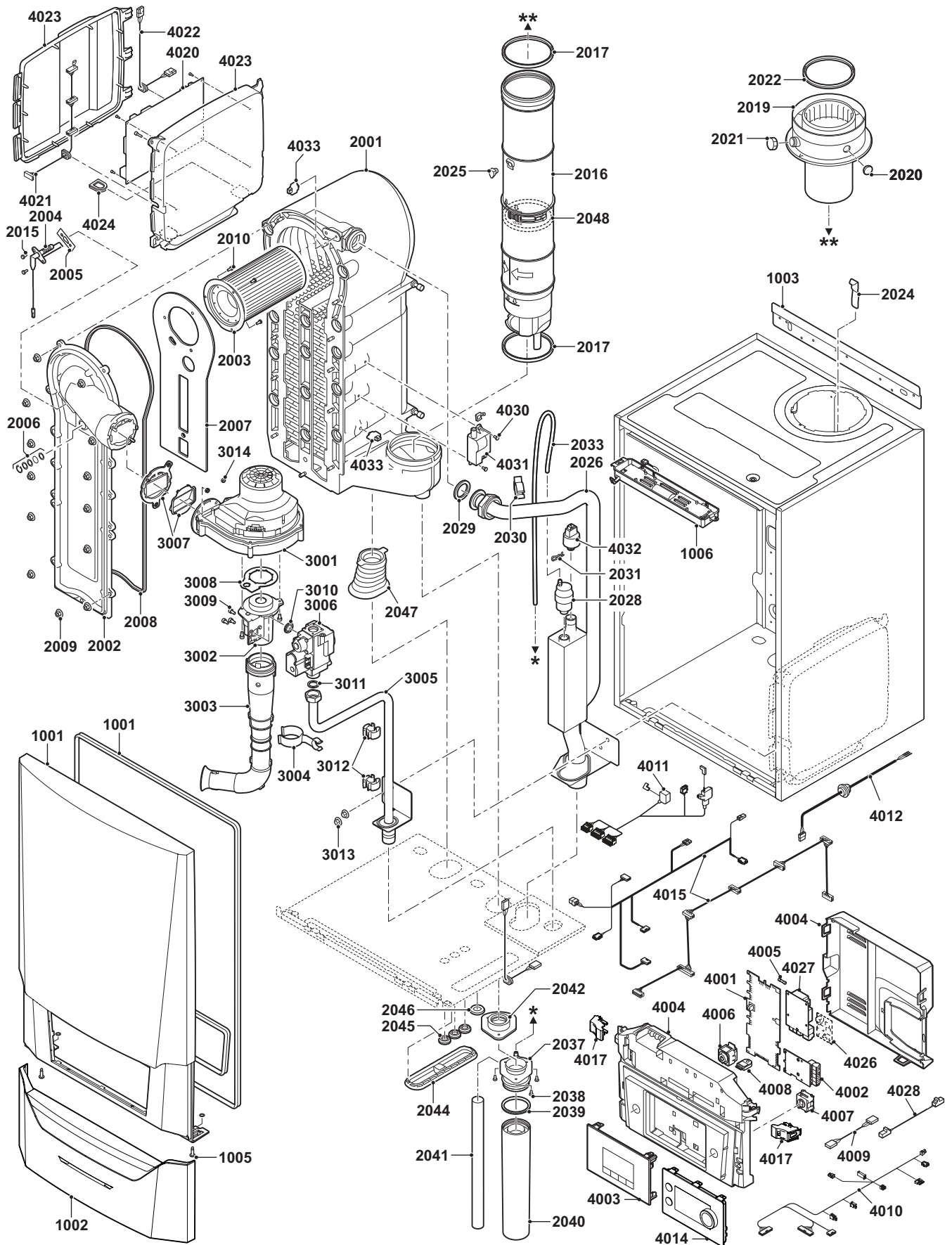

AD-0801821-03

Fig.137 AMC 90

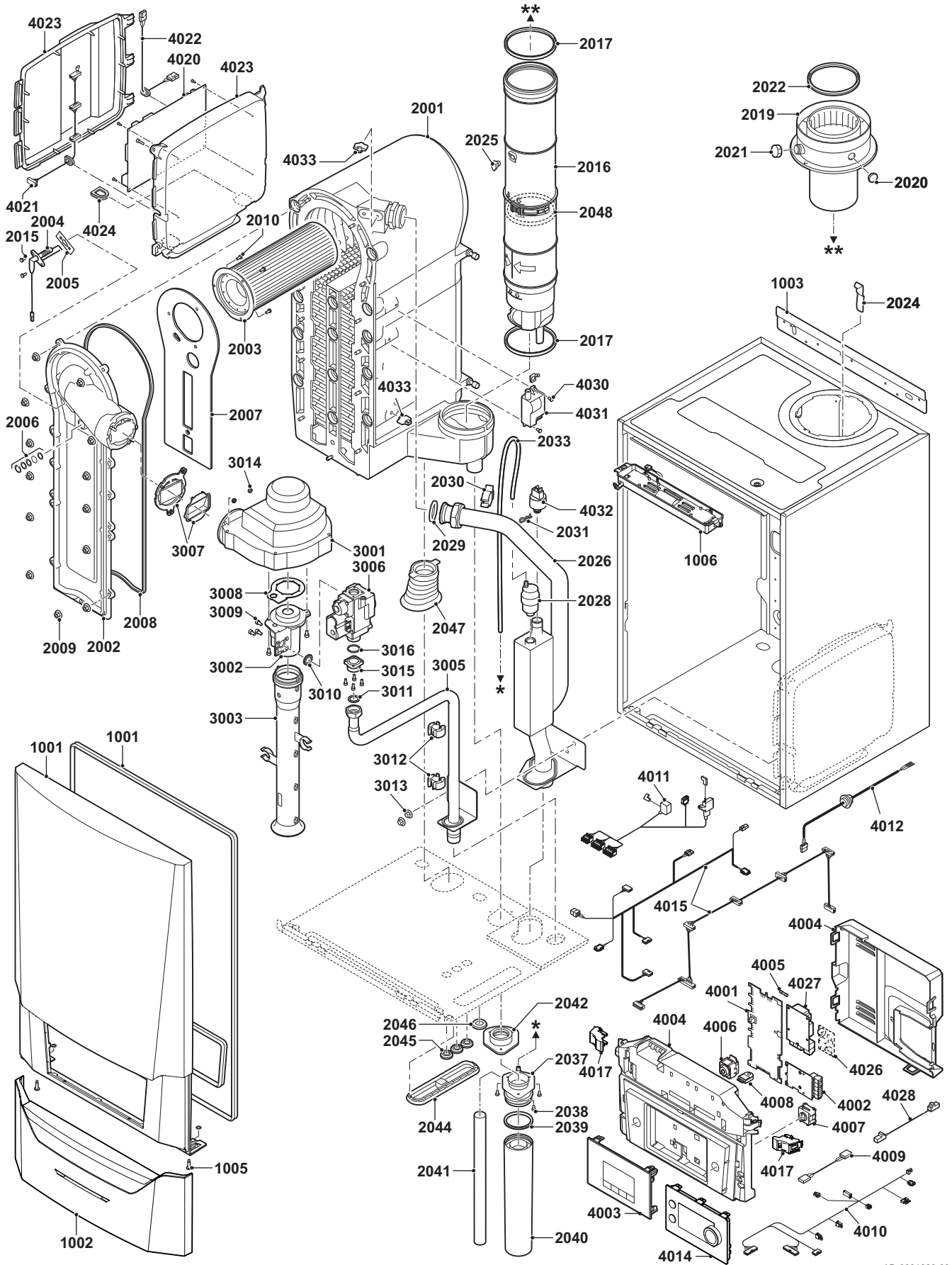

AD-0801828-03

Fig.138 AMC 115

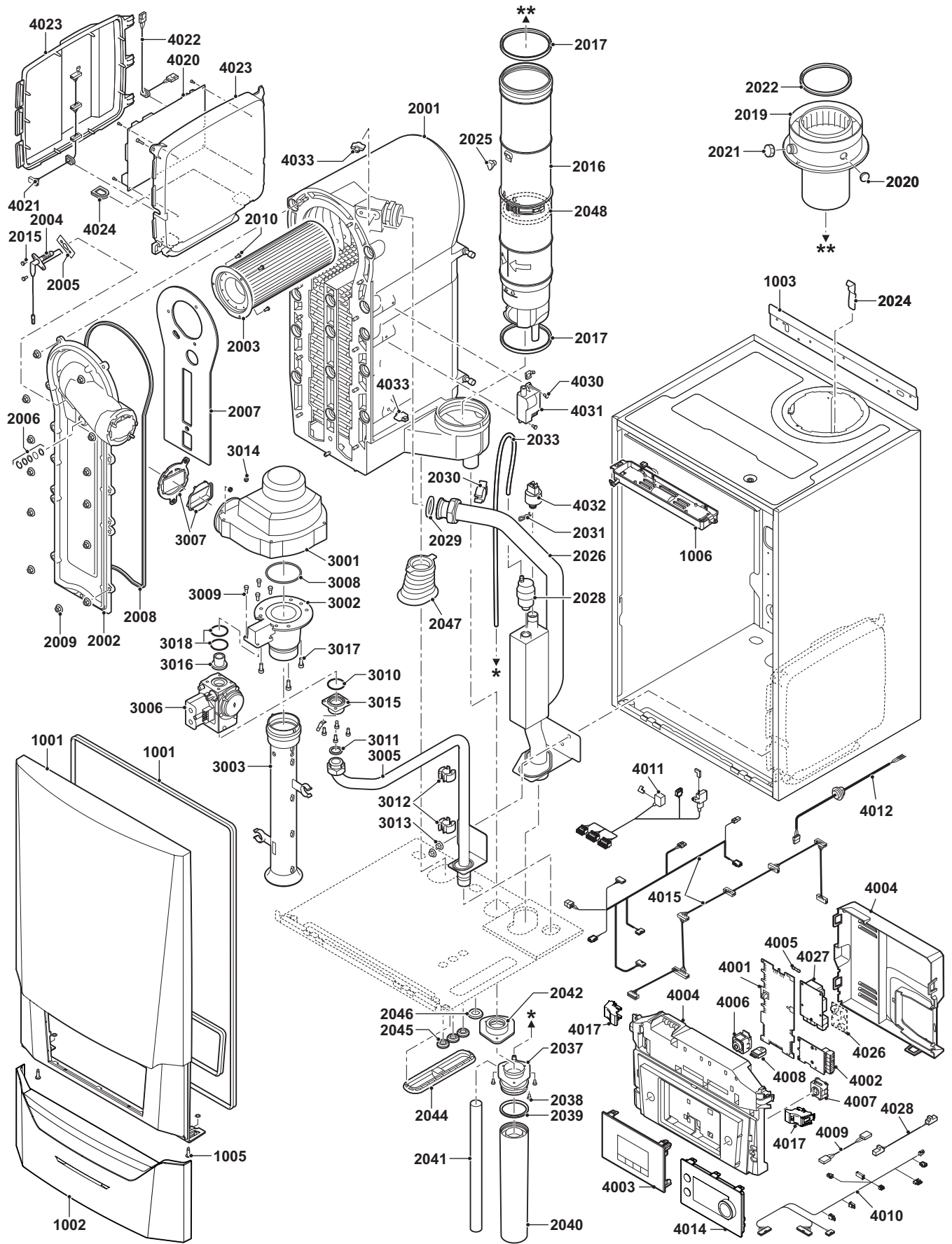

AD-0801835-03

9.3 Liste des pièces de rechange

Tab.36 Habillage

Repères	Code	Description	45	65	90	115
1001	7699575	Panneau avant de l'habillage	x	x	x	x
1002	7699596	Couvercle tableau de bord	x	x	x	x
1003	S101517	Support mural	x	x	x	x
1005	S101403	Fixation goujon quart de tour	x	x	x	x
1006	7702357	Éclairage chaudière 24 V	x	x	x	x

Tab.37 Échangeur de chaleur et brûleur

Repères	Code	Description	45	65	90	115
2001	7699613	Échangeur thermique 45 kW	x			
2001	7699615	Échangeur thermique 65 kW		x		
2001	7699614	Échangeur thermique 90 - 115 kW			x	x
2002	S101564	Trappe d'inspection échangeur thermique	x	x	x	x
2003	S54753	Brûleur Furigas 45 kW	x			
2003	S54754	Brûleur Furigas 65 kW		x		
2003	S57477	Brûleur Furigas 90 – 115 kW			x	x
2004	7702138	Électrode d'allumage/d'ionisation	x	x	x	x
2005	S53489	Joint pour électrode (10 unités)	x	x	x	x
2006	S59118	Jeu de voyants d'inspection	x	x	x	x
2007	S54731	Isolation plaque avant échangeur thermique	x	x	x	x
2008	S57241	Joint d'étanchéité plaque avant	x	x	x	x
2009	S54755	Écrou bride M6 (20 unités)	x	x	x	x
2010	S100052	Vis M4 x 10 (20 unités)	x	x	x	x
2015	S48950	Vis M4 x 10 (50 unités)	x	x	x	x
2016	7700494	Conduit de fumées Ø 80 mm	x			
2016	7700499	Conduit de fumées Ø 100 mm		x	x	x
2017	7701758	Bague d'étanchéité Ø 80 (5 unités)	x			
2017	7701752	Bague d'étanchéité fumées Ø 100 (5 unités)		x	x	x
2019	7602132	Adaptateur évacuation fumées 80/125 mm.	x			
2019	S101627	Adaptateur évacuation fumées 100/150 mm.		x	x	x
2020	S62233	Bouchon pour prise de mesure de l'entrée d'air (5 unités)	x	x	x	x
2021	S62232	Bouchon fileté prise de mesure des fumées (5 unités)	x	x	x	x
2022	S100855	Bague d'étanchéité Ø 80 mm (5 unités)	x			
2022	S101643	Bague d'étanchéité Ø 100 mm (5 unités)		x	x	x
2023	S101567	Raccordement fumées Ø 80 mm	x			
2024	S100901	Bande fixation échangeur thermique	x	x	x	x
2025	S62288	Tulle pour conduit d'évacuation des fumées	x	x	x	x
2026	S101568	Tube départ chauffage central	x	x		
2026	S101572	Montage tube départ			x	x
2028	7669770	Purgeur automatique	x	x	x	x
2029	S100737	Bague d'étanchéité 44 x 32 x 4 (5 unités)	x	x	x	x
2030	S101576	Serre-câble 28 - 35 (5 unités)	x	x	x	x
2031	7605371	Collier de fixation élastique 9,4 mm (5 unités)	x	x	x	x
2033	S101570	Flexible silicone 8 x 2 x 740 mm	x	x	x	x
2037	S101558	Montage siphon (supérieur)	x	x	x	x
2038	S14254	Vis tôle métallique 4,2 x 9,5 (20 unités)	x	x	x	x
2039	S101580	Bague d'étanchéité Ø 60 mm	x	x	x	x
2040	S101559	Bol de siphon	x	x	x	x
2041	S101606	Flexible de siphon	x	x	x	x

Repères	Code	Description	45	65	90	115
2042	S101581	Bague d'étanchéité siphon	x	x	x	x
2044	S101298	Obturateur Scu	x	x	x	x
2044	S100869	Bande étanchéité Scu	x	x	x	x
2045	S62727	Passe-câble 20 mm (15 unités)	x	x	x	x
2046	S101607	Passe-câble 25 x 35 x 2 mm (5 unités)	x	x	x	x
2047	S101605	Étanchéité retour chauffage central	x	x	x	x
2048	7701759	Bague d'étanchéité fumées Ø 80 (5 unités)	x			
2048	7701753	Bague d'étanchéité fumées Ø 100 (5 unités)		x	x	x

Tab.38 Gaz/air

Repères	Code	Description	45	65	90	115
3001	S101725	Ventilateur 30 - 45 kW	x			
3001	S101726	Ventilateur 65 - 90 kW		x	x	
3001	S100036	Ventilateur 115 kW				x
3002	S54765	Venturi 30 - 45 kW	x			
3002	S54766	Venturi 65 kW		x		
3002	S57488	Venturi 95 kW			x	
3002	S101595	Venturi 115 kW				x
3003	S101543	Registre d'entrée d'air 30 - 65 kW	x	x		
3003	S101520	Registre d'entrée d'air 90 kW			x	
3003	S101578	Registre d'entrée d'air 115 kW				x
3004	S101590	Collier silencieux entrée d'air	x	x		
3005	S101569	Tube d'alimentation en gaz 30 - 65 kW	x	x		
3005	S101573	Tuyau d'alimentation en gaz 90 kW			x	
3005	S101515	Tuyau d'alimentation en gaz 115 kW				x
3006	S101596	Bloc vanne gaz 30 - 65 kW 230 volts	x	x		
3006	S101597	Bloc vanne gaz 90 kW 230 volts			x	
3006	7606393	Bloc vanne gaz 90 kW 230 volts propane			x	
3006	S101510	Bloc vanne gaz 115 kW 230 volts				x
3006	7614500	Bobine pour vanne gaz				x
3007	S101565	Joint 83 mm avec vanne (45 - 115 kW)	x	x	x	x
3008	S54777	Joint pour venturi (5 unités)	x	x	x	
3008	S100058	Joint torique 70 x 3 mm (5 unités)				x
3009	S48512	Vis M5 x 10 (10 unités)	x	x	x	
3009	S100468	Vis M5 x 12 (10 unités)				x
3010	S101591	Jeu de joints 45 - 65 kW	x	x		
3010	S101592	Jeu de joints 90 kW			x	
3010	S101593	Jeu de joints 115 kW				x
3010	S100363	Joint d'étanchéité 33 x 2 mm (10 unités)				x
3011	S56155	Joint d'étanchéité 23,8 x 17,2 x 2 mm (20 unités)	x	x	x	
3011	S56156	Joint d'étanchéité 30 x 21 x 3 mm (10 unités)				x
3012	S101519	Serre-câble (5 unités)	x	x	x	x
3013	S54755	Écrou bride M6 (20 unités)	x	x	x	x
3014	S100055	Écrou M5 (20 unités)	x	x	x	x
3015	S57827	Bride pour bloc gaz			x	
3016	S101631	Buse Venturi				x
3016	S57828	Joint torique tube gaz Ø 26,8 x 22 x 2,5 mm (5 unités)			x	
3017	S100054	Vis Din912 M6 x 16 (20 unités)				x
3018	S101664	Jeu de joints d'étanchéité buse venturi				x

Tab.39 Système électronique

Repères	Code	Description	45	65	90	115
4002	7665228	Carte électronique CB-03	x	x	x	x
4003	7669597	HMI MK2 (2.0) noir	x	x	x	x
4003	7673393	HMI MK2 (2.0) gris	x	x	x	x
4004	7700060	Boîte de contrôle grise	x	x	x	x
4005	7701771	Fusible verre 2,5 A (5 unités)	x	x	x	x
4006	7700062	Interrupteur marche / arrêt	x	x	x	x
4007	7700064	Connecteur Service	x	x	x	x
4008	7633327	Unité de stockage de la configuration CSU-01	x	x	x	x
4009	S101554	Câble pour pompe PCU	x	x	x	x
4010	7701705	Jeu de câbles ELV	x	x	x	x
4011	7701699	Jeu de câbles 230 V (45 - 90 kW)	x	x	x	
4011	7701700	Jeu de câbles 230 V (115 kW)				x
4012	S100845	Câble d'alimentation électrique (L = 1500 mm)	x	x	x	x
4014	7712175	Tableau de commande MK3 v1.28 gris	x	x	x	x
4015	7665234	Jeu de câbles (intérieur boîte de contrôle)	x	x	x	x
4017	s101514	Collier (2 unités)	x	x	x	x
4021	7690425	Interface câble BUS	x	x	x	x
4022	S101555	Câble d'alimentation pour SCU	x	x	x	x
4023	S101651	Boîtier de rallonge électronique (boîtier SCU)	x	x	x	x
4024	S100862	Tulle Scu (5 unités)	x	x	x	x
4027	S100763	Interface d'impression 0-10 V (IF-01)	x	x	x	x
4028	7701709	Câble IF-01	x	x	x	x
4030	S101509	Vis 7985 M4 x 8 (5 unités)	x	x	x	x
4031	7624619	Transformateur d'allumage	x	x	x	x
4032	S101632	Capteur de pression hydraulique	x	x	x	x
4033	7623837	Jeu de sondes Double NTC 10K (1 unité) et NTC 10K (2 unités)	x	x	x	x

Tab.40 Autres

Repères	Code	Description	45	65	90	115
	7609044	Câble d'alimentation de pompe PWM	x	x	x	x
	7609017	Câble de pompe PWM	x	x	x	x
	7702097	Kit de maintenance A 30 - 45 kW	x			
	7702098	Kit de maintenance B 30 - 45 kW	x			
	7702099	Kit de maintenance C 30 - 45 kW	x			
	7710047	Kit de maintenance A 55 - 115 kW		x	x	x
	7710048	Kit de maintenance B 55 - 115 kW		x	x	x
	7710049	Kit de maintenance C 55 - 115 kW		x	x	x
	S101252	Sonde de température extérieure (AF60)	x	x	x	x
	7731327	Connecteur de sonde de température extérieure	x	x	x	x
	7731328	Connecteur de sonde ballon	x	x	x	x

Notice originale - © Copyright

Toutes les informations techniques contenues dans la présente notice ainsi que les dessins et schémas électriques sont notre propriété et ne peuvent être reproduits sans notre autorisation écrite préalable. Sous réserve de modifications.

DE DIETRICH
FRANCE

Direction de la Marque
57, rue de la Gare - F-67580 Mertzwiller

☎ 03 88 80 27 00

✉ 03 88 80 27 99

www.dedietrich-thermique.fr

VAN MARCKE NV

BE

LAR Blok Z, 5
B- 8511 KORTRIJK

☎ +32 10156/23 75 11

www.vanmarcke.be

DE DIETRICH THERMIQUE IBERIA S.L.U.

ES

C/Salvador Espriu, 11
08908 L'HOSPITALET de LLOBREGAT

☎ +34 902 030 154

✉ info@dedietrichthermique.es

www.dedietrich-calefaccion.es

MEIER TOBLER AG

CH

Bahnstrasse 24 - CH - 8603 SCHWERZENBACH

☎ +41 (0) 44 806 41 21

✉ info@meiertobler.ch

+41 (0)8 00 846 846 Serviceline

www.meiertobler.ch

MEIER TOBLER SA

CH

Chemin de la Veyre-d'En-Haut B6,
CH -1806 St-Légier-La-Chiésaz

☎ +41 (0) 21 943 02 22

✉ info@meiertobler.ch

+41 (0)8 00 846 846 Serviceline

www.meiertobler.ch

DE DIETRICH

Technika Grzewcza sp. z o.o.

PL

ul. Północna 15-19, 54-105 Wrocław

☎ +48 71 71 27 400

✉ biuro@dedietrich.pl

801 080 881

Infocentrala
0,35 zł / min

www.facebook.com/DeDietrichPL

www.dedietrich.pl

BDR THERMEA (SLOVAKIA) s.r.o

SK

Hroznová 2318-911 05 Trenčín

☎ +421 907 790 221

✉ info@baxi.sk

www.dedietrichsk.sk

ООО «БДР ТЕРМИЯ РУС»

RU

129164, Россия, г. Москва
Зубарев переулок, д. 15/1
Бизнес-центр «Чайка Плаза», офис 309

☎ 8 800 333-17-18

✉ info@dedietrich.ru

www.dedietrich.ru

NEUBERG S.A.

LU

39 rue Jacques Stas - B.P.12
L- 2549 LUXEMBOURG

☎ +352 1012 401 401

www.neuberg.lu

www.dedietrich-heating.com

DE DIETRICH SERVICE

AT

☎ 0800 / 201608 freecall

www.dedietrich-heiztechnik.com

DUEDI S.r.l

IT

Distributore Ufficiale Esclusivo
De Dietrich-Thermique Italia Via Maestri del Lavoro, 16
12010 San Defendente di Cervasca (CN)

☎ +39 0171 857170

✉ +39 0171 687875

✉ info@duediclina.it

www.duediclina.it

DE DIETRICH

CN

UNIT 1006 , CBD International
Mansion, No.16 Yong An Dong li,
Chaoyang District, 100022, Beijing China

☎ +400 6688700

✉ +86 10 6588 4834

✉ contactBJ@dedietrich.com.cn

www.dedietrich-heating.com

BDR THERMEA Czech Republic s.r.o

CZ

Jeseniova 2770/56 - 130 00 Praha 3

☎ +420 271 001 627

✉ dedietrich@bdrthermea.cz

www.dedietrich.cz



De Dietrich

